

Index illustré	Recherche par schéma
1 Guide relatif à la conduite tout-terrain	Précautions et remarques à lire avant la conduite tout-terrain.
2 Techniques de conduite tout-terrain	Techniques nécessaires à la conduite tout-terrain.
3 Fonctions d'aide à la conduite tout-terrain	Fonctions pouvant vous aider pour la conduite tout-terrain.
Index	Liste alphabétique des informations contenues dans ce manuel.

Ce manuel contient uniquement les informations nécessaires concernant les techniques de conduite tout-terrain et les fonctions d'assistance à la conduite tout-terrain. Reportez-vous au "Manuel du propriétaire" pour obtenir des informations supplémentaires concernant votre véhicule.

Pour votre information	4
Lecture de ce manuel	6
Comment faire une recherche	7
Index illustré	8

1 Guide relatif à la conduite tout-terrain

1-1. Points à lire avant de commencer

Points à noter avant la conduite tout-terrain	14
---	----

2 Techniques de conduite tout-terrain

2-1. Techniques de conduite tout-terrain

Mesures à prendre avant de débiter	16
Techniques basiques de conduite tout-terrain.....	20
Styles de conduite dans diverses conditions	27
Si votre véhicule est embourbé pendant la conduite tout-terrain	69
Après la conduite tout-terrain	74

3 Fonctions d'aide à la conduite tout-terrain

3-1. Utilisation des systèmes de conduite tout-terrain

Sélection multi-terrain.....	78
Moniteur multi-terrain.....	82
Suspension pneumatique à commande de hauteur arrière	136
AVS (système de suspension variable adaptative).....	142
Système de transmission à quatre roues motrices	143
Système de blocage de différentiel arrière	154
Régulateur de progression au pas Crawl Control.....	157
Système de commande d'assistance en descente.....	162
Systèmes d'aide à la conduite tout-terrain.....	165
Affichage des informations relatives à la conduite tout-terrain.....	172

3-2. Informations relatives à la conduite tout-terrain

Précautions à prendre pour la conduite tout-terrain	175
---	-----

Index

Index alphabétique	180
--------------------------	-----



Pour votre information

Manuel du propriétaire principal pour la conduite tout-terrain

Veillez noter que ce manuel s'applique à tous les modèles et couvre tous les équipements, y compris les options. C'est pourquoi l'utilisateur pourra parfois trouver des explications se rapportant à des équipements qui ne sont pas installés sur son véhicule.

Toutes les caractéristiques contenues dans ce manuel sont à jour au moment de sa publication. Toutefois, en vertu de la politique d'amélioration permanente des produits suivie par Toyota, nous nous réservons le droit de procéder à tout moment et sans préavis à des modifications.

En fonction des spécifications, le véhicule représenté sur les schémas peut différer du vôtre en termes de couleur et d'équipement.

Accessoires, pièces détachées et modifications de votre Toyota

Actuellement, les pièces Toyota d'origine coexistent sur le marché avec une large gamme de pièces détachées et d'accessoires destinés aux véhicules Toyota. Si une pièce ou un accessoire d'origine Toyota fourni avec le véhicule doit être remplacé, Toyota recommande d'utiliser des pièces ou des accessoires d'origine Toyota pour ce faire. D'autres pièces ou accessoires de qualité équivalente peuvent aussi être utilisés. Toyota ne peut accepter d'assurer la garantie ou d'engager sa responsabilité en ce qui concerne les pièces détachées et accessoires qui ne sont pas des produits Toyota d'origine, qu'il s'agisse du remplacement ou du montage de ces pièces. De plus, les dégâts ou les problèmes de performance dus à l'utilisation de pièces de rechange ou d'accessoires autres que ceux d'origine Toyota risquent de ne pas être couverts par la garantie.

Installation d'un système d'émetteur RF

L'installation d'un système d'émetteur RF dans votre véhicule est susceptible de perturber le fonctionnement de systèmes électroniques tels que :

- Le système d'injection de carburant multipoint/système d'injection de carburant multipoint séquentielle
- Toyota Safety Sense
- Le système de régulateur de vitesse
- Le système antiblocage des roues
- Le système d'airbag SRS
- Le système de prétensionneur de ceinture de sécurité

Veillez à vous informer auprès d'un concessionnaire ou d'un réparateur Toyota agréé, ou de tout autre réparateur qualifié, sur les précautions à prendre ou les instructions spéciales à suivre pour l'installation d'un système d'émetteur RF.

Des informations détaillées concernant les bandes de fréquence, les niveaux d'alimentation électrique, la position des antennes et les conseils d'installation des émetteurs RF sont disponibles chez tous les concessionnaires ou réparateurs Toyota ou chez tout autre réparateur qualifié.

Mise à la casse de votre Toyota

Les dispositifs des airbags SRS et des prétensionneurs de ceinture de sécurité qui équipent votre Toyota contiennent des produits chimiques explosifs. Si le véhicule est mis à la casse avec les airbags et les prétensionneurs de ceinture de sécurité encore opérationnels, un risque d'accident, tel qu'un incendie, est possible. Avant de mettre votre véhicule à la casse, veillez à ce que les systèmes d'airbag SRS et de prétensionneur de ceinture de sécurité aient été déposés et mis au rebut par un atelier de maintenance qualifié, un concessionnaire ou un réparateur Toyota agréé, ou par tout autre réparateur qualifié.

AVERTISSEMENT

■ Précautions générales à prendre lors de la conduite

Conduite sous influence : Ne conduisez jamais votre véhicule lorsque vous êtes sous l'influence de l'alcool ou de médicaments réduisant vos capacités à contrôler votre véhicule. L'alcool et certains médicaments allongent votre temps de réaction, diminuent votre capacité de jugement et réduisent votre coordination, ce qui risque de provoquer un accident susceptible de causer des blessures graves, voire mortelles.

Conduite défensive : Conduisez toujours de manière défensive. Anticipez les erreurs que d'autres conducteurs ou des piétons pourraient commettre et soyez ainsi prêt à éviter des accidents.

Distraction du conducteur : Accordez toujours une attention entière à la conduite. Tout ce qui peut distraire le conducteur, par exemple le réglage de commandes, l'utilisation d'un téléphone mobile ou la lecture, est susceptible d'entraîner une collision pouvant tuer ou blesser grièvement le conducteur, ses passagers ou d'autres personnes.

■ Mesures de précaution générales relatives à la sécurité des enfants

Ne laissez jamais des enfants sans surveillance dans le véhicule, et n'autorisez jamais des enfants à prendre ou utiliser la clé.

Les enfants pourraient faire démarrer le véhicule ou mettre le levier de changement de vitesse au point mort. Les enfants pourraient aussi se blesser en jouant avec les vitres, le toit ouvrant ou d'autres fonctions du véhicule. De plus, l'exposition à des températures très chaudes ou extrêmement froides à l'intérieur du véhicule peut être fatale aux enfants.

Lecture de ce manuel



AVERTISSEMENT :

Indique que, si vous ne respectez pas les instructions mentionnées, des personnes peuvent se blesser grièvement, voire mortellement.



NOTE :

Indique que, si vous ne respectez pas les instructions mentionnées, le véhicule ou son équipement risque d'être endommagé ou de présenter un dysfonctionnement.



Indique les procédures de fonctionnement ou de travail. Suivez les étapes par ordre numérique.



Indique l'action (appuyer, tourner, etc.) effectuée pour faire fonctionner les contacteurs et autres dispositifs.



Indique le résultat d'une opération (ex. : un couvercle s'ouvre).

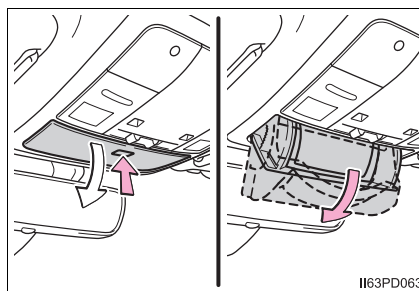

Indique l'élément ou la position qui est expliquée.



Signifie "Ne pas", "Ne pas faire" ou "A éviter".

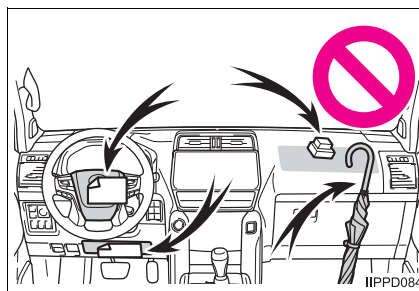

Comment faire une recherche

■ Recherche par nom

- Index alphabétique P. 180

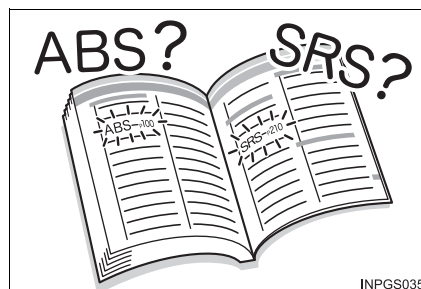

■ Recherche par emplacement d'installation

- Index illustré P. 8

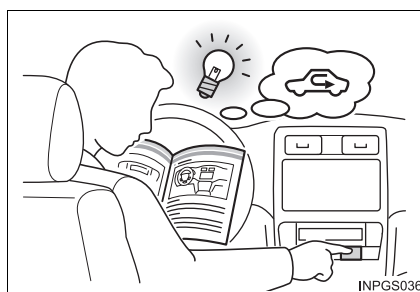

■ Recherche par titre

- Table des matières P. 2

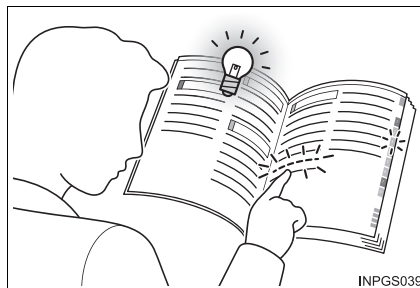

Index illustré

■ Panneau d'instruments

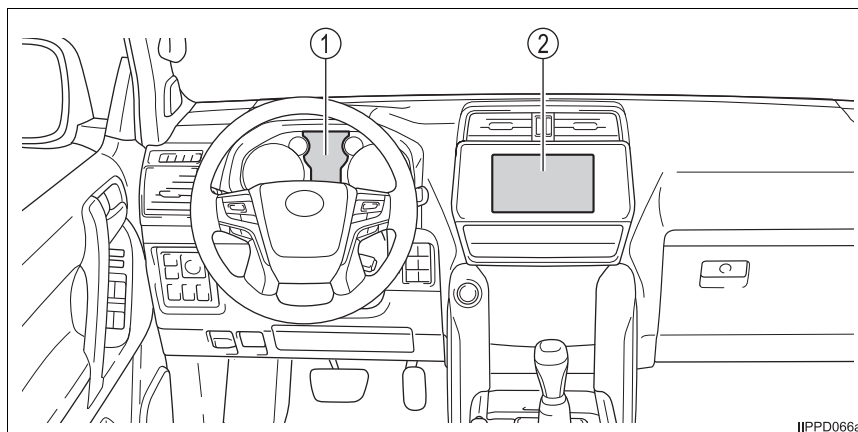

- ① **Ecran multifonction*** P. 78, 137, 157, 172
- ② **Ecran de système multimédia* ou écran de système de navigation*** P. 82

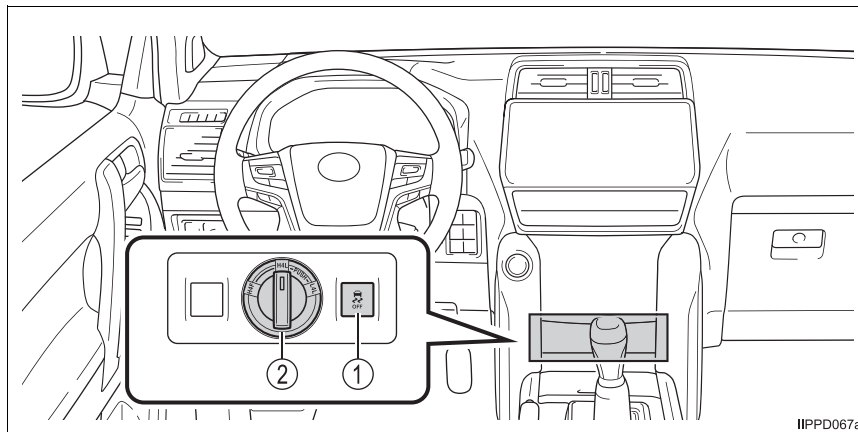
■ Contacteurs**► Moteur 2TR-FE**

- ① **Contacteur VSC OFF** P. 167
- ② **Contacteur de commande de transmission à quatre roues motrices*** P. 143

* : Si le véhicule en est équipé

Les schémas ci-dessus représentent un véhicule à conduite à gauche.
Les positions et les formes des touches peuvent être légèrement différentes sur les véhicules à conduite à droite.

► Moteurs 1GR-FE, 1GD-FTV et 1KD-FTV

Véhicules sans sélection multi-terrain

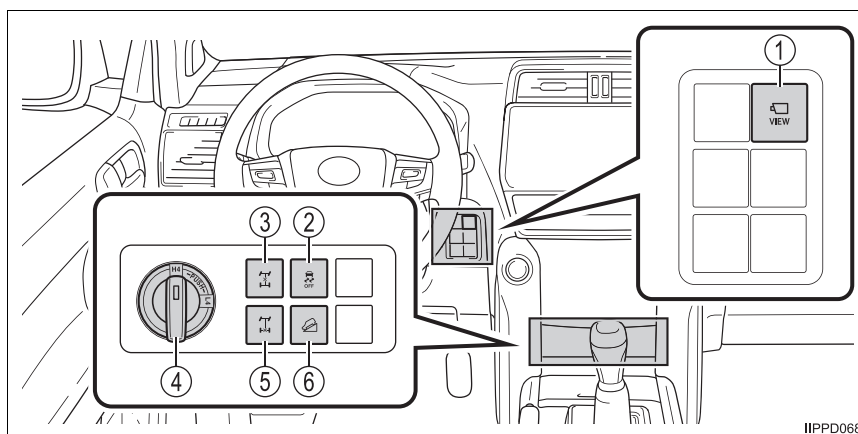

- ① **Contacteur de moniteur multi-terrain*** P. 82
- ② **Contacteur VSC OFF** P. 167
- ③ **Contacteur de blocage/déblocage de différentiel central** P. 145
- ④ **Contacteur de commande de transmission à quatre roues motrices** P. 144
- ⑤ **Contacteur de blocage/déblocage de différentiel arrière*** P. 154
- ⑥ **Contacteur "DAC"*** P. 162

► Moteurs 1GR-FE, 1GD-FTV et 1KD-FTV

Véhicules avec sélection multi-terrain

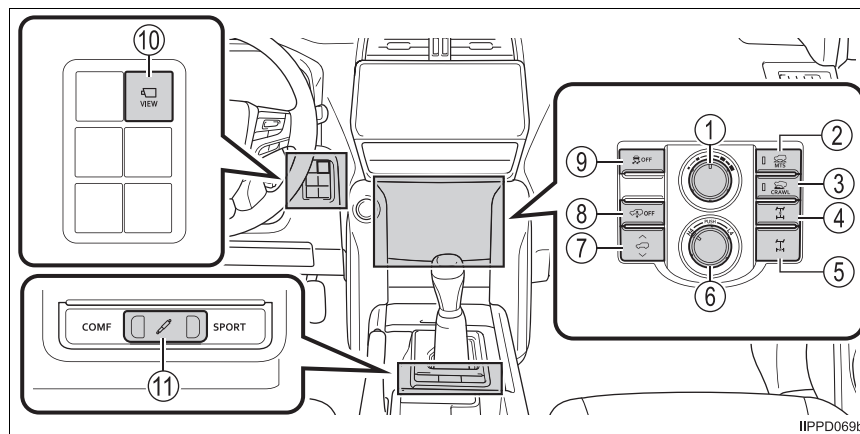

- ① Sélecteur de mode de sélection multi-terrain* P. 78
- Sélecteur de vitesse de régulateur de progression au pas Crawl Control* P. 157
- ② Contacteur d'activation/désactivation de sélection multi-terrain* P. 78
- ③ Contacteur d'activation/désactivation de régulateur de progression au pas Crawl Control* P. 157
- ④ Contacteur de blocage/déblocage de différentiel central P. 145
- ⑤ Contacteur de blocage/déblocage de différentiel arrière* P. 154
- ⑥ Contacteur de commande de transmission à quatre roues motrices P. 144
- ⑦ Contacteur de commande de hauteur* P. 137
- ⑧ Contacteur OFF de commande de hauteur* P. 138
- ⑨ Contacteur VSC OFF P. 167
- ⑩ Contacteur de moniteur multi-terrain P. 82
- ⑪ Contacteur AVS (système de suspension variable adaptative)* P. 142

* : Si le véhicule en est équipé

Les schémas ci-dessus représentent un véhicule à conduite à gauche.

Les positions et les formes des touches peuvent être légèrement différentes sur les véhicules à conduite à droite.

**Guide relatif à la conduite
tout-terrain**

1

**1-1. Points à lire avant de
commencer**

Points à noter avant la conduite
tout-terrain 14

Points à noter avant la conduite tout-terrain

Lisez les points suivants avant la conduite tout-terrain.

AVERTISSEMENT

■ Avant la conduite tout-terrain

Lorsque vous conduisez en tout-terrain, vous le faites à vos propres risques et périls. Veuillez à lire chaque section de ce manuel et prêtez une attention particulière à la sécurité pendant la conduite.

■ Conseil pour la conduite tout-terrain

La conduite tout-terrain est dangereuse en soi. Dans certains cas, le véhicule peut être sérieusement endommagé et le conducteur et les occupants peuvent être gravement, voire mortellement, blessés.

NOTE

■ Concernant la conduite tout-terrain

Respectez les précautions suivantes lorsque vous conduisez en tout-terrain.

- Conduisez votre véhicule uniquement dans les zones où les véhicules tout-terrain sont autorisés.
- Respectez les propriétés privées. Demandez la permission du propriétaire avant de pénétrer dans une propriété privée.
- Ne pénétrez pas dans des zones qui sont fermées. Respectez les portails, barrières et panneaux de signalisation qui limitent la circulation.
- Restez sur des routes couramment utilisées. Par temps de pluie, les techniques de conduite doivent être adaptées ou les déplacements retardés pour éviter d'endommager les routes.

**Techniques de conduite
tout-terrain****2****2-1. Techniques de conduite
tout-terrain**

Mesures à prendre avant de débuter.....	16
Techniques basiques de conduite tout-terrain.....	20
Styles de conduite dans diverses conditions	27
Si votre véhicule est embourbé pendant la conduite tout-terrain	69
Après la conduite tout-terrain	74

Mesures à prendre avant de débuter

Cette section fournit des détails concernant les préparatifs à adopter et les choses à savoir avant de débuter un déplacement en tout-terrain.

Assimilez les dimensions physiques de votre véhicule

Lors de la conduite tout-terrain, certains types de terrains et d'objets peuvent être infranchissables en fonction de la trajectoire adoptée.

Avant la conduite tout-terrain, assimilez les dimensions de votre véhicule et les positions des pneus de manière à prendre la trajectoire souhaitée. De cette manière, vous obtiendrez une conduite plus souple.

A propos des pneus

Vérifiez et préparez les points suivants.

■ Vérification des roues et des pneus

Inspectez l'état des roues et des pneus avant la conduite tout-terrain. Profitez-en pour vérifier que la pression de gonflage des pneus se trouve au niveau recommandé. Reportez-vous au "Manuel du propriétaire" pour connaître les instructions concernant l'inspection et les spécifications de pression de gonflage des pneus.

A propos des bagages

- Retirez tous les éléments inutiles des poches intérieures ou du compartiment à bagages. Fixez correctement tous les objets nécessaires pour éviter qu'ils bougent pendant la conduite.
- En fonction de votre itinéraire prévu, préparez tous les outils de secours nécessaires (tels qu'une pelle, des cordes pour dégager le véhicule en cas de blocage, des cartes, des lampes de poche, etc.) et chargez-les dans le véhicule. Reportez-vous à la P. 70 ou consultez des manuels spécialisés pour obtenir des informations sur le type d'outils de secours adaptés à la conduite tout-terrain.

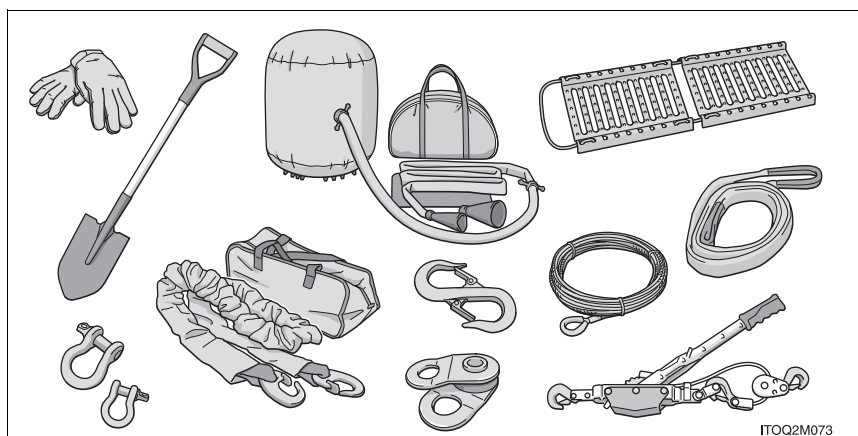

A propos du carburant

Vérifiez qu'il reste une quantité suffisante de carburant en fonction de votre itinéraire prévu. Ajoutez du carburant à l'avance si vous pensez qu'il sera difficile d'en trouver là où vous allez.

Vérification du véhicule

Effectuez des vérifications régulières, tout comme vous le feriez pour la conduite quotidienne, et assurez-vous que tous les feux et les témoins fonctionnent et que les freins sont efficaces. Si vous découvrez une anomalie, faites vérifier le véhicule dès que possible par un concessionnaire ou un réparateur Toyota agréé ou par tout autre réparateur qualifié.

Pour plus d'informations sur le programme d'entretien, reportez-vous au "Carnet d'entretien Toyota" ou au "Carnet de garantie Toyota".

■ Pour la conduite dans des conditions difficiles

Si vous conduisez régulièrement dans des conditions tout-terrain difficiles, par exemple si vous franchissez des rivières, conduisez dans de la boue ou du sable, etc., effectuez sans faute les inspections décrites à la page suivante. (→P. 74)

■ Dimensions du dégagement et angles d'inclinaison

- ① Angle d'approche
Fournit une indication grossière pour déterminer si le pare-chocs avant va entrer ou non en contact avec le sol lors du franchissement d'obstacles ou d'inclinaisons.
- ② Angle de départ
Fournit une indication grossière pour déterminer si le pare-chocs arrière va entrer ou non en contact avec le sol lors du franchissement d'obstacles ou d'inclinaisons.
- ③ Angle de franchissement de rampe
Fournit une indication grossière pour déterminer si le bas du véhicule va entrer ou non en contact avec le sol lors du franchissement d'obstacles ou du sommet d'une inclinaison.
- ④ Angle d'inclinaison latéral maximum
- ⑤ Angle de gravissement maximum

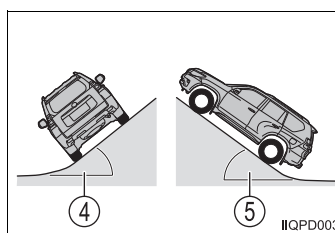
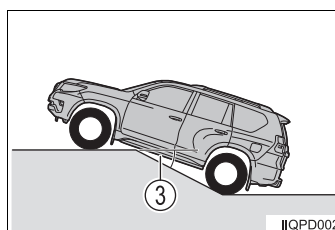
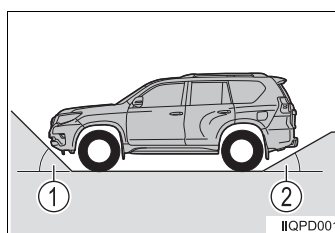

 AVERTISSEMENT**■ Dimensions physiques du véhicule**

Assimilez les dimensions de votre véhicule avant de conduire en tout-terrain. Si vous conduisez en tout-terrain sans connaître ces dimensions, vous pourriez ne pas être en mesure de suivre la ligne de trajectoire souhaitée ; votre véhicule risque alors d'être bloqué et vous risquez de vous blesser grièvement, voire mortellement.

■ Objets à l'intérieur du véhicule

- Fixez correctement tous les objets. S'ils ne sont pas correctement attachés, les objets pourraient bouger ou être projetés pendant la conduite et provoquer un accident, entraînant ainsi des blessures graves, voire mortelles.

- Conduisez prudemment si vous transportez des bagages sur le toit.

La conduite avec des bagages sur le toit élève le centre de gravité du véhicule ; celui-ci pourrait alors être déséquilibré et faire des tonneaux, ce qui entraînerait des dégâts matériels ou des blessures graves, voire mortelles.

 NOTE**■ Si le niveau de carburant est bas**

Évitez la conduite tout-terrain. Conduire sur des routes inégales ou sur des fortes pentes peut provoquer des problèmes au niveau de l'alimentation en carburant, et le système de carburant pourrait être endommagé.

Techniques basiques de conduite tout-terrain

Cette section décrit les informations que vous devez connaître lors de la conduite tout-terrain.

Reportez-vous au “Manuel du propriétaire” pour obtenir des informations supplémentaires concernant les fonctions de base de votre véhicule, telles que le démarrage du moteur et le fonctionnement du levier de changement de vitesse, etc.

Points à vérifier avant la conduite tout-terrain

Vérifiez les points suivants avant la conduite tout-terrain :

■ Evitez de voyager seul

C'est une bonne idée de voyager avec au moins un autre véhicule, ainsi, des situations d'urgence, par exemple si le véhicule est bloqué, peuvent être résolues facilement. De même, il est recommandé d'emporter un équipement de secours dans le véhicule. (→P. 70)

■ Vérifiez la garde au sol minimum

Vérifiez si les éléments de suspension et les pare-chocs avant et arrière n'entrent pas en contact avec le sol pendant la conduite. Avant de conduire, prévoyez un itinéraire évitant que les parties basses du véhicule n'entrent en contact avec la surface de la route et, à chaque fois que c'est possible, évitez tout obstacle qui entraînerait un contact.

■ Position correcte pour la conduite tout-terrain

→Reportez-vous au “Manuel du propriétaire”

Points à noter pendant la conduite tout-terrain

Lors de la conduite tout-terrain, respectez les points suivants et procédez correctement aux changements de vitesse et aux décélérations.

■ Sélection d'un rapport

- Les différentes positions de la boîte de vitesses sont adaptées à différentes conditions de surface de route.

Consultez la section "Styles de conduite dans diverses conditions". (→P. 27)

Pour connaître la procédure de sélection d'un rapport, reportez-vous au "Manuel du propriétaire".

- Evitez les changements de vitesse lorsque vous conduisez sur du sable ou sur des surfaces meubles.

Le véhicule risque de s'embourber en raison de la perte de vitesse due à un changement de vitesse sur ce type de surfaces très résistantes.

■ Lors de l'accélération

Enfoncez la pédale d'accélérateur avec prudence et modération. Une accélération rapide peut entraîner la perte de contrôle du véhicule.

■ Lors de la décélération

Actionnez la pédale de frein avec prudence tout en utilisant le frein moteur. Si un freinage moteur important est nécessaire, vous pouvez rétrograder.

■ Utilisation du volant

Ne tenez pas le volant par les branches lors de la conduite tout-terrain. Un choc important pourrait provoquer un mouvement violent du volant et vous blesser les mains. Placez les deux mains, et plus particulièrement vos pouces, à l'extérieur du pourtour du volant.

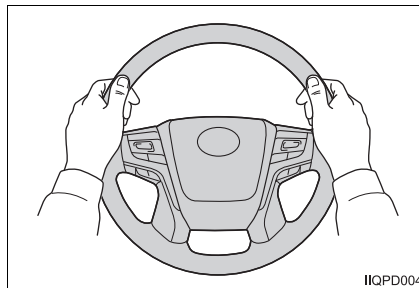

IIQPD004

■ Tourner le volant

La technique consistant à tourner le volant en poussant/tirant est souvent utilisée pour la conduite tout-terrain.

Cette méthode permet d'utiliser correctement le volant car celui-ci est tenu pendant de longues périodes. Par ailleurs, cette méthode est adaptée à la conduite à des vitesses moyennes à basses.

Pour tourner le volant vers la gauche.

- ① Tournez le volant en utilisant votre main droite.

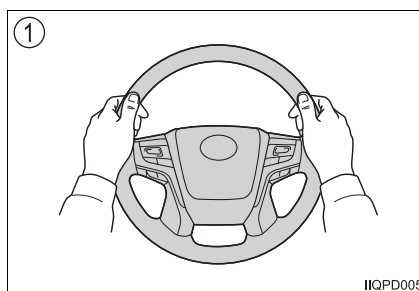

- ② Faites glisser votre main gauche sur le volant jusqu'à ce que vos mains touchent la partie supérieure du volant.

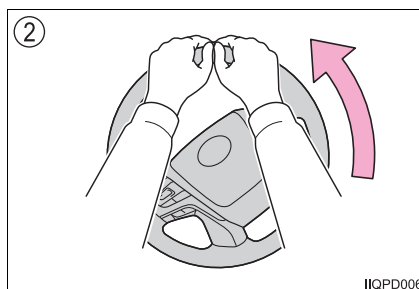

- ③ Tournez le volant avec la main gauche en faisant glisser la main droite sur le volant. Puis revenez dans la position indiquée sur le schéma ①.

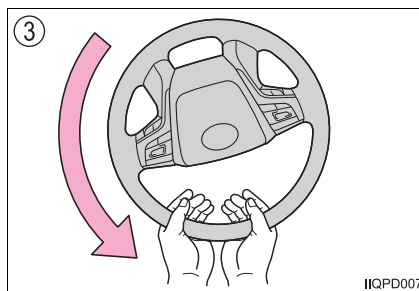

Utilisation des fonctions tout-terrain

Utilisez les fonctions tout-terrain suivantes pour améliorer la sécurité pendant la conduite tout-terrain et la maniabilité quel que soit l'état de la route.

■ Sélection multi-terrain (si le véhicule en est équipé) (→P. 78)

Pendant la conduite tout-terrain, sélectionnez les différents modes adaptés aux divers types de terrains.

■ Moniteur multi-terrain (si le véhicule en est équipé) (→P. 82)

Utilisez cette fonction pour observer les états de la route et les obstacles autour du véhicule pendant la conduite tout-terrain.

■ Contacteur de commande de transmission à quatre roues motrices (→P. 143)

Modifiez la position de la boîte de transfert avec ce contacteur en fonction de l'état de la route.

■ Blocage de différentiel central (→P. 143)

Utilisez ce système lorsque le véhicule est bloqué ou lorsque la traction est autrement nécessaire.

- Sur les véhicules équipés du moteur 2TR-FE, le blocage de différentiel central peut être utilisé lorsque le contacteur de commande de transmission à quatre roues motrices est en position H4L ou L4L.

- Sur les véhicules équipés du moteur 1GR-FE/1GD-FTV/1KD-FTV, le blocage de différentiel central peut être utilisé en appuyant sur le contacteur de blocage/débloqué de différentiel central, sans tenir compte de la position de la boîte de transfert.

Assurez-vous que le différentiel central est débloqué lorsqu'il n'est pas nécessaire.

■ Blocage de différentiel arrière (si le véhicule en est équipé) (→P. 154)

Utilisé lorsqu'une traction importante est nécessaire, par exemple lorsque le véhicule est bloqué et qu'il ne peut pas être dégagé même en utilisant le blocage de différentiel central.

Le blocage de différentiel arrière ne peut être actionné que si le contacteur de commande de transmission à quatre roues motrices est placé en position L4 et que le différentiel central est bloqué.

Assurez-vous que le différentiel arrière est débloqué lorsqu'il n'est pas nécessaire.

■ **Régulateur de progression au pas Crawl Control (si le véhicule en est équipé) (→P. 157)**

Le régulateur de progression au pas Crawl Control permet d'aider au confort de la conduite lorsqu'il est activé dans les situations suivantes.

- Lorsque la route est extrêmement cahoteuse
- Lors de la conduite en côte ou en descente
- Lors du franchissement de rivières
- Lors de la conduite dans une épaisse couche de neige
- Pour dégager le véhicule lorsque celui-ci est embourbé

■ **Suspension pneumatique à commande de hauteur arrière (si le véhicule en est équipé) (→P. 136)**

S'active pour s'adapter aux conditions de la surface de la route ou de la conduite.

■ **AVS (système de suspension variable adaptative) (si le véhicule en est équipé) (→P. 142)**

S'active pour s'adapter aux conditions de la surface de la route ou de la conduite.

■ **Système de commande d'assistance en descente (si le véhicule en est équipé) (→P. 162)**

Utilisez ce système sur des routes à forte inclinaison.

■ **Commande d'assistance au démarrage en côte (si le véhicule en est équipé) (→P. 165)**

Cette fonction fournit une assistance pour le démarrage en côte. Elle s'actionne automatiquement si nécessaire.

■ **KDSS (système de suspension dynamique cinétique) (si le véhicule en est équipé) (→P. 166)**

Cette fonction permet de maintenir le contact entre les pneus et la surface de la route en contrôlant les barres stabilisatrices de suspension. Elle s'actionne automatiquement si nécessaire.

■ **Utilisation du système audio**

Évitez d'écouter un CD lorsque vous conduisez dans des zones accidentées ou escarpées. Les vibrations et les chocs pourraient faire sauter le CD.

 **AVERTISSEMENT****■ Précautions à prendre lors de la conduite tout-terrain**

Pour réduire au maximum le risque de blessures graves, voire mortelles, ou de dégâts causés à votre véhicule, respectez en permanence les mesures de précaution suivantes :

- Assurez-vous que tous les occupants sont assis correctement et qu'ils ont bouclé leur ceinture de sécurité.
Reportez-vous à la P. 20 pour connaître la position de conduite correcte. Pour obtenir des informations sur l'utilisation de la ceinture de sécurité, reportez-vous au "Manuel du propriétaire".
- Evitez d'accélérer et de freiner soudainement ou de tourner brusquement le volant. Vous pouvez perdre le contrôle du véhicule et le faire se retourner.
- Ne faites pas sauter le véhicule.
Dans le cas contraire, vous risquer d'endommager le soubassement du véhicule ou de le faire se retourner.
- Ne roulez pas intentionnellement sur des objets.
- Réduisez la vitesse en cas de fort vent latéral.
Les vents latéraux peuvent faire basculer le véhicule en raison de son centre de gravité élevé.
- Assurez-vous que toutes les vitres, le hayon vitré* et le toit ouvrant* sont fermés.

■ Lorsque vous sortez du véhicule alors que celui-ci est arrêté de travers sur une pente

Evitez de sortir du véhicule lorsque celui-ci est à l'arrêt sur une pente. Si vous devez sortir, passez par la porte située face au versant. Si vous tentez de sortir par la porte située en aval, les risques que le véhicule bascule augmentent. Le véhicule pourrait ainsi basculer sur vous et vous blesser grièvement, voire mortellement.

* : Si le véhicule en est équipé

 NOTE**■ Pendant la conduite tout-terrain**

Veillez à ne pas placer vos pouces à l'intérieur du volant. La conduite sur des ornières ou des terrains très rocailleux peut faire bouger le volant et vous risquez de vous blesser aux pouces. Faites particulièrement attention sur les routes très accidentées.

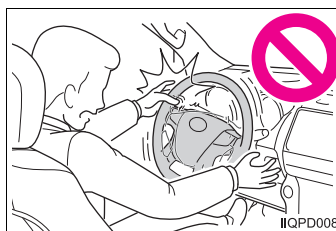
**■ Précautions à prendre avant la conduite tout-terrain**

Conduisez après vous être assuré que le soubassement du véhicule n'entrera pas en contact avec la surface de la route. A chaque fois que cela est possible, évitez les zones qui entraîneront un contact.

Si vous ne suivez pas ces instructions, le véhicule pourrait rester immobilisé, ou le soubassement du véhicule pourrait être endommagé et rendre le véhicule impropre à la conduite.

■ Si des pièces à effet de sol sont installées

La garde au sol minimum sera réduite par rapport à des véhicules standard, et les pièces à effet de sol risquent d'être endommagées par la conduite tout-terrain.

Vérifiez la garde au sol avant la conduite tout-terrain.

Styles de conduite dans diverses conditions

Cette section décrit les points importants, les styles de conduite et les précautions à prendre correspondants à chaque condition de conduite tout-terrain type.

Assurez-vous de lire chaque description avec attention avant de conduire, et respectez les précautions à prendre.

Titre	Page
Conduite sur des routes boueuses	P. 28
Conduite sur du sable	P. 30
Conduite sur du gravier	P. 32
Conduite sur des bosses	P. 34
Conduite sur terrain rocailleux	P. 36
Conduite dans des sous-bois	P. 38
Conduite sur des routes poussiéreuses	P. 40
Conduite dans une épaisse couche de neige	P. 41
Franchissement de rivières	P. 43
Conduite sur des surfaces inégales	P. 45
Franchissement de zones ravinées	P. 48
Conduite dans des dévers	P. 51
Conduite dans un fossé en forme de V	P. 53
Conduite en côte	P. 55
Conduite en descente	P. 58
Conduite sur des routes à ornières	P. 61

Conduite sur des routes boueuses**■ Style de conduite**

- Pour éviter que les pneus ne patinent, enfoncez la pédale d'accélérateur le plus légèrement possible lorsque vous démarrez.
- Conduisez à basse vitesse et évitez le plus possible d'utiliser le frein à pédale.

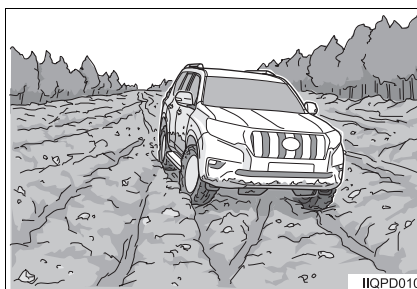

- Trouvez une position de direction qui permette au véhicule de se déplacer en ligne droite.
Il se peut que le véhicule ne se déplace pas toujours dans la direction vers laquelle est orienté le volant. Conduire avec le volant tourné peut entraîner une résistance accrue au déplacement et accroître également les risques que le véhicule s'embourbe.
- Si le véhicule ne se déplace pas dans la direction vers laquelle est orienté le volant, évitez les braquages de roues excessifs et actionnez le volant lorsque les pneus adhèrent de nouveau au sol.
- Si les pneus commencent à patiner, tournez le volant de gauche à droite ou appliquez des forces variées sur la pédale d'accélérateur pour trouver le point où les pneus adhèrent au sol.

■ Lors de l'arrêt du véhicule

- Arrêtez le véhicule sur une surface aussi plane que possible avec peu de boue.
- Lorsque vous vous arrêtez sur une pente, orientez l'avant du véhicule vers le bas pour réduire le risque que celui-ci se renverse.

■ Lors de la conduite en côte ou en descente

→P. 55, 58

■ Sélection du rapport et autres paramètres

Lors de la conduite sur des routes boueuses, réglez les paramètres comme indiqué dans le tableau suivant.

Élément		Sélection adaptée au type de route
Rapport engagé	Boîte de vitesses automatique	La conduite en position D est possible, cependant sélectionnez un rapport qui permette de maintenir une vitesse constante (dans la plupart des situations, rapports 2 ou 3 du mode S)
	Boîte de vitesses manuelle	2 ou 3
Contacteur de commande de transmission à quatre roues motrices		Sélectionnez le rapport H4F ou H4L/H4 si l'épaisseur de boue est inférieure à 20 cm (7,9 in.), sinon, sélectionnez L4L/L4
Contacteur de blocage/débloccage de différentiel central*		Dans la plupart des situations, sélectionnez la position de déblocage Lorsque le véhicule est embourbé, sélectionnez la position de blocage
Blocage de différentiel arrière*		Dans la plupart des situations, sélectionnez la position de déblocage Si vous ne parvenez pas à dégager le véhicule même lorsque le différentiel central est bloqué, sélectionnez la position de blocage
Sélection multi-terrain*		Mud & Sand
Régulateur de progression au pas Crawl Control*		Non utilisé généralement Lorsque le véhicule est bloqué, son activation permet de dégager le véhicule plus facilement

■ Lorsque le véhicule est bloqué

→P. 69

■ Si les bandes de roulement sont couvertes de boue

L'adhérence des pneus sera moins bonne. Dans ce cas, il est possible de faire patiner les roues volontairement pour décoller la boue accumulée sur les bandes de roulement, puis de conduire en faisant en sorte que les pneus adhèrent au sol.

* : Si le véhicule en est équipé

Conduite sur du sable

■ Style de conduite

- Enfoncez la pédale d'accélérateur le plus légèrement possible.
- Sélectionnez un rapport approprié à la traction et actionnez la pédale d'accélérateur de façon à vous permettre de maintenir une vitesse constante.

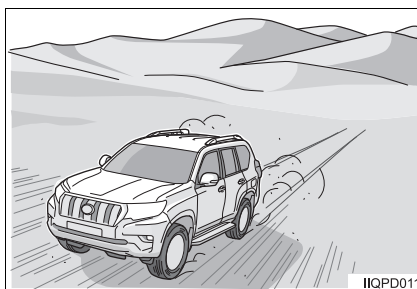

- Sur les véhicules équipés d'une boîte de vitesses manuelle, réalisez les changements de vitesses rapidement et sélectionnez un rapport vous permettant de maintenir une vitesse constante.

■ Lors de l'arrêt du véhicule

- Arrêtez le véhicule sur une surface aussi plane que possible.
- Lorsque vous vous arrêtez sur une pente, orientez l'avant du véhicule vers le bas pour réduire le risque que celui-ci se renverse.
- Arrêtez-vous lentement en prenant garde à ne pas former un mur de sable à l'avant et à l'arrière des pneus.

■ Lors de la conduite en côte ou en descente

→P. 55, 58

■ Sélection du rapport et autres paramètres

Lors de la conduite sur du sable, réglez les paramètres comme indiqué dans le tableau suivant.

Elément		Sélection adaptée au type de route
Rapport engagé	Boîte de vitesses automatique	La conduite en position D est possible, cependant sélectionnez un rapport qui permette de maintenir une vitesse constante (dans la plupart des situations, rapports 2, 3 ou 4 du mode S)
	Boîte de vitesses manuelle	2, 3 ou 4
Contacteur de commande de transmission à quatre roues motrices		Dans la plupart des situations, sélectionnez H4F ou H4L/H4 et essayez de maintenir une vitesse constante pendant la conduite Sélectionnez L4L/L4 si vous n'êtes pas en mesure de maintenir une vitesse constante
Contacteur de blocage/déblocage de différentiel central*		Dans la plupart des situations, sélectionnez la position de déblocage Lorsque la traction est nécessaire, par exemple lors du gravissement d'une côte, sélectionnez la position de blocage
Blocage de différentiel arrière*		Déblocage
Sélection multi-terrain*		Mud & Sand
Régulateur de progression au pas Crawl Control*		Non utilisé généralement Lorsque le véhicule est bloqué, son activation permet de dégager le véhicule plus facilement

■ Lorsque le véhicule est bloqué

→P. 69

* : Si le véhicule en est équipé

Conduite sur du gravier

■ Style de conduite

Pour éviter que les pneus ne patinent, enfoncez la pédale d'accélérateur le plus légèrement possible lorsque vous démarrez.

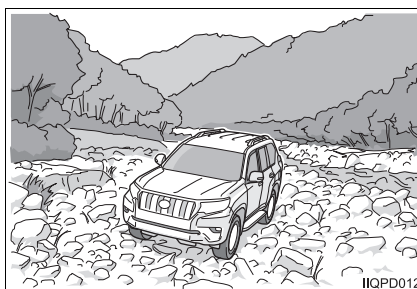

■ Lors de l'arrêt du véhicule

- Arrêtez le véhicule sur une surface aussi plane que possible.
- Lorsque vous vous arrêtez sur une pente, orientez l'avant du véhicule vers le bas pour réduire le risque que celui-ci se renverse.

■ Lors de la conduite en côte ou en descente

- Les roues peuvent s'enterrer facilement lorsque vous grimpez une côte. Sélectionnez une position de boîte de vitesses élevée et effectuez l'ascension sans vous arrêter et en maintenant une vitesse légèrement élevée.
- Sur les véhicules équipés d'une boîte de vitesses manuelle, effectuez les changements de vitesse rapidement. Lorsque le véhicule atteint une vitesse suffisante pour monter, restez sur le même rapport et montez la pente sans vous arrêter.
- Reportez-vous également aux P. 55, 58.

■ Sélection du rapport et autres paramètres

Lors de la conduite sur du gravier, réglez les paramètres comme indiqué dans le tableau suivant.

Elément		Sélection adaptée au type de route
Rapport engagé	Boîte de vitesses automatique	La conduite en position D est possible, cependant sélectionnez un rapport qui permette de maintenir une vitesse constante (dans la plupart des situations, rapports 2, 3 ou 4 du mode S)
	Boîte de vitesses manuelle	2, 3 ou 4
Contacteur de commande de transmission à quatre roues motrices		L4L/L4
Contacteur de blocage/débloccage de différentiel central*		Dans la plupart des situations, sélectionnez la position de déblocage Lorsque la traction est nécessaire, par exemple lors du gravissement d'une côte, sélectionnez la position de blocage
Blocage de différentiel arrière*		Dans la plupart des situations, sélectionnez la position de déblocage Lorsque la traction est nécessaire, comme lorsque vous grimpez une côte, sélectionnez la position de blocage (le différentiel central doit être bloqué)
Sélection multi-terrain*		Loose Rock
Régulateur de progression au pas Crawl Control*		Non utilisé généralement Une fois activé, il peut rendre la conduite en descente plus confortable

* : Si le véhicule en est équipé

Conduite sur des bosses

■ Style de conduite

- Pour éviter que les pneus ne patinent, enfoncez la pédale d'accélérateur le plus légèrement possible lorsque vous démarrez.
- Conduisez lentement et avec prudence, après vous être assuré que le soubassement du véhicule n'entre pas en contact avec la surface de la route.
- Veillez à ne pas conduire sur le sommet d'une bosse.
- Cherchez une trajectoire qui vous permette de conserver au moins 3 roues (ou 4 roues) le plus possible en contact avec le sol.
Conduisez le long d'une ligne de trajectoire qui permette à la roue intérieure arrière de passer à côté des dépressions causées par les bosses.

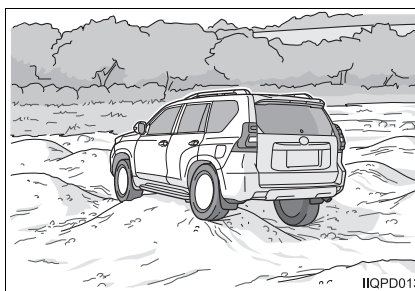

■ Lors de l'arrêt du véhicule

- Arrêtez le véhicule sur une surface aussi plane que possible.
- Lorsque vous vous arrêtez sur une pente, orientez l'avant du véhicule vers le bas pour réduire le risque que celui-ci se renverse.

■ Lors de la conduite en côte ou en descente

- Cherchez une trajectoire qui vous permette de conserver au moins 3 roues (ou 4 roues) le plus possible en contact avec le sol et conduisez avec prudence.
- Reportez-vous également aux P. 55, 58.

■ Sélection du rapport et autres paramètres

Lors de la conduite sur des bosses, réglez les paramètres comme indiqué dans le tableau suivant.

Élément		Sélection adaptée au type de route
Rapport engagé	Boîte de vitesses automatique	La conduite en position D est possible, cependant sélectionnez un rapport qui permette de maintenir une vitesse constante (dans la plupart des situations, rapports 1 ou 2 du mode S)
	Boîte de vitesses manuelle	1 ou 2
Contacteur de commande de transmission à quatre roues motrices		L4L/L4
Contacteur de blocage/débloccage de différentiel central*		Dans la plupart des situations, sélectionnez la position de déblocage Sélectionnez la position de blocage dans des situations où le véhicule pourrait se trouver bloqué
Blocage de différentiel arrière*		Dans la plupart des situations, sélectionnez la position de déblocage Sélectionnez la position de blocage dans des situations où le véhicule pourrait se trouver bloqué (le différentiel central doit être bloqué)
Sélection multi-terrain*		Mogul
Régulateur de progression au pas Crawl Control*		Non utilisé généralement Une fois activé, il peut rendre la conduite en côte ou en descente plus confortable

■ Lorsque le véhicule est bloqué

→P. 69

■ Si la traction est perdue lorsque les pneus des coins opposés ne sont plus en contact avec le sol

Modifiez votre trajectoire, tournez le volant de gauche à droite pour trouver le point où les pneus adhèrent de nouveau au sol.

* : Si le véhicule en est équipé

Conduite sur terrain rocailleux

■ Avant la conduite

Etant donné que la conduite sur terrain rocailleux peut s'avérer très difficile, il est fortement recommandé de se déplacer avec au moins un autre véhicule.

De même laissez passer devant une personne ayant de l'expérience dans la conduite sur ce type de terrain.

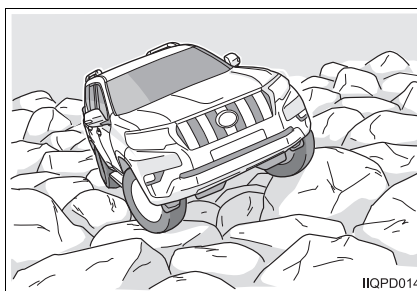

■ Style de conduite

- Choisissez une trajectoire avec les pneus sur les rochers, de manière à ce que le soubassement du véhicule n'entre pas en contact avec le sol.
- Utilisez les pédales d'accélérateur et de frein pour conduire à une vitesse réduite et prudente.

■ Lors de la conduite en côte ou en descente

- Lorsque vous roulez en côte, placez le contacteur de commande de transmission à quatre roues motrices sur L4L/L4, placez le levier de changement de vitesse sur les rapports 1 ou 2 du mode S (boîte de vitesses automatique) ou 1 ou 2 (boîte de vitesses manuelle) et utilisez les pédales de frein et d'accélérateur pour conduire à une vitesse réduite et prudente.

Le régulateur de progression au pas Crawl Control* peut également vous aider à la conduite.

- Lorsque vous roulez en descente, placez le contacteur de commande de transmission à quatre roues motrices sur L4L/L4, placez le levier de changement de vitesse sur les rapports 1 ou 2 du mode S (boîte de vitesses automatique) ou 1 ou 2 (boîte de vitesses manuelle), utilisez la pédale de frein pour conduire à une vitesse réduite et prudente en veillant à ne pas bloquer les roues.

La commande d'assistance en descente* ou le régulateur de progression au pas Crawl Control* peuvent également vous aider lors de la conduite.

- Choisissez une trajectoire où les pneus entrent en contact avec les cailloux et qui permette de monter ou de descendre en ligne droite.
- Reportez-vous également aux P. 55, 58.

* : Si le véhicule en est équipé

■ Sélection du rapport et autres paramètres

Lors de la conduite sur un terrain rocailleux, réglez les paramètres comme indiqué dans le tableau suivant.

Elément		Sélection adaptée au type de route
Rapport engagé	Boîte de vitesses automatique	La conduite en position D est possible, cependant sélectionnez un rapport qui permette de maintenir une vitesse constante (dans la plupart des situations, rapports 1 ou 2 du mode S)
	Boîte de vitesses manuelle	1 ou 2
Contacteur de commande de transmission à quatre roues motrices		L4L/L4
Contacteur de blocage/déblocage de différentiel central*		Dans la plupart des situations, sélectionnez la position de déblocage Sélectionnez la position de blocage dans des situations où le véhicule pourrait se trouver bloqué
Blocage de différentiel arrière*		Dans la plupart des situations, sélectionnez la position de déblocage Sélectionnez la position de blocage dans des situations où le véhicule pourrait se trouver bloqué (le différentiel central doit être bloqué)
Sélection multi-terrain*		Rock
Régulateur de progression au pas Crawl Control*		Non utilisé généralement Une fois activé, il peut permettre de conduire sur des terrains où le soubassement a de fortes chances d'entrer en contact avec le sol. Il permet également de rendre la conduite en côte ou en descente plus confortable

■ Lorsque le véhicule est bloqué

→P. 69

* : Si le véhicule en est équipé

Conduite dans des sous-bois**■ Style de conduite**

- Sélectionnez une zone de conduite avec relativement peu de broussailles.

Si c'est inévitable, conduisez lentement et utilisez vos roues pour aplanir les broussailles.

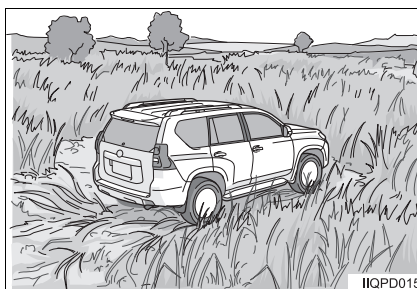

- Si le relief du terrain ne peut pas être déterminé à cause de la végétation, conduisez lentement et avec prudence tout en prêtant attention à l'inclinaison du véhicule.
- Si vous devez faire marche arrière après avoir aplané les broussailles, conduisez en orientant le volant pour éviter d'enchevêtrer le véhicule dans la végétation.

■ Lors de la conduite en côte ou en descente

→P. 55, 58

■ Sélection du rapport et autres paramètres

Lors de la conduite dans des sous-bois, réglez les paramètres comme indiqué dans le tableau suivant.

Élément		Sélection adaptée au type de route
Rapport engagé	Boîte de vitesses automatique	La conduite en position D est possible, cependant sélectionnez un rapport qui permette de maintenir une vitesse constante (dans la plupart des situations, rapports 1 ou 2 du mode S)
	Boîte de vitesses manuelle	1 ou 2
Contacteur de commande de transmission à quatre roues motrices		L4L/L4
Contacteur de blocage/déblocage de différentiel central*		Dans la plupart des situations, sélectionnez la position de déblocage Sélectionnez la position de blocage dans des situations où le véhicule pourrait se trouver bloqué
Blocage de différentiel arrière*		Dans la plupart des situations, sélectionnez la position de déblocage Sélectionnez la position de blocage dans des situations où le véhicule pourrait se trouver bloqué (le différentiel central doit être bloqué)
Sélection multi-terrain*		Loose Rock
Régulateur de progression au pas Crawl Control*		Non utilisé généralement

2

Techniques de conduite tout-terrain

* : Si le véhicule en est équipé

Conduite sur des routes poussiéreuses

■ Style de conduite

Etant donné que les surfaces de routes poussiéreuses peuvent être très glissantes, évitez les accélérations et freinages soudains, évitez de tourner brusquement le volant et conduisez avec prudence.

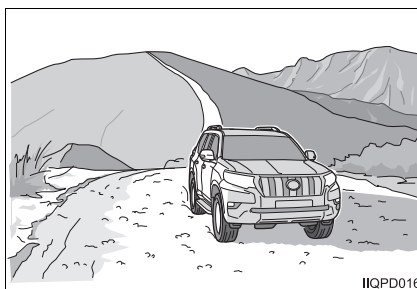

IIQPD016

■ Lors de la conduite en côte ou en descente

→P. 55, 58

■ Sélection du rapport et autres paramètres

Lors de la conduite sur des routes poussiéreuses, réglez les paramètres comme indiqué dans le tableau suivant.

Élément		Sélection adaptée au type de route
Rapport engagé	Boîte de vitesses automatique	D
	Boîte de vitesses manuelle	Sélectionnez un rapport adapté à la vitesse du véhicule
Contacteur de commande de transmission à quatre roues motrices		H4F ou H4
Contacteur de blocage/déblocage de différentiel central*		Déblocage
Blocage de différentiel arrière*		Déblocage
Sélection multi-terrain*		Non utilisé
Régulateur de progression au pas Crawl Control*		Non utilisé

* : Si le véhicule en est équipé

Conduite dans une épaisse couche de neige**■ Style de conduite**

Mettez le levier de changement de vitesse en position D ou R (boîte de vitesses automatique) ou en position 2, 3 ou R (boîte de vitesses manuelle) et alternez à plusieurs reprises entre la marche avant et la marche arrière pour écraser la neige.

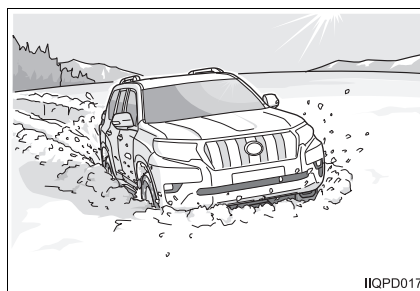

Arrêtez complètement le véhicule avant de passer de la marche avant à la marche arrière (et inversement).

■ Lors de la conduite en côte ou en descente

→P. 55, 58

■ Sélection du rapport et autres paramètres

Lors de la conduite dans une épaisse couche de neige, réglez les paramètres comme indiqué dans le tableau suivant.

Élément		Sélection adaptée au type de route
Rapport engagé	Boîte de vitesses automatique	D ou R
	Boîte de vitesses manuelle	2, 3 ou R
Contacteur de commande de transmission à quatre roues motrices		Dans la plupart des situations, sélectionnez la position H4F ou H4L/H4 Si la neige rend la progression difficile, sélectionnez la position L4L/L4
Contacteur de blocage/débloccage de différentiel central*		Dans la plupart des situations, sélectionnez la position de déblocage Lorsque la traction est nécessaire, sélectionnez la position de blocage
Blocage de différentiel arrière*		Dans la plupart des situations, sélectionnez la position de déblocage Lorsque la traction est nécessaire, sélectionnez la position de blocage (le différentiel central doit être bloqué)
Sélection multi-terrain*		Mud & Sand
Régulateur de progression au pas Crawl Control*		Non utilisé généralement Une fois activé, il peut vous aider à passer de la marche avant à la marche arrière (et inversement)

■ Lorsque le véhicule est bloqué

→P. 69

■ Epaisseur de neige sur laquelle il est possible de conduire

Vous pouvez rouler sur de la neige ayant une épaisseur de 60 cm (23,6 in.) maximum.

* : Si le véhicule en est équipé

Franchissement de rivières**■ Avant de franchir une rivière**

- Vérifiez au préalable la profondeur de l'eau ainsi que l'état du lit de la rivière.
- Assurez-vous que toutes les portes, toutes les vitres, le hayon vitré* et le toit ouvrant* sont fermés.
- Conduisez avec un autre véhicule.

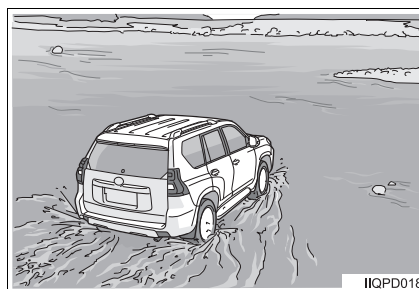
**■ Style de conduite**

- Entrez dans l'eau à une vitesse de marche à pied et conduisez tout en maintenant cette vitesse.
- Traversez la rivière perpendiculairement ou vers l'aval.
- Evitez de changer de rapport lorsque vous franchissez une rivière et traversez sans vous arrêter.
- Ne traversez pas de rivières présentant des courants puissants.

■ Points à vérifier après avoir franchi une rivière

→P. 75

2

Techniques de conduite tout-terrain

* : Si le véhicule en est équipé

■ Sélection du rapport et autres paramètres

Lors du franchissement d'une rivière, réglez les paramètres comme indiqué dans le tableau suivant.

Élément		Sélection adaptée au type de route
Rapport engagé	Boîte de vitesses automatique	La conduite en position D est possible, cependant sélectionnez un rapport qui permette de maintenir une vitesse constante (dans la plupart des situations, rapports 1 ou 2 du mode S)
	Boîte de vitesses manuelle	1 ou 2
Contacteur de commande de transmission à quatre roues motrices		L4L/L4
Contacteur de blocage/débloccage de différentiel central*		Dans la plupart des situations, sélectionnez la position de déblocage Sélectionnez la position de blocage dans des situations où le véhicule pourrait se trouver bloqué
Blocage de différentiel arrière*		Dans la plupart des situations, sélectionnez la position de déblocage Sélectionnez la position de blocage dans des situations où le véhicule pourrait se trouver bloqué (le différentiel central doit être bloqué)
Sélection multi-terrain*		Loose Rock
Régulateur de progression au pas Crawl Control*		Non utilisé généralement Une fois activé, il peut rendre la conduite plus confortable lorsqu'une vitesse constante ne peut pas être maintenue

■ Profondeur d'eau dans laquelle il est possible de conduire

Vous pouvez franchir une rivière ayant une profondeur de 70 cm (27,6 in.) maximum. Cependant, gardez à l'esprit que la profondeur d'eau dans laquelle vous pouvez conduire peut varier en fonction de facteurs tels que le relief du lit de la rivière, les vibrations et les chocs qui affectent le véhicule et les vagues à la surface de l'eau.

■ Vitesse de conduite

Maintenez le véhicule à une vitesse de marche à pied ou à une vitesse inférieure.

■ Si vous devez franchir de nombreuses rivières

Il peut s'avérer nécessaire de vérifier des points qui ne sont pas inspectés normalement. Contactez un concessionnaire ou un réparateur Toyota agréé ou tout autre réparateur qualifié.

* : Si le véhicule en est équipé

Conduite sur des surfaces inégales**■ Style de conduite**

- Cherchez une trajectoire qui vous permette de conserver à tout moment au moins 3 roues (ou 4 roues) en contact avec le sol.
- Approchez des marches en diagonale, en laissant les roues monter les marches une par une.
- Conduisez lentement et avec prudence, après vous être assuré que le soubassement du véhicule n'entre pas en contact avec le sol.

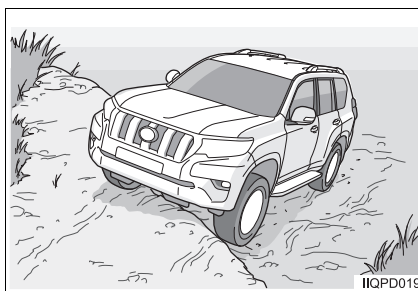

■ Franchissements de marches

- 1 Approchez des marches en diagonale, en laissant une des roues avant monter la marche.

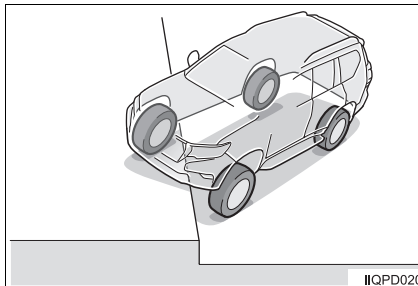

- 2 Avant que l'une des roues arrière ne perde le contact avec le sol, enfoncez la pédale d'accélérateur en transférant la charge sur la roue avant restante, et laissez-la monter la marche.

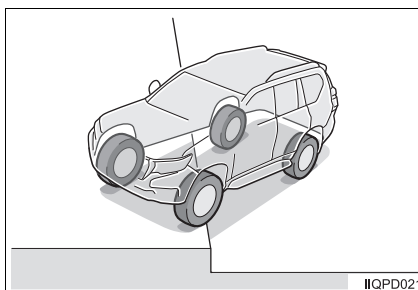

- 3 Conduisez en ligne droite, sans tourner le volant jusqu'à ce que la roue arrière restante soit montée sur la marche.

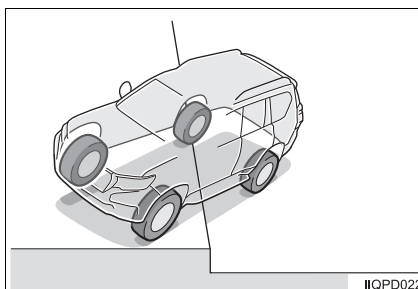

■ Sélection du rapport et autres paramètres

Lors de la conduite sur des surfaces inégales, réglez les paramètres comme indiqué dans le tableau suivant.

Élément		Sélection adaptée au type de route
Rapport engagé	Boîte de vitesses automatique	La conduite en position D est possible, cependant sélectionnez un rapport qui permette de maintenir une vitesse constante (dans la plupart des situations, rapports 1 ou 2 du mode S)
	Boîte de vitesses manuelle	1 ou 2
Contacteur de commande de transmission à quatre roues motrices		L4L/L4
Contacteur de blocage/déblocage de différentiel central*		Dans la plupart des situations, sélectionnez la position de déblocage Sélectionnez la position de blocage dans des situations où le véhicule pourrait se trouver bloqué
Blocage de différentiel arrière*		Dans la plupart des situations, sélectionnez la position de déblocage Sélectionnez la position de blocage dans des situations où le véhicule pourrait se trouver bloqué (le différentiel central doit être bloqué)
Sélection multi-terrain*		Sélectionnez un mode en fonction du terrain Si aucun mode ne convient, sélectionnez le mode Mogul
Régulateur de progression au pas Crawl Control*		Non utilisé généralement Une fois activé, il peut rendre la conduite plus confortable

■ Lorsque le véhicule est bloqué

→P. 69

* : Si le véhicule en est équipé

Franchissement de zones ravinées**■ Style de conduite**

- Cherchez une trajectoire qui vous permette de conserver à tout moment au moins 3 roues (ou 4 roues) en contact avec le sol.
- Approchez de la ravine en diagonale, en laissant les roues gravir le degré une par une.
- Conduisez lentement et avec prudence, après vous être assuré que le soubassement du véhicule n'entre pas en contact avec le sol.

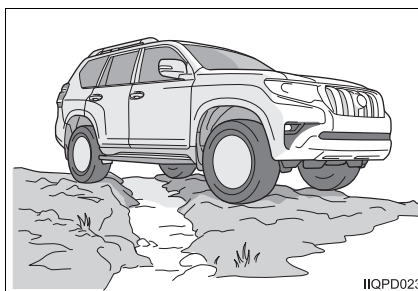

■ Avant de franchir une ravine

- 1 Approchez de la ravine en diagonale, en laissant une des roues avant tomber à l'intérieur.

Dosez votre accélération de manière à ce que l'inertie du véhicule puisse faire en sorte que le pneu franchisse la ravine.

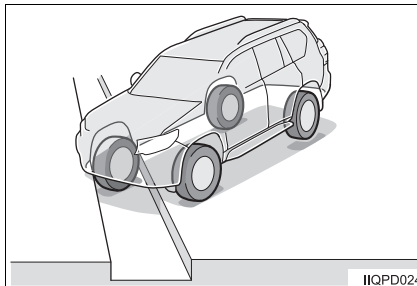

- 2 Lorsque la première roue a passé la ravine, laissez l'autre roue avant y tomber.

Dosez votre accélération de manière à ce que l'inertie du véhicule puisse faire en sorte que le pneu franchisse la ravine.

Par ailleurs, veillez à ce que la roue dans la ravine et la roue au coin opposé ne tombent pas dans la ravine au même moment.

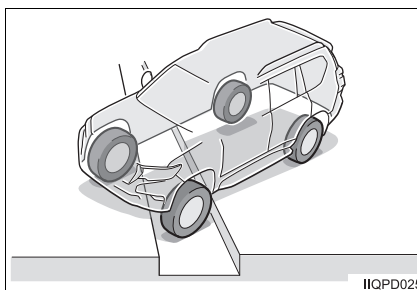

- 3 Faites franchir la ravine par les roues arrière de la même manière que pour les roues avant.

Dosez votre accélération de manière à ce que l'inertie du véhicule puisse faire en sorte que le pneu franchisse le fossé.

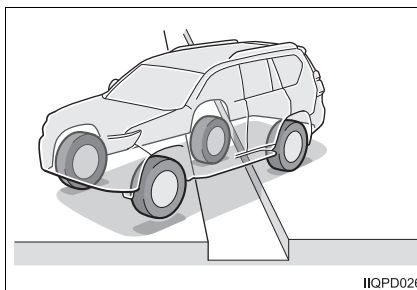

2

Techniques de conduite tout-terrain

■ Sélection du rapport et autres paramètres

Au moment de franchir des zones ravinées, réglez les paramètres comme indiqué dans le tableau suivant.

Élément		Sélection adaptée au type de route
Rapport engagé	Boîte de vitesses automatique	La conduite en position D est possible, cependant sélectionnez un rapport qui permette de maintenir une vitesse constante (dans la plupart des situations, rapports 1 ou 2 du mode S)
	Boîte de vitesses manuelle	1 ou 2
Contacteur de commande de transmission à quatre roues motrices		L4L/L4
Contacteur de blocage/déblocage de différentiel central*		Dans la plupart des situations, sélectionnez la position de déblocage Sélectionnez la position de blocage dans des situations où le véhicule pourrait se trouver bloqué
Blocage de différentiel arrière*		Dans la plupart des situations, sélectionnez la position de déblocage Sélectionnez la position de blocage dans des situations où le véhicule pourrait se trouver bloqué (le différentiel central doit être bloqué)
Sélection multi-terrain*		Sélectionnez un mode en fonction du terrain Si aucun mode ne convient, sélectionnez le mode Mogul
Régulateur de progression au pas Crawl Control*		Non utilisé généralement Une fois activé, il peut rendre la conduite plus confortable

■ Lorsque le véhicule est bloqué

→P. 69

* : Si le véhicule en est équipé

Conduite dans des dévers

■ Style de conduite

- Lors de la conduite sur un dévers, conduisez parallèlement à la surface de l'inclinaison et à une vitesse réduite et constante.
- Si le véhicule commence à glisser, tournez le volant vers la base de la pente et, soit continuez à rouler parallèlement à l'inclinaison, soit descendez la pente.

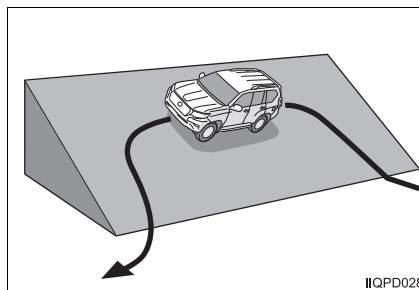
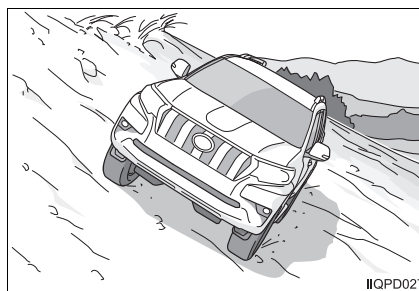

■ Sélection du rapport et autres paramètres

Lors de la conduite sur une inclinaison, réglez les paramètres comme indiqué dans le tableau suivant.

Élément		Sélection adaptée au type de route
Rapport engagé	Boîte de vitesses automatique	La conduite en position D est possible, cependant sélectionnez un rapport qui permette de maintenir une vitesse constante (dans la plupart des situations, rapports 1 ou 2 du mode S)
	Boîte de vitesses manuelle	1 ou 2
Contacteur de commande de transmission à quatre roues motrices		L4L/L4
Contacteur de blocage/débloccage de différentiel central*		Dans la plupart des situations, sélectionnez la position de déblocage Sélectionnez la position de blocage dans des situations où le véhicule pourrait se trouver bloqué
Blocage de différentiel arrière*		Dans la plupart des situations, sélectionnez la position de déblocage Sélectionnez la position de blocage dans des situations où le véhicule pourrait se trouver bloqué (le différentiel central doit être bloqué)
Sélection multi-terrain*		Sélectionnez un mode en fonction du terrain Si aucun mode ne convient, sélectionnez le mode Mogul
Régulateur de progression au pas Crawl Control*		Non utilisé généralement Une fois activé, il peut rendre la conduite plus confortable

■ Lorsque le véhicule est bloqué

→P. 69

* : Si le véhicule en est équipé

Conduite dans un fossé en forme de V

■ Style de conduite

- Chevauchez le fossé par les deux côtés tout en maintenant le véhicule stable, et conduisez avec le rapport le plus petit possible.
- Si vous ne pouvez pas chevaucher le fossé, conduisez sur un de ses versants. (→P. 51)
- Si vous rencontrez une courbe dans le fossé, conduisez sur la pente extérieure du fossé.
- Lors du franchissement d'un côté à l'autre, les pneus des coins opposés du véhicule peuvent ne plus être en contact avec le sol et le véhicule peut se trouver bloqué. Par conséquent, tournez les roues en douceur et tentez de doser correctement l'accélération.
- Si le véhicule commence à glisser, tournez le volant vers la base de la pente.

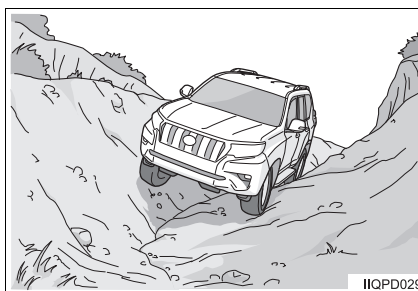

■ Sélection du rapport et autres paramètres

Lors de la conduite dans un fossé en forme de V, réglez les paramètres comme indiqué dans le tableau suivant.

Élément		Sélection adaptée au type de route
Rapport engagé	Boîte de vitesses automatique	La conduite en position D est possible, cependant sélectionnez un rapport qui permette de maintenir une vitesse constante (dans la plupart des situations, rapports 1 ou 2 du mode S)
	Boîte de vitesses manuelle	1 ou 2
Contacteur de commande de transmission à quatre roues motrices		L4L/L4
Contacteur de blocage/débloccage de différentiel central*		Dans la plupart des situations, sélectionnez la position de déblocage Sélectionnez la position de blocage dans des situations où le véhicule pourrait se trouver bloqué
Blocage de différentiel arrière*		Dans la plupart des situations, sélectionnez la position de déblocage Sélectionnez la position de blocage dans des situations où le véhicule pourrait se trouver bloqué (le différentiel central doit être bloqué)
Sélection multi-terrain*		Sélectionnez un mode en fonction du terrain Si aucun mode ne convient, sélectionnez le mode Mogul
Régulateur de progression au pas Crawl Control*		Non utilisé généralement Une fois activé, il peut rendre la conduite plus confortable

■ Lorsque le véhicule est bloqué

→P. 69

* : Si le véhicule en est équipé

Conduite en côte

■ Avant la conduite

- Vérifiez l'état du parcours et décidez de la trajectoire à l'avance.
- Vérifiez également l'état du sommet.

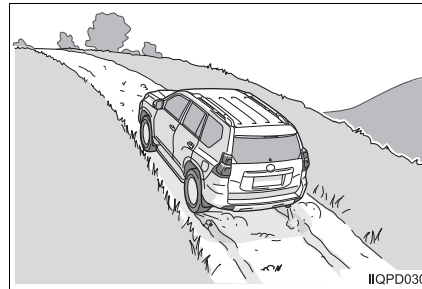

■ Style de conduite

- Assurez-vous de rouler directement dans le sens de la montée pour éviter que le véhicule ne glisse latéralement et ne se renverse.
- Accélérez suffisamment à l'avance et roulez en forçant pendant la montée sans vous arrêter.
- Evitez de changer de vitesse pendant l'ascension.
- Si vous gravissez une pente très inclinée, sélectionnez un rapport qui n'entraînera pas le calage du moteur.
- Si le véhicule commence à glisser, tentez de le maintenir dans l'alignement de la pente en tournant le volant lentement et avec prudence.
- Si les roues commencent à patiner, relâchez temporairement la pédale d'accélérateur pour récupérer la traction, et continuez à rouler.
Si le véhicule n'avance plus, descendez la pente tel que décrit à la P. 57.
- Utilisez la commande d'assistance au démarrage en côte si le véhicule en est équipé. (→P. 165)
- Sur les véhicules à boîte de vitesses manuelle, n'utilisez pas fréquemment le demi-embayage.
- Sur les véhicules à boîte de vitesses manuelle, n'arrêtez pas le véhicule lorsque vous utilisez le demi-embayage.

■ Sélection du rapport et autres paramètres

Lors du gravissement d'une côte, réglez les paramètres comme indiqué dans le tableau suivant.

Elément		Sélection adaptée au type de route
Rapport engagé	Boîte de vitesses automatique	La conduite en position D est possible, cependant sélectionnez un rapport qui permette de maintenir une vitesse constante (Dans la plupart des situations, rapports 1 ou 2 du mode S. Sélectionnez 3 ou 4 en fonction de l'état de la route.)
	Boîte de vitesses manuelle	1 ou 2 Sélectionnez le rapport 3 ou 4 en fonction de l'état de la route
Contacteur de commande de transmission à quatre roues motrices		L4L/L4
Contacteur de blocage/déblocage de différentiel central*		Dans la plupart des situations, sélectionnez la position de déblocage Sélectionnez la position de blocage dans des situations où le véhicule pourrait se trouver bloqué
Blocage de différentiel arrière*		Dans la plupart des situations, sélectionnez la position de déblocage Sélectionnez la position de blocage dans des situations où le véhicule pourrait se trouver bloqué (le différentiel central doit être bloqué)
Sélection multi-terrain*		Sélectionnez un mode en fonction du terrain Si aucun mode ne convient, sélectionnez le mode Mogul
Régulateur de progression au pas Crawl Control*		Non utilisé généralement Une fois activé, il peut rendre la conduite plus confortable

■ Lors d'une ascension avec des bosses

- Cherchez une trajectoire qui vous permette de conserver au moins 3 roues (ou 4 roues) en contact avec le sol.
- Le régulateur de progression au pas Crawl Control* peut rendre la conduite plus confortable.

* : Si le véhicule en est équipé

■ Lors d'une ascension avec du gravier

Etant donné que les roues peuvent facilement s'enliser, sélectionnez un rapport supérieur et une vitesse légèrement plus rapide que d'habitude, et réalisez l'ascension de la pente sans vous arrêter tout en maintenant une vitesse constante.

■ Lorsque vous roulez en côte sur terrain rocailleux

Placez le contacteur de commande de transmission à quatre roues motrices sur L4L/L4, placez le levier de changement de vitesse sur les rapports 1 ou 2 du mode S (boîte de vitesses automatique) ou 1 ou 2 (boîte de vitesses manuelle) et utilisez les pédales de frein et d'accélérateur pour avancer lentement et avec prudence (le régulateur de progression au pas Crawl Control* peut effectuer ces opérations automatiquement, ce qui permet d'améliorer le confort de conduite).

■ Si une pente ne peut pas être gravie totalement

► Sur les véhicules équipés de commande d'assistance en descente

- 1 Arrêtez le véhicule en utilisant le frein à pédale.
- 2 Placez le levier de changement de vitesse en position R.
- 3 Laissez la commande d'assistance en descente agir (→P. 162).
- 4 Faites marche arrière à vitesse réduite.
Utilisez la commande d'assistance en descente pour contrôler la vitesse du véhicule. Maintenez le véhicule en ligne droite et descendez la pente tout en évitant de bloquer les roues.
- 5 Lorsque vous atteignez un terrain plat, désactivez la commande d'assistance en descente.

► Sur les véhicules équipés du régulateur de progression au pas Crawl Control

- 1 Arrêtez le véhicule en utilisant le frein à pédale.
- 2 Placez le levier de changement de vitesse en position R.
- 3 Laissez le régulateur de progression au pas Crawl Control (mode bas) agir (→P. 157).
- 4 Faites marche arrière à vitesse réduite.
Si les roues se bloquent lorsque le régulateur de progression au pas Crawl Control est en mode bas, sélectionnez un mode légèrement supérieur.
- 5 Lorsque vous atteignez un terrain plat, désactivez le régulateur de progression au pas Crawl Control.

► Sur les véhicules sans commande d'assistance en descente ni régulateur de progression au pas Crawl Control

- 1 Arrêtez le véhicule en utilisant le frein à pédale.
- 2 Placez le levier de changement de vitesse en position R.
- 3 Faites marche arrière à vitesse réduite.
Utilisez le freinage moteur et la pédale de frein pour contrôler la vitesse du véhicule. Maintenez le véhicule en ligne droite et descendez la pente tout en évitant de bloquer les roues.

* : Si le véhicule en est équipé

Conduite en descente

■ Avant la conduite

Vérifiez l'état du parcours et décidez de la trajectoire à l'avance.

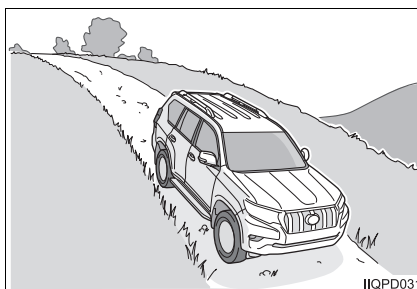

■ Style de conduite

- Assurez-vous de rouler directement dans le sens de la descente pour éviter que le véhicule ne glisse latéralement et ne se renverse.
- En utilisant le freinage moteur et la pédale de frein, commencez à descendre en évitant le blocage des roues.

Si les roues se bloquent lorsque le rapport engagé est placé sur le rapport 1 du mode S (boîte de vitesses automatique) ou 1 (boîte de vitesses manuelle) et que le freinage moteur est effectué, enfoncez légèrement la pédale d'accélérateur pour éviter que les roues ne se bloquent.

- Sur les véhicules à boîte de vitesses manuelle, n'actionnez pas l'embrayage lorsque vous roulez en descente.
- Si le véhicule glisse, tournez le volant vers la base de la pente.
- Utilisez la commande d'assistance en descente si le véhicule en est équipé. (→P. 162)

■ Descente d'une pente

- 1 Arrêtez le véhicule avant la pente.
Laissez un espace d'une longueur au moins égale à la longueur d'ensemble du véhicule.
- 2 En fonction de l'angle de la pente, placez le levier de changement de vitesse en position 1 ou 2 du mode S (boîte de vitesses automatique) ou 1 ou 2 (boîte de vitesses manuelle).
- 3 Laissez la commande d'assistance en descente* ou le régulateur de progression au pas Crawl Control* agir.
- 4 Avancez à vitesse réduite.
Utilisez la commande d'assistance en descente ou le régulateur de progression au pas Crawl Control pour contrôler la vitesse du véhicule.
- 5 Lorsque vous atteignez un terrain plat, désactivez la commande d'assistance en descente ou le régulateur de progression au pas Crawl Control.

2

Techniques de conduite tout-terrain

* : Si le véhicule en est équipé

■ Sélection du rapport et autres paramètres

Lorsque vous roulez en descente, réglez les paramètres comme indiqué dans le tableau suivant.

Élément		Sélection adaptée au type de route
Rapport engagé	Boîte de vitesses automatique	La conduite en position D est possible, cependant sélectionnez un rapport qui permette de maintenir une vitesse constante (Dans la plupart des situations, rapports 1 ou 2 du mode S. Sélectionnez 3 ou 4 en fonction de l'état de la route.)
	Boîte de vitesses manuelle	1 ou 2 Sélectionnez le rapport 3 ou 4 en fonction de l'état de la route
Contacteur de commande de transmission à quatre roues motrices		L4L/L4
Contacteur de blocage/déblocage de différentiel central*		Dans la plupart des situations, sélectionnez la position de déblocage Sélectionnez la position de blocage dans des situations où le véhicule pourrait se trouver bloqué
Blocage de différentiel arrière*		Dans la plupart des situations, sélectionnez la position de déblocage Sélectionnez la position de blocage dans des situations où le véhicule pourrait se trouver bloqué (le différentiel central doit être bloqué)
Sélection multi-terrain*		Sélectionnez un mode en fonction du terrain Si aucun mode ne convient, sélectionnez le mode Mogul
Régulateur de progression au pas Crawl Control*		Non utilisé généralement Une fois activé, il peut rendre la conduite plus confortable

* : Si le véhicule en est équipé

■ Lors d'une descente sur un terrain rocailleux

- Placez le contacteur de commande de transmission à quatre roues motrices sur L4L/L4, placez le levier de changement de vitesse en position 1 ou 2 du mode S (boîte de vitesses automatique) ou 1 ou 2 (boîte de vitesses manuelle), puis utilisez la pédale de frein pour avancer lentement et avec prudence (le régulateur de progression au pas Crawl Control* peut effectuer ces opérations automatiquement, ce qui permet d'améliorer le confort de conduite).
- Choisissez une trajectoire où les pneus sont en contact avec les cailloux et qui vous permette de descendre la pente en ligne droite.

■ Si les roues se bloquent

Enfoncez la pédale d'accélérateur légèrement et conduisez en vous assurant que les roues ne se bloquent pas.

Conduite sur des routes à ornières**■ Style de conduite**

- Conduisez le long des ornières.
- Saisissez le volant en douceur en veillant à bien garder le contrôle de celui-ci.

Faites particulièrement attention si la route est mouillée.

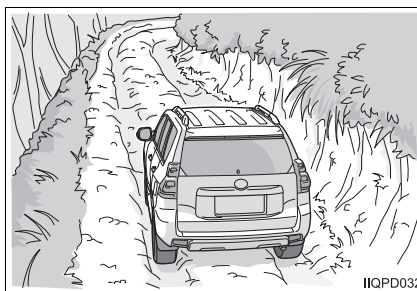

* : Si le véhicule en est équipé

■ Sélection du rapport et autres paramètres

Lors de la conduite sur des routes à ornières, réglez les paramètres comme indiqué dans le tableau suivant.

Élément		Sélection adaptée au type de route
Rapport engagé	Boîte de vitesses automatique	La conduite en position D est possible, cependant sélectionnez un rapport qui permette de maintenir une vitesse constante (dans la plupart des situations, rapports 1 ou 2 du mode S)
	Boîte de vitesses manuelle	1 ou 2
Contacteur de commande de transmission à quatre roues motrices		L4L/L4
Contacteur de blocage/déblocage de différentiel central*		Dans la plupart des situations, sélectionnez la position de déblocage Sélectionnez la position de blocage dans des situations où le véhicule pourrait se trouver bloqué
Blocage de différentiel arrière*		Dans la plupart des situations, sélectionnez la position de déblocage Sélectionnez la position de blocage dans des situations où le véhicule pourrait se trouver bloqué (le différentiel central doit être bloqué)
Sélection multi-terrain*		Sélectionnez un mode en fonction du terrain Si aucun mode ne convient, sélectionnez le mode Mogul
Régulateur de progression au pas Crawl Control*		Non utilisé généralement Une fois activé, il peut rendre la conduite plus confortable

■ Lorsque le véhicule est bloqué

→P. 69

* : Si le véhicule en est équipé

 **AVERTISSEMENT****■ Evaluation précise des conditions**

Lors de la conduite tout-terrain, il est nécessaire d'actionner la pédale d'accélérateur, la pédale de frein et le volant en fonction du type de terrain et de son état. Le conducteur doit évaluer les conditions de façon précise et conduire avec prudence en fonction de chaque type de condition rencontrée.

La perte de contrôle est tout particulièrement dangereuse dans des conditions de conduite tout-terrain, où elle peut entraîner le renversement du véhicule et provoquer des blessures graves ou mortelles.

■ Si le véhicule glisse lors de la conduite dans une pente

Ne tournez pas le volant brusquement. De même, si le véhicule semble glisser latéralement, tournez le volant vers la base de la pente.

La perte de contrôle est tout particulièrement dangereuse dans des conditions de conduite tout-terrain, où elle peut entraîner le renversement du véhicule et provoquer des blessures graves ou mortelles.

■ Lors de la conduite sur une pente

- Ne roulez pas de façon continue sur des pentes dont l'inclinaison vers l'avant ou l'arrière est supérieure à 35°, ou dont l'inclinaison latérale est supérieure à 25°. Le véhicule pourrait se renverser et entraîner des blessures graves ou mortelles.

Cependant, une inclinaison temporaire vers l'avant ou l'arrière de 42° peut être franchie momentanément.

- Lors de la descente d'une pente, sélectionnez un rapport adapté. Si une pente est descendue et que la traction n'est pas adaptée, vous risquez de perdre le contrôle du véhicule, entraînant ainsi le renversement du véhicule ainsi que des blessures graves ou mortelles.

■ Gravisement d'une pente

Gravissez la pente en ligne droite. Si la pente est approchée en diagonale, il se peut que le véhicule glisse latéralement et vous risquez alors de perdre le contrôle du véhicule. Cela peut provoquer le retournement du véhicule et entraîner des blessures graves ou mortelles.

**AVERTISSEMENT****■ Si une pente ne peut pas être gravie totalement**

Si vous changez de direction pendant l'ascension d'une côte, le véhicule peut basculer, pouvant entraîner des blessures graves ou mortelles. En suivant les étapes décrites à la P. 57, faites marche arrière directement jusqu'à atteindre un terrain plat.

■ Descente d'une pente

Veillez respecter les précautions suivantes.

Le non-respect de cette instruction peut provoquer le renversement du véhicule et entraîner des blessures graves ou mortelles.

- Descendez la pente en ligne droite.
- Assurez-vous d'éviter les zones très glissantes où vous ne pourrez pas arrêter le véhicule.

■ Lors de la conduite sur une pente

- Vérifiez les points suivants avant la conduite.

Le non-respect de cette instruction peut provoquer le renversement du véhicule et entraîner des blessures graves ou mortelles.

- Le parcours du véhicule est stable et ne glisse pas.
- Le poids total des passagers est réparti de façon uniforme dans le véhicule.
- Les passagers éventuels à l'arrière du véhicule sont assis du côté du versant de la pente.
- Il n'y a pas de bagages sur le porte-bagages de toit.
- Tous les bagages sont rangés à un niveau bas et sont fermement attachés.

 **AVERTISSEMENT****■ Lors de la conduite sur une pente**

- Veuillez observer les précautions suivantes pour la conduite.

Le non-respect de cette instruction peut provoquer le renversement du véhicule et entraîner des blessures graves ou mortelles.

- Si le véhicule semble glisser latéralement, tournez le volant vers la base de la pente.
- Assurez-vous que les roues du côté du bas de la pente ne vont pas se retrouver dans des creux.
- Assurez-vous que les roues du côté du haut de la pente ne vont pas devoir rouler sur des roches ou des racines d'arbre.

L'inclinaison soudaine du véhicule est dangereuse.

- Si l'inclinaison est extrême ou si les conditions du terrain sont très dangereuses, laissez tous les passagers hors du véhicule jusqu'à ce que vous ayez atteint un terrain sûr.

■ Lors de la conduite sur des routes à ornières

Si la route est mouillée, conduisez avec prudence et veillez à ne pas perdre le contrôle du volant. Quitter des ornières soudainement peut faire patiner le véhicule, ce qui peut endommager le véhicule et entraîner des blessures graves ou mortelles.

■ Lorsque vous franchissez une arête

Si une arête est approchée en diagonale, la première roue avant à franchir l'arête et la roue arrière diagonalement opposée peuvent perdre le contact avec le sol ou le véhicule peut glisser. Cela peut faire basculer le véhicule et l'endommager ou entraîner des blessures graves ou mortelles.

**AVERTISSEMENT****■ Lors de la conduite sur terrain rocailleux**

- Etant donné que la conduite sur terrain rocailleux peut s'avérer très difficile, il est fortement recommandé de se déplacer avec au moins un autre véhicule. De même laissez passer devant une personne possédant de l'expérience dans la conduite sur ce type de terrain.
- Si vous commettez une erreur en conduisant sur un terrain rocailleux, une pièce du soubassement du véhicule pourrait être touchée, ce qui rendrait alors le véhicule inutilisable. Par ailleurs, le véhicule pourrait perdre l'équilibre et basculer, ce qui l'endommagerait et entraînerait des blessures graves ou mortelles.

■ Lors de la conduite dans un fossé en forme de V

Si vous rencontrez une pente dans le fossé, prêtez une attention particulière au fonctionnement de la pédale de frein. Si les roues perdent de leur adhérence, le véhicule peut glisser et perdre l'équilibre. Cela peut faire basculer le véhicule et l'endommager, et entraîner des blessures graves ou mortelles.

■ Lors de la conduite dans des sous-bois

Si le relief du terrain ne peut pas être déterminé à cause de la végétation, conduisez lentement et avec prudence tout en prêtant attention à l'inclinaison du véhicule. Le non-respect de ces instructions peut provoquer la perte d'équilibre du véhicule sans que vous ne vous en rendiez compte. Le véhicule risque alors de basculer, entraînant ainsi des dommages matériels ou des blessures graves, voire mortelles.

 NOTE**■ Lors du franchissement d'une ravine**

Si vous approchez d'une ravine de face, les deux roues avant peuvent tomber en même temps dans la ravine. Le véhicule risque alors d'être endommagé et de ne plus pouvoir se déplacer.

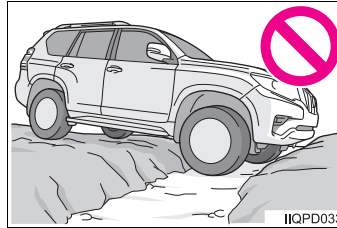
**■ Epaisseur de neige sur laquelle il est possible de conduire**

Vous pouvez rouler sur de la neige ayant une épaisseur d'environ 60 cm (23,6 in.) maximum.

■ Lors du franchissement d'une rivière

Veillez respecter les précautions suivantes.

En cas de non-respect de ces instructions, de l'eau pourrait pénétrer dans le moteur ou le véhicule et provoquer des dysfonctionnements.

- Vérifiez au préalable la profondeur de l'eau ainsi que l'état du lit de la rivière.
- Entrez dans la rivière à une vitesse de marche à pied.
- Traversez la rivière perpendiculairement ou vers l'aval.
- Evitez de changer de rapport lorsque vous franchissez une rivière et traversez sans vous arrêter.
- Si le moteur cale lorsque vous franchissez une rivière, faites remorquer le véhicule hors de l'eau par un véhicule de secours, et faites vérifier le plus vite possible votre véhicule par un concessionnaire ou un réparateur Toyota agréé, ou par tout autre réparateur qualifié.
- N'arrêtez pas le véhicule, même pendant un court instant, dans un endroit où le niveau de l'eau dépasse l'ouverture de la porte.



NOTE

■ Lors de la conduite dans un fossé en forme de V

Prenez garde lorsque vous chevauchez les deux côtés du fossé, car les côtés du véhicule pourraient heurter les parois du fossé et le véhicule pourrait alors ne plus pouvoir se déplacer. Faites particulièrement attention dans ces situations, ou empruntez un autre itinéraire si possible.

■ Lors de la conduite dans des sous-bois

- Sélectionnez une zone de conduite avec relativement peu de broussailles.

Les broussailles peuvent s'enchevêtrer dans les pièces du soubassement du véhicule lorsque vous roulez dans des zones à forte végétation pendant de longues périodes et le véhicule risque alors de ne plus pouvoir se déplacer.

- Si vous devez faire marche arrière après avoir aplani les broussailles, conduisez en orientant le volant pour éviter d'enchevêtrer le véhicule dans la végétation. Les broussailles peuvent s'enchevêtrer dans les pièces du soubassement du véhicule si elles ne sont pas évitées, et le véhicule risque alors de ne plus pouvoir se déplacer.

Si votre véhicule est embourbé pendant la conduite tout-terrain

Cette section explique comment procéder lorsque les roues n'ont pas d'adhérence, que les pneus sont bloqués ou que le véhicule est devenu, d'une manière ou d'une autre, incapable de se déplacer pendant la conduite tout-terrain.

Lorsque le véhicule est embourbé

Il existe de nombreuses façons de dégager un véhicule embourbé, qui varient en fonction de la situation.

Il vous sera parfois possible de dégager le véhicule par vos propres moyens, d'autres fois, il sera peut être nécessaire d'utiliser un outil de secours.

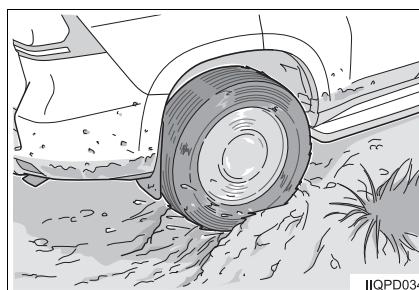

■ Libérer le véhicule par vos propres moyens

Les fonctions et techniques de base pour libérer le véhicule sont décrites ci-dessous. Utilisez-les si nécessaire et en fonction de la situation.

- Déplacement répété du véhicule en avant et en arrière.
- Dégagement de tout obstacle, si possible.
- Retrait des pierres, etc., des bandes de roulement.
- Utilisation du blocage de différentiel central. (→P. 143)
- Utilisation du blocage de différentiel arrière*. (→P. 154)
- Activation du contacteur de commande de transmission à quatre roues motrices. (→P. 143)
- Utilisation du régulateur de progression au pas Crawl Control*. (→P. 157)
- Utilisation de la sélection multi-terrain*. (→P. 78)
- La désactivation des systèmes VSC et TRC/TRC active peut faciliter le dégagement du véhicule. (→P. 165, reportez-vous au "Manuel du propriétaire")

Si vous ne parvenez pas à dégager le véhicule vous-même, faites-le dégager par un véhicule de secours.

* : Si le véhicule en est équipé

■ Dégagement du véhicule à l'aide d'un outil de secours

- Si vous ne parvenez pas à dégager le véhicule par vos propres moyens, il est peut-être possible de le dégager à l'aide d'un outil de secours.
- Des exemples d'outils de secours sont présentés ci-dessous. Utilisez-les si nécessaire et en fonction de la situation. Pour une explication détaillée, consultez le manuel fourni avec l'outil.

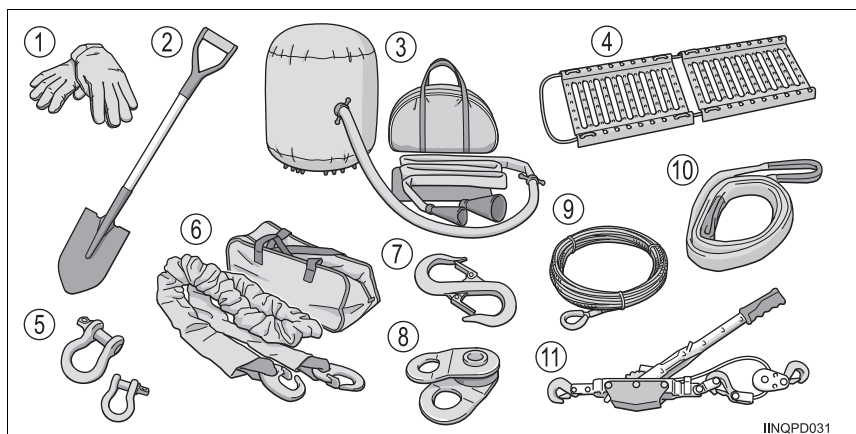

- ① Gants
Utiles pour diverses tâches à l'extérieur du véhicule.
- ② Pelle
Peut être utilisée pour retirer de la terre, du sable, etc. autour du pneu.
- ③ Cric à gaz d'échappement
Utilise les gaz d'échappement pour soulever le véhicule.
- ④ Plaque de désensablement
Placez-la sous une roue qui n'a pas d'adhérence.
- ⑤ Chaîne en forme de U
Utilisée pour fixer des bandes, etc. lorsqu'elle est passée par le crochet de remorquage.
- ⑥ Elingue de remorquage
Utilisée lorsque le véhicule doit être remorqué par un autre véhicule.

- ⑦ Crochet en S
Utilisé pour fixer le câble ou la sangle.
- ⑧ Poulie
Utilisée pour changer la direction de remorquage du véhicule.
- ⑨ Câble
Utilisé pour le treuillage.
- ⑩ Sangle
Utile pour être utilisée à la place du câble.
- ⑪ Treuil manuel
Utilisé pour dégager le véhicule.

■ Pour récupérer l'adhérence des pneus

Placer une branche d'arbre, un sac ou un objet similaire sous le pneu peut aider à récupérer de l'adhérence.

■ Lorsque le véhicule est bloqué dans la boue et qu'il ne peut plus bouger

- Mettez le levier de changement de vitesse en position D ou R (boîte de vitesses automatique) ou 2, 3 ou R (boîte de vitesses manuelle), et dégager le véhicule en le faisant balancer d'avant en arrière. (Vous pouvez être en mesure de dégager le véhicule en contrôlant d'abord la progression du véhicule tout en actionnant la pédale d'accélérateur le plus doucement possible, puis en accélérant progressivement).
- Le dégagement du véhicule peut être simplifié si le régulateur de progression au pas Crawl Control* est activé.

■ Lorsque le véhicule est enlisé dans du sable et qu'il ne peut plus bouger

- Vous pouvez être en mesure de dégager le véhicule en enfonçant la pédale d'accélérateur le plus doucement possible, puis en maintenant l'accélération lorsque le véhicule commence à avancer.
Si vous ne pouvez toujours pas dégager le véhicule, retirez le sable autour des pneus, assurez-vous que la carrosserie du véhicule n'est pas en contact avec le sol, et tentez de dégager à nouveau le véhicule.
- Le dégagement du véhicule peut être simplifié si le régulateur de progression au pas Crawl Control* est activé.
- Si vous possédez un cric à gaz d'échappement, utilisez-le pour lever le véhicule, puis placez du sable sous le pneu et replacez le véhicule à la hauteur du sol. S'il vous est toujours impossible de dégager le véhicule, placez un sac de sable ou une plaque de désensablement sous le pneu et tentez de dégager à nouveau le véhicule.

■ Lorsqu'il est impossible de déplacer le véhicule dans une côte avec du gravier

- Placez le levier de changement de vitesse en position R et actionnez le volant, le freinage moteur et la pédale de frein pour rouler tout droit en marche arrière, tout en vous assurant que les roues ne se bloquent pas.
- Le régulateur de progression au pas Crawl Control* peut rendre la conduite plus confortable dans les pentes à très forte inclinaison.

■ Lorsqu'il est impossible de déplacer le véhicule sur des bosses

Placez le levier de changement de vitesse sur la position D ou R (boîte de vitesses automatique) ou 2, 3 ou R (boîte de vitesses manuelle), et tentez de dégager le véhicule en le faisant balancer d'avant en arrière tout en tournant le volant de gauche à droite.

* : Si le véhicule en est équipé

■ **Lorsqu'il est impossible de déplacer le véhicule sur un terrain rocailleux**

Placez le levier de changement de vitesse en position D ou R (boîte de vitesses automatique) ou 2, 3 ou R (boîte de vitesses manuelle), et tentez de dégager le véhicule soit en le faisant balancer d'avant en arrière, soit en tournant le volant de gauche à droite pour tenter de retrouver de l'adhérence.

Si possible, refaites votre parcours en marche arrière. Si vous vous trouvez bloqué malgré tout, utilisez les blocages de différentiel central et arrière*.

■ **En cas de remorquage**

→Reportez-vous au "Manuel du propriétaire"

■ **En cas de blocage**

→Reportez-vous également au "Manuel du propriétaire"

 **AVERTISSEMENT**

■ **Lorsque vous sortez du véhicule alors que celui-ci est arrêté de travers sur une pente**

Évitez de sortir du véhicule lorsque celui-ci est à l'arrêt sur une pente. Si vous devez sortir, passez par la porte située face au versant. Si vous tentez de sortir par la porte située en aval, les risques que le véhicule bascule augmentent. Le véhicule pourrait ainsi basculer sur vous et vous blesser grièvement, voire mortellement.

■ **Après avoir utilisé le blocage de différentiel arrière***

Le blocage de différentiel arrière est utilisé pour dégager le véhicule dans des situations d'urgence. Après avoir dégagé le véhicule, assurez-vous de débloquer le différentiel arrière.

 **NOTE**

■ **Précautions à prendre pour dégager le véhicule**

- Si le volant est trop sollicité ou si les roues patinent plus que nécessaire au moment de dégager le véhicule, les pneus risquent d'être davantage enterrés et la situation peut empirer.
- Si vous ne parvenez pas à dégager le véhicule vous-même, faites-le dégager par un véhicule de secours.

■ **Pour éviter d'endommager l'embrayage***

Sur les véhicules à boîte de vitesses manuelle, n'utilisez pas fréquemment le demi-embrayage.

* : Si le véhicule en est équipé

Après la conduite tout-terrain

Après la conduite tout-terrain, vérifiez les points expliqués dans cette section et effectuez les vérifications nécessaires.

Points à vérifier après la conduite tout-terrain

Après la conduite tout-terrain, vérifiez les points suivants avant de retourner sur des routes normales.

- Retirez la boue adhérent aux pneus et vérifiez que les pneus ne sont pas endommagés.
- Vérifiez l'absence de bruits ou de vibrations anormales lors de la conduite.
- Vérifiez les disques et les étriers de frein après avoir roulé sur des routes sablonneuses, boueuses, fortement enneigées, après avoir franchi des rivières, etc.
- Assurez-vous que la suspension, les soufflets d'arbre d'entraînement et les pièces du soubassement du véhicule ne sont pas endommagés et ne présentent pas de fuite d'huile.
- Vérifiez que les différentiels central et arrière sont débloqués.
- Assurez-vous que le contacteur de commande de transmission à quatre roues motrices est en position H4F/H4.
- Après avoir roulé sur des routes boueuses en mauvais état, éliminez toute substance ou corps étranger, tel que des feuilles ou de la boue, des ailettes de refroidissement de l'injecteur d'urée.

Le cas échéant, contactez un concessionnaire ou un réparateur Toyota agréé ou tout autre réparateur qualifié.

Après le franchissement d'une rivière

- Roulez un peu et vérifiez si les freins fonctionnent correctement.
- Après avoir roulé dans de l'eau boueuse, retirez du radiateur tous les corps étrangers ou substances, comme des feuilles ou de la boue.
- Assurez-vous qu'il n'y a pas d'eau mélangée avec l'huile dans le moteur, la boîte de vitesses, la boîte de transfert, le différentiel, etc.
Si de l'eau est mélangée à l'huile, l'huile sera trouble. Dans ce cas, changez l'huile. Le cas échéant, contactez un concessionnaire ou un réparateur Toyota agréé ou tout autre réparateur qualifié.
- Vérifiez tout changement de la quantité et de la qualité de l'huile du moteur, de la boîte de vitesses, de la boîte de transfert, du différentiel, etc. et effectuez l'entretien.
- Remplacez la graisse sur l'arbre de transmission dans les 24 heures suivant la conduite.
- Vérifiez que de l'eau n'a pas pénétré dans le filtre à air. Remplacez le filtre à air s'il est mouillé.
Contactez un concessionnaire ou un réparateur Toyota agréé ou tout autre réparateur qualifié.
- Lavez l'extérieur et le soubassement du véhicule à l'eau douce après avoir conduit dans de l'eau de mer.

Après la conduite dans de l'eau de mer

Lavez le véhicule le plus rapidement possible pour éviter les dégâts causés à la carrosserie du véhicule, aux pièces du soubassement et au frein de stationnement.

Reportez-vous au "Manuel du propriétaire".

**AVERTISSEMENT****■ Si vous découvrez une anomalie**

Arrêtez-vous de conduire et contactez immédiatement un concessionnaire ou un réparateur Toyota agréé ou tout autre réparateur qualifié. Conduire avec l'anomalie pourrait provoquer un accident inattendu et entraîner des blessures graves, voire mortelles. De même, si vous avez l'impression que quelque chose ne va pas avec le véhicule lorsque vous conduisez, arrêtez-vous immédiatement dans un endroit sûr et inspectez le véhicule.

■ Après la conduite tout-terrain

Enlevez tout corps étranger ou toute substance comme de l'herbe, des broussailles, du papier, des gravats, des cailloux, du sable, etc. après avoir roulé dans des broussailles, dans de la boue, sur des cailloux, sur des gravats, dans du sable, dans de l'eau, etc. Si vous roulez sans les avoir enlevés, le véhicule risque de tomber en panne ou de prendre feu et cela peut provoquer des blessures graves, voire mortelles.

■ Pour éviter d'endommager le différentiel central

Pour une conduite normale sur des routes ou des autoroutes sèches, débloquez le différentiel central.

Fonctions d'aide à la conduite tout-terrain

3

3-1. Utilisation des systèmes de conduite tout-terrain	
Sélection multi-terrain	78
Moniteur multi-terrain	82
Suspension pneumatique à commande de hauteur arrière	136
AVS (système de suspension variable adaptative)	142
Système de transmission à quatre roues motrices	143
Système de blocage de différentiel arrière	154
Régulateur de progression au pas Crawl Control	157
Système de commande d'assistance en descente	162
Systèmes d'aide à la conduite tout-terrain	165
Affichage des informations relatives à la conduite tout-terrain	172
3-2. Informations relatives à la conduite tout-terrain	
Précautions à prendre pour la conduite tout-terrain	175

Sélection multi-terrain*

La sélection multi-terrain est un système qui améliore la maniabilité dans des situations de conduite en tout-terrain.

- ▶ Lorsque le régulateur de progression au pas Crawl Control est désactivé
Sélectionnez un mode qui correspond au mieux au type de terrain sur lequel vous conduisez parmi les 5 modes proposés.

La commande de freinage peut être optimisée en fonction du mode sélectionné.

- ▶ Lorsque le régulateur de progression au pas Crawl Control est activé
Le mode adéquat est automatiquement sélectionné en fonction du mode du régulateur de progression au pas Crawl Control en enfonçant la pédale d'accélérateur (mode AUTO).

Contacteur/témoins de sélection multi-terrain

- ① Contacteur d'activation/désactivation de sélection multi-terrain
Le témoin du contacteur s'allume lorsque celui-ci est actionné.
- ② Sélecteur de mode de sélection multi-terrain
- ③ Témoin de sélection multi-terrain
Le témoin de sélection multi-terrain s'allume lorsque le mode est actionné.
- ④ Ecran multifonction
Affiche les informations d'état, notamment l'état de fonctionnement et la sélection de type de terrain.

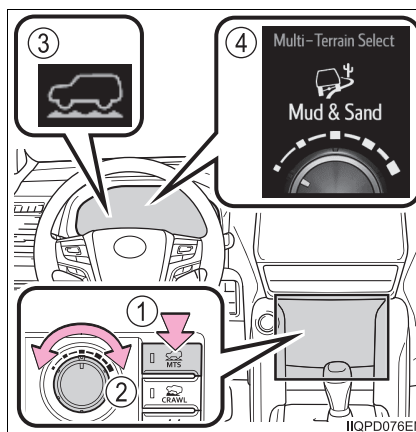

* : Si le véhicule en est équipé

Modes sélectionnables

Lorsque le régulateur de progression au pas Crawl Control est désactivé, un mode correspondant au mieux à l'état de la route sur laquelle vous conduisez peut être sélectionné parmi les 5 modes suivants.

- ① Mud & Sand
- ② Loose Rock
- ③ Mogul
- ④ Rock & Dirt
- ⑤ Rock

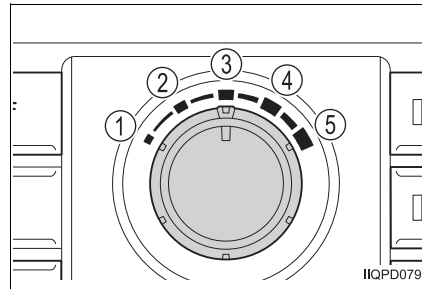

Mode		Etat de la route
①	Mud & Sand	Adapté aux routes boueuses, ensablées ou enneigées, aux pistes poussiéreuses et à tout autre type de route glissante ou sale
②	Loose Rock	Adapté aux routes glissantes comprenant un mélange de terre et de graviers
③	Mogul	Adapté aux terrains très accidentés, tels que les routes bosselées
④	Rock & Dirt	Adapté aux terrains très accidentés, tels que les routes bosselées ou rocailleuses
⑤	Rock	Adapté aux terrains rocailleux

Lorsque le régulateur de progression au pas Crawl Control est activé, le mode le plus approprié est automatiquement sélectionné en fonction du mode de régulateur de progression au pas Crawl Control sélectionné.

Changement de mode

Le sélecteur de mode de sélection multi-terrain vous permet de sélectionner un mode lorsque la commande de sélection multi-terrain est actionnée.

Une fois le mode validé, le nom du mode s'affiche et la commande passe à ce mode.

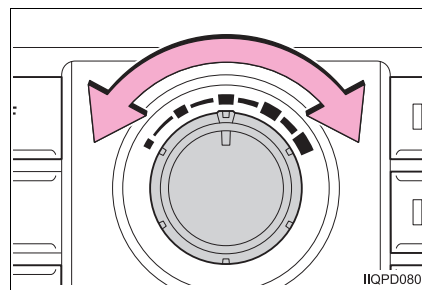

■ Le mode de sélection multi-terrain peut être utilisé quand

- Le contacteur de commande de transmission à quatre roues motrices est en position L4.
- Lorsque la TRC active et la VSC sont désactivées.

■ Lorsque la sélection multi-terrain est utilisée

Les fonctions suivantes ne peuvent pas être activées ou désactivées.

- La VSC
- La TRC active

Un message s'affiche sur l'écran multifonction pour indiquer que ces fonctions ne peuvent pas être changées.

■ Lorsqu'il est difficile de générer de l'adhérence

Le mode Mud & Sand permet aux pneus de dérapier le plus possible, suivi des modes Loose Rock, Mogul, Rock & Dirt et Rock.

La maniabilité peut être améliorée en sélectionnant un mode qui permet aux pneus de dérapier plus faiblement par rapport au mode actuel lorsque le dérapage des pneus est important, ou inversement, en sélectionnant un mode qui permet un dérapage des pneus plus important que le mode actuel lorsque le dérapage des pneus est faible.

■ Lorsque le véhicule est bloqué

- Utilisez le blocage du différentiel central
Si vous n'arrivez pas à dégager le véhicule, même en utilisant le blocage de différentiel central, utilisez le blocage de différentiel arrière.*

Le différentiel arrière ne peut pas être bloqué si le différentiel central n'est pas bloqué lorsque le contacteur de commande de transmission à quatre roues motrices est en position L4.

- Commutation de la boîte de transfert et des différentiels
Pour actionner les fonctions suivantes, reportez-vous aux pages suivantes.
 - Système de transmission à quatre roues motrices (→P. 143)
 - Blocage de différentiel central (→P. 143)
 - Blocage de différentiel arrière* (→P. 154)

■ Lorsque la TRC active (commande de traction) fonctionne en continu

→P. 169

■ Lorsque le contacteur de commande de transmission à quatre roues motrices est en position L4

Si le système de sélection multi-terrain ne fonctionne pas et que le contacteur de commande de transmission à quatre roues motrices est en position L4, les témoins "TRC OFF" et "VSC OFF" s'allument.

■ En cas de dysfonctionnement dans le système

Le témoin de dérapage s'allume. Faites immédiatement vérifier le véhicule par un concessionnaire ou un réparateur Toyota agréé ou par tout autre réparateur qualifié.

* : Si le véhicule en est équipé

**AVERTISSEMENT****■ Lorsque la sélection multi-terrain est utilisée**

Respectez les précautions suivantes pour éviter un accident qui pourrait causer des blessures graves, voire mortelles :

- Il se peut que le mode sélectionné ne soit pas le plus adapté aux états de la route (tangage, glissement, ondulation, etc.) (→P. 79)
- La sélection multi-terrain n'est pas destinée à pousser les limites du véhicule. Vérifiez l'état de la route soigneusement à l'avance et conduisez en toute sécurité et avec prudence.

**NOTE****■ Précautions d'utilisation**

La sélection multi-terrain est prévue pour être utilisée lors de la conduite tout-terrain. N'utilisez en aucun cas ce système dans d'autres circonstances.

Moniteur multi-terrain*

Le moniteur multi-terrain aide le conducteur à vérifier les environs du véhicule. Son rôle consiste à aider le conducteur à déterminer les conditions environnantes dans diverses situations, par exemple lorsque celui-ci évalue les conditions pendant la conduite en tout-terrain ou vérifie s'il y a des obstacles pendant une manœuvre de stationnement.

AVERTISSEMENT

■ Lors de l'utilisation du système de moniteur multi-terrain

Respectez les précautions suivantes pour éviter un accident qui pourrait entraîner des blessures graves, voire mortelles.

- Ne vous fiez jamais uniquement au moniteur multi-terrain. Tout comme pour les véhicules non équipés de ce système, conduisez prudemment tout en vérifiant par vous-même que les zones environnantes et la zone située derrière le véhicule ne comportent aucun risque. Veillez tout particulièrement à éviter les véhicules en stationnement et les autres obstacles.
- En fonction des caractéristiques de la lentille de la caméra, la position et la distance réelles entre le véhicule et les personnes ou d'autres obstacles peuvent différer de celles affichées sur l'écran du moniteur multi-terrain. Vérifiez par vous-même que les zones environnantes ne comportent aucun risque avant de conduire.
- Ne conduisez jamais en regardant uniquement l'écran. Lors de la conduite, veillez à vérifier par vous-même que les zones environnantes ne comportent aucun risque, par exemple en examinant visuellement la zone et en utilisant les rétroviseurs du véhicule.
- A basses températures, l'écran peut s'assombrir ou les images peuvent devenir ternes.
Les images d'objets en mouvement, en particulier, peuvent se déformer ou disparaître de l'écran. Par conséquent, conduisez prudemment tout en vous assurant par vous-même que les zones environnantes ne comportent aucun risque.

Ecrans de moniteur multi-terrain

Les écrans suivants peuvent être sélectionnés selon les conditions de conduite.

- Les écrans disponibles à la sélection diffèrent selon les conditions, telles que le rapport engagé et la vitesse du véhicule. (→P. 90)
- En fonction de l'écran affiché, il peut être possible de passer d'un affichage normal à un affichage grand angle.

* : Si le véhicule en est équipé

■ **Ecrans lorsque le contacteur de commande de transmission à quatre roues motrices est en position L4**

- Lorsque vous vérifiez la zone à l'avant et sur les côtés du véhicule

- ▶ Vue avant et double vue latérale
- ▶ Vue avant et double vue latérale (vue avant agrandie)

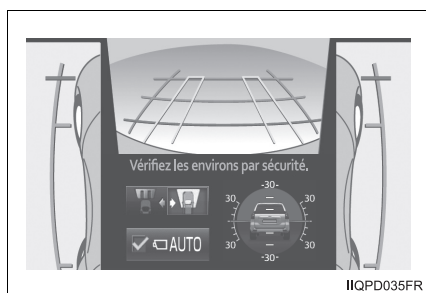

→P. 93

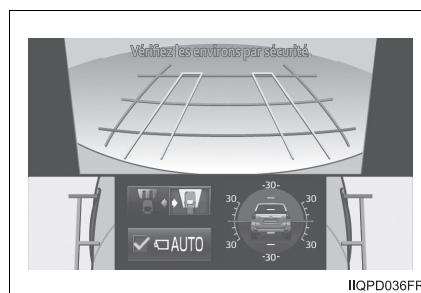

→P. 93

- Lorsque vous vérifiez l'état du revêtement de la route sous le véhicule

- ▶ Vue sous véhicule et double vue latérale
- ▶ Vue sous véhicule et double vue latérale (vue avant agrandie)

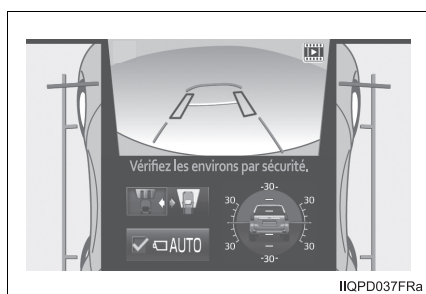

→P. 97

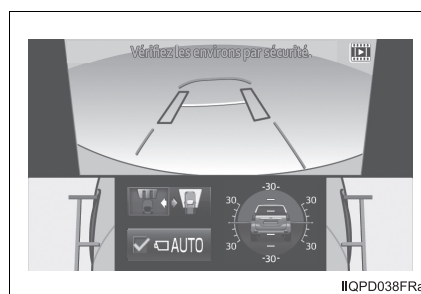

→P. 97

● Lorsque vous vérifiez la zone à l'arrière du véhicule

▶ Vue arrière et double vue latérale

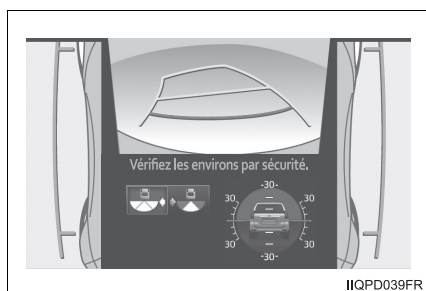

→P. 99

▶ Vue arrière grand angle*1

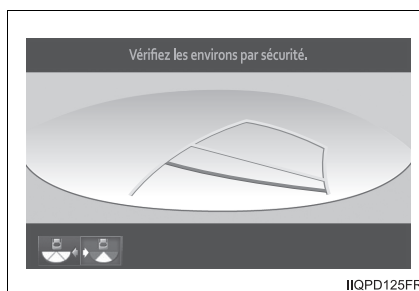

→P. 99

▶ Vue arrière*2

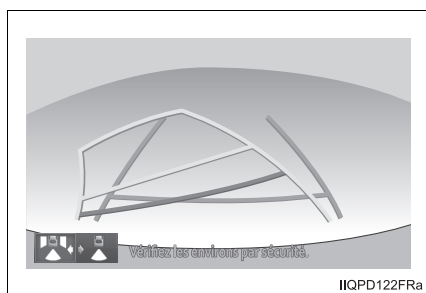

→P. 99

*1 : Véhicules avec roue de secours montée sous le plancher

*2 : Véhicules avec roue de secours montée sur la porte de coffre

■ Ecrans lorsque le contacteur de commande de transmission à quatre roues motrices est en position H4

- Lorsque vous vérifiez la zone à l'avant du véhicule (vue panoramique et vue avant grand angle)

→P. 102

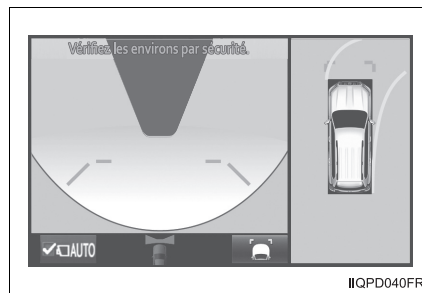

- Lorsque vous vérifiez la zone sur les côtés du véhicule (vues latérales)

→P. 104

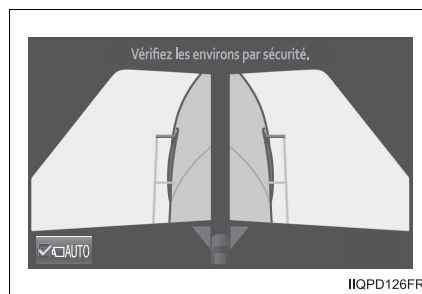

● Lorsque vous vérifiez la zone à l'arrière du véhicule

▶ Vue panoramique et vue arrière

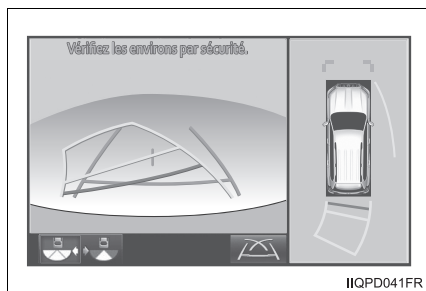

→P. 107

▶ Vue arrière grand angle*¹

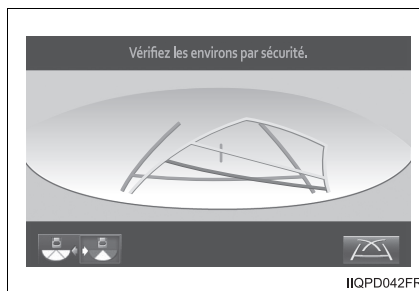

→P. 107

▶ Vue arrière*²

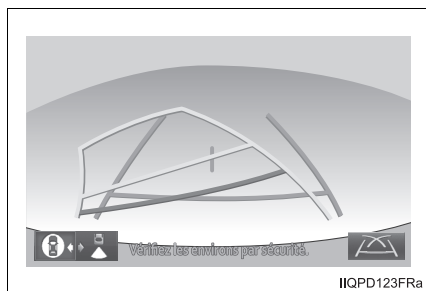

→P. 107

*¹ : Véhicules avec roue de secours montée sous le plancher

*² : Véhicules avec roue de secours montée sur la porte de coffre

- Lorsque vous vérifiez la zone sur les côtés, l'avant et l'arrière du véhicule (avec les rétroviseurs extérieurs rabattus)

- ▶ Vue avant grand angle et vue latérale
- ▶ Rétrovision et vue latérale

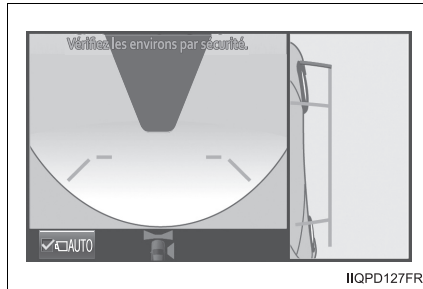

→P. 113

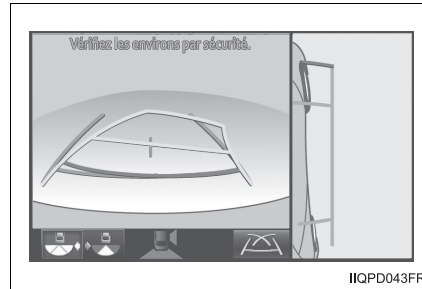

→P. 113

- ▶ Vues latérales

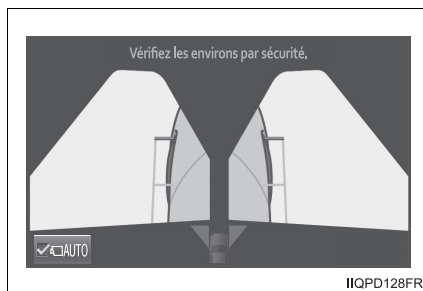

→P. 113

Utilisation de l'écran du moniteur multi-terrain**■ Affichage de l'écran du moniteur multi-terrain**

L'écran du moniteur multi-terrain s'affiche lorsque le contacteur VIEW est enfoncé alors que le contacteur du moteur est mis en position "ON" (véhicules sans système d'ouverture et de démarrage intelligent) ou en mode IGNITION ON (véhicules avec système d'ouverture et de démarrage intelligent).

Lorsque la vitesse du véhicule dépasse une certaine valeur pendant une durée spécifique, l'affichage revient à l'écran de navigation* ou à l'écran de commande audio, etc.

La durée pendant laquelle le moniteur multi-terrain est affiché diffère selon les conditions, telle que la vitesse du véhicule. (→P. 93)

- ① Contacteur VIEW
- ② Affichage

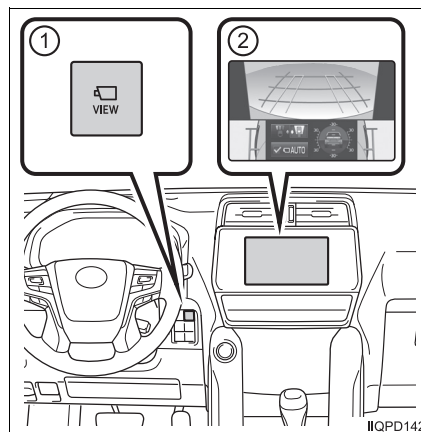

* : Véhicules avec système de navigation

■ Fonctionnement des contacteurs

Sur certains écrans, le mode ou les réglages d'affichage peuvent être modifiés à l'aide des contacteurs.

● Contacteur de mode d'affichage automatique

Lorsque le mode d'affichage automatique est activé, l'écran du moniteur multi-terrain est affiché dans les conditions suivantes, même si le contacteur VIEW n'a pas été actionné.

- Le levier de changement de vitesse est mis en position D, S ou N
- Lors de la conduite, la vitesse du véhicule descend à environ 10 km/h (6 mph) ou moins (sauf lorsque le levier de changement de vitesse est en position R)

Le mode d'affichage automatique change comme suit à chaque fois que vous sélectionnez

nez  .



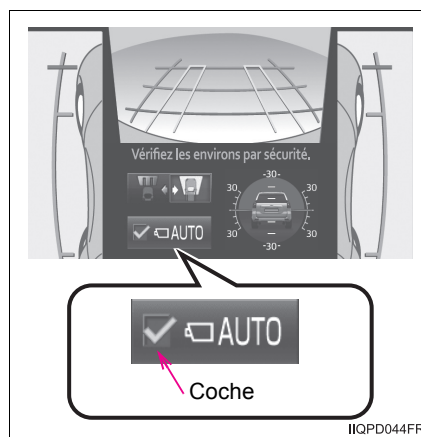

Lorsque le mode d'affichage automatique est activé, une coche s'affiche sur l'icône.

Même lorsque le mode d'affichage automatique est activé, il vous est possible de changer d'affichage en appuyant sur le contacteur VIEW.



● Contacteurs de sélection d'affichage

Vous pouvez appuyer sur les contacteurs suivants ou les sélectionner pour changer d'écran d'affichage du moniteur multi-terrain et pour passer d'un affichage normal à un affichage grand angle.

Contacteur		Fonction du contacteur
Contacteur VIEW		Changement d'affichage (→P. 90)
Contacteur de sélection de mode d'affichage	 *1	Permet de basculer entre l'affichage de vue arrière et celui de vue arrière grand angle (→P. 99, 107)
	 *2	Permet de basculer entre l'affichage de double vue latérale et celui de vue arrière (→P. 99)
	 *2	Permet de basculer entre l'affichage de vue panoramique et arrière et celui de vue arrière (→P. 107)
Contacteur de sélection de vue sous véhicule		Permet de basculer entre la vue avant et la vue sous véhicule (→P. 93, 97)

*1 : Véhicules avec roue de secours montée sous le plancher

*2 : Véhicules avec roue de secours montée sur la porte de coffre

Changement d'écran du moniteur multi-terrain

Il est possible de basculer l'affichage de l'écran en actionnant les contacteurs comme suit, lorsque l'écran du moniteur multi-terrain est affiché. (Les écrans qui peuvent être affichés diffèrent selon les positions du levier de changement de vitesse et du contacteur de commande de transmission à quatre roues motrices.)

■ Ecrans lorsque le contacteur de commande de transmission à quatre roues motrices est en position L4

➡ : Appuyez sur 

➡ : Sélectionnez  *1,  *2

➡ : Sélectionnez 

➡ : Actionnez le levier de changement de vitesse

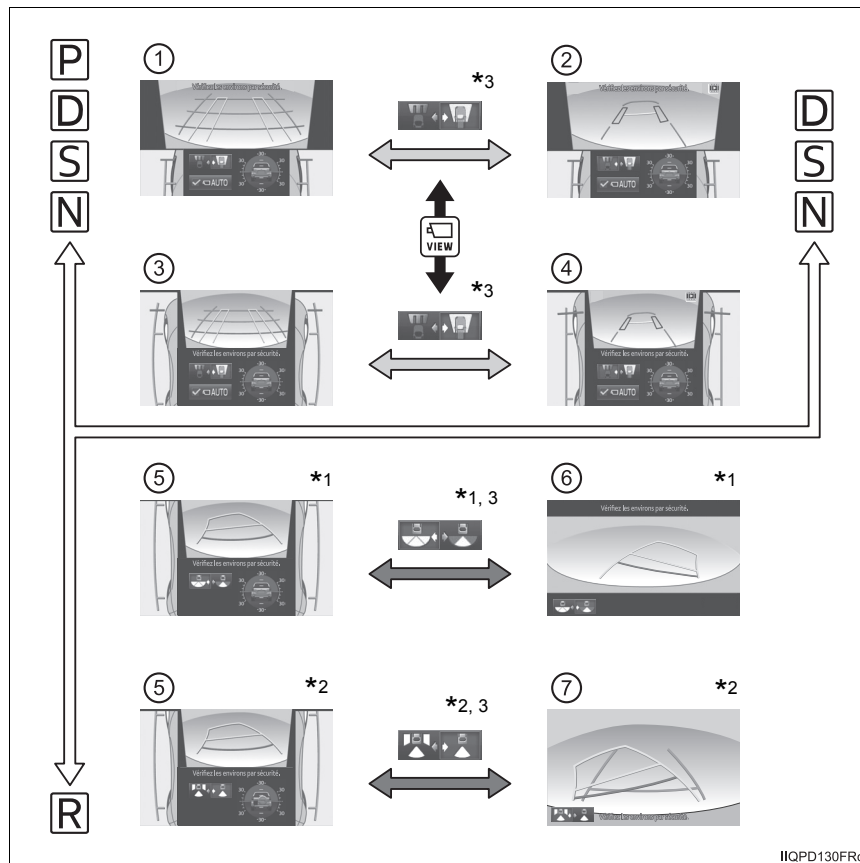

- ① Vue avant et double vue latérale (vue avant agrandie) : →P. 93
- ② Vue sous véhicule et double vue latérale (vue avant agrandie) : →P. 97
- ③ Vue avant et double vue latérale : →P. 93
- ④ Vue sous véhicule et double vue latérale : →P. 97
- ⑤ Vue arrière et double vue latérale : →P. 99
- ⑥ Vue arrière grand angle*1 : →P. 99
- ⑦ Vue arrière*2 : →P. 99

*1 : Véhicules avec roue de secours montée sous le plancher

*2 : Véhicules avec roue de secours montée sur la porte de coffre

*3 : Vous pouvez modifier l'affichage de l'écran en touchant l'image de la caméra sur l'écran.

■ **Ecrans lorsque le contacteur de commande de transmission à quatre roues motrices est en position H4**

➔ : Appuyez sur 

➔ : Sélectionnez  *1,  *2

➔ : Actionnez le levier de changement de vitesse

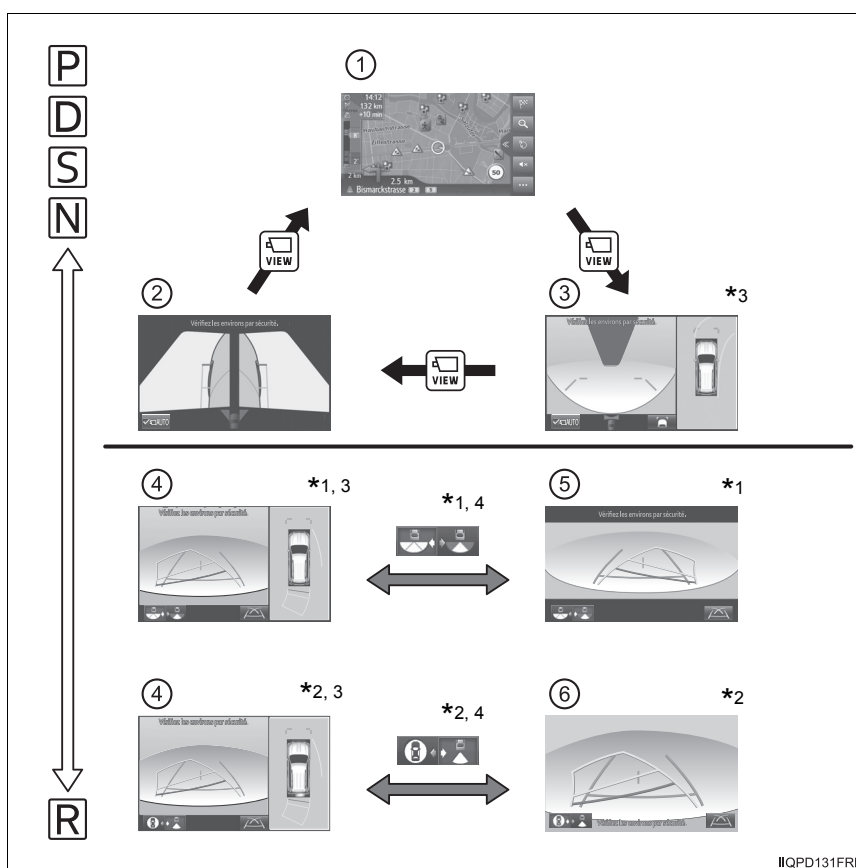

- ① Ecran de navigation *5, écran de commande du système audio, etc. → P. 107
- ② Vues latérales : → P. 104
- ③ Vue panoramique et vue avant grand angle : → P. 102
- ④ Vue panoramique et vue arrière : → P. 107
- ⑤ Vue arrière grand angle *1 : → P. 107
- ⑥ Vue arrière *2 : → P. 107

- *1 : Véhicules avec roue de secours montée sous le plancher
- *2 : Véhicules avec roue de secours montée sur la porte de coffre
- *3 : L'écran affiché est différent lorsque les rétroviseurs extérieurs sont rabattus.
- *4 : Vous pouvez modifier l'affichage de l'écran en touchant l'image de la caméra sur l'écran.
- *5 : Véhicules avec système de navigation

■ Affichage de l'écran du moniteur multi-terrain

La durée pendant laquelle l'écran du moniteur multi-terrain est affiché change comme suit, selon la vitesse du véhicule au moment où vous avez appuyé sur le contacteur VIEW.

L'écran du moniteur multi-terrain est affiché si vous conduisez le véhicule à environ 20 km/h (12 mph) maximum lorsque vous appuyez sur le contacteur VIEW.

Si la vitesse du véhicule dépasse environ 20 km/h (12 mph), l'affichage du moniteur multi-terrain est annulé.

■ Affichage de l'écran et fonctions

Les différents écrans du moniteur multi-terrain affichent des informations pour aider le conducteur dans diverses situations de conduite, par exemple lorsque celui-ci vérifie s'il y a des obstacles pendant une marche avant ou une marche arrière, ou qu'il évalue l'état du revêtement de la route pendant la conduite tout-terrain.

■ Vue avant et double vue latérale

La vue avant et la double vue latérale peuvent être utilisées pour vérifier la zone située autour de l'avant du véhicule.

- En plus d'une image de l'avant du véhicule, des lignes de guidage sont affichées dans une vue composite afin de servir de référence pour décider de la direction dans laquelle avancer.
- Si vous appuyez sur le contacteur VIEW pendant que l'écran est affiché, l'écran passe de l'affichage normal à l'affichage agrandi. (Le fait d'appuyer à nouveau sur le contacteur fait revenir l'écran à l'affichage normal.)
- Si le volant est tourné de 270° ou plus, les lignes de guidage et d'autres fonctions ayant pour but d'aider le conducteur dans les tournants sont automatiquement affichées.

● Description de l'écran

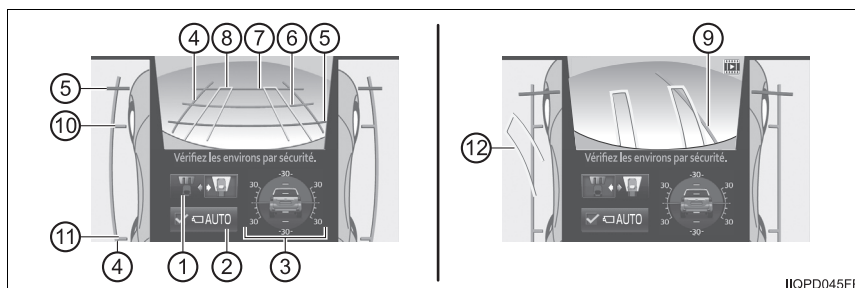

- ① **Contacteur de sélection de vue sous véhicule**
Chaque fois que vous sélectionnez ce contacteur, il permet de basculer entre la vue avant et la vue sous véhicule.
- ② **Contacteur de sélection de mode d'affichage automatique**
→P. 89
- ③ **Affichage du clinomètre/de dérapage**
Affiche le degré d'inclinaison estimé du véhicule ou indique un dérapage des pneus. (→P. 95)
- ④ **Lignes de largeur du véhicule (bleues)**
Indiquent la largeur du véhicule, y compris les rétroviseurs extérieurs.
- ⑤ **Ligne de guidage de distance à 0,5 m (1,5 ft.) (rouge)**
- ⑥ **Ligne de guidage de distance à 1 m (3 ft.) (bleue)**
- ⑦ **Ligne de guidage de distance à 2 m (6 ft.) (bleue)**
Les éléments ⑤ à ⑦ indiquent la distance estimée depuis l'extrémité avant du véhicule.
- ⑧ **Ligne de trajectoire des pneus avant (jaune)**
Indique la trajectoire estimée des pneus avant en fonction de la position du volant.
- ⑨ **Ligne de guidage de mouvement vers l'avant (bleue)**
Indique la trajectoire estimée des pneus pour effectuer le virage le plus serré possible.
- ⑩ **Ligne de contact des pneus avant (bleue)**
- ⑪ **Ligne de contact des pneus arrière (bleue)**
Les éléments ⑩ et ⑪ indiquent les positions estimées des pneus sur l'image.
- ⑫ **Ligne de trajectoire des pneus arrière (jaune)**
Indique la trajectoire estimée des pneus arrière.

- Fonction d'affichage de rotation de vue avant

Cette fonction est active lorsque le contacteur de commande de transmission à quatre roues motrices est en position L4.

L'image de la vue avant est automatiquement ajustée pour rester parallèle et aider le conducteur à vérifier l'état du revêtement de la route quelle que soit l'inclinaison du véhicule.

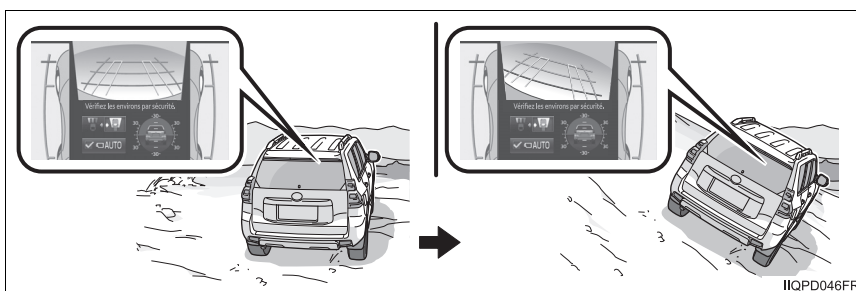

- Clinomètre

Le clinomètre affiche l'inclinaison du véhicule vers l'avant, l'arrière, la gauche et la droite dans une plage allant de 0° à environ 30°.

- ① Marqueurs d'inclinaison en degrés vers l'avant et l'arrière
Indiquent l'inclinaison du véhicule en degrés vers l'avant et vers l'arrière.
- ② Marqueurs d'inclinaison en degrés vers la gauche et la droite
Indiquent l'inclinaison du véhicule en degrés vers la gauche et vers la droite.
- ③ Pointeur
Indique le degré d'inclinaison du véhicule par rapport à une ligne parallèle.

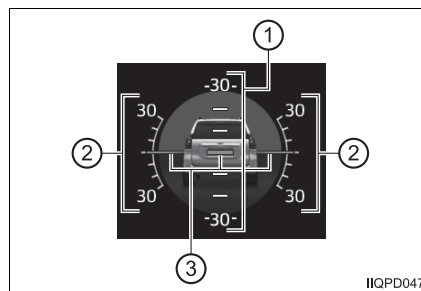

● Affichage de dérapage

Lorsqu'un dérapage des pneus est détecté, la zone d'affichage du clinomètre bascule automatiquement vers l'affichage de dérapage.

① Affichage des pneus

Indique l'emplacement des pneus qui patinent en jaune, le cas échéant. (Lorsque le régulateur de progression au pas Crawl Control fonctionne, tous les pneus sont indiqués en jaune.)

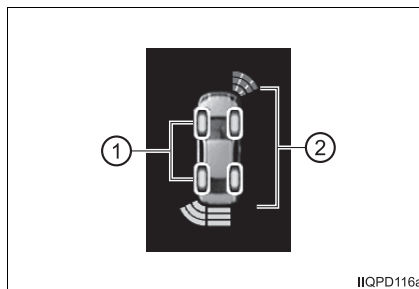

② Affichage contextuel du capteur d'aide au stationnement Toyota

S'affiche si un obstacle est détecté alors que le capteur d'aide au stationnement Toyota est activé.

■ Affichage de vue avant et double vue latérale

L'écran peut être affiché lorsque le levier de changement de vitesse est en position P, D, S ou N.

■ Fonction d'affichage de rotation de vue avant

- L'inclinaison du véhicule affichée sur l'écran peut différer de l'état d'inclinaison réel.
- Lorsque l'écran de rotation est affiché, les angles du pare-chocs avant peuvent ne pas être visibles à l'écran.

■ Affichage du clinomètre

- Cet affichage indique l'inclinaison du véhicule en degré par le biais du mouvement du pointeur et de la rotation de l'image du véhicule.
- La couleur des marqueurs de degré d'inclinaison vers l'avant, l'arrière, la gauche et la droite change selon l'inclinaison effective du véhicule.
- Une fois le contacteur du moteur mis en mode IGNITION ON, le degré d'inclinaison ne s'affiche pas tant que les informations associées ne sont pas déterminées.
- Le degré d'inclinaison affiché sur le clinomètre constitue seulement une indication approximative et peut différer de l'angle d'inclinaison mesuré à l'aide d'un autre équipement.

■ Affichage du clinomètre/de dérapage

Lorsque le capteur d'aide au stationnement Toyota détecte un obstacle ou un autre véhicule, un message d'avertissement apparaît dans la zone d'affichage du clinomètre/de dérapage.

■ Vue sous véhicule et double vue latérale

Des lignes indiquant la position actuelle du véhicule et des pneus sont affichées dans une vue composite sur une image prise à environ 3 m (10 ft.) derrière la position actuelle du véhicule, pour aider le conducteur à vérifier l'état de la route sous le véhicule ou à déterminer la position des pneus avant.

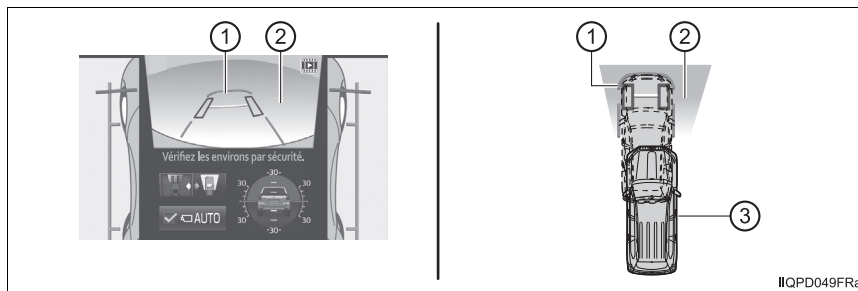

- ① Position actuelle du véhicule
- ② Image affichée dans la vue sous véhicule (image prise à environ 3 m (10 ft.) derrière la position actuelle du véhicule)
- ③ Position du véhicule au moment où l'image a été prise (à environ 3 m (10 ft.) derrière la position actuelle du véhicule)

● Affichage de la vue sous véhicule

Lorsque la vue avant est affichée, arrêtez le véhicule complètement, puis appuyez sur .

Pour revenir à l'affichage de vue avant, appuyez à nouveau sur



● Description de l'écran

- ① Lignes d'indication de position des pneus (noires)
Indiquent la position estimée des pneus avant.
- ② Lignes d'indication de position du véhicule (bleues)
Indiquent la position estimée du véhicule.
- ③ Icône (clignotante)
Indique que l'affichage de la vue sous véhicule est celui d'une image prise antérieurement.

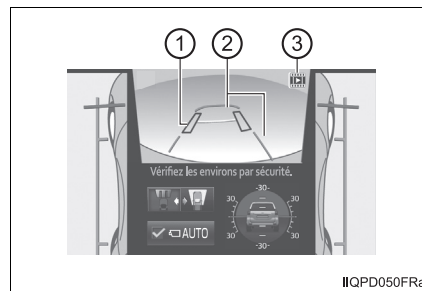

■ Vue sous véhicule et double vue latérale

- L'écran peut être affiché lorsque le levier de changement de vitesse est en position D, S ou N.
- Pendant que la vue sous véhicule est affichée, si la vitesse du véhicule atteint ou dépasse 5 km/h (3 mph) environ, l'écran revient automatiquement à l'affichage de vue avant.
- Dans les situations suivantes, le contacteur de sélection de vue sous véhicule ne peut pas être actionné.
 - Le véhicule n'est pas complètement à l'arrêt
 - Après le démarrage du moteur, le véhicule n'a pas été conduit sur une distance définie ou plus
 - Après avoir mis le contacteur de commande de transmission à quatre roues motrices en position L4, le véhicule n'a pas été conduit sur une distance définie ou plus
- Dans les situations suivantes, le système est susceptible de ne pas fonctionner normalement, ou il peut être impossible de passer à l'affichage de vue sous véhicule.
 - La route est recouverte de neige
 - Il fait nuit et la route n'est pas éclairée
 - De la saleté ou un corps étranger adhère à la lentille de caméra
 - Il y a de l'eau devant le véhicule (une rivière, une flaque, de l'eau de mer, etc.)

⚠ AVERTISSEMENT**■ Lignes de guidage**

Les lignes d'indication de position des pneus et les lignes d'indication de position du véhicule peuvent différer des positions réelles selon le nombre de passagers, le poids du chargement, l'inclinaison de la route, l'état du revêtement de la route, la luminosité de la zone environnante, etc. Conduisez toujours le véhicule en vérifiant que les zones environnantes ne comportent aucun risque.

■ Affichage de la vue sous véhicule

L'image affichée est une image prise antérieurement depuis un point situé à environ 3 m (10 ft.) derrière la position actuelle du véhicule. Dans certains cas, par exemple lorsque des objets se déplacent une fois l'image prise, l'image affichée à l'écran est susceptible de différer de l'état réel.

■ **Vue arrière et double vue latérale/vue arrière grand angle*1/vue arrière*2**

Des lignes de guidage sont affichées dans une vue composite sur une image de la zone à l'arrière du véhicule, afin de servir de référence au conducteur pour décider de la trajectoire à suivre, et elles peuvent l'aider à s'assurer que la zone située à l'arrière du véhicule ne comporte aucun risque ou à garer le véhicule.

● Description de l'écran

► Affichage de vue arrière et double vue latérale

► Affichage de vue arrière grand angle*1

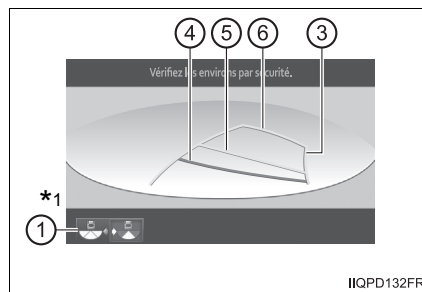
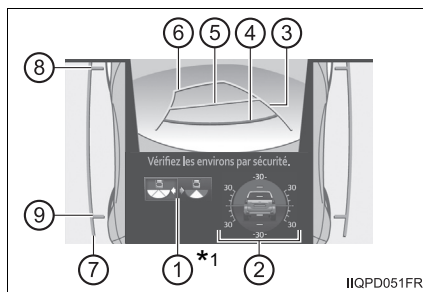

► Affichage de vue arrière*2

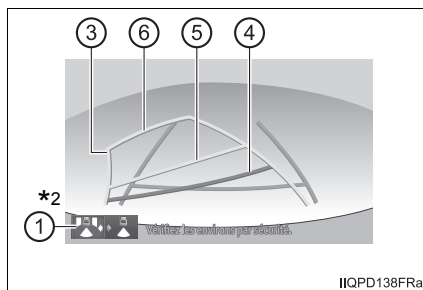

-
- ① Contacteur de sélection de mode d'affichage
 - Chaque fois que ce contacteur est sélectionné, il permet de passer de l'affichage de vue arrière et double vue latérale à l'affichage de vue arrière grand angle, et inversement.*1
 - Chaque fois que ce contacteur est sélectionné, il permet de passer de l'affichage de vue arrière et double vue latérale à l'affichage de vue arrière, et inversement.*2
 - ② Affichage du clinomètre/de dérapage
→P. 95
 - ③ Lignes de trajectoire prévue (jaunes)
Indiquent la trajectoire estimée du véhicule selon l'actionnement du volant.
 - ④ Ligne de guidage de distance à 0,5 m (1,5 ft.) (rouge)
 - ⑤ Ligne de guidage de distance à 1 m (3 ft.) (jaune)
 - ⑥ Ligne de guidage de distance à 2,5 m (8 ft.) (jaune)
Les éléments ④, ⑤ et ⑥ indiquent la distance estimée depuis l'extrémité arrière du véhicule.
 - ⑦ Ligne de guidage de prolongement de la largeur du véhicule (bleue)
Indique la largeur estimée du véhicule, y compris les rétroviseurs extérieurs.
 - ⑧ Ligne de contact des pneus avant (bleue)
 - ⑨ Ligne de contact des pneus arrière (bleue)
Les éléments ⑧ et ⑨ indiquent les positions estimées des pneus sur l'image.

*1 : Véhicules avec roue de secours montée sous le plancher

*2 : Véhicules avec roue de secours montée sur la porte de coffre

■ Vue arrière et double vue latérale/vue arrière grand angle*1/vue arrière*2

- Cet écran peut être affiché lorsque le levier de changement de vitesse est en position R.

*1 : Véhicules avec roue de secours montée sous le plancher

*2 : Véhicules avec roue de secours montée sur la porte de coffre

■ Lignes de guidage

Si la porte de coffre n'est pas fermée, les lignes de guidage ne sont pas affichées. Si les lignes de guidage ne s'affichent pas, même lorsque la porte de coffre est fermée, faites vérifier votre véhicule par un concessionnaire ou un réparateur Toyota agréé, ou par tout autre réparateur qualifié.

■ Ecran contextuel du capteur d'aide au stationnement Toyota

→Reportez-vous au "Manuel du propriétaire"

**AVERTISSEMENT****■ Lignes de guidage**

Les lignes d'indication de position des pneus et les lignes d'indication de position du véhicule peuvent différer des positions réelles selon le nombre de passagers, le poids du chargement, l'inclinaison de la route, l'état du revêtement de la route, la luminosité de la zone environnante, etc. Conduisez toujours le véhicule en vérifiant que les zones environnantes ne comportent aucun risque.

■ Vue panoramique et vue avant grand angle

L'image du véhicule vu de dessus et l'image de la caméra avant sont affichées simultanément et aident le conducteur à s'assurer des conditions à l'avant, ainsi qu'à gauche et à droite du véhicule, aux intersections ou carrefours en T présentant une mauvaise visibilité.

● Description de l'écran

Les 2 types de mode d'affichage suivants peuvent être sélectionnés selon les conditions.

- Mode d'affichage des lignes de guidage de distance ► Mode d'affichage de la trajectoire prévue

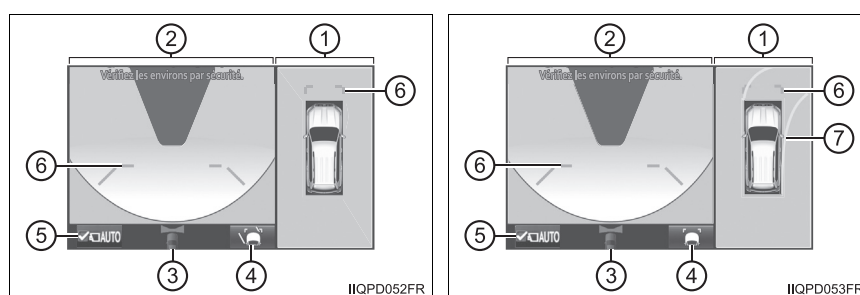

- ① Vue panoramique
Affiche une image du véhicule vu de dessus.
- ② Vue avant grand angle
Affiche une image de la zone à l'avant du véhicule.
- ③ Zone d'affichage
- ④ Contacteur de sélection d'affichage des lignes de guidage
→P. 103
- ⑤ Contacteur de sélection de mode d'affichage automatique
→P. 89
- ⑥ Ligne de guidage de distance avant (bleue)
Indique une distance d'environ 1 m (3 ft.) depuis l'extrémité avant du véhicule.
- ⑦ Lignes de trajectoire prévue vers l'avant
Automatiquement affichées lorsque le volant est tourné de 90° ou plus depuis la position centrale.
Indiquent la trajectoire estimée du véhicule selon l'actionnement du volant.

- Passage en mode d'affichage automatique

→P. 89

- Changement de mode d'affichage des lignes de guidage

Le mode change, ainsi que l'affichage des contacteurs, chaque fois que le contacteur de sélection d'affichage des lignes de guidage est sélectionné.

Mode sélectionné	Mode d'affichage des lignes de guidage de distance	Mode d'affichage de la trajectoire prévue
Affichage du contacteur		

- **Vue panoramique et vue avant grand angle**

L'écran peut être affiché lorsque le levier de changement de vitesse est en position P, D, S ou N.

- **Ecran contextuel du capteur d'aide au stationnement Toyota**

→Reportez-vous au "Manuel du propriétaire"

 **AVERTISSEMENT**

- **Lignes de guidage**

Les lignes d'indication de position des pneus et les lignes d'indication de position du véhicule peuvent différer des positions réelles selon le nombre de passagers, le poids du chargement, l'inclinaison de la route, l'état du revêtement de la route, la luminosité de la zone environnante, etc. Conduisez toujours le véhicule en vérifiant que les zones environnantes ne comportent aucun risque.

■ Vues latérales

L'image des deux caméras latérales est affichée et aide le conducteur à vérifier les conditions sur les côtés du véhicule ou à s'assurer de la sécurité sur des routes étroites.

● Description de l'écran

① Vue latérale (côté avant gauche)

② Vue latérale (côté avant droit)

③ Zone d'affichage

④ Lignes de largeur du véhicule (bleues)

Indiquent la largeur estimée du véhicule, y compris les rétroviseurs extérieurs.

⑤ Ligne de guidage de distance avant (rouge)

Indique une distance d'environ 0,5 m (1,6 ft.) depuis l'extrémité avant du véhicule.

⑥ Ligne de contact des pneus avant (bleue)

Indique la position estimée des pneus avant sur l'image.

⑦ Contacteur de sélection de mode d'affichage automatique

→P. 89

⑧ Capteur d'aide au stationnement Toyota

Lorsque le capteur d'aide au stationnement Toyota est activé, une icône apparaît lorsqu'un obstacle est détecté. (Reportez-vous au "Manuel du propriétaire" pour obtenir plus d'informations sur le capteur d'aide au stationnement Toyota.)

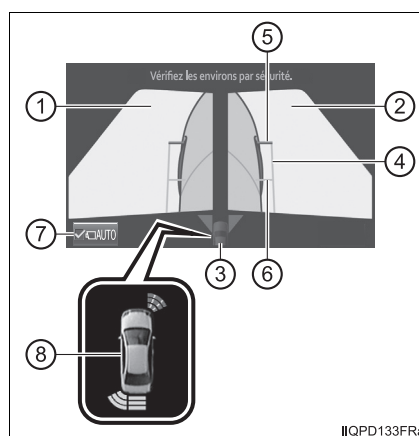

- Utilisation des lignes de largeur du véhicule

La distance relative des obstacles par rapport aux lignes de largeur du véhicule peut être vérifiée.

Exemple 1 : En présence d'un obstacle devant le véhicule
Tournez le volant de sorte que la ligne de largeur du véhicule et l'obstacle ne se chevauchent pas.

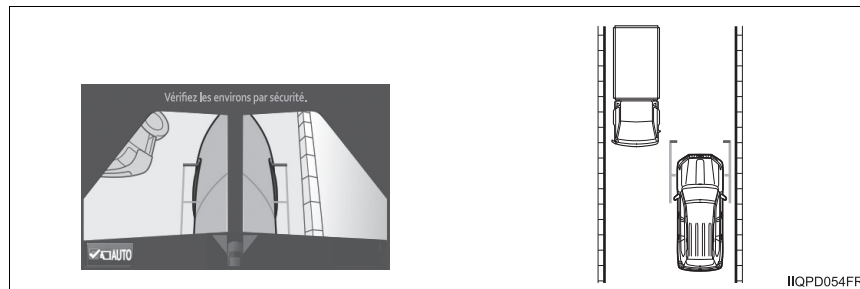

Exemple 2 : Pour garer le véhicule sur le bas-côté

Approchez-vous du bas-côté tout en veillant à ce que la ligne de largeur du véhicule ne chevauche pas la bordure de trottoir ou d'autres obstacles.

Après avoir vérifié la distance par rapport au bas-côté de la route, le fait de manœuvrer le véhicule de sorte que la ligne de largeur du véhicule et la bordure de trottoir ou tout autre obstacle soient parallèles permet un stationnement correct.

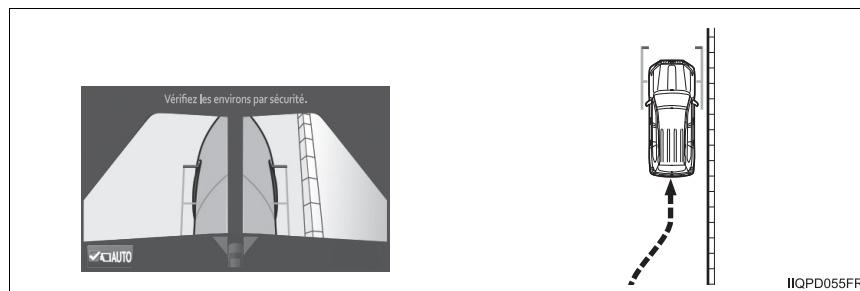

3

Fonctions d'aide à la conduite tout-terrain

■ Vues latérales

- L'écran peut être affiché lorsque le levier de changement de vitesse est en position P, D, S ou N.
- Lorsque les rétroviseurs extérieurs sont rabattus, la zone affichée change (la zone sur l'écran qui n'est pas masquée en noir). (→P. 113)

■ Ecran contextuel du capteur d'aide au stationnement Toyota

→Reportez-vous au "Manuel du propriétaire"

**AVERTISSEMENT****■ Lignes de guidage**

Les lignes d'indication de position des pneus et les lignes d'indication de position du véhicule peuvent différer des positions réelles selon le nombre de passagers, le poids du chargement, l'inclinaison de la route, l'état du revêtement de la route, la luminosité de la zone environnante, etc. Conduisez toujours le véhicule en vérifiant que les zones environnantes ne comportent aucun risque.

■ Vue panoramique et vue arrière/vue arrière grand angle*1/vue arrière*2

- Vue panoramique et vue arrière :

L'image du véhicule vu de dessus et l'image de la caméra arrière sont affichées simultanément et aident le conducteur à s'assurer que la zone ne comporte aucun risque pour garer le véhicule.

- Vue arrière grand angle*1 :

L'image de la caméra arrière est affichée avec un angle d'environ 180° et aide le conducteur à s'assurer que la zone ne comporte aucun risque lors d'une marche arrière.

- Vue arrière*2

L'image de la caméra arrière est affichée et aide le conducteur à s'assurer que la zone ne comporte aucun risque lors d'une marche arrière.

● Description de l'écran

- ▶ Affichage de vue panoramique et vue arrière

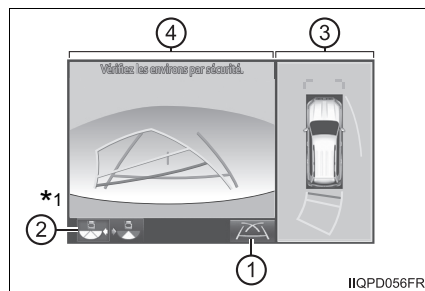

- ▶ Affichage de vue arrière grand angle*1

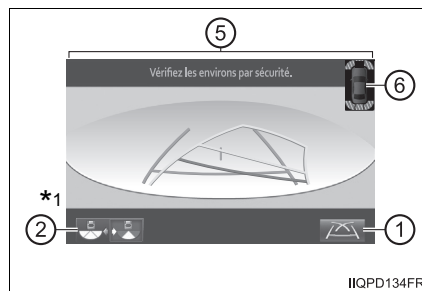

- ▶ Affichage de vue arrière*2

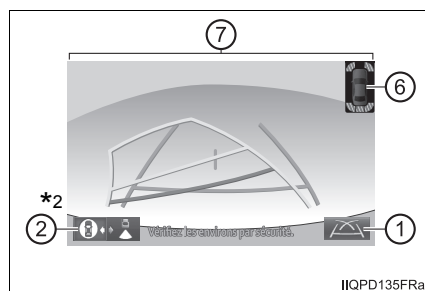



- ① Contacteur de sélection de ligne de guidage
→P. 103
- ② Contacteur de sélection de mode d'affichage
 - Sélectionner ce contacteur permet de passer de l'affichage de vue panoramique et vue arrière à l'affichage de vue arrière grand angle, et inversement.*¹
 - Sélectionner ce contacteur permet de passer de l'affichage de vue panoramique et vue arrière à l'affichage de vue arrière, et inversement.*²
- ③ Vue panoramique et vue arrière
- ④ Vue arrière
Fait passer l'écran sur l'affichage de vue arrière grand angle *¹ ou l'affichage de vue arrière*² lorsque vous touchez l'écran.
- ⑤ Vue arrière grand angle*²
Fait passer l'écran sur l'affichage de vue panoramique et arrière lorsque vous touchez l'écran.
- ⑥ Capteur d'aide au stationnement Toyota
Lorsque le capteur d'aide au stationnement Toyota est activé, une icône apparaît lorsqu'un obstacle est détecté. (Reportez-vous au "Manuel du propriétaire" pour obtenir plus d'informations sur le capteur d'aide au stationnement Toyota.)
- ⑦ Vue arrière*²
Fait passer l'écran sur l'affichage de vue panoramique et arrière lorsque vous touchez l'écran.

*¹ : Véhicules avec roue de secours montée sous le plancher

*² : Véhicules avec roue de secours montée sur la porte de coffre

● Changement de mode

Le mode d'affichage change, ainsi que l'affichage des icônes, chaque fois que le contacteur de sélection d'affichage de ligne de guidage est sélectionné.

Mode sélectionné	Mode d'affichage de la trajectoire prévue	Mode d'affichage des lignes de guidage d'aide au stationnement	Mode d'affichage des lignes de guidage de distance
Affichage des icônes			

- Mode d'affichage de la trajectoire prévue :
Ce mode affiche des lignes de trajectoire prévue, qui changent en fonction des mouvements du volant.
- Mode d'affichage des lignes de guidage d'aide au stationnement :
Des actionnements de volant inversés (lignes de guidage de stationnement) sont affichés. Utilisez ce mode si vous êtes habitué à la façon dont se comporte le véhicule (si vous pouvez vous garer sans avoir recours à l'affichage de trajectoire).
- Mode d'affichage des lignes de guidage de distance :
Seules les lignes de guidage de distance sont affichées. Utilisez ce mode lorsque vous n'avez pas besoin des lignes de guidage.

● Lignes de guidage

L'écran de vue panoramique et vue arrière est expliqué ici à titre d'exemple.

► Mode d'affichage de la trajectoire prévue

► Mode d'affichage des lignes de guidage d'aide au stationnement

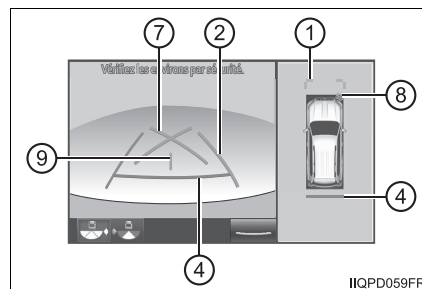
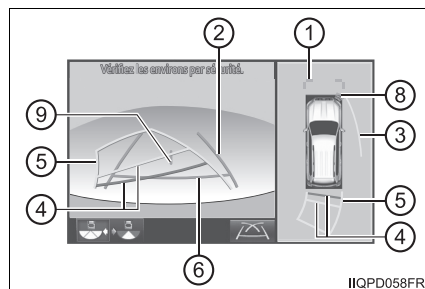

► Mode d'affichage des lignes de guidage de distance

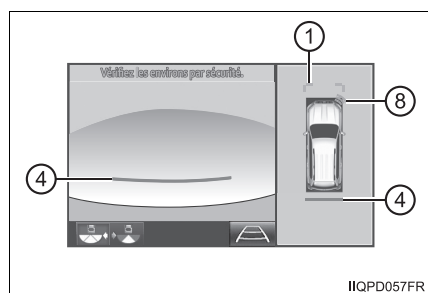

- ① Ligne de guidage de distance avant (bleue)
Indique une distance d'environ 1 m (3 ft.) depuis l'extrémité avant du véhicule.
- ② Lignes de guidage de prolongement de la largeur de l'arrière du véhicule
Indiquent la trajectoire estimée du véhicule lors d'une marche arrière en ligne droite.
 - La largeur affichée est supérieure à la largeur réelle du véhicule.
 - En mode d'affichage de ligne de trajectoire prévue, cet élément se superpose aux lignes de trajectoire prévue lors d'un déplacement en ligne droite.
- ③ Ligne de trajectoire prévue latérale (jaune)
Indique la trajectoire prévue en marche arrière calculée d'après l'angle du volant.
La ligne de trajectoire prévue en marche arrière située du côté extérieur du virage s'affiche en fonction de la direction du volant.
- ④ Ligne de guidage de distance arrière
Indique la distance estimée depuis le bord du pare-chocs arrière (au centre). (Ligne rouge : distance d'environ 0,5 m [1,5 ft.]. Ligne jaune : distance d'environ 1 m [3 ft.]).
En mode d'affichage des lignes de trajectoire prévue, la ligne de guidage de distance arrière change en fonction des actionnements du volant.
- ⑤ Trajectoire prévue en marche arrière (jaune)
Change selon les actionnements du volant et indique la trajectoire estimée du véhicule.
- ⑥ Ligne de guidage de distance arrière (bleue)
Indique une distance d'environ 0,5 m (1,5 ft.) depuis le bord du pare-chocs arrière (au centre).
- ⑦ Ligne de guidage d'aide au stationnement (bleue)
Indique la trajectoire estimée des pneus pour effectuer le virage le plus serré possible en marche arrière.

⑧ Capteur d'aide au stationnement Toyota

Lorsque le capteur d'aide au stationnement Toyota est activé, une icône apparaît lorsqu'un obstacle est détecté. (Reportez-vous au "Manuel du propriétaire" pour obtenir plus d'informations sur le capteur d'aide au stationnement Toyota.)

⑨ Ligne centrale du véhicule (bleue)

Indique la position estimée au sol du centre du véhicule.

● Opération de stationnement

→Reportez-vous au "Manuel du propriétaire"

■ **Vue panoramique et vue arrière/vue arrière grand angle*1/vue arrière*2**

- Cet écran peut être affiché lorsque le levier de changement de vitesse est en position R.

*1 : Véhicules avec roue de secours montée sous le plancher

*2 : Véhicules avec roue de secours montée sur la porte de coffre

■ **Lignes de guidage**

Si la porte de coffre n'est pas fermée, les lignes de guidage ne sont pas affichées. Si les lignes de guidage ne s'affichent pas, même lorsque la porte de coffre est fermée, faites vérifier votre véhicule par un concessionnaire ou un réparateur Toyota agréé, ou par tout autre réparateur qualifié.

■ **Ecran contextuel du capteur d'aide au stationnement Toyota**

→Reportez-vous au "Manuel du propriétaire"

 **AVERTISSEMENT**

■ **Lignes de guidage**

Les lignes d'indication de position des pneus et les lignes d'indication de position du véhicule peuvent différer des positions réelles selon le nombre de passagers, le poids du chargement, l'inclinaison de la route, l'état du revêtement de la route, la luminosité de la zone environnante, etc. Conduisez toujours le véhicule en vérifiant que les zones environnantes ne comportent aucun risque.

**AVERTISSEMENT****■ Lors de l'utilisation de la vue panoramique et vue arrière ou vue arrière grand angle*1 ou vue arrière*2**

- Si les lignes de guidage de prolongement de la largeur du véhicule et les lignes de trajectoire prévue ne sont pas alignées avec le volant en position centrale, conduisez le véhicule en ligne droite sur une route pas ou peu fréquentée et comportant le moins possible de virages ou de courbes pendant 5 minutes environ ou plus. Si le symptôme persiste, faites vérifier le véhicule par un concessionnaire ou un réparateur Toyota agréé ou par tout autre réparateur qualifié.
- Les lignes de guidage de prolongement de la largeur du véhicule arrière affichent une largeur plus grande que la largeur réelle du véhicule. Lorsque vous effectuez une marche arrière, vérifiez toujours que les zones environnantes et la zone située derrière le véhicule ne comportent aucun risque.

*1 : Véhicules avec roue de secours montée sous le plancher

*2 : Véhicules avec roue de secours montée sur la porte de coffre

■ Affichage lorsque les rétroviseurs extérieurs sont rabattus (vue latérale et vues latérales)

Lorsque les rétroviseurs extérieurs sont rabattus, l'un des écrans suivants est affiché et aide le conducteur à s'assurer que la zone autour du véhicule ne comporte aucun risque ou à se garer le plus près possible le long d'un autre objet.

● Description de l'écran

- ▶ Lorsque la vue avant grand angle est affichée
- ▶ Lorsque la vue arrière est affichée

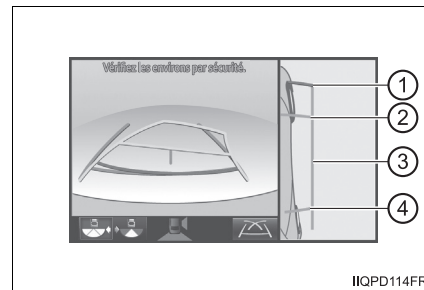
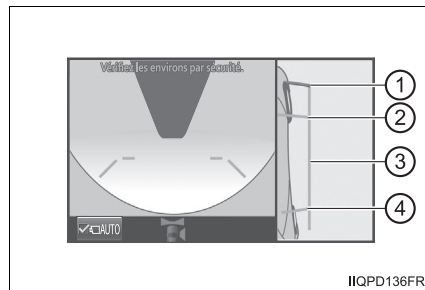

- ▶ Lorsque les vues latérales sont affichées

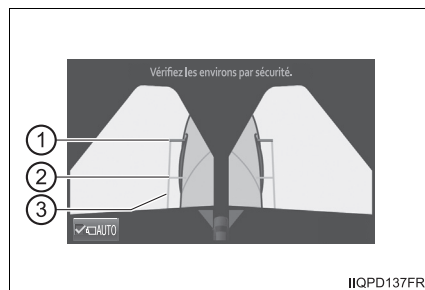

3

Fonctions d'aide à la conduite tout-terrain

Pour plus d'informations sur une zone d'affichage autre que l'écran de vue latérale et de vues latérales, se reporter aux pages concernant ces écrans, respectivement.

- ① Ligne de guidage de distance avant (rouge)
Indique une distance d'environ 0,5 m (1,5 ft.) depuis l'extrémité avant du véhicule.
- ② Ligne de contact des pneus avant (bleue)
Indique la position estimée des pneus avant sur l'image.
- ③ Lignes de largeur du véhicule (bleues)
Indiquent la largeur estimée du véhicule, y compris les rétroviseurs extérieurs.
- ④ Ligne de contact des pneus arrière (bleue)
Indique la position estimée des pneus arrière sur l'image.

- Utilisation des lignes de largeur du véhicule

La distance relative des obstacles par rapport aux lignes de largeur du véhicule peut être vérifiée.

- Approchez-vous du bas-côté tout en veillant à ce que la ligne de largeur du véhicule ne chevauche pas la bordure de trottoir ou d'autres obstacles.
- Après avoir vérifié la distance par rapport au bas-côté, le fait de manœuvrer le véhicule de sorte que la ligne de largeur du véhicule et la bordure de trottoir ou tout autre obstacle soient parallèles permet un stationnement correct.

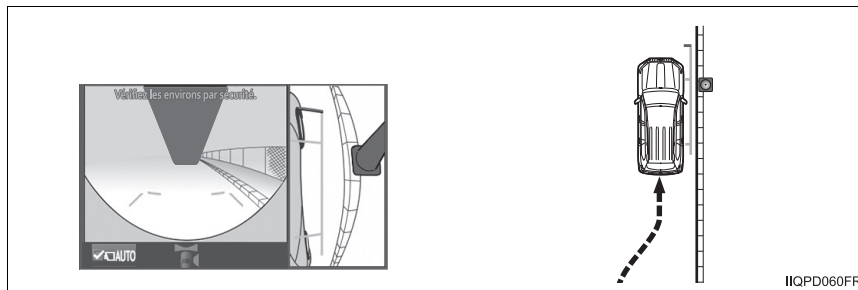

- **Ecran contextuel du capteur d'aide au stationnement Toyota**

→Reportez-vous au "Manuel du propriétaire"

⚠ AVERTISSEMENT

■ **Lignes de guidage**

Les lignes d'indication de position des pneus et les lignes d'indication de position du véhicule peuvent différer des positions réelles selon le nombre de passagers, le poids du chargement, l'inclinaison de la route, l'état du revêtement de la route, la luminosité de la zone environnante, etc. Conduisez toujours le véhicule en vérifiant que les zones environnantes ne comportent aucun risque.

■ Affichage conjoint du capteur d'aide au stationnement Toyota

Lorsque le capteur d'aide au stationnement Toyota (→Reportez-vous au "Manuel du propriétaire") est activé, une icône contextuelle avertit le conducteur quand un obstacle est détecté.

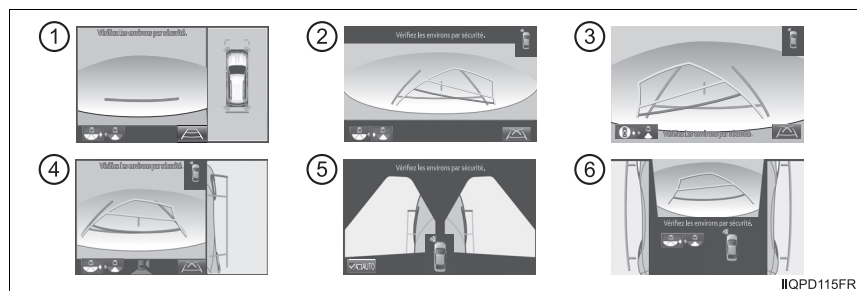

- ① Exemple d'écran contextuel affiché dans la vue panoramique
- ② Exemple d'écran contextuel affiché dans la vue arrière grand angle*1
- ③ Exemple d'écran contextuel affiché dans la vue arrière*2
- ④ Exemple d'écran contextuel affiché dans la vue latérale (avec les rétroviseurs rabattus)
- ⑤ Exemple d'affichage contextuel affiché dans les vues latérales
- ⑥ Exemple d'écran contextuel affiché dans la vue avant et double vue latérale, dans la vue sous véhicule et double vue latérale ou dans la vue arrière et double vue latérale

*1 : Véhicules avec roue de secours montée sous le plancher

*2 : Véhicules avec roue de secours montée sur la porte de coffre

■ Ecran contextuel du capteur d'aide au stationnement Toyota

Pendant l'utilisation du capteur d'aide au stationnement Toyota, un écran contextuel s'affiche lorsqu'un obstacle est détecté (→Reportez-vous au "Manuel du propriétaire"). Cependant, cette fonction ne fait qu'informer le conducteur de la présence d'un obstacle proche du véhicule et l'obstacle détecté n'est pas affiché sur l'écran. Veuillez à vérifier visuellement que les zones environnantes ne comportent aucun risque.

Lors de l'utilisation du moniteur multi-terrain

Respectez les mesures de précaution suivantes. Dans le cas contraire, cela pourrait provoquer un accident inattendu. De plus, lorsque vous conduisez, veillez à toujours vérifier par vous-même que les zones environnantes et la zone située derrière le véhicule ne comportent aucun risque.

⚠ AVERTISSEMENT**■ Conditions dans lesquelles le moniteur multi-terrain ne doit pas être utilisé**

N'utilisez pas le moniteur multi-terrain dans les situations suivantes. Le système peut ne pas fonctionner correctement, provoquant un accident inattendu.

- En cas de conduite sur une route verglacée, enneigée ou rendue glissante pour une raison quelconque
- En cas d'utilisation de chaînes à neige ou d'une roue de secours
- Lorsqu'une porte avant ou la porte de coffre n'est pas complètement fermée
- En cas de conduite sur une route irrégulière, en côte par exemple
- En cas d'utilisation de pneus ou de pièces de suspension autres que ceux spécifiés
En cas de remplacement des pneus, la position indiquée par les lignes de guidage affichées sur l'écran peut différer de la réalité.

■ Lignes de guidage

Les lignes d'indication de position des pneus et les lignes d'indication de position du véhicule peuvent différer des positions réelles selon le nombre de passagers, le poids du chargement, l'inclinaison de la route, l'état du revêtement de la route, la luminosité de la zone environnante, etc. Conduisez toujours le véhicule en vérifiant que les zones environnantes ne comportent aucun risque.

 NOTE**■ Vue panoramique**

- Dans la vue panoramique, le système associe les images prises par les caméras avant, arrière, et les caméras latérales gauche et droite pour constituer une seule image. Il y a des limites à la plage et au contenu qui peuvent être affichés. Veuillez à bien comprendre les caractéristiques de ce système avant de l'utiliser.
- La clarté de l'image peut diminuer aux quatre coins de la vue panoramique. Cependant, ce n'est pas un dysfonctionnement, car il s'agit des zones situées le long du bord de chaque image de caméra, à l'endroit où les images sont combinées.
- Selon les conditions d'éclairage à proximité de chacune des caméras, des taches claires ou foncées peuvent apparaître sur la vue panoramique.
- L'affichage de vue panoramique ne s'étend pas au-delà de l'emplacement d'installation et de la portée de capture d'images de chaque caméra.
- Il existe des angles morts autour du véhicule et il y a des zones qui ne sont pas affichées dans la vue panoramique.
- Des objets tridimensionnels affichés dans la vue avant grand angle ou la vue arrière sont susceptibles de ne pas être affichés dans la vue panoramique.
- Les personnes et les objets tridimensionnels peuvent avoir une apparence différente lorsqu'ils sont affichés dans la vue panoramique. (Ces différences comprennent, entre autres, les cas dans lesquels les objets affichés paraissent renversés, disparaissent près des zones de traitement d'image, apparaissent de zones de traitement d'image ou lorsque la distance réelle avec un objet diffère de la position affichée.)
- La vue panoramique ne peut pas être correctement affichée lorsque l'une des portes avant ou la porte de coffre est ouverte.
- L'icône du véhicule affichée dans la vue panoramique est une image générée par ordinateur et les caractéristiques telles que la couleur, la forme et la taille affichées diffèrent de celles du véhicule réel. Par conséquent, les objets tridimensionnels à proximité peuvent sembler toucher le véhicule et les distances réelles avec les objets tridimensionnels peuvent différer de celles affichées.

■ Plage d'affichage

● Vue panoramique

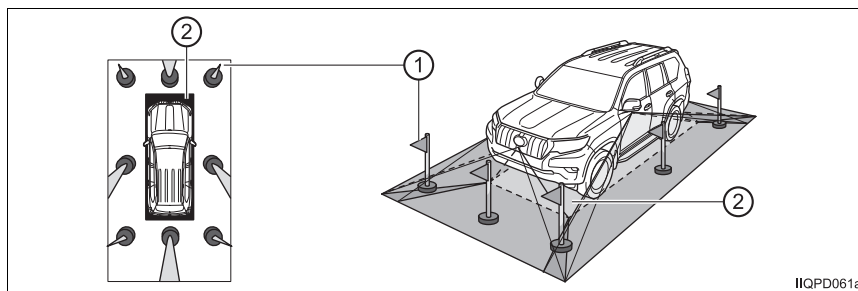

- ① Ne s'affiche pas.
- ② Ne s'affiche pas. (Affichage en noir autour de l'icône du véhicule.)

● Vue avant grand angle

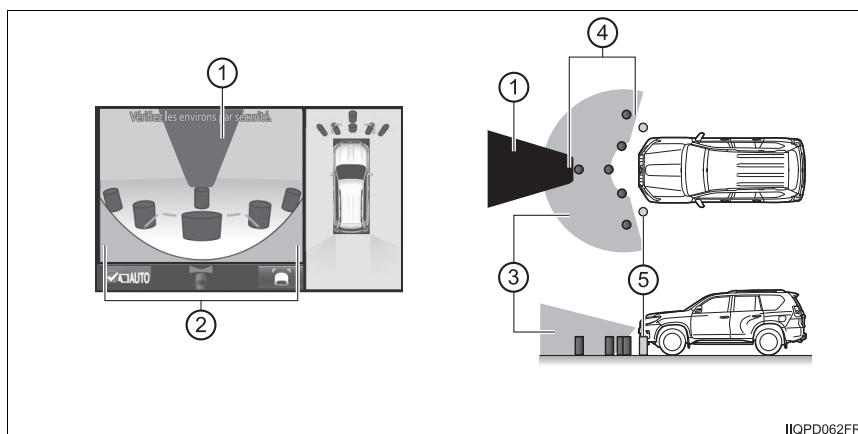

- ① Masquage
- ② Certaines parties du véhicule (comme le pare-chocs avant ou la calandre) sont affichées sur l'écran.
- ③ Plage de visibilité de caméra
- ④ Objets détectables par la caméra
- ⑤ Objets non détectables par la caméra

● Vues latérales

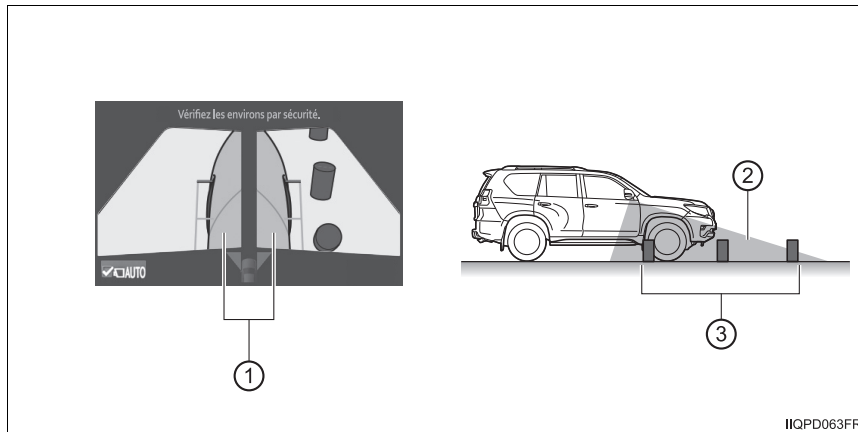

- ① Le côté du véhicule est affiché sur l'écran.
- ② Plage de visibilité de caméra
- ③ Objets détectables par la caméra

● Vue latérale

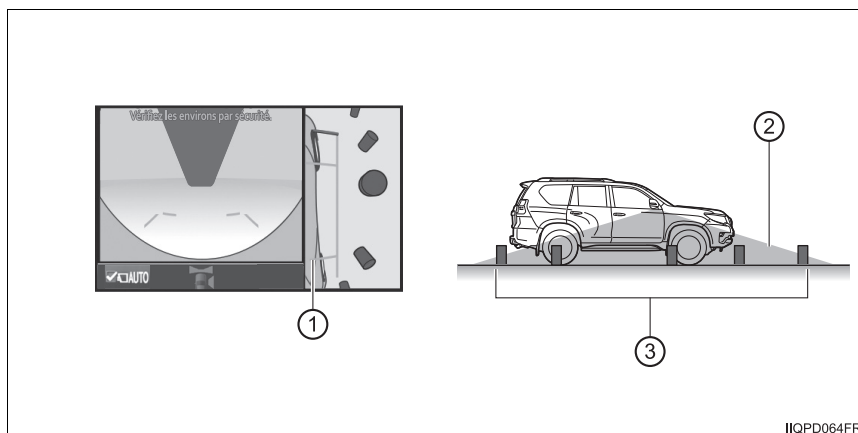

- ① Le côté du véhicule est affiché sur l'écran.
- ② Plage de visibilité de caméra
- ③ Objets détectables par la caméra

● Vue arrière

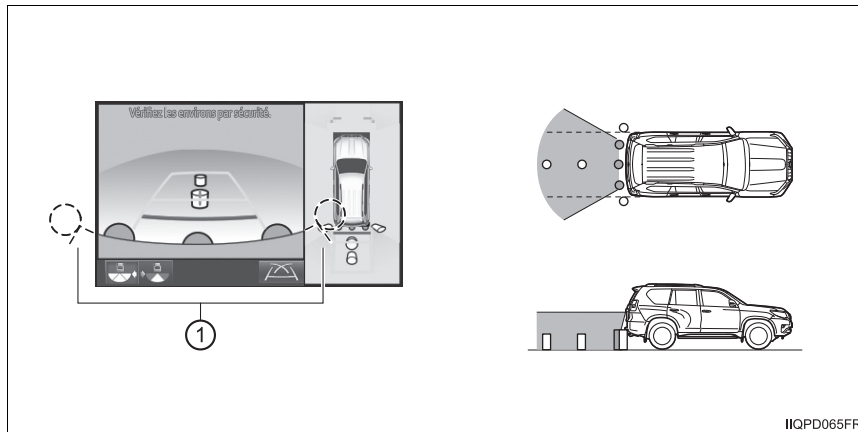

① Les angles du pare-chocs ne sont pas visibles à l'écran.

● Vue arrière grand angle*

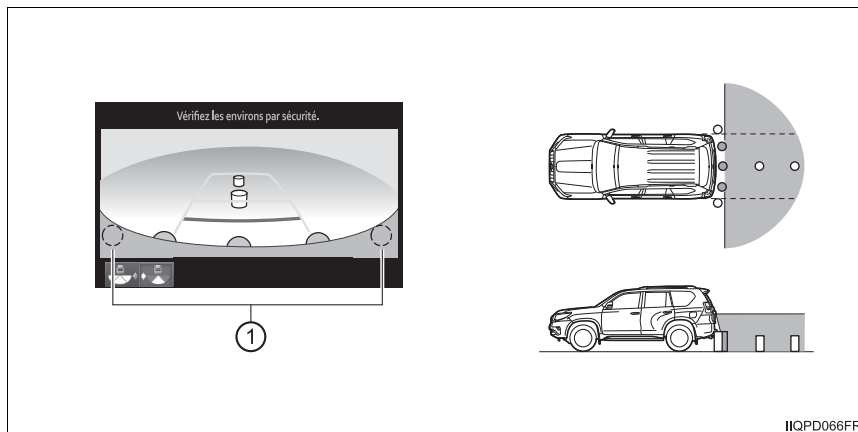

① Les angles du pare-chocs ne sont pas visibles à l'écran.

* : Véhicules avec roue de secours montée sous le plancher

■ Plage d'affichage de vue panoramique

- Dans la vue panoramique, le système traite et affiche les images provenant de 4 caméras en partant du principe que le véhicule se trouve sur une route plane. Par conséquent, l'affichage peut apparaître comme suit.
 - Les objets tridimensionnels peuvent paraître renversés, et être allongés ou fins ou plus grands qu'ils ne le sont réellement
 - Les objets tridimensionnels situés en hauteur par rapport à la surface de la route peuvent sembler plus éloignés qu'ils ne le sont en réalité ou peuvent ne pas apparaître
 - Les objets hauts peuvent sembler sortir des raccords de traitement d'image
- Des incohérences de la luminosité des images de chaque caméra peuvent se produire en fonction des conditions d'éclairage.
- L'image affichée peut ne pas être alignée lorsque l'inclinaison ou la hauteur du véhicule a changé en raison du nombre de passagers, du poids de chargement ou de la quantité d'essence restante.
- Les images et les lignes de guidage peuvent ne pas être affichées correctement lorsque les portes ne sont pas complètement fermées.
L'image affichée peut ne pas être alignée lorsque le mode de hauteur du véhicule est autre que "N" (normal) (véhicules avec suspension pneumatique à commande de hauteur arrière). (→P. 136)
- Les distances relatives entre l'icône de véhicule et la surface de la route ou un obstacle affiché sur la vue panoramique peuvent ne pas correspondre à la réalité.
- Si une plaque d'immatriculation réfléchissante est utilisée, elle peut apparaître sur l'écran.
- La zone noire à proximité de l'icône du véhicule est une zone qui n'est pas capturée par la caméra. Contrôlez visuellement ces zones par vous-même.
- Les zones entourées d'un cercle indiquées sur l'illustration peuvent être difficiles à voir, car il s'agit de points où les images sont combinées.

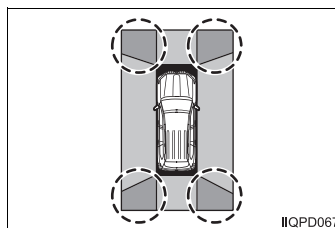

■ Plage d'affichage de vue avant grand angle

- Certaines zones à l'avant du véhicule donnent une impression de distance différente et sont masquées en noir de sorte qu'elles n'apparaissent pas sur l'écran.
- Il y a des limites à la plage qui peut être affichée sur l'écran. Les objets au niveau des angles du pare-chocs ou directement sous le pare-chocs ne sont pas affichés.
- La distance perçue via les images affichées sur l'écran diffère de la distance réelle.

■ Images affichées sur l'écran

Les caméras du système de moniteur multi-terrain utilisent des lentilles spéciales. La distance de l'image qui apparaît à l'écran diffère de la distance réelle.

■ Caméras de moniteur multi-terrain

● Emplacements des caméras

Les caméras du système de moniteur multi-terrain sont installées comme suit.

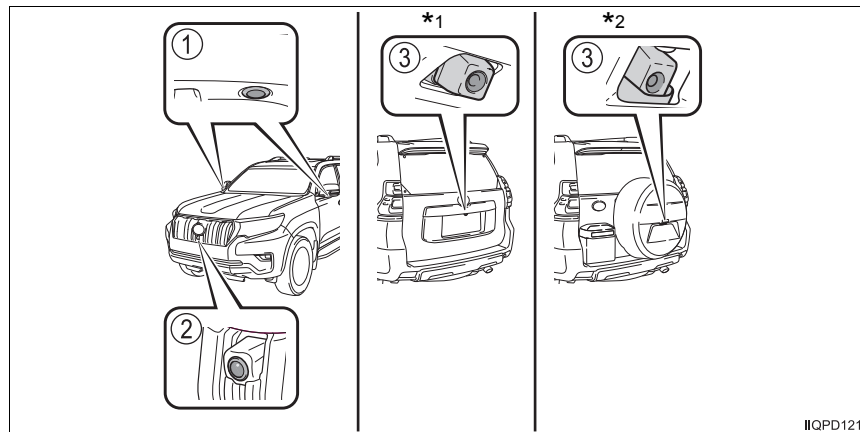

① Caméra latérale (côtés gauche et droit)

② Caméra avant

③ Caméra arrière

*1 : Véhicules avec roue de secours montée sous le plancher

*2 : Véhicules avec roue de secours montée sur la porte de coffre

● Utilisation des caméras

L'image transmise par la caméra ne peut pas être de bonne qualité si de la saleté ou des corps étrangers (des gouttelettes d'eau, de la neige, de la boue, etc.) adhèrent à la caméra. Le cas échéant, rincez-la à grande eau et essuyez la lentille de la caméra avec un chiffon doux et humide.

■ Réglages de l'affichage

Reportez-vous au "Système de navigation Manuel du propriétaire", au "Manuel multimédia du propriétaire" ou au "Système de navigation et de multimédia Manuel du propriétaire".



NOTE

■ Comment utiliser les caméras

- Respectez les mesures de précaution suivantes. Dans le cas contraire, le moniteur multi-terrain risque de ne pas fonctionner correctement.
 - Ne heurtez pas la zone de la caméra et ne laissez aucun objet venir s'y cogner
Si la caméra ou sa zone environnante a subi un impact important, la position de la caméra, l'angle d'installation, etc., peuvent dévier. Lorsque la caméra est accidentellement soumise à un choc, faites vérifier le véhicule par un concessionnaire ou un réparateur Toyota agréé ou par tout autre réparateur qualifié.
 - Ne retirez pas, ne démontez pas et ne modifiez pas la caméra ou les pièces environnantes
Cela risque de provoquer un dysfonctionnement de la caméra. Cela peut également provoquer une perte d'étanchéité de la caméra.
 - Si la lentille de la caméra est sale, suivez les procédures ci-dessus pour la nettoyer
Si la lentille de la caméra est détériorée, elle ne peut pas transmettre une image claire.
Ne laissez pas du solvant organique, de la cire pour voiture, du dégraissant ou du produit de nettoyage pour vitres, etc., entrer en contact avec le boîtier de la caméra
Cela pourrait endommager le boîtier de la caméra (résine). Si cela se produit, essuyez-le immédiatement.
 - Lorsque la température extérieure est froide, ne provoquez pas de brusque changement de température, en versant de l'eau chaude par exemple
- Lorsque vous lavez le véhicule, ne dirigez pas de jets d'eau sous haute pression sur la caméra ou sur sa zone environnante. Cela risque de faire subir un impact important à la caméra et elle risque de ne pas fonctionner correctement

■ Différences entre la vue affichée sur l'écran de vue panoramique et les conditions réelles de la route

Les lignes de guidage de distance, l'image de vue panoramique combinée, les lignes de guidage, etc., indiquent des distances estimées pour une surface de route plane. Dans les situations suivantes, les distances réelles et la trajectoire du véhicule diffèrent des lignes de guidage sur l'écran.

● En présence d'une forte montée de la route derrière le véhicule

Les lignes de guidage de distance semblent plus proches du véhicule qu'elles ne le sont en réalité. Par conséquent, les obstacles situés dans une côte semblent plus éloignés qu'ils ne le sont réellement. De même, la trajectoire réelle du véhicule diffère de la trajectoire indiquée par les lignes de guidage.

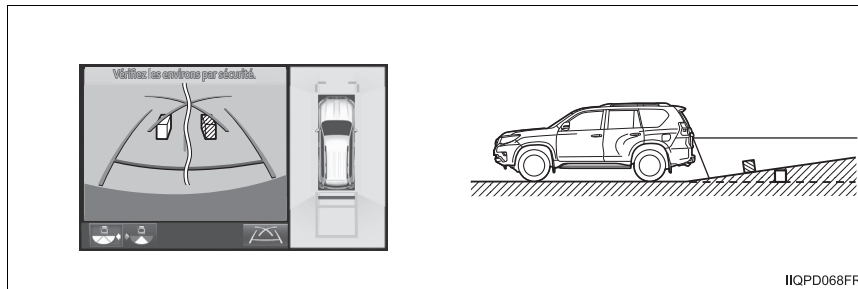

- En présence d'une forte descente de la route derrière le véhicule

Les lignes de guidage de distance sont affichées de façon plus éloignée par rapport à la distance réelle. Par conséquent, les obstacles situés dans une pente semblent plus proches qu'ils ne le sont réellement. De même, la trajectoire réelle du véhicule diffère de la trajectoire indiquée par les lignes de guidage.

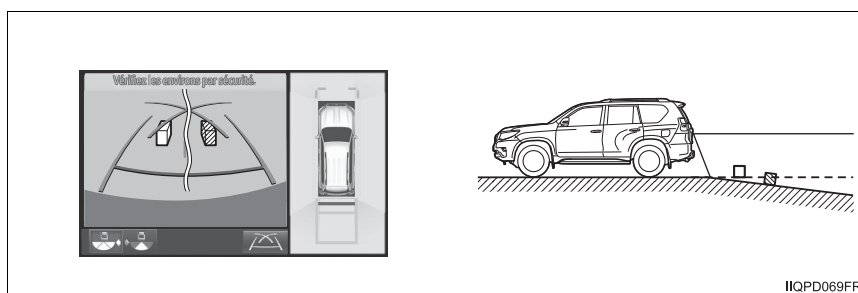

- Lorsque le véhicule est incliné

Lorsque le véhicule est incliné en raison du nombre de passagers ou du poids du chargement, les distances et la trajectoire du véhicule réelles diffèrent.

- ① Marge d'erreur

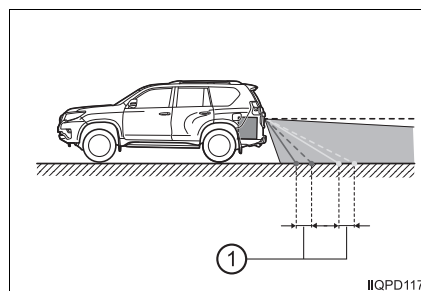

■ Différences entre l'affichage de vue panoramique et les objets tridimensionnels réels

Ayez à l'esprit les points suivants lorsque des objets tridimensionnels situés plus haut que la surface de la route (comme le pare-chocs d'un véhicule) se trouvent à proximité.

● Affichage de vue panoramique

Dans la vue panoramique, le système traite et affiche les images en partant du principe que le véhicule se trouve sur une route plane. Par conséquent, la position d'objets tridimensionnels situés plus haut que la surface de la route (comme le pare-chocs d'un véhicule) ne peut pas être déterminée. Même s'il semble qu'aucune collision ne se produira d'après l'écran, il peut n'y avoir en réalité aucun espace supplémentaire entre le véhicule et un obstacle situé plus haut que la surface de la route et cela peut provoquer une collision. Dans de tels cas, vérifiez par vous-même que les zones environnantes ne comportent aucun risque.

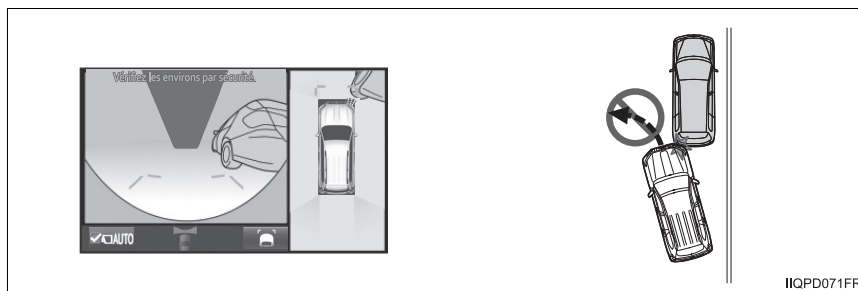

⚠ AVERTISSEMENT

■ Ecran contextuel du capteur d'aide au stationnement Toyota

Lorsque l'affichage contextuel du capteur d'aide au stationnement Toyota passe au rouge, garez le véhicule et vérifiez par vous-même que les zones environnantes ne comportent aucun risque avant de poursuivre la manœuvre.

Tout non-respect de cette consigne peut provoquer un accident inattendu.

● Lignes de trajectoire prévue

Les lignes de trajectoire prévue sont affichées en partant du principe que le véhicule se trouve sur une route plane. Par conséquent, la position d'objets tridimensionnels situés plus haut que la surface de la route (comme le pare-chocs d'un véhicule) ne peut pas être déterminée. Même s'il semble qu'un obstacle se trouve en dehors des lignes de trajectoire prévue et qu'aucune collision ne se produira d'après l'écran, un obstacle peut en réalité se trouver sur la trajectoire du véhicule et provoquer une collision.

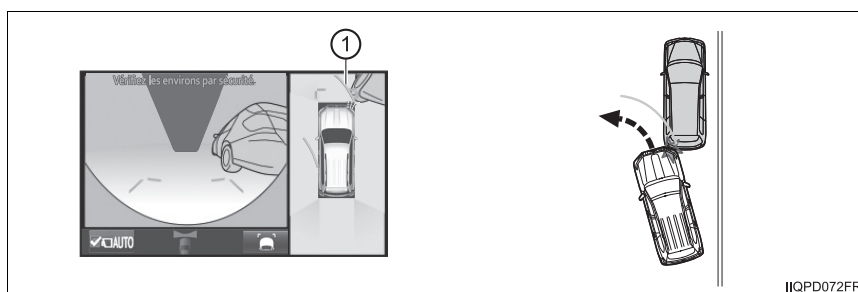

① Lignes de trajectoire prévue

Des objets tridimensionnels situés en hauteur (tels que les murs avec des saillies ou les zones de chargement des camions) peuvent ne pas être affichés sur l'écran. Vérifiez par vous-même que les zones environnantes ne comportent aucun risque.

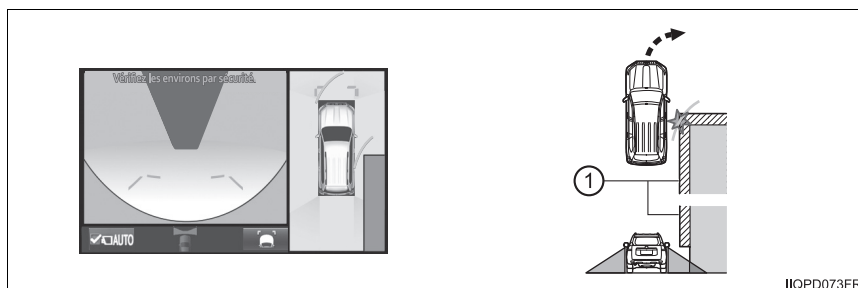

① Saillie d'un mur

■ Différences entre l'affichage de vue arrière ou de vue arrière grand angle et les conditions réelles de la route

Les lignes de guidage affichées sur l'écran sont prévues pour des surfaces planes (comme la route). Ayez à l'esprit les points suivants lorsque des objets tridimensionnels présentant des saillies (obstacles tels que le plateau de chargement d'un camion) se trouvent à proximité.

● Lignes de trajectoire prévue

Les lignes de guidage sont affichées en prenant comme référence une surface de route plane et ne peuvent pas être utilisées pour localiser des objets tridimensionnels. Vérifiez par vous-même que les zones environnantes ne comportent aucun risque. Même s'il semble que le plateau de chargement d'un camion se trouve en dehors des lignes de trajectoire prévue et qu'aucune collision ne se produira d'après l'écran, cet obstacle peut en réalité se trouver sur la trajectoire du véhicule et provoquer une collision.

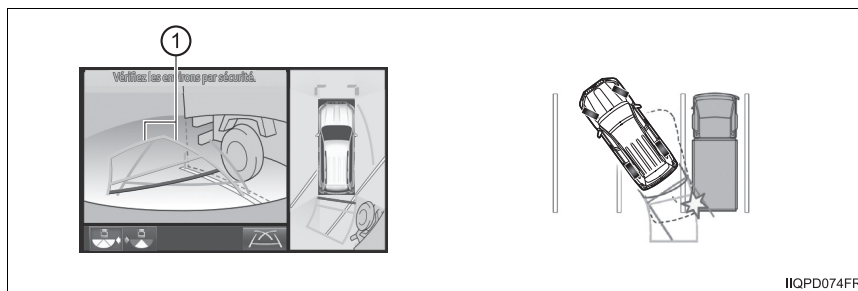

① Lignes de trajectoire prévue

■ Différences entre l'affichage de vue panoramique, de vue arrière et de vue arrière grand angle et les conditions réelles de la route

● Lignes de guidage de distance

Les lignes de guidage sont affichées en prenant comme référence la surface de la route et ne peuvent pas être utilisées pour déterminer la distance des objets tridimensionnels par rapport au véhicule. Vérifiez par vous-même que les zones environnantes ne comportent aucun risque. L'image affichée à l'écran est celle d'un camion garé au niveau d'un point ② d'après les lignes de guidage de distance. Toutefois, si vous faites marche arrière jusqu'au point ①, vous heurterez le camion. Sur l'écran, le point ① semble plus proche et le point ③, plus éloigné. Pourtant, en réalité, la distance jusqu'à ① et ③ est identique, et ② est plus éloigné que ① et ③.

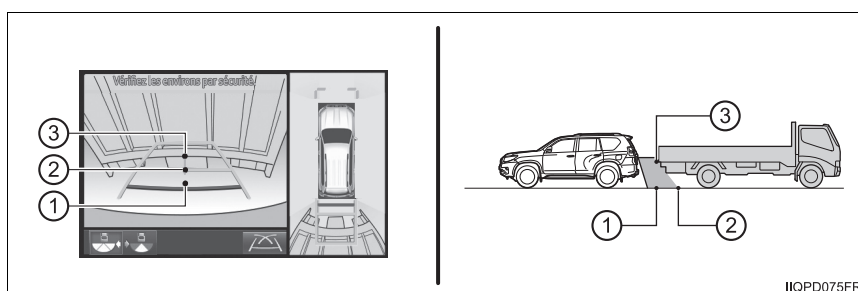

IIQPD075FR

● Vue sous véhicule

Les lignes d'indication de position des pneus et les lignes d'indication de position du véhicule peuvent différer des positions réelles selon le nombre de passagers, le poids du chargement, l'inclinaison de la route, l'état du revêtement de la route, la luminosité de la zone environnante, etc. Conduisez toujours le véhicule en vérifiant par vous-même que les zones environnantes ne comportent aucun risque.

■ Utilisation de la vue sous véhicule

- Les images affichées sont des images prises antérieurement depuis un point situé à environ 3 m (10 ft.) derrière la position actuelle du véhicule.
Par conséquent, les conditions réelles peuvent différer de celles affichées sur l'écran dans les situations suivantes.
 - Un obstacle est apparu après que l'image a été prise
 - Un matériau meuble, comme du sable ou de la neige, s'est effondré ou a changé de place
 - Un obstacle a bougé
 - Il y a une flaque, de la boue, etc. dans la plage d'affichage
 - Le véhicule dérape
- Dans les situations suivantes, les positions des pneus et la position du véhicule diffèrent en réalité de celles indiquées par les lignes d'indication de position des pneus et les lignes d'indication de position du véhicule.
 - Les pneus ont été remplacés
 - Un équipement en option a été installé

▲ AVERTISSEMENT**■ Lignes de guidage**

Les lignes de guidage affichées sont composées d'une image prise au préalable et peuvent différer de la réalité. Conduisez toujours le véhicule en vérifiant si la zone qui vous entoure est sûre.

■ Si vous remarquez un symptôme quelconque

Si vous remarquez l'un des symptômes suivants, référez-vous à la cause probable et à sa solution, puis revérifiez.

Si la solution ne permet pas de remédier au problème, faites vérifier le véhicule par un concessionnaire ou un réparateur Toyota agréé ou par tout autre réparateur qualifié.

Cause probable	Solution
<input type="checkbox"/> L'image est difficile à voir	
<ul style="list-style-type: none"> • Le véhicule se trouve dans une zone sombre • La température autour de la lentille est élevée ou basse • La température extérieure est basse • Il y a des gouttelettes d'eau sur la caméra • Il pleut ou le temps est humide • Des corps étrangers (boue, etc.) adhèrent à la caméra • Les rayons du soleil ou des phares sont directement orientés vers la caméra • Le véhicule est sous des éclairages fluorescents, des lampes au sodium, au mercure, etc. 	<p>Conduisez en vérifiant visuellement les conditions aux alentours du véhicule. (Utilisez de nouveau le moniteur multi-terrain dès que les conditions se sont améliorées.)</p> <p>L'image affichée sur l'écran du système de moniteur de rétrovision peut être réglée, reportez-vous au "Système de navigation Manuel du propriétaire", au "Manuel multimédia du propriétaire" ou au "Système de navigation et de multimédia Manuel du propriétaire".</p>
<input type="checkbox"/> L'image est floue	
De la saleté ou des corps étrangers (des gouttelettes d'eau, de la neige, de la boue, etc.) adhèrent à la caméra	Rincez la caméra à grande eau et essuyez la lentille de la caméra avec un chiffon doux et humide.
<input type="checkbox"/> L'image n'est plus alignée	
La caméra ou la zone environnante a subi un impact important	Faites vérifier le véhicule par un concessionnaire ou un réparateur Toyota agréé ou par tout autre réparateur qualifié.

Cause probable	Solution
<input type="checkbox"/> Les lignes de guidage présentent un très important défaut d'alignement	
La position de la caméra est mal alignée	Faites vérifier le véhicule par un concessionnaire ou un réparateur Toyota agréé ou par tout autre réparateur qualifié.
<ul style="list-style-type: none"> • Le véhicule penche (il y a une charge lourde sur le véhicule, la pression des pneus est basse en raison d'une crevaison, etc.) • Le véhicule se trouve sur une pente 	<p>Si cela se produit pour ces raisons, cela n'est pas le signe d'un dysfonctionnement.</p> <p>Conduisez en vérifiant visuellement les conditions aux alentours du véhicule.</p>
<input type="checkbox"/> Les lignes de trajectoire prévue se déplacent alors que le volant reste droit (les lignes de guidage de prolongement de la largeur du véhicule et les lignes de trajectoire prévue ne sont pas alignées)	
Il y a un dysfonctionnement dans les signaux envoyés par le capteur de direction	Faites vérifier le véhicule par un concessionnaire ou un réparateur Toyota agréé ou par tout autre réparateur qualifié.
<input type="checkbox"/> Les lignes de guidage ne s'affichent pas	
La porte de coffre est ouverte	<p>Fermez la porte de coffre.</p> <p>Si la solution ne permet pas de remédier au problème, faites vérifier le véhicule par un concessionnaire ou un réparateur Toyota agréé ou par tout autre réparateur qualifié.</p>

Cause probable	Solution
<input type="checkbox"/> "!" s'affiche	
Le moniteur multi-terrain présente un dysfonctionnement	Faites vérifier le véhicule par un concessionnaire ou un réparateur Toyota agréé ou par tout autre réparateur qualifié.
La batterie est débranchée puis rebranchée	Tournez le volant complètement vers la droite et vers la gauche. Si la solution ne permet pas de remédier au problème, faites vérifier le véhicule par un concessionnaire ou un réparateur Toyota agréé ou par tout autre réparateur qualifié.



NOTE

■ Comment utiliser la caméra

- Il se peut que le système de moniteur multi-terrain ne fonctionne pas correctement dans les cas suivants.
 - Si l'avant ou l'arrière du véhicule ou le rétroviseur extérieur a subi un choc, la position de la caméra et son angle de montage peuvent avoir changé.
 - Comme la caméra dispose d'une structure étanche, ne la détachez pas, ne la démontez pas et ne la modifiez pas. Cela pourrait entraîner un mauvais fonctionnement.
 - Pour nettoyer la lentille de la caméra, rincez la caméra à grande eau et essuyez-la avec un chiffon doux et humide. Si vous frottez fortement la lentille de la caméra, elle risque d'être rayée et de ne plus pouvoir transmettre une image nette.
 - Ne versez pas de solvant organique, de cire pour voiture, de produit de nettoyage ou d'enduit pour vitres sur la caméra. Si cela se produit, essuyez la caméra le plus vite possible.
 - En cas de changement brusque de température, notamment lorsque de l'eau chaude est versée sur le véhicule par temps froid, il est possible que le système ne fonctionne pas normalement.
 - Lorsque vous lavez le véhicule, ne dirigez pas de jets d'eau violents sur la caméra ni sur la zone de la caméra. Cela pourrait entraîner un dysfonctionnement de la caméra.
 - Lorsque vous utilisez la caméra sous des lampes fluorescentes, une lampe à sodium ou au mercure, etc., les éclairages et les zones éclairées peuvent sembler clignoter.
 - La caméra peut être endommagée par des projections de cailloux et d'autres débris.
- Ne soumettez pas la caméra à un choc violent, car cela risque de provoquer un dysfonctionnement. Si cela se produit, faites vérifier le véhicule dès que possible par un concessionnaire ou un réparateur Toyota agréé ou par tout autre réparateur qualifié.

Suspension pneumatique à commande de hauteur arrière*

La suspension pneumatique à commande de hauteur arrière permet au conducteur de commander la hauteur de l'arrière du véhicule pour l'ajuster aux conditions de conduite. Sélectionnez la hauteur désirée à l'aide du contacteur de commande de hauteur.

- ① Contacteur de commande de hauteur
- ② Contacteur OFF de commande de hauteur

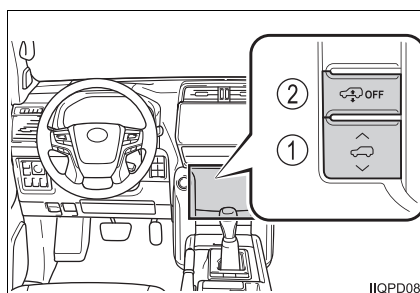

* : Si le véhicule en est équipé

Sélection de la hauteur du véhicule

L'actionnement du contacteur modifie la hauteur de l'arrière du véhicule de la façon suivante :

- ① Plus haut
- ② Plus bas

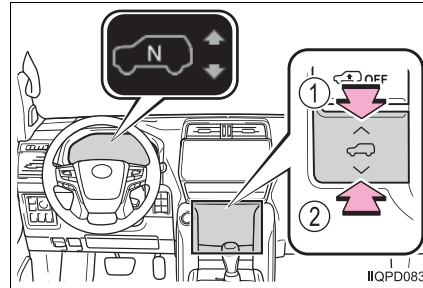

La hauteur du véhicule ne peut être réglée que lorsque le moteur fonctionne.

Le mode de hauteur sélectionné s'affichera sur l'écran multifonction.

Le mode sélectionné clignotera pendant le changement du mode de hauteur.

■ Modes de hauteur

- Mode N (mode normal) : Pour la conduite normale
Hauteur normale
- Mode HI (mode haut) : Pour la conduite sur une route accidentée
40 mm (1,6 in.) plus haut que la hauteur arrière normale
Le mode HI ne peut pas être sélectionné si la vitesse du véhicule est supérieure à 50 km/h (31 mph).
- Mode LO (mode bas) : Pour faciliter l'accès/la sortie du véhicule et le chargement des bagages
20 mm (0,8 in.) plus bas que la hauteur arrière normale
Le mode LO ne peut pas être sélectionné si la vitesse du véhicule est supérieure à 12 km/h (7 mph).

Désactivation de la commande de hauteur

Lorsque le contacteur OFF de commande de hauteur est enfoncé et que le véhicule est à l'arrêt, la hauteur du véhicule est fixée à la hauteur actuelle.

L'état est enregistré dans le système même une fois que le moteur s'est arrêté.

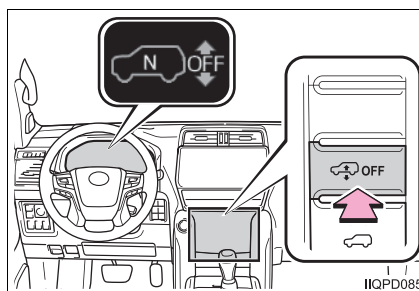

Cette hauteur peut être réglée en appuyant à nouveau sur le contacteur OFF de commande de hauteur.

Lorsque la vitesse du véhicule est supérieure à 30 km/h (18 mph), la suspension pneumatique à commande de hauteur arrière s'active automatiquement.

■ Lorsque le mode HI est sélectionné

La hauteur du véhicule passe en mode N lorsque vous roulez à une vitesse de 50 km/h (31 mph).

Même si la vitesse du véhicule est réduite à moins de 50 km/h (31 mph), la hauteur ne reviendra pas en mode HI.

■ Lorsque le mode LO est sélectionné

La hauteur du véhicule passera en mode N si la vitesse du véhicule dépasse 12 km/h (7 mph).

Même si la vitesse du véhicule est réduite à moins de 12 km/h (7 mph), la hauteur ne reviendra pas en mode LO.

■ Fonction de réglage automatique de la hauteur

La hauteur du véhicule est toujours réglée à une hauteur fixe, dans tous les modes, par la fonction de réglage automatique de la hauteur, quels que soient le nombre d'occupants et la charge de bagages.

■ La suspension pneumatique à commande de hauteur arrière ne fonctionnera pas dans les cas suivants :

- Le soubassement du véhicule touche la surface de la route.
- La zone autour de la suspension est recouverte de glace.

■ Même si vous entendez un bruit de fonctionnement

Cela n'indique pas la présence d'un problème dans la suspension pneumatique à commande de hauteur arrière.

■ Conseils pour stationner et arrêter le véhicule

- Si vous coupez immédiatement le moteur après avoir roulé en tout-terrain ou si vous stationnez le véhicule pour une longue période, il se peut que la hauteur du véhicule s'abaisse progressivement. Lorsque vous vous gardez, assurez-vous que rien en dessous du véhicule ne peut entrer en contact avec le soubassement. Le véhicule reprendra la hauteur réglée lorsque le moteur démarrera.
- Il se peut que la hauteur du véhicule change étant donné que la température varie quand le moteur est arrêté. Le véhicule reprendra la hauteur réglée lorsque le moteur démarrera.

■ Lors de l'abaissement du véhicule

Pour éviter que la hauteur du véhicule n'augmente lorsque les occupants quittent le véhicule, la commande d'abaissement du véhicule agira un court moment après l'arrêt du moteur.

■ Signal de dysfonctionnement de la suspension pneumatique à commande de hauteur arrière

- Si un dysfonctionnement survient dans la suspension pneumatique à commande de hauteur arrière, le mode N est sélectionné automatiquement. Cependant, il se peut que le système ne passe pas en mode N en fonction de l'emplacement du dysfonctionnement.
- Le message "Vérifiez le système de suspension pneumatique" s'affiche sur l'écran multifonction et il est impossible d'activer la suspension pneumatique à commande de hauteur arrière tant que le dysfonctionnement n'est pas corrigé. Arrêtez le moteur et faites-le démarrer à nouveau. Si le message d'avertissement disparaît, le système fonctionne correctement. Si le message d'avertissement reste affiché, faites vérifier le véhicule dès que possible par un concessionnaire ou un réparateur Toyota agréé ou par tout autre réparateur qualifié.

**AVERTISSEMENT****■ La suspension pneumatique à commande de hauteur arrière doit être désactivée**

Veillez observer les précautions suivantes. Sinon, la fonction de réglage automatique de la hauteur peut entraîner une modification de la hauteur du véhicule et vous risquez de vous coincer une partie du corps dans le véhicule et d'entraîner ainsi un accident :

- Lorsque vous levez le véhicule avec un cric, que vous installez des chaînes à neige ou que vous fixez des chaînes/câbles sur le véhicule pour qu'il soit transporté sur une dépanneuse à plateau, désactivez la suspension pneumatique à commande de hauteur arrière et coupez le moteur.
- Lorsque le véhicule doit être remorqué, placez la hauteur du véhicule en mode N et désactivez la suspension pneumatique à commande de hauteur arrière.
- Lorsque le véhicule est embourbé, désactivez la suspension pneumatique à commande de hauteur arrière.
- Lorsque vous détachez une remorque, placez la hauteur du véhicule en mode LO et désactivez la suspension pneumatique à commande de hauteur arrière.

■ Sélection du mode de hauteur correct

- Le mode HI doit être utilisé uniquement lorsque vous conduisez sur des routes en mauvais état, en cas de conduite tout-terrain, par exemple.
Etant donné que le centre de gravité du véhicule est plus haut lorsque ce mode est sélectionné, le véhicule risque de devenir instable lors de virages soudains, entraînant ainsi un accident.
- Ne sélectionnez pas le mode HI lorsque vous transportez des charges sur le porte-bagages de toit.
Etant donné que le centre de gravité du véhicule est plus haut lorsque ce mode est sélectionné, le véhicule risque de devenir instable lors de virages soudains, entraînant ainsi un accident.
- Avant d'abaisser la hauteur du véhicule, vérifiez que personne ne se trouve en dessous.



NOTE

■ Faites attention dans les endroits où l'espace au-dessus du véhicule est limité

La hauteur du véhicule augmentera lorsque le mode élevé est sélectionné ou lorsque les bagages sont déchargés. Cela pourrait endommager le véhicule.

■ Ne sélectionnez pas le mode LO lors de la conduite sur des routes accidentées

Si le soubassement du véhicule touche la surface irrégulière de la route, le véhicule risque d'être endommagé.

■ Changement de la hauteur du véhicule

Ne changez pas fréquemment la hauteur du véhicule.

Le compresseur risque de surchauffer et d'arrêter de fonctionner.

■ Lors de la conduite sur des routes extrêmement inégales avec des pierres

Parfois, la hauteur du véhicule n'est pas ajustée car le système estime qu'il s'agit d'une conduite sur une route inégale.

AVS (système de suspension variable adaptative)*

L'AVS commande la suspension en fonction des conditions de conduite et de l'état de la route. Sélectionner un mode de conduite optimal permet de disposer d'une stabilité et d'un confort de conduite optimaux.

- ① Mode confort
Par rapport au mode normal, cela améliore le confort de conduite
- ② Mode normal
Pour la conduite normale
- ③ Mode sport
Pour la conduite sur routes sinueuses en montagne ou à grande vitesse

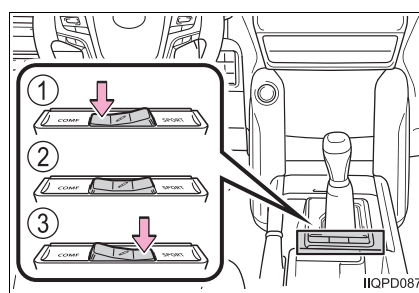

■ Mode de conduite

- Le mode ③ convient à la conduite avec une charge importante ou sur des routes non pavées.
- Lorsque le contacteur de commande de transmission à quatre roues motrices est en position L4, la force d'absorption des amortisseurs adaptée à la conduite tout-terrain sera délivrée, peu importe la position du contacteur AVS.

* : Si le véhicule en est équipé

Système de transmission à quatre roues motrices

Utilisez le contacteur de commande de transmission à quatre roues motrices et le contacteur de blocage/débloqué de différentiel central (si le véhicule en est équipé) pour sélectionner les modes suivants de la boîte de transfert et du différentiel central.

Contacteur de commande de transmission à quatre roues motrices (moteurs 2TR-FE)

- ① H4F (position de vitesse élevée, différentiel central débloqué)
Conduite normale sur tous les types de routes.
- ② H4L (position de vitesse élevée, différentiel central bloqué)
Uniquement pour la conduite sur piste où vous pouvez faire patiner vos pneus, par exemple en tout-terrain, ou sur une route verglacée ou enneigée.
Le témoin de blocage de différentiel central s'allume.
- ③ L4L (position de vitesse faible, différentiel central bloqué)
Conduite nécessitant une puissance et une traction maximum, par exemple des tractions difficiles que le véhicule ne parvient pas à surmonter. L'utilisation de ce mode contribue également à augmenter la stabilité du véhicule lorsque celui-ci descend une pente raide non asphaltée.

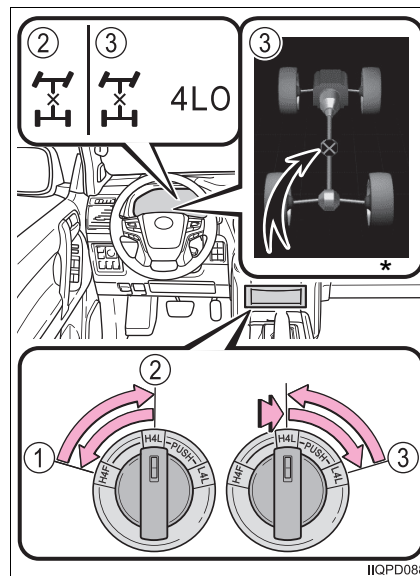

Les témoins de transmission à quatre roues motrices et de blocage de différentiel central et le témoin sur l'écran de blocage/débloqué de différentiel s'allument.

Mettez le contacteur de commande de transmission à quatre roues motrices en position H4F une fois que les roues ont été dégagées ou après être parvenu sur une surface plane et non glissante.

* : Véhicules avec écran multifonction de type B uniquement

**Contacteur de commande de transmission à quatre roues motrices
(moteurs 1GR-FE, 1GD-FTV et 1KD-FTV)**

① H4 (position de vitesse élevée)

Conduite normale sur tous les types de routes.

② L4 (position de vitesse faible)

Conduite exigeant un maximum de puissance et de traction, comme pour la conduite en pente raide, en tout-terrain et dans du sable ou de la boue, etc.

Le témoin de transmission à quatre roues motrices à faible vitesse s'allume.

► Véhicules sans suspension pneumatique à commande de hauteur arrière

► Véhicules avec suspension pneumatique à commande de hauteur arrière

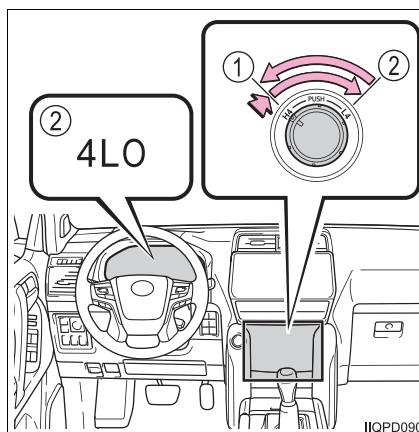
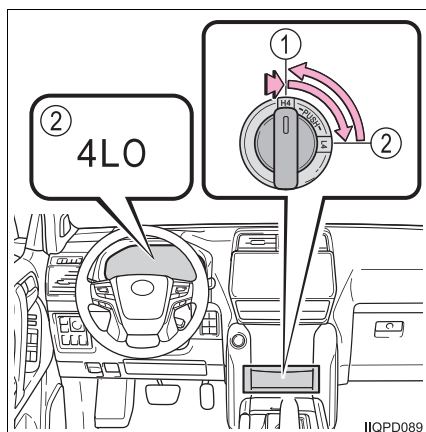

Contacteur de blocage/débloquage de différentiel central (moteurs 1GR-FE, 1GD-FTV et 1KD-FTV)

Bloquez le différentiel central lorsque vos roues restent coincées dans un fossé ou lorsque vous conduisez sur une route glissante ou accidentée.

Le témoin de blocage de différentiel central et le témoin sur l'écran de blocage/débloquage de différentiel s'allument.

Pour débloquer le différentiel central, appuyez une nouvelle fois sur le contacteur.

Débloquez le différentiel central une fois que les roues ont été dégagées ou après être parvenu sur une surface plane et non glissante.

- ▶ Véhicules sans suspension pneumatique à commande de hauteur arrière
- ▶ Véhicules avec suspension pneumatique à commande de hauteur arrière

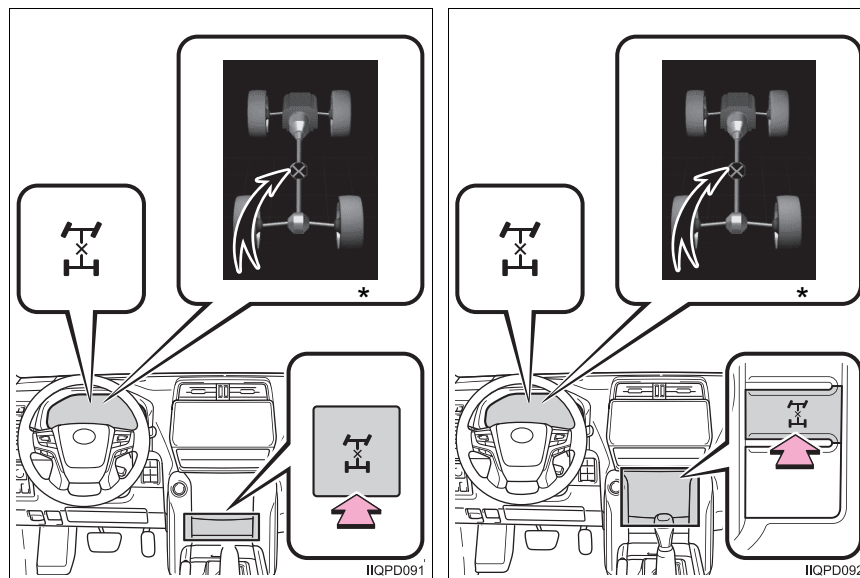

* : Lorsque la position L4 est sélectionnée sur les véhicules avec écran multifonction de type B

Passage de la position H4F à la position H4L (et inversement)**■ Passage de la position H4F à la position H4L**

Faites tourner le contacteur de commande de transmission à quatre roues motrices dans le sens des aiguilles d'une montre.

Maintenez cette condition jusqu'à ce que le témoin de blocage de différentiel central s'allume.

■ Passage de la position H4L à la position H4F

Tournez le contacteur de commande de transmission à quatre roues motrices dans le sens inverse des aiguilles d'une montre.

Maintenez cette condition jusqu'à ce que le témoin de blocage de différentiel central s'éteigne.

Passage de H4L/H4 à L4L/L4 et inversement (boîte de vitesses automatique)

■ Passage de la position H4L/H4 à la position L4L/L4

- 1 Arrêtez le véhicule.

Il est impossible de changer de mode de boîte de transfert si le véhicule est en mouvement.

- 2 Mettez le levier de changement de vitesse en position N.

Gardez le levier de changement de vitesse en position N jusqu'à ce que le changement du mode de boîte de transfert soit terminé (témoin allumé).

Il est impossible de changer de mode de boîte de transfert si le levier de changement de vitesse est dans une position autre que N.

- 3 Appuyez sur le contacteur de commande de transmission à quatre roues motrices et tournez-le sur la position L4L/L4.

Le témoin de transmission à quatre roues motrices à faible vitesse clignote pendant le changement.

Si vous actionnez le contacteur de commande de transmission à quatre roues motrices sans respecter les étapes 1 et 2, le témoin de transmission à quatre roues motrices à faible vitesse clignote et un signal sonore retentit. Remettez le contacteur de commande de transmission à quatre roues motrices sur H4L/H4 et tentez à nouveau d'effectuer les étapes 1 et 2.

Si le levier de changement de vitesse est mis dans une position autre que N alors que le témoin de transmission à quatre roues motrices à faible vitesse clignote, cela risque de produire des bruits d'engrenage. Placez immédiatement le levier de changement de vitesse sur N et attendez que le changement du mode de boîte de transfert soit terminé.

- 4 Vérifiez que le témoin de transmission à quatre roues motrices à faible vitesse s'allume.

Le témoin de transmission à quatre roues motrices à faible vitesse s'allume lorsque le changement du mode de boîte de transfert est terminé.

Déplacez le levier de changement de vitesse de N à D ou R pour conduire le véhicule.

■ Passage de la position L4L/L4 à la position H4L/H4

- 1 Arrêtez le véhicule.

Il est impossible de changer de mode de boîte de transfert si le véhicule est en mouvement.

- 2 Mettez le levier de changement de vitesse en position N.

Gardez le levier de changement de vitesse en position N jusqu'à ce que le changement du mode de boîte de transfert soit terminé (témoin éteint).

Il est impossible de changer de mode de boîte de transfert si le levier de changement de vitesse est dans une position autre que N.

- 3 Mettez le contacteur de commande de transmission à quatre roues motrices en position H4L/H4.

Le témoin de transmission à quatre roues motrices à faible vitesse clignote pendant le changement.

Si vous actionnez le contacteur de commande de transmission à quatre roues motrices sans respecter les étapes 1 et 2, le témoin de transmission à quatre roues motrices à faible vitesse clignote et un signal sonore retentit. Remettez le contacteur de commande de transmission à quatre roues motrices sur L4L/L4 et tentez à nouveau d'effectuer les étapes 1 et 2.

Si le levier de changement de vitesse est mis dans une position autre que N alors que le témoin de transmission à quatre roues motrices à faible vitesse clignote, cela risque de produire des bruits d'engrenage. Placez immédiatement le levier de changement de vitesse sur N et attendez que le changement du mode de boîte de transfert soit terminé.

- 4 Vérifiez que le témoin de transmission à quatre roues motrices à faible vitesse s'éteint.

Le témoin de transmission à quatre roues motrices à faible vitesse s'éteint lorsque le changement du mode de boîte de transfert est terminé.

Déplacez le levier de changement de vitesse de N à D ou R pour conduire le véhicule.

 **NOTE****■ Passage de la position H4L/H4 à la position L4L/L4 et inversement**

Ne mettez pas le levier de changement de vitesse dans une position autre que N et n'enfoncez pas la pédale d'accélérateur alors que le témoin de transmission à quatre roues motrices à faible vitesse clignote. Sinon, cela risque de produire des bruits d'engrenage et de provoquer un dysfonctionnement.

Passage de H4L/H4 à L4L/L4 et inversement (boîte de vitesses manuelle)**■ Passage de la position H4L/H4 à la position L4L/L4**

- 1 Arrêtez le véhicule.

Il est impossible de changer de mode de boîte de transfert si le véhicule est en mouvement.

- 2 Enfoncez fermement la pédale d'embrayage.

Gardez la pédale d'embrayage enfoncée jusqu'à ce que le changement du mode de boîte de transfert soit terminé (témoin allumé).

Il est impossible de changer de mode de boîte de transfert si la pédale d'embrayage n'est pas complètement enfoncée.

- 3 Appuyez sur le contacteur de commande de transmission à quatre roues motrices et tournez-le sur la position L4L/L4.

Le témoin de transmission à quatre roues motrices à faible vitesse clignote pendant le changement.

Si vous actionnez le contacteur de commande de transmission à quatre roues motrices sans respecter les étapes 1 et 2, le témoin de transmission à quatre roues motrices à faible vitesse clignote et un signal sonore retentit. Remettez le contacteur de commande de transmission à quatre roues motrices sur H4L/H4 et tentez à nouveau d'effectuer les étapes 1 et 2.

Si la pédale d'embrayage est relâchée alors que le témoin de transmission à quatre roues motrices à faible vitesse clignote, cela risque de produire des bruits d'engrenage. Enfoncez immédiatement la pédale d'embrayage fermement et attendez que le changement du mode de boîte de transfert soit terminé.

- 4 Vérifiez que le témoin de transmission à quatre roues motrices à faible vitesse s'allume.

Le témoin de transmission à quatre roues motrices à faible vitesse s'allume lorsque le changement du mode de boîte de transfert est terminé.

Relâchez la pédale d'embrayage pour conduire le véhicule.

■ Passage de la position L4L/L4 à la position H4L/H4

- 1 Arrêtez le véhicule.

Il est impossible de changer de mode de boîte de transfert si le véhicule est en mouvement.

- 2 Enfoncez fermement la pédale d'embrayage.

Gardez la pédale d'embrayage enfoncée jusqu'à ce que le changement du mode de boîte de transfert soit terminé (témoin éteint).

Il est impossible de changer de mode de boîte de transfert si la pédale d'embrayage n'est pas complètement enfoncée.

- 3 Mettez le contacteur de commande de transmission à quatre roues motrices en position H4L/H4.

Le témoin de transmission à quatre roues motrices à faible vitesse clignote pendant le changement.

Si vous actionnez le contacteur de commande de transmission à quatre roues motrices sans respecter les étapes 1 et 2, le témoin de transmission à quatre roues motrices à faible vitesse clignote et un signal sonore retentit. Remettez le contacteur de commande de transmission à quatre roues motrices sur L4L/L4 et tentez à nouveau d'effectuer les étapes 1 et 2.

Si la pédale d'embrayage est relâchée alors que le témoin de transmission à quatre roues motrices à faible vitesse clignote, cela risque de produire des bruits d'engrenage. Enfoncez immédiatement la pédale d'embrayage fermement et attendez que le changement du mode de boîte de transfert soit terminé.

- 4 Vérifiez que le témoin de transmission à quatre roues motrices à faible vitesse s'éteint.

Le témoin de transmission à quatre roues motrices à faible vitesse s'éteint lorsque le changement du mode de boîte de transfert est terminé.

Relâchez la pédale d'embrayage pour conduire le véhicule.

 **NOTE****■ Passage de la position H4L/H4 à la position L4L/L4 et inversement**

Ne relâchez pas la pédale d'embrayage et n'enfoncez pas la pédale d'accélérateur alors que le témoin de transmission à quatre roues motrices à faible vitesse clignote. Sinon, cela risque de produire des bruits d'engrenage et de provoquer un dysfonctionnement.

■ **Lorsqu'il est possible de passer de la position H4L/H4 à la position L4L/L4 (et inversement) avec le contacteur de commande de transmission à quatre roues motrices**

- Le contacteur du moteur en mis en position "ON" (véhicules sans système d'ouverture et de démarrage intelligent) ou en mode IGNITION ON (véhicules avec système d'ouverture et de démarrage intelligent).
- Le levier de changement de vitesse est en position N (boîte de vitesses automatique).
- La pédale d'embrayage est enfoncée (boîte de vitesses manuelle).
- Le véhicule est complètement à l'arrêt.

■ **Témoin de transmission à quatre roues motrices à faible vitesse**

- Le témoin clignote en passant de la position H4L/H4 à la position L4L/L4 (et inversement).
- Si le témoin de transmission à quatre roues motrices à faible vitesse continue à clignoter lorsque vous mettez le contacteur de commande de transmission à quatre roues motrices en position H4L/H4 ou L4L/L4, arrêtez complètement le véhicule, mettez le levier de changement de vitesse en position N (boîte de vitesses automatique) ou maintenez la pédale d'embrayage enfoncée (boîte de vitesses manuelle) et actionnez à nouveau le contacteur.
- Si le levier de changement de vitesse est déplacé avant que le témoin de transmission à quatre roues motrices à faible vitesse ne s'allume/ne s'éteigne, il se peut que le mode de boîte de transfert ne puisse pas être complètement activé. Le mode de boîte de transfert libère les arbres de roue avant et arrière du groupe motopropulseur et permet de déplacer le véhicule sans tenir compte du rapport engagé. (A ce moment, le témoin clignote et le signal sonore retentit.)
Par conséquent, le véhicule peut rouler librement, même si le levier de changement de vitesse est en position P (véhicules équipés d'une boîte de vitesses automatique). Cela pourrait entraîner de graves blessures, pour vous ou toute autre personne. Vous devez terminer le changement du mode de boîte de transfert et vérifier si le témoin est éteint (H4L/H4) ou allumé (L4L/L4).
- Si la température du liquide de refroidissement du moteur est trop basse, il se peut que le système de transmission à quatre roues motrices ne puisse pas effectuer le changement. Actionnez à nouveau le contacteur lorsque le moteur est monté en température.

Si le témoin continue de clignoter malgré cela, faites vérifier votre véhicule le plus rapidement possible par un concessionnaire ou un réparateur Toyota agréé, ou par tout autre réparateur qualifié. Le système de transmission à quatre roues motrices peut présenter un dysfonctionnement.

■ **Lorsque le mode de boîte de transfert passe en position L4L/L4**

Véhicules sans sélection multi-terrain :

Le système VSC est automatiquement désactivé. (Le témoin VSC OFF s'allume.)

Véhicules avec sélection multi-terrain :

La VSC et la TRC/TRC active s'éteignent automatiquement. (Les témoins VSC OFF et "TRC OFF" s'allument.)

- **S'il est possible de passer de la position H4F à la position H4L (et inversement) avec le contacteur de commande de transmission à quatre roues motrices (moteurs 2TR-FE), ou si le contacteur de blocage/déblo- cage de différentiel central peut être actionné (moteurs 1GR-FE, 1GD-FTV et 1KD-FTV)**

Le contacteur du moteur en mis en position "ON" (véhicules sans système d'ouverture et de démarrage intelligent) ou en mode IGNITION ON (véhicules avec système d'ouverture et de démarrage intelligent).

- **Témoin de blocage de différentiel central et témoin sur l'écran de blocage/déblo- cage de différentiel**

- Les témoins clignotent lors du blocage/déblo- cage du différentiel central.
- Si les témoins clignotent et que le signal sonore retentit lorsque le différentiel central est bloqué, arrêtez complètement le véhicule et vérifiez si le témoin de blocage de différentiel central s'est éteint (H4F) ou s'est allumé (H4L) (moteurs 2TR-FE), ou appuyez de nouveau sur le contacteur (moteurs 1GR-FE, 1GD-FTV et 1KD-FTV).

Si les témoins continuent de clignoter malgré cela, faites vérifier votre véhicule le plus rapidement possible par un concessionnaire ou un réparateur Toyota agréé, ou par tout autre réparateur qualifié. Le système de transmission à quatre roues motrices peut présenter un dysfonctionnement.

- **Blocage/déblo- cage du différentiel central**

- Si l'opération n'est pas terminée, le témoin de blocage de différentiel central et le témoin sur l'écran de blocage/déblo- cage de différentiel clignotent. Si les témoins ne s'éteignent pas lorsque vous débloquez le différentiel central, conduisez en ligne droite en accélérant ou en ralentissant, ou conduisez en marche arrière.
- Évitez de tourner soudainement lorsque le différentiel central est bloqué. Si vous le faites, la différence de vitesse de rotation entre les roues avant et arrière peut pro- duire le même effet que le freinage, ce qui risque de perturber la conduite.

 **AVERTISSEMENT****■ Lors de la conduite**

Veillez respecter les précautions suivantes. Dans le cas contraire, cela pourrait entraîner un accident, avec pour conséquence des blessures graves, voire mortelles.

- N'actionnez jamais le contacteur de commande de transmission à quatre roues motrices lorsque les roues perdent de la traction.
- N'actionnez pas le blocage/déblochage de différentiel central lorsque le véhicule prend un tournant ou lorsque ses roues tournent librement au-dessus du sol.

 **NOTE****■ Pour éviter d'endommager le différentiel central**

- Pour une conduite normale sur un revêtement sec et dur, débloquez le différentiel central.
- Débloquez le différentiel central une fois que les roues sont sorties du fossé ou ne sont plus sur une route glissante ou accidentée.

Système de blocage de différentiel arrière*

Utilisez le système de blocage de différentiel arrière uniquement lorsque les roues patinent dans un fossé ou sur une route glissante ou accidentée. Ce système est efficace lorsqu'une des roues arrière patine.

Appuyez sur le contacteur de blocage/débloqué de différentiel arrière pour le bloquer.

A ce stade, le témoin de blocage de différentiel arrière et le témoin sur l'écran de blocage/débloqué de différentiel clignoteront. Attendez quelques secondes que le système termine l'opération. Lorsque le différentiel arrière est bloqué, les témoins cessent de clignoter et restent allumés.

Pour débloquer le différentiel arrière, appuyez de nouveau sur le contacteur.

- ▶ Véhicules sans sélection multi-terrain
- ▶ Véhicules avec sélection multi-terrain

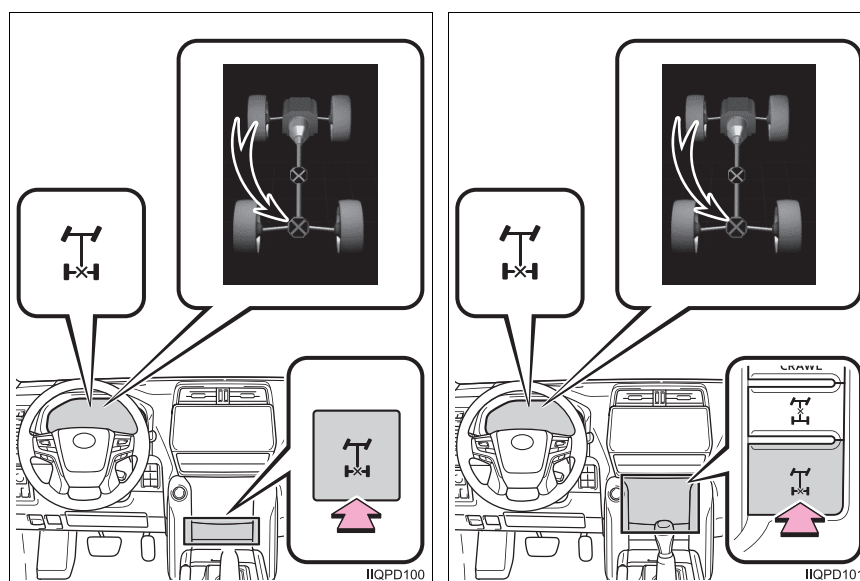

* : Si le véhicule en est équipé

■ Conseils d'utilisation

Mettez d'abord le contacteur de commande de transmission à quatre roues motrices en position L4 avec le différentiel central bloqué pour voir si vous pouvez déplacer le véhicule en marche avant. Si cela ne fonctionne pas, utilisez également le système de blocage de différentiel arrière.

Veillez à ce que les roues soient immobiles avant de bloquer le différentiel.

Débloquez le différentiel dès que le véhicule s'est dégagé.

■ Déblocage du différentiel arrière

Si le témoin de blocage de différentiel arrière continue de clignoter après avoir débloquent le différentiel arrière, vérifiez que la zone environnante est sûre et tournez légèrement le volant dans l'un ou l'autre sens lors du déplacement du véhicule.

■ Fonction de déblocage automatique

Le différentiel arrière se déblocuera également si vous mettez le contacteur de commande de transmission à quatre roues motrices en position H4 ou que vous débloquent le différentiel central. N'oubliez jamais de désactiver le contacteur après avoir utilisé cette fonction.

■ Après le déblocage du différentiel arrière

Assurez-vous que les témoins s'éteignent.

■ Témoin de blocage de différentiel arrière et témoin sur l'écran de blocage/déblocage de différentiel

- Les témoins clignotent lors du blocage/déblocage du différentiel arrière.
- Si les témoins continuent à clignoter lorsque vous actionnez le contacteur de blocage/déblocage de différentiel arrière, arrêtez complètement le véhicule et actionnez à nouveau le contacteur.

Si les témoins continuent de clignoter malgré cela, faites vérifier votre véhicule le plus rapidement possible par un concessionnaire ou un réparateur Toyota agréé, ou par tout autre réparateur qualifié. Le système de transmission à quatre roues motrices peut présenter un dysfonctionnement.

■ Lorsque le différentiel arrière est bloqué

- Les systèmes ABS/ABS multi-terrain/d'assistance au freinage ne fonctionnent pas. Il est normal que le témoin ABS soit allumé à ce moment-là.
- La VSC et la TRC/TRC active s'éteignent automatiquement. (Les témoins VSC OFF et "TRC OFF" s'allument.)

**AVERTISSEMENT****■ Lorsque le système de blocage de différentiel arrière est utilisé**

Le non-respect des précautions suivantes peut entraîner un accident.

- Ne bloquez pas le différentiel arrière dans d'autres conditions que celles énoncées ci-dessus.
- Ne bloquez le différentiel arrière que lorsque les roues ont cessé de patiner.
- Ne dépassez pas la vitesse de 8 km/h (5 mph) lorsque le différentiel est bloqué.
- Ne continuez pas à conduire lorsque le contacteur de blocage de différentiel est activé.

Régulateur de progression au pas Crawl Control*

Cette commande permet de circuler sur des surfaces tout-terrain extrêmement accidentées à une faible vitesse réglée sans devoir enfoncer la pédale d'accélérateur ou la pédale de frein. Elle permet de réduire la perte de traction ou le dérapage du véhicule lorsque vous conduisez sur des surfaces glissantes, ce qui permet une conduite stable.

Contacteur/témoins de régulateur de progression au pas Crawl Control

- ① Contacteur d'activation/désactivation de régulateur de progression au pas Crawl Control
Le témoin du contacteur s'allume lorsque celui-ci est actionné.
- ② Sélecteur de vitesse du régulateur de progression au pas Crawl Control
- ③ Témoins du régulateur de progression au pas
Le témoin du régulateur de progression au pas s'allume et le témoin de dérapage clignote lorsque cette commande fonctionne.
- ④ Ecran multifonction
L'état de fonctionnement et l'état de sélection de vitesse du régulateur de progression au pas Crawl Control sont affichés sur l'écran multifonction.

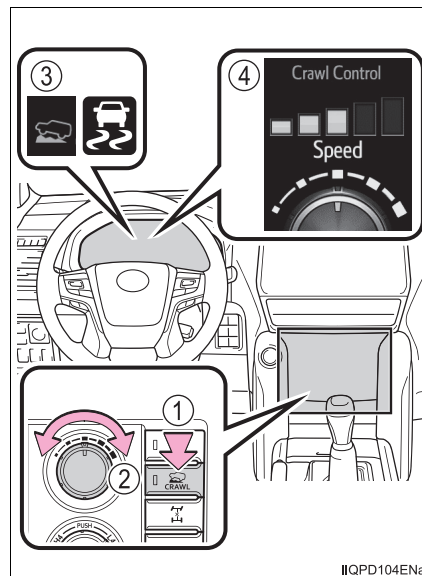

3

Fonctions d'aide à la conduite tout-terrain

* : Si le véhicule en est équipé

Modes de vitesse

Le tableau suivant présente des conditions de terrains classiques et les modes de vitesse recommandés qui correspondent.

- ① Faible
- ② Faible-Moyenne
- ③ Moyenne
- ④ Moyenne-Elevée
- ⑤ Elevée

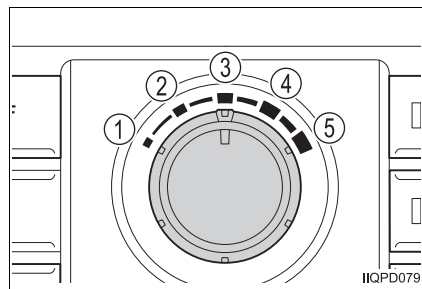

Mode		Etat de la route
①	Faible	Roche, bosses (descente) et gravillons (descente) *
②	Faible-Moyenne	Bosses (montée) *
③	Moyenne	
④	Moyenne-Elevée	Neige, boue, gravillons (montée), sable, poussière, bosses (montée) et herbe *
⑤	Elevée	

* : En fonction de la surface de la route, il se peut que cela ne soit pas le plus efficace.

Changement de mode

Actionnez le sélecteur de vitesse de régulateur de progression au pas Crawl Control pour sélectionner un mode.

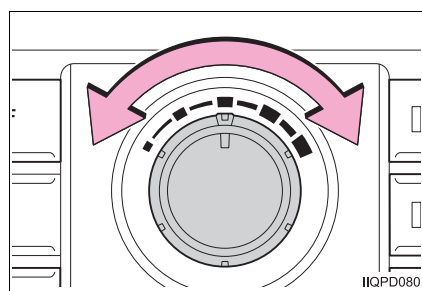

Lorsque le régulateur de progression au pas Crawl Control est neutralisé

Si le régulateur de progression au pas Crawl Control est neutralisé, le témoin de dérapage s'éteint et le témoin du régulateur de progression au pas clignote jusqu'à ce que le système s'arrête complètement. Si le régulateur de progression au pas Crawl Control est neutralisé pendant la conduite, arrêtez le véhicule jusqu'à ce que le témoin du régulateur de progression au pas s'éteigne ou conduisez avec prudence.

Le régulateur de progression au pas Crawl Control peut être utilisé quand

- Le levier de changement de vitesse est dans une position autre que P ou N.
- Le contacteur de commande de transmission à quatre roues motrices est en position L4.
- La porte du conducteur est fermée.

Désactivation automatique du système

Dans les situations suivantes, le système est automatiquement désactivé :

A ce stade, le signal sonore retentit, le témoin de dérapage s'éteint et le témoin du régulateur de progression au pas clignote.

Une notification s'affiche alors sur l'écran multifonction pendant plusieurs secondes. (→Reportez-vous au "Manuel du propriétaire")

- Lorsque le levier de changement de vitesse est mis en position P ou N.
- Lorsque le contacteur de commande de transmission à quatre roues motrices est en position H4.
- Lorsque la porte du conducteur est ouverte.

Lorsque vous désactivez le régulateur de progression au pas Crawl Control en roulant, arrêtez le véhicule avant que le témoin du régulateur de progression au pas ne s'éteigne ou conduisez avec une extrême prudence.

Limite de fonctionnement

- Dans les situations suivantes, vous pourrez utiliser la commande de frein pour descendre une pente à une vitesse réduite fixe, mais vous ne pourrez pas utiliser la commande du moteur pour gravir une côte à une vitesse réduite fixe.
 - Lorsque le mode de conduite est placé en mode de démarrage en seconde.
 - Lorsque la vitesse du véhicule est supérieure à 10 km/h (6 mph).
- Lorsque la vitesse du véhicule est supérieure à 25 km/h (15 mph), la commande du moteur et la commande de frein s'arrêteront provisoirement. A ce stade, le témoin du régulateur de progression au pas clignote.

■ Lorsque le système de régulateur de progression au pas Crawl Control fonctionne de façon continue

Cela peut provoquer la surchauffe de l'actionneur de frein. Dans ce cas, le système de régulateur de progression au pas Crawl Control cessera de fonctionner, un signal sonore retentira, le témoin du régulateur de progression au pas s'éteindra après avoir clignoté et le témoin "TRC OFF" s'allumera. Dans ce cas, arrêtez rapidement le véhicule dans un endroit sûr et laissez suffisamment de temps à l'actionneur pour refroidir. Évitez d'utiliser le système tant que le témoin "TRC OFF" ne s'est pas éteint. (le véhicule peut être conduit normalement pendant cette période).

■ Lorsque vous enfoncez la pédale d'accélérateur alors que le régulateur de progression au pas Crawl Control est en marche

La sélection multi-terrain fonctionne en mode AUTO. (→P. 78)

■ Si le système de boîte de vitesses automatique surchauffe

Le système cesse de fonctionner, un signal sonore retentit et un message d'avertissement s'affiche pour avertir le conducteur. Arrêtez le véhicule dans un endroit sûr jusqu'à ce que le message d'avertissement disparaisse. (→Reportez-vous au "Manuel du propriétaire")

■ Sons et vibrations provoqués par le système de régulateur de progression au pas Crawl Control

- Il se peut que le compartiment moteur émette un bruit lorsque le moteur démarre ou juste après que le véhicule a commencé à rouler. Ce bruit n'indique pas un dysfonctionnement du système de régulateur de progression au pas Crawl Control.
- Lorsque le système de régulateur de progression au pas Crawl Control fonctionne, les conditions suivantes peuvent se produire. Aucune d'entre elles n'indique un dysfonctionnement.
 - Vous pouvez ressentir des vibrations au niveau de la carrosserie du véhicule et de la direction.
 - Un bruit de moteur peut être entendu après l'arrêt du véhicule.

■ Si le témoin de dérapage s'allume...

Ceci peut indiquer un dysfonctionnement dans le système. Contactez un concessionnaire ou un réparateur Toyota agréé ou tout autre réparateur qualifié.

 **AVERTISSEMENT****■ Lorsque vous utilisez le régulateur de progression au pas Crawl Control**

Ne vous fiez pas uniquement au régulateur de progression au pas Crawl Control. Cette fonction ne permet pas d'étendre les limites de performance du véhicule. Vérifiez toujours consciencieusement l'état de la route et conduisez prudemment.

■ Ces conditions de circulation peuvent provoquer un dysfonctionnement du système

Lorsque vous conduisez sur les surfaces suivantes, il se peut que le système ne soit pas capable de maintenir une faible vitesse réglée, ce qui peut entraîner un accident :

- Des pentes extrêmement raides.
- Des surfaces très inégales.
- Des routes enneigées, ou d'autres surfaces glissantes.

Système de commande d'assistance en descente*

Le système de commande d'assistance en descente contribue à éviter d'atteindre une vitesse excessive sur des pentes raides.

Le système fonctionne lorsque le véhicule roule à une vitesse inférieure à 25 km/h (15 mph) et lorsque la pédale d'accélérateur et la pédale de frein sont relâchées et que la boîte de transfert est en mode L4.

Fonctionnement du système

Appuyez sur le contacteur "DAC". Le témoin du système de commande d'assistance en descente s'allume et le système fonctionne alors.

Lorsque le système fonctionne, le témoin de dérapage clignote et les feux stop/feu stop surélevé s'allument. Un bruit peut également survenir pendant le fonctionnement. Cela n'est pas le signe d'un dysfonctionnement.

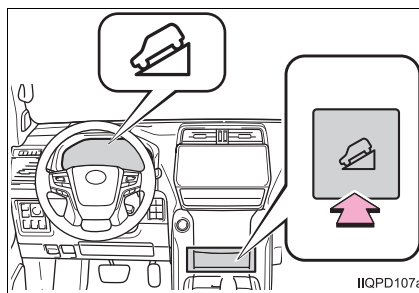

Désactivation du système

Appuyez sur le contacteur "DAC" lorsque le système fonctionne. Le témoin du système de commande d'assistance en descente clignote lorsque le système cesse progressivement de fonctionner, et il s'éteint lorsque le système est entièrement désactivé.

Appuyez sur le contacteur "DAC" lorsque le témoin du système de commande d'assistance en descente clignote pour réactiver le système.

* : Si le véhicule en est équipé

■ Conseils d'utilisation (véhicules à boîte de vitesses automatique)

Le système peut entrer en fonction lorsque le levier de changement de vitesse est dans une position autre que P ; cependant, pour que le système soit efficace, il est recommandé de placer le levier de changement de vitesse sur une plage de rapports inférieure.

■ Le système ne fonctionnera pas lorsque

- Le mode de boîte de transfert H2 ou H4 est sélectionné.
- Le différentiel arrière est bloqué.

■ Si le témoin du système de commande d'assistance en descente clignote

- Dans les situations suivantes, le témoin clignote et le système ne fonctionne pas :
 - Le mode de boîte de transfert n'est pas L4.
 - Le différentiel arrière est bloqué.
 - Le levier de changement de vitesse est en position P.
 - La pédale d'accélérateur ou la pédale de frein est enfoncée.
 - La vitesse du véhicule est supérieure à 25 km/h (15 mph) environ.
 - Le système de freinage surchauffe.
- Dans les situations suivantes, le témoin clignote pour avertir le conducteur, mais le système fonctionne :
 - Le levier de changement de vitesse est en position N.
 - Le contacteur "DAC" est désactivé alors que le système fonctionne.
Le système cesse progressivement de fonctionner. Le témoin clignote pendant son fonctionnement, puis s'éteint lorsque le système est entièrement désactivé.

■ Lorsque le système de commande d'assistance en descente est utilisé en continu

Cela peut provoquer la surchauffe de l'actionneur de frein. Dans ce cas, le système de commande d'assistance en descente cesse de fonctionner, un signal sonore retentit, le témoin du système de commande d'assistance en descente commence à clignoter, et le témoin "TRC OFF" s'allume.

Évitez toute utilisation du système tant que le témoin du système de commande d'assistance en descente ne reste pas allumé et que le témoin "TRC OFF" ne s'éteint pas. (le véhicule peut être conduit normalement pendant cette période).

■ Sons et vibrations provoqués par le système de commande d'assistance en descente

- Il se peut que le compartiment moteur émette un bruit lorsque le moteur démarre ou juste après que le véhicule a commencé à rouler. Ce bruit n'indique pas un dysfonctionnement du système de commande d'assistance en descente.
- Lorsque le système de commande d'assistance en descente fonctionne, les conditions suivantes peuvent se produire. Aucune d'entre elles n'indique un dysfonctionnement.
 - Vous pouvez ressentir des vibrations au niveau de la carrosserie du véhicule et de la direction.
 - Un bruit de moteur peut être entendu après l'arrêt du véhicule.

■ Dysfonctionnement du système

- Le témoin du système de commande d'assistance en descente ne s'allume pas lorsque le contacteur du moteur est placé en position "ON" (véhicules sans système d'ouverture et de démarrage intelligent) ou en mode IGNITION ON (véhicules avec système d'ouverture et de démarrage intelligent).
- Le témoin du système de commande d'assistance en descente ne s'allume pas lorsque vous appuyez sur le contacteur "DAC".
- Le témoin de dérapage s'allume.

Dans les situations suivantes, faites vérifier le véhicule par un concessionnaire ou un réparateur Toyota agréé, ou par tout autre réparateur qualifié.

▲ AVERTISSEMENT**■ Lorsque vous utilisez le système de commande d'assistance en descente**

Ne vous fiez pas trop au système de commande d'assistance en descente. Cette fonction ne permet pas d'étendre les limites de performance du véhicule. Vérifiez toujours consciencieusement l'état de la route et conduisez prudemment.

■ Le système peut ne pas fonctionner sur les surfaces suivantes, ce qui peut provoquer un accident et entraîner des blessures graves, voire mortelles

- Surfaces glissantes comme des routes mouillées ou boueuses
- Surfaces verglacées
- Routes non asphaltées

Systemes d'aide à la conduite tout-terrain

Pour contribuer à améliorer la sécurité et les performances de conduite tout-terrain, les systèmes suivants fonctionnent automatiquement en réaction aux différentes situations de conduite. Soyez conscients, cependant, que ces systèmes sont une aide supplémentaire et qu'il ne faut pas trop s'y fier lorsque vous conduisez le véhicule.

◆ ABS (système antiblocage des roues)

→Reportez-vous au "Manuel du propriétaire"

◆ ABS Multi Terrain (système antiblocage des roues) (si le véhicule en est équipé)

Aide à empêcher les roues de se bloquer lorsque les freins sont brusquement utilisés, ou si les freins sont utilisés pendant la conduite sur route glissante ou dans des conditions tout-terrain (telles que des routes accidentées, du sable ou de la boue)

◆ VSC (commande de stabilité du véhicule)

→Reportez-vous au "Manuel du propriétaire"

◆ TRC (commande de traction) pour moteurs 2TR-FE et position H4 sur les moteurs 1GR-FE, 1GD-FTV et 1KD-FTV

→Reportez-vous au "Manuel du propriétaire"

◆ TRC (commande de traction) active pour la position L4 sur les moteurs 1GR-FE, 1GD-FTV et 1KD-FTV*

Ce système aide à maintenir la force motrice et empêche les 4 roues de patiner lorsque vous démarrez ou que vous accélérez sur des routes glissantes

◆ Commande d'assistance au démarrage en côte (si le véhicule en est équipé)

Permet d'éviter que le véhicule ne roule vers l'arrière lorsqu'il démarre sur une pente fortement inclinée ou glissante

◆ **KDSS (système de suspension dynamique cinétique) (si le véhicule en est équipé)**

Le KDSS améliore le confort de conduite et la maniabilité en utilisant un système de commande hydraulique pour commander les barres stabilisatrices de suspension en réponse à la surface de la route et aux conditions de conduite en virage ou pour la conduite tout-terrain

* : Cette fonction ne fonctionne que sur les véhicules avec sélection multi-terrain lorsque la sélection multi-terrain est activée

Lorsque les systèmes de commande d'assistance au démarrage en côte/VSC/TRC active fonctionnent

Le témoin de dérapage clignote lorsque les systèmes TRC active/VSC/de commande d'assistance au démarrage en côte fonctionnent.

Les feux stop et le feu stop surélevé s'allument lorsque le système de commande d'assistance au démarrage en côte fonctionne.

L'état de fonctionnement de la TRC active s'affiche alors sur l'écran multifonction. (→Reportez-vous au "Manuel du propriétaire")

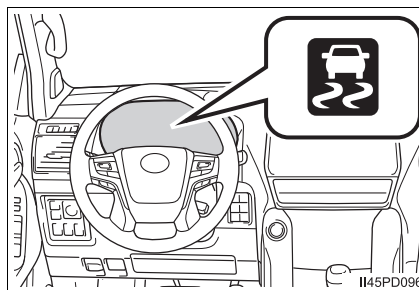

Désactivation des systèmes TRC active/VSC

Si le véhicule est bloqué dans de la boue, de la saleté ou de la neige, le système TRC active/VSC risque de réduire la puissance du moteur en direction des roues. Appuyez sur  pour désactiver le système et pouvoir ainsi plus facilement faire bouger le véhicule d'avant en arrière afin de vous dégager.

■ Désactivation des systèmes TRC active et VSC

Pour désactiver les systèmes TRC active et VSC, avec le véhicule à l'arrêt, appuyez sur  et maintenez-le enfoncé pendant plus de 3 secondes.

Les témoins "TRC OFF" et VSC OFF s'allument.

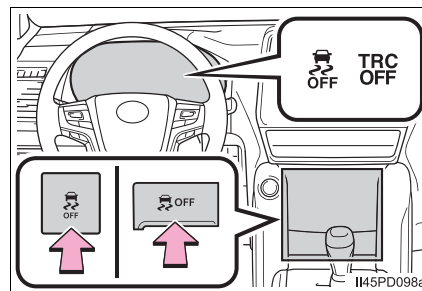

Appuyez une nouvelle fois sur  pour réactiver le système.

■ Conditions de fonctionnement de la commande d'assistance au démarrage en côte**► Moteur 2TR-FE**

Lorsque les quatre conditions suivantes sont réunies, la commande d'assistance au démarrage en côte se met à fonctionner :

- Véhicules à boîte de vitesses automatique : Le levier de changement de vitesse se trouve sur une position autre que P ou N (lors du démarrage en marche avant/arrière dans une montée)
 - Véhicules à boîte de vitesses manuelle : Le levier de changement de vitesse se trouve sur une position autre que R lors d'un démarrage en marche avant dans une montée ou se trouve en position R lors d'un démarrage en marche arrière dans une montée.
 - Le véhicule est à l'arrêt
 - La pédale d'accélérateur n'est pas enfoncée
 - Le frein de stationnement n'est pas engagé
- Excepté pour le moteur 2TR-FE**
- Le levier de changement de vitesse est en position D ou S.
 - La pédale de frein n'est pas enfoncée.
 - Le différentiel arrière n'est pas bloqué.

■ Annulation automatique du système de commande d'assistance au démarrage en côte (moteur 2TR-FE)

La commande d'assistance au démarrage en côte se désactive dans l'une des situations suivantes :

- Véhicules à boîte de vitesses automatique : Le levier de changement de vitesse est mis en position P ou N
- Véhicules à boîte de vitesses manuelle : Le levier de changement de vitesse est mis en position R lors d'un démarrage en marche avant dans une montée ou est mis dans une position autre que R lors d'un démarrage en marche arrière dans une montée.
- La pédale d'accélérateur est enfoncée
- Le frein de stationnement est engagé
- 2 secondes maximum se sont écoulées depuis que la pédale de frein a été relâchée

■ Sons et vibrations causés par le système ABS multi-terrain, l'assistance au freinage, la TRC active, la VSC et la commande d'assistance au démarrage en côte

- Il se peut que le compartiment moteur émette un son lorsque la pédale de frein est enfoncée de manière répétée, lorsque le moteur démarre ou juste après que le véhicule a commencé à rouler. Ce bruit n'indique pas un dysfonctionnement de l'un de ces systèmes.
- Les phénomènes suivants peuvent survenir lorsque les systèmes ci-dessus fonctionnent. Aucun d'entre eux n'indique un dysfonctionnement.
 - Vous pouvez ressentir des vibrations au niveau de la carrosserie du véhicule ou de la direction.
 - Un bruit de moteur peut aussi être audible après l'arrêt du véhicule.
 - La pédale de frein peut vibrer légèrement une fois que l'ABS multi-terrain est activé.
 - La pédale de frein peut légèrement s'abaisser une fois que l'ABS multi-terrain est activé.

■ Réactivation automatique des systèmes TRC active, de contrôle du roulis de la remorque et VSC

Une fois désactivés, les systèmes TRC active, de contrôle du roulis de la remorque et VSC se réactivent automatiquement dans les situations suivantes :

- Lorsque le contacteur du moteur est mis en position "LOCK" (sans système d'ouverture et de démarrage intelligent) ou qu'il est désactivé (avec système d'ouverture et de démarrage intelligent)
- Si seule la TRC active est désactivée, elle s'active lorsque la vitesse du véhicule augmente.
Si les systèmes TRC active et VSC sont tous deux désactivés, ils ne se réactivent pas automatiquement lorsque la vitesse du véhicule augmente.

■ Réactivation du système TRC active liée à la vitesse du véhicule

Si les deux systèmes TRC active et VSC sont désactivés, les systèmes ne s'activeront pas, même si la vitesse du véhicule augmente.

■ Lorsque le système de freinage fonctionne en continu

L'actionneur de frein peut surchauffer. Dans ce cas, les systèmes de TRC active et de commande d'assistance au démarrage en côte arrêteront de fonctionner, un signal sonore retentira et le témoin "TRC OFF" s'allumera. Évitez d'utiliser le système tant que le témoin "TRC OFF" n'est pas éteint. (Vous pouvez sans aucun problème continuer à conduire normalement.)

■ Si le témoin de dérapage s'allume...

Cela peut indiquer la présence d'un dysfonctionnement dans le système VSC, TRC active ou de commande d'assistance au démarrage en côte. Contactez un concessionnaire ou un réparateur Toyota agréé ou tout autre réparateur qualifié.

 **AVERTISSEMENT****■ L'ABS multi-terrain ne fonctionne pas de manière efficace quand**

- Les limites de performance d'adhérence des pneus ont été dépassées (comme dans le cas de pneus trop usés sur une route enneigée).
- Le véhicule fait de l'aquaplanage car il circule à vitesse élevée sur une route humide ou glissante.

■ La distance d'arrêt lorsque l'ABS multi-terrain fonctionne peut être plus longue que la distance d'arrêt dans des conditions normales

L'ABS multi-terrain n'est pas conçu pour réduire la distance d'arrêt du véhicule. Gardez toujours une distance de sécurité par rapport au véhicule qui vous précède, en particulier dans les situations suivantes :

- Lorsque vous roulez sur des routes sales, gravillonnées ou enneigées
- Lorsque vous roulez avec des chaînes à neige
- Lorsque vous roulez sur des routes cahoteuses
- Lorsque vous roulez sur des routes avec des nids-de-poule ou des routes irrégulières

■ La TRC active/VSC peut ne pas fonctionner efficacement quand

Des pertes de contrôle de la direction et de puissance restent possibles en cas de conduite sur des surfaces glissantes, même si le système TRC active/VSC fonctionne.

Conduisez le véhicule avec prudence dans des circonstances qui pourraient lui faire perdre sa stabilité et sa puissance.

■ Lorsque le système TRC active/VSC/de contrôle du roulis de la remorque est activé

Le témoin de dérapage clignote. Conduisez toujours avec prudence. Une conduite imprudente peut provoquer un accident. Soyez particulièrement prudent lorsque le témoin clignote.

■ La commande d'assistance au démarrage en côte ne fonctionne pas correctement quand

N'accordez pas une confiance excessive à la commande d'assistance au démarrage en côte. La commande d'assistance au démarrage en côte peut ne pas fonctionner correctement sur des pentes fortes ou des routes recouvertes de glace.

 **AVERTISSEMENT****■ Lorsque les systèmes TRC active/VSC/de contrôle du roulis de la remorque sont désactivés**

Quand vous conduisez, soyez particulièrement prudent et adaptez votre vitesse aux conditions de la route. Comme ces systèmes sont conçus pour contribuer à assurer la stabilité et la force motrice du véhicule, ne désactivez pas les systèmes TRC active/VSC/de contrôle du roulis de la remorque, sauf si c'est vraiment nécessaire.

■ Remplacement des pneus

Veillez à ce que tous les pneus soient du type et de la marque spécifiés, aient la même sculpture de bande de roulement et la même capacité totale de charge. De plus, assurez-vous que les pneus sont gonflés au niveau de pression de gonflage des pneus recommandé.

L'ABS multi-terrain, la TRC active, le contrôle du roulis de la remorque et la VSC ne fonctionneront pas correctement si des pneus différents sont montés sur le véhicule. Contactez un concessionnaire ou un réparateur Toyota agréé, ou tout autre réparateur qualifié, pour obtenir plus d'informations lorsque vous devez remplacer des pneus ou des roues.

■ Modification des pneus et de la suspension

L'utilisation de pneus présentant un problème quelconque ou la modification de la suspension affecte les systèmes d'aide à la conduite et peut entraîner leur dysfonctionnement.

■ Mesures de précaution concernant le dispositif de contrôle du roulis de la remorque

Le système de contrôle du roulis de la remorque ne permet pas de réduire le roulis de la remorque dans toutes les situations. De nombreux facteurs (tels que l'état du véhicule, de la remorque, de la surface de la route et les conditions de conduite) peuvent empêcher le système de contrôle du roulis de la remorque de fonctionner efficacement. Consultez le manuel du propriétaire de la remorque pour savoir comment tracter correctement votre remorque.

■ Si la remorque subit un roulis

Respectez les mesures de précaution suivantes.

Dans le cas contraire, cela pourrait entraîner des blessures graves, voire mortelles.

- Saisissez fermement le volant. Conduisez en ligne droite.
Ne tentez pas de contrôler le roulis de la remorque en tournant le volant.
- Commencez à relâcher la pédale d'accélérateur immédiatement, mais progressivement, afin de réduire la vitesse.
N'accélérez pas. N'engagez pas les freins du véhicule.

Si vous n'effectuez pas de correction extrême avec le volant et les freins, votre véhicule et la remorque devraient se stabiliser. (→Reportez-vous au "Manuel du propriétaire")

Affichage des informations relatives à la conduite tout-terrain

Les informations relatives à la conduite tout-terrain s'affichent sur l'écran multifonction. (véhicules avec écran multifonction de type B)

Affichage des informations relatives à la conduite tout-terrain

- ① Changement de l'affichage à l'aide des contacteurs de commande du compteur
→Reportez-vous au "Manuel du propriétaire"
- ② Utilisez le contacteur de boîte de transfert pour passer en position L4L/L4
→P. 143, 154
Le témoin de fonctionnement L4 s'allume lorsque la position L4L/L4 est activée.
N'effectuez pas d'autres opérations tant que le témoin n'est pas allumé.

■ Conditions d'affichage

- Le contacteur du moteur est mis en mode IGNITION ON
- Le contacteur de boîte de transfert est en position L4L/L4
Le clinomètre ne s'affiche pas lorsqu'un message d'avertissement est affiché.

Clinomètre

Les angles d'inclinaison verticale et horizontale du véhicule peuvent être affichés à partir de 0 jusqu'à environ 30 degrés au moyen de l'écran du véhicule et des graduations d'angle.

- ① Graduations d'angle d'inclinaison verticale
Affiche l'angle d'inclinaison verticale.
- ② Graduations d'angle d'inclinaison horizontale
Affiche l'angle d'inclinaison horizontale
- ③ Pointeur (vert)
Affiche l'angle d'inclinaison réel.

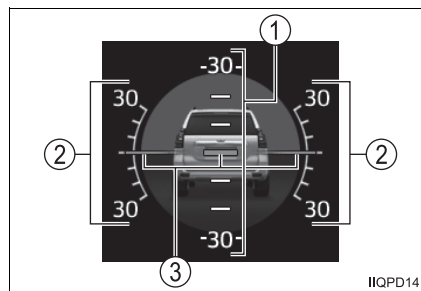

■ Concernant l'affichage du clinomètre

- L'angle d'inclinaison est affiché par le mouvement du pointeur et l'inclinaison de l'écran du véhicule.
- La couleur des graduations d'angle varie en fonction de l'angle d'inclinaison réel.
- Une fois le contacteur du moteur mis en position IGNITION ON, le clinomètre ne s'affiche pas tant que les informations relatives à l'angle d'inclinaison ne sont pas déterminées.
- L'angle affiché peut différer de l'angle calculé par d'autres appareils de mesure.

■ Affichage des précautions d'utilisation

Lorsque le véhicule est d'abord mis en position L4L/L4 une fois le contacteur du moteur mis en position IGNITION ON, la précaution suivante s'affiche : "indique angles approximatifs. Conduisez le véhicule prudemment."

■ Lorsqu'un dysfonctionnement du système apparaît

Le pointeur et le véhicule ne s'affichent pas. Faites vérifier le véhicule par un concessionnaire ou un réparateur Toyota agréé ou par tout autre réparateur qualifié.

Moniteur de traction

Affiche l'état de fonctionnement de la TRC active, la direction des pneus avant (angle) et l'état de fonctionnement du blocage de différentiel.

① Affichage de la TRC active

Les pneus en fonctionnement clignotent en orange. (→P. 165)

② Affichage de la direction des pneus avant

Affiche la direction estimée des pneus avant.

En fonction de l'angle des pneus, l'affichage de direction des pneus alterne entre 3 niveaux pour les pneus gauche et droit.

③ Affichage du blocage de différentiel (→P. 143, 154)

Affiche l'état de fonctionnement actuel du blocage de différentiel.

Le témoin clignote lorsque le blocage de différentiel est activé et il s'allume lorsque le blocage de différentiel est engagé.

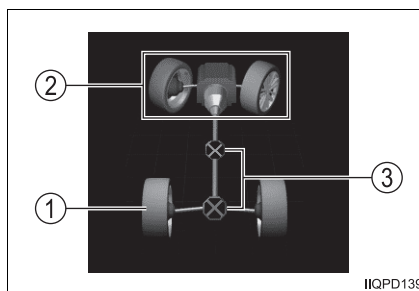

■ Lorsque les pneus ne sont pas affichés

Il se peut que le système ne fonctionne pas normalement. Faites vérifier le véhicule par un concessionnaire ou un réparateur Toyota agréé ou par tout autre réparateur qualifié.

Précautions à prendre pour la conduite tout-terrain

Ce véhicule appartient à la catégorie des véhicules utilitaires, avec une garde au sol plus élevée et une voie plus étroite par rapport à la hauteur de son centre de gravité, pour lui permettre de rouler en tout-terrain dans de multiples conditions.

Caractéristiques des véhicules tout-terrain

- Son design spécifique lui confère un centre de gravité plus élevé que les véhicules de tourisme ordinaires. En raison de cette spécificité, ce type de véhicule est plus susceptible de faire des tonneaux. De même, les véhicules utilitaires sont davantage exposés aux risques de tonneaux que les autres types de véhicules.
- L'un des avantages de la garde au sol plus élevée est que vous avez une meilleure vision de la route, ce qui vous permet d'en anticiper les dangers.
- Ce véhicule n'est pas plus conçu pour prendre les tournants à la même vitesse que les véhicules de tourisme ordinaires qu'une voiture de sport surbaissée n'est prévue pour rouler de manière satisfaisante dans des conditions tout-terrain. C'est pourquoi le véhicule risque de faire des tonneaux s'il prend des virages serrés à vitesse excessive.

 **AVERTISSEMENT****■ Précautions à prendre avec les véhicules tout-terrain**

Pour réduire au maximum le risque de blessures graves, voire mortelles, ou de dégâts causés à votre véhicule, respectez en permanence les mesures de précaution suivantes :

- En cas de tonneau, une personne qui ne porte pas de ceinture de sécurité s'expose davantage aux risques de blessure mortelle qu'une personne qui porte une ceinture de sécurité. C'est pourquoi le conducteur et tous les passagers doivent toujours boucler leur ceinture de sécurité.
- Evitez les virages serrés ou les manœuvres brusques, dans la mesure du possible. Si vous ne conduisez pas correctement le véhicule, vous risquez d'en perdre le contrôle ou de faire des tonneaux et de vous blesser grièvement, voire mortellement.
- Si vous placez un chargement sur le porte-bagages de toit, le centre de gravité du véhicule sera plus élevé. Evitez de rouler à vitesse élevée, de démarrer, de tourner ou de freiner brusquement ou d'effectuer des manœuvres brutales, car vous risquez de perdre le contrôle du véhicule ou de faire des tonneaux parce que vous ne conduisez pas le véhicule de manière adéquate.
- Ralentissez toujours en cas de rafales de vent latérales. En raison de son profil et de son centre de gravité plus élevé, votre véhicule est plus sensible aux vents latéraux qu'un véhicule de tourisme ordinaire. Vous en garderez un meilleur contrôle si vous ralentissez.
- Ne roulez pas horizontalement en travers de pentes raides. Il est recommandé de monter ou descendre tout droit. Votre véhicule (tout comme tout autre véhicule tout-terrain similaire) se renversera plus facilement sur le côté que vers l'avant ou vers l'arrière.

Conduite tout-terrain

Lorsque vous conduisez votre véhicule en tout-terrain, veuillez observer les mesures de précaution suivantes pour vous permettre de profiter de votre véhicule et pour contribuer à empêcher la fermeture de certaines zones aux véhicules tout-terrain :

- Conduisez votre véhicule uniquement dans les zones où les véhicules tout-terrain sont autorisés.
- Respectez les propriétés privées. Demandez la permission du propriétaire avant de pénétrer dans une propriété privée.
- Ne pénétrez pas dans des zones qui sont fermées. Respectez les portails, barrières et panneaux de signalisation qui limitent la circulation.
- Restez sur des routes couramment utilisées. Par temps de pluie, les techniques de conduite doivent être adaptées ou les déplacements retardés pour éviter d'endommager les routes.

AVERTISSEMENT

■ Précautions à prendre pour la conduite tout-terrain

Pour réduire au maximum le risque de blessures graves, voire mortelles, ou de dégâts causés à votre véhicule, respectez en permanence les mesures de précaution suivantes :

- Conduisez prudemment quand vous conduisez en tout-terrain. Ne prenez pas de risques inconsidérés en circulant dans des endroits dangereux.
- Ne tenez pas le volant par les branches lors de la conduite tout-terrain. Un choc important pourrait provoquer un mouvement violent du volant et vous blesser les mains. Placez les deux mains, et plus particulièrement vos pouces, à l'extérieur du pourtour du volant.
- Vérifiez toujours l'efficacité de vos freins immédiatement après avoir roulé dans du sable, de la boue, de l'eau ou de la neige.
- Après avoir roulé dans des hautes herbes, de la boue, des rochers, du sable, des rivières, etc., vérifiez s'il n'y a pas d'herbe, de broussailles, de papiers, de chiffons, de cailloux, de sable, etc. qui adhèrent au soubassement ou y restent coincés. Si c'est le cas, retirez-les du soubassement. Si vous utilisez le véhicule avec de telles matières coincées ou collées sur le soubassement, cela pourrait provoquer une panne ou un incendie.
- Lorsque vous circulez en tout-terrain ou sur un terrain accidenté, ne roulez pas à des vitesses excessives, en faisant des sauts, en prenant des virages serrés, en heurtant des objets, etc. Vous risquez alors de perdre le contrôle du véhicule ou de faire des tonneaux et de vous blesser grièvement, voire mortellement. Vous risquez également d'endommager la suspension et le châssis de votre véhicule, ce qui entraînerait des réparations coûteuses.



NOTE

■ Pour éviter des dégâts causés par l'eau

Prenez toutes les mesures de sécurité nécessaires pour que le moteur et d'autres pièces constitutives ne soient pas endommagés par l'eau.

- Le moteur risque en effet d'être gravement endommagé si de l'eau pénètre par l'admission d'air.
- Si de l'eau pénètre dans la boîte de vitesses automatique, cela entravera le passage des vitesses, occasionnant un blocage de la boîte de vitesses accompagné de vibrations et, pour finir, des dégâts.
- L'eau peut éliminer la graisse des roulements de roue, ce qui risque de provoquer de la corrosion et une panne prématurée, et elle peut également pénétrer dans les carters de différentiel, de boîte de vitesses et de boîte de transfert, diminuant ainsi le pouvoir de lubrification de l'huile pour engrenages.

■ Lorsque vous roulez dans l'eau

Si vous roulez dans l'eau, lorsque vous traversez un cours d'eau peu profond par exemple, vérifiez d'abord la profondeur de l'eau et la stabilité du lit de la rivière. Conduisez lentement et évitez de rouler en eaux profondes.

■ Vérification après une conduite tout-terrain

- Le sable et la boue qui se sont accumulés dans les tambours de frein et en périphérie des disques de frein risquent de diminuer l'efficacité du freinage et d'endommager les pièces constitutives du système de freinage.
- Effectuez toujours une vérification d'entretien après avoir conduit en tout-terrain et avoir circulé sur des terrains accidentés, dans du sable, de la boue ou de l'eau. Pour plus d'informations sur le programme d'entretien, reportez-vous au "Carnet d'entretien Toyota" ou au "Carnet de garantie Toyota".

Index	179
Index alphabétique.....	180

Index alphabétique

A

ABS	
ABS multi-terrain	165
ABS multi-terrain	165
Accélération	
Lors de l'accélération	21
Après la conduite dans de l'eau	
de mer	75
Après la conduite tout-terrain	74
Après le franchissement d'une	
rivière	75
AVS	142

B

Bagages	17
Blocage/déblocage de différentiel	
central	143
Bloqué	
Si votre véhicule est bloqué	69

C

Carburant.....	17
Commande d'assistance au	
démarrage en côte	165
Commande de hauteur	
Suspension pneumatique	
à commande de hauteur	
arrière	136
Conduite dans des dévers	51
Conduite dans des sous-bois.....	38
Conduite dans un fossé	
en forme de V	53
Conduite dans une épaisse	
couche de neige	41
Conduite en côte.....	55
Conduite en descente	58
Conduite sur des bosses	34
Conduite sur des routes	
à ornières	61
Conduite sur des routes	
boueuses	28
Conduite sur des routes	
poussiéreuses	40
Conduite sur des surfaces	
inégales.....	45
Conduite sur du gravier	32
Conduite sur du sable	30
Conduite sur terrain rocailleux.....	36

D		S
DAC 162		Sélection multi-terrain78
Décélération		Styles de conduite dans
Lors de la décélération 21		diverses conditions27
Dimensions du dégagement		Suspension pneumatique
et angles d'inclinaison..... 18		à commande de hauteur
		arrière136
F		Système antiblocage des roues
Franchissement de rivières 43		ABS multi-terrain 165
Franchissement de zones		Système de blocage de
ravinées..... 48		différentiel arrière154
		Système de commande
K		d'assistance en descente162
KDSS 166		Système de suspension
		dynamique cinétique166
M		Système de suspension
Moniteur multi-terrain 82		variable adaptative.....142
		Système de transmission
O		à quatre roues motrices
Outils de secours..... 70		Contacteur de commande
		de transmission à quatre
P		roues motrices143
Pneus		
Vérification..... 16		T
Points à lire avant de		Techniques basiques de
commencer 14		conduite tout-terrain20
Position de conduite 20		Tourner le volant en
Précautions à prendre pour		poussant/tirant22
la conduite tout-terrain 175		TRC
		TRC active.....165
		TRC active165
R		
Rapport engagé		V
Sélection d'un rapport 21		Vérification du véhicule18
Régulateur de progression		Volant
au pas Crawl Control 157		Tourner le volant22
Roue		Utilisation du volant21
Vérification..... 16		



