

Utilisation de base	Utilisation de base du système multimédia	1
Configuration et déclaration	Déclaration et configuration des diverses fonctions	2
Connexion d'un smartphone ou d'un appareil de communication	Par Bluetooth® ou Wi-Fi®	3
Navigation	Utilisation de la navigation connectée	4
Audio	Écouter la radio et de la musique	5
Appels mains libres	Pour l'utilisation mains libres du téléphone mobile	6
Services connectés	Utilisation des services connectés	7
Système d'aide au stationnement	Contrôler la situation autour du véhicule	8
Annexe	Informations de référence et certifications	9
Index	Recherche alphabétique	

Mirai
PZ49X-9A566-FR
L/O 01/12/2022

Introduction

Pour votre information	6
Consignes de sécurité	8
Comment lire ce manuel	9
Index illustré	11

1 Utilisation de base

1-1. Utilisation de base du système multimédia

Affichage et commandes	14
Présentation générale de l'écran multimédia	16
Menu principal	17
Icônes d'état	19
Utilisation de l'écran tactile	21
Écran fonctionnel de base	24
Entrée de lettres et de chiffres	26

1-2. Utilisation de base du système de navigation

Écran cartographique	27
Affichage de la position actuelle du véhicule	29
Changement de l'échelle de la carte	30
Changement de l'orientation de la carte	31
Mouvement dans la carte	32

1-3. Utilisation de base du système audio

Marche/arrêt du système audio et réglage du volume	33
Changement de source audio	34
Connexion d'un appareil par la prise USB	36
Utilisation des commandes audio aux places arrière	37

1-4. Système de commande vocale

Pilotage du système par commande vocale	39
Démarrage de la commande vocale	41
Énoncé d'une commande vocale	43

Recherche d'informations au moyen du clavier	47
--	----

2 Configuration et déclaration

2-1. Configuration initiale du système multimédia

Déclaration d'un profil d'utilisateur	50
---	----

2-2. Paramètres divers

Modification des paramètres divers	54
--	----

2-3. Paramètres du conducteur

Modification et enregistrement d'un profil d'utilisateur	56
Configuration du moyen d'identifier un conducteur	58

2-4. Paramètres généraux

Modification des paramètres généraux du système multimédia	59
--	----

2-5. Paramètres d'écran

Modification des paramètres d'affichage d'écran	62
---	----

2-6. Paramètres de commande vocale

Modification des paramètres de commande vocale	64
--	----

2-7. Paramètres du véhicule

Configuration des coordonnées du concessionnaire	66
Modification des paramètres de sécurité	67
Mise à jour du logiciel et consultation de ses informations	69

2-8. Paramètres de navigation

Paramètres du système de navigation	72
Modification des paramètres d'affichage de la carte	73
Paramètres d'itinéraire	75
Paramètres de guidage	78
Paramètres d'infos-traffic	80
Autres paramètres	81

2-9. Paramètres de son et multimédia

Modification des paramètres du son et des médias	84
Sélection du mode d'écran	87
Réglage de la qualité d'image	88
Réglage du son de chaque source.....	89

2-10. Paramètres Wi-Fi®

Modification de la configuration Wi-Fi®	90
---	-----------

2-11. Paramètres Bluetooth®

Configuration des appareils Bluetooth®	92
--	-----------

3

Connexion d'un smartphone ou d'un appareil de communication**3-1. Utilisation de la fonction Bluetooth®**

Précautions à connaître pour utiliser des appareils Bluetooth®	98
Caractéristiques techniques Bluetooth® et profils compatibles	101
Déclaration d'un appareil Bluetooth® depuis le système multimédia	102
Suppression d'un appareil Bluetooth® déclaré	105
Connexion avec un appareil Bluetooth®	106
Configuration d'un appareil Bluetooth® en tant qu'appareil principal	110
Configuration d'un appareil Bluetooth® en tant qu'appareil secondaire	111

3-2. Connexion à un réseau Wi-Fi®

Précautions à connaître pour utiliser des appareils Wi-Fi® ...	112
Connexion à un réseau par Wi-Fi®	114

3-3. Utilisation d'Apple CarPlay et d'Android Auto

Précautions à connaître pour utiliser Apple CarPlay et Android Auto	117
Utilisation d'Apple CarPlay avec un smartphone non déclaré....	120
Utilisation d'Apple CarPlay avec un smartphone déclaré.....	123
Utilisation d'Android Auto.....	126
En cas de mauvais fonctionnement d'Apple CarPlay ou Android Auto	127

4

Navigation**4-1. Système de navigation**

À propos de l'utilisation par Wi-Fi® des services de fourniture d'informations cartographiques	132
Navigation connectée	133

4-2. Informations cartographiques

Affichage des informations sur un point.....	134
Écran des options cartographiques	135
Affichage des icônes de PDI.....	136
Paramètres d'affichage de la carte	137
Mode autoroute.....	140

4-3. Utilisation de la recherche de destination

Recherche d'une destination	141
Écran de recherche de destination	142
Écran de liste des résultats de recherche	145
Ajout d'une étape	146
Programmation de destinations depuis votre smartphone.....	147

4-4. Programmation de la destination

Écran cartographique d'itinéraire complet.....	149
Visualiser une démonstration de l'itinéraire	150

Modification des options d'itinéraire **151**
 Changement d'itinéraire..... **152**
 Programmation de points par lesquels passer sur l'itinéraire **153**
 Modification des étapes **154**

4-5. Guidage sur itinéraire
 Écran de guidage sur itinéraire. **155**
 Écrans d'affichage des voies **156**
 Nouvelle recherche d'un itinéraire **158**
 Annonces typiques du guidage vocal **159**

4-6. Mise à jour de la carte
 Version de la base de données cartographique et zone de couverture **160**

5 Audio

5-1. Utilisation de la radio
 Écoute de la radio **162**
 Écoute de la DAB **164**

5-2. Radio par internet
 Utilisation de la radio par internet **166**

5-3. Utilisation d'une clé USB
 Lecture de fichiers musicaux sur clé USB **167**
 Lecture de fichiers vidéo sur clé USB **169**
 Précautions à connaître pour la lecture d'une clé USB **172**

5-4. Utilisation d'un iPod/iPhone
 Lecture d'un iPod/iPhone..... **174**
 Précautions à connaître pour lire un iPod/iPhone **176**

5-5. Utilisation d'Apple CarPlay
 Lecture avec Apple CarPlay **177**
 Précautions à connaître pour la lecture avec Apple CarPlay **179**

5-6. Utilisation d'Android Auto
 Lecture avec Android Auto **180**
 Précautions à connaître pour la lecture avec Android Auto **182**

5-7. Utilisation de l'audio par Bluetooth®
 Lecture audio par Bluetooth®.... **183**
 Précautions à connaître pour la lecture audio par Bluetooth® .. **186**

5-8. Utilisation de Miracast®
 Connexion des appareils compatibles Miracast® **188**
 Lecture avec Miracast®..... **189**
 Précautions à connaître pour la lecture par Miracast® **191**

6 Appels mains libres

6-1. Précautions à connaître pour utiliser l'appel mains libres
 Précautions à connaître pour l'appel mains libres **194**
 En cas de mauvais fonctionnement de l'appel mains libres ... **197**

6-2. Utilisation des commandes au volant pour les appels mains libres
 Utilisation des commandes au volant..... **200**

6-3. Comment passer des appels
 Passer des appels depuis l'historique des appels **202**
 Passer des appels depuis la liste des favoris **203**
 Passer des appels depuis les contacts **204**
 Passer des appels depuis le clavier **205**
 Appeler le service d'assistance routière Toyota **206**
 Utilisation des signaux d'attente et de pause dans les appels téléphoniques **207**

6-4. Comment recevoir des appels
 Répondre aux appels..... **208**
 Décliner des appels **210**

6-5. Actions en cours d'appel
 Actions possibles dans l'écran d'appel en cours **211**
 Répondre à un appel en attente **213**

Appeler une autre personne pendant un appel en cours.....	214
Effectuer des appels de conférence	215
Mettre fin aux appels	216
6-6. Changement de téléphone pour les appels mains libres	
Permutation entre téléphones d'un appel mains libres.....	217
6-7. Modification des données de contacts	
Transfert des données de contacts.....	218
Ajout de nouvelles données de contacts aux contacts.....	222
Mémorisation des favoris.....	224
6-8. Comment utiliser la fonction de messagerie	
Précautions à connaître pour utiliser la fonction de messagerie	225
Passer des appels à partir de la fonction de message	230
7 Services connectés	
7-1. Navigateur web (internet)	
À propos de la fonction de navigateur web (internet).....	232
Affichage de l'écran du navigateur web.....	233
Utilisation de l'écran du navigateur web.....	234
8 Système d'aide au stationnement	
8-1. Moniteur d'aide au stationnement de Toyota	
Fonctions du moniteur d'aide au stationnement de Toyota ...	240
Affichage de l'écran de guidage.....	241
Sélection du mode d'affichage des lignes de guidage	243
Précautions à connaître concernant le moniteur d'aide au stationnement de Toyota	248
8-2. Moniteur de vision panoramique	
Fonctions du moniteur de vision panoramique	258
Mode d'affichage lorsque le sélecteur de vitesses est sur "P"	261
Mode d'affichage lorsque le sélecteur de vitesses est sur "D" ou "N"	263
Mode d'affichage lorsque le sélecteur de vitesses est sur "R"	271
Écran lorsque les rétroviseurs extérieurs sont repliés	279
Zoomer sur l'écran.....	280
Affichage de la vue sous le véhicule	281
Modification des paramètres du moniteur de vision panoramique	283
Précaution à connaître concernant le moniteur de vision panoramique	285
Si vous constatez un symptôme quelconque	302
9 Annexe	
9-1. Annexe	
Informations sur les médias et les données	306
Certification	315
Index.....	320

Pour votre information

Manuel multimédia du propriétaire

- Le présent manuel décrit comment utiliser le système multimédia. Veuillez lire avec attention ce manuel ainsi que le "Manuel du propriétaire" pour l'utiliser comme il convient.
- Sachez qu'il peut arriver dans certains cas que le présent manuel soit différent dans son contenu de ce qu'affiche le système, notamment après que le logiciel du système ait été mis à jour ou que les caractéristiques techniques aient été modifiées.
- Les informations contenues dans le présent manuel se rapportent à la version V.2012 et antérieures du logiciel système. Pour les informations les plus récentes disponibles, consultez l'URL suivante. Avant d'utiliser ce système, veillez à lire les informations se rapportant à la version logicielle la plus récente disponible. Pour plus de détails sur la version actuelle du logiciel, voir "[Mise à jour du logiciel et consultation de ses informations](#)" (→ P.69).

Selon le pays ou le territoire, il peut arriver que le service de mise à jour du logiciel ne soit pas disponible.

- URL:
<https://www.toyota-europe.com/manual?parameter=om9a567k.mirai.2212.fcev.mm>
- Code QR:



- Les captures d'écran illustrant le présent manuel peuvent être différentes des écrans tels qu'ils s'affichent en réalité au système, selon la disponibilité des fonctions, les conditions d'abonnement et la disponibilité des données cartographiques à la date de production du présent manuel.
- Les noms de sociétés et les produits mentionnés dans le présent manuel sont des marques commerciales et/ou des marques déposées des sociétés auxquelles ils appartiennent.

Clause de non-responsabilité sur la compensation des données

Ce système sauvegarde des données dans sa mémoire interne. Les données sauvegardées en mémoire sont susceptibles de se corrompre ou de se perdre par suite d'une panne du système, d'une réparation, d'un mauvais fonctionnement, d'un bogue logiciel ou de toute autre cause.

Toyota vous informe qu'elle décline toute responsabilité quant à d'éventuels préjudices directs et indirects, et n'offre sur les données sauvegardées en mémoire aucune compensation si elles n'ont pas pu être sauvegardées convenablement.

Démontage de la batterie 12 V

Lorsque le contact d'alimentation est sur OFF, toutes les données sont enregistrées dans le système. Si la borne de la batterie de 12 volts est retirée avant l'enregistrement des données, celles-ci risquent de ne pas être enregistrées correctement.

Consignes de sécurité

Afin d'utiliser ce système de la manière la plus sûre qui soit, conformez-vous aux conseils de sécurité qui suivent.

Ce système a pour fonction d'aider à atteindre une destination et, lorsqu'il est utilisé convenablement, la remplit parfaitement. Le conducteur ou la conductrice est le ou la seul(e) responsable de l'utilisation en toute sécurité du véhicule, et de la sécurité de ses passagers. N'utilisez aucune fonction de ce système au point qu'elle puisse vous distraire de votre conduite, aux dépens de la sécurité. La priorité absolue en matière de conduite automobile doit toujours être d'utiliser le véhicule dans un souci de sécurité. Pendant la conduite, veillez à respecter toutes les réglementations applicables de la circulation routière. Si la signalisation a été modifiée sur la route, il peut arriver que le guidage sur itinéraire ne dispose pas de l'information actualisée, telle que le sens de circulation d'une rue à sens unique par exemple.

Pendant que vous conduisez, écoutez autant que possible les instructions vocales et ne jetez un œil à l'écran que brièvement et uniquement si vous pouvez le faire en toute sécurité. En revanche, ne pas faire aveuglément confiance au guidage vocal. Utilisez-le uniquement à titre de référence. Si le système n'arrive pas à déterminer correctement la position actuelle, la possibilité existe que le guidage vocal soit imprécis, en retard ou même totalement absent.

Il peut arriver occasionnellement que les données du système soient incomplètes. Les conditions de circulation, notamment les restrictions (interdictions de tourner à gauche, rues fermées, etc.) changent fréquemment. Par conséquent, avant de suivre les instructions du système, vérifiez qu'elles peuvent être appliquées en toute sécurité et sans contrevenir à une interdiction.

Ce système n'est pas capable de donner l'alerte sur des choses telles que la sécurité d'une zone, l'état des rues ou la disponibilité des services de secours. Si vous avez le moindre doute quant à la sécurité d'une zone, ne vous y engagez pas. Ce système ne doit en aucune circonstance se substituer au bon sens du conducteur.



AVERTISSEMENT

- Pour des raisons de sécurité, il est déconseillé au conducteur ou à la conductrice d'utiliser le système pendant qu'il ou elle est en train de conduire. Tout manque d'attention prêté à la route et à la circulation peut avoir pour conséquence un accident.
- Pendant que vous conduisez, veillez à respecter toutes les réglementations applicables de la circulation routière et à rester à tout moment attentif aux conditions de circulation.

Comment lire ce manuel



Explication des symboles utilisés dans le présent manuel.

Symboles utilisés dans ce manuel

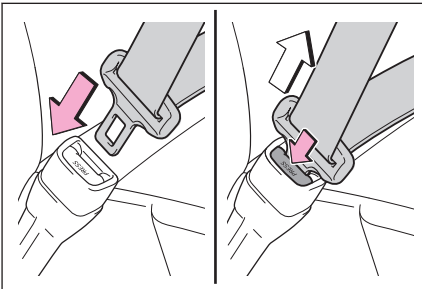

Symboles	Significations
	AVERTISSEMENT : Fournit des explications sur quelque chose qui, si elles ne sont pas respectées, peut avoir pour conséquence que vous-même ou autrui soyez tué ou gravement blessé.
	NOTE : Fournit des explications sur quelque chose qui, si elles ne sont pas respectées, peut avoir pour conséquence des dommages ou un mauvais fonctionnement du véhicule ou de ses équipements.
1 2 3...	Indique un mode opératoire ou une procédure à appliquer.
	INFORMATION : Fournit des informations utiles à savoir sur d'autres sujets que les modes opératoires et fonctions qu'il vous faut connaître.

Symboles utilisés dans les illustrations

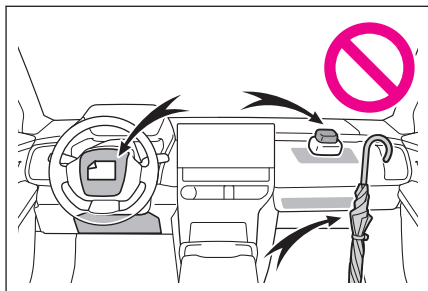

Symboles	Significations
	Indique l'action (pousser, tourner, etc.) à effectuer pour utiliser les boutons et autres commandes.
	Indique l'issue d'une opération (p. ex. un capot s'ouvre).



Symboles	Significations
	Indique l'organe ou l'emplacement dont il est question dans les explications.
	Signifie Ne pas, Ne pas faire cela, ou Ne pas laisser cela se produire.

Index illustré

Tableau de bord

La figure qui suit s'applique à un véhicule à conduite à gauche.

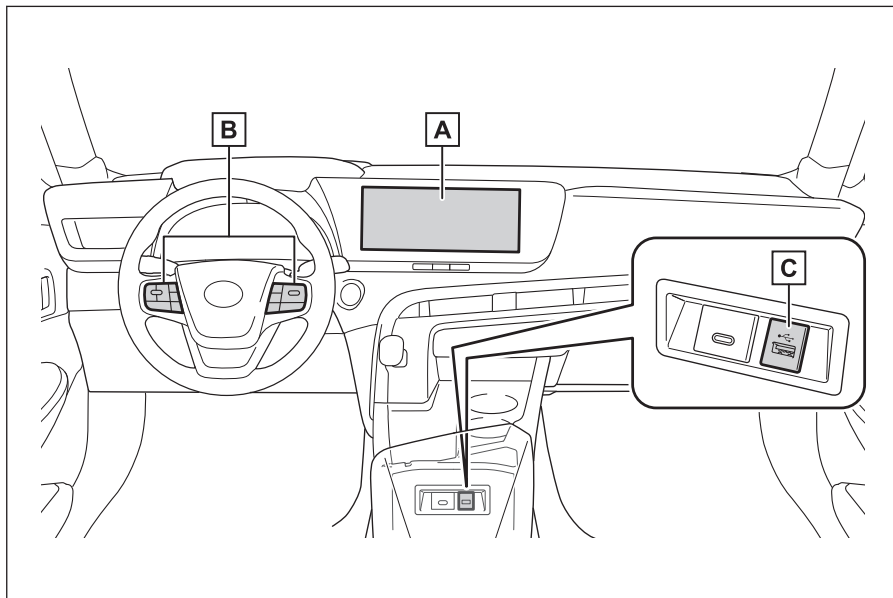

A	Affichage	P.14
B	Commandes au volant	
	Pilotage de l'audio	P.34
	Pilotage du système par commande vocale.....	P.41
	Utilisation du téléphone pour appeler	P.200
C	Prise USB	P.36

1-1. Utilisation de base du système multimédia

Affichage et commandes	14
Présentation générale de l'écran multimédia	16
Menu principal	17
Icônes d'état	19
Utilisation de l'écran tactile	21
Écran fonctionnel de base	24
Entrée de lettres et de chiffres	26

1-2. Utilisation de base du système de navigation

Écran cartographique	27
Affichage de la position actuelle du véhicule	29
Changement de l'échelle de la carte	30
Changement de l'orientation de la carte.....	31
Mouvement dans la carte	32

1-3. Utilisation de base du système audio

Marche/arrêt du système audio et réglage du volume	33
Changement de source audio.....	34
Connexion d'un appareil par la prise USB	36
Utilisation des commandes audio aux places arrière	37

1-4. Système de commande vocale

Pilotage du système par commande vocale	39
Démarrage de la commande vocale	41
Énoncé d'une commande vocale.....	43
Recherche d'informations au moyen du clavier	47

Affichage et commandes

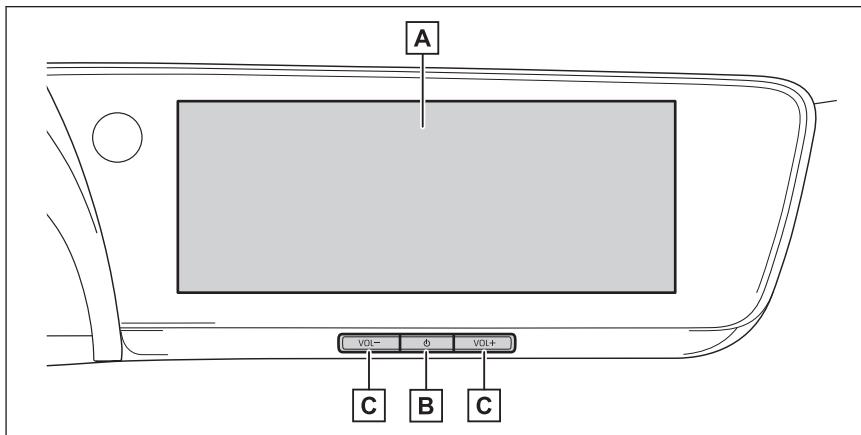

A Affichage

Touchez directement l'écran tactile pour en utiliser les fonctions.

B Bouton []

Allumez et éteignez l'audio.

C Boutons [VOL]

Réglez le volume de l'audio.

 **INFORMATION**

- La figure s'applique aux véhicules à conduite à gauche. Les boutons n'ont pas la même forme et sont placés différemment sur les véhicules à conduite à droite.
- Il peut arriver que l'écran LCD paraisse délavé ou sombre selon les conditions ambiantes ou l'angle depuis lequel il est observé.
- Il peut arriver que l'écran soit difficile à distinguer s'il est directement éclairé par la lumière du soleil ou une autre source lumineuse externe.
- Il peut arriver que l'écran paraisse sombre ou difficile à lire si vous portez des lunettes de soleil polarisées.

 **AVERTISSEMENT**

Pour la sécurité, il appartient au conducteur ou à la conductrice d'utiliser l'écran d'affichage le moins possible pendant qu'il ou elle conduit le véhicule, et d'arrêter ce dernier pour agir sur l'écran. Il est dangereux d'agir sur l'écran pendant la marche du véhicule, car le risque est majoré de donner un coup de volant par inadvertance ou de provoquer un accident imprévisible. En outre, vous ne devez regarder l'écran que si cela est vraiment nécessaire et aussi brièvement que possible pendant que vous conduisez le véhicule.

NOTE

Ne pas utiliser le système multimédia pendant trop longtemps alors que le système à pile à combustible est arrêté. En effet, vous risqueriez de vider la batterie 12 V.

Redémarrage du système

Lorsque le système est extrêmement lent à réagir, vous pouvez le redémarrer.

Appuyez sur le bouton [] au moins 3 secondes.

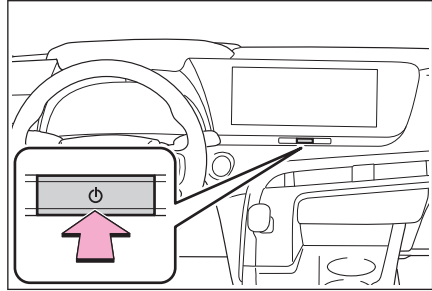

Présentation générale de l'écran multimédia



A Menu principal

Ouvre la fonction à afficher à l'écran lorsque vous touchez une icône.

B Bouton du microphone

Ouvre l'écran de commande vocale vous permettant de piloter à la voix les fonctions audio, de navigation et autres.

C Icônes d'état

Dans la partie haute de l'écran sont affichées la montre de bord et les icônes renseignant sur l'état des communications, etc.

Liens connexes

[Menu principal\(P. 17\)](#)

[Icônes d'état\(P. 19\)](#)

[Système de commande vocale\(P. 39\)](#)

Menu principal

Touchez une icône pour changer de fonction à l'écran.

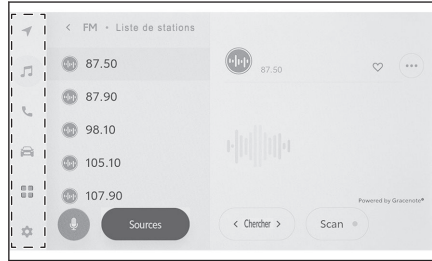

: Apple CarPlay®

Affiche l'écran Apple CarPlay.(→ P.120)



: Android Auto™

Affiche l'écran Android Auto.(→ P.126)



: Navigation

Affiche l'écran de navigation. Le système de navigation permet de rechercher une destination ou d'effectuer d'autres tâches liées au système de navigation.(→ P.27,131)



: Audio

Affiche l'écran de commande de l'audio. Sélectionnez la source audio qui vous intéresse.(→ P.33,161)



: Téléphone

Affiche l'écran du téléphone. Un téléphone mobile connecté via Bluetooth® peut être utilisé pour passer des appels téléphoniques en mains libres.(→ P.193)



: Informations sur le véhicule*1

Affiche l'écran d'informations sur le véhicule. Il est possible d'afficher des informations sur le véhicule, comme la consommation de carburant et les paramètres des équipements du véhicule.



: Connectivité

Affiche l'écran des applications.

Cette fonction n'est pas disponible dans certains pays. Pour plus de détails (liste des pays dans lesquels le service est disponible, utilisation, configuration, etc.), contactez un concessionnaire Toyota ou un réparateur agréé Toyota, ou tout autre réparateur de confiance.



: Paramètres

Affiche l'écran des paramètres. Permet de modifier les paramètres du système multimédia et du véhicule. (→ [P.54](#))



INFORMATION

Les icônes Apple CarPlay/Android Auto s'affichent lorsqu'un appareil pris en charge se connecte au système et que la fonction applicable est activée.

*1 : Consultez le "Manuel du propriétaire".

Icônes d'état

Dans la partie haute de l'écran sont affichées l'heure et les icônes renseignant sur l'état des communications.

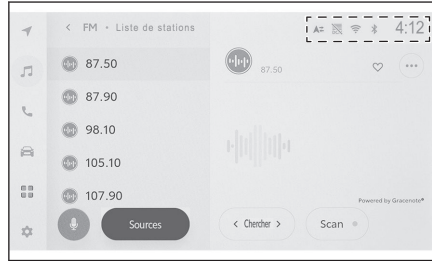

4:12

Indique l'heure du moment. Touchez la montre pour ouvrir l'écran des paramètres de date et d'heure.



Indique l'état de connexion du téléphone mobile connecté par Bluetooth®. Touchez l'icône pour ouvrir l'écran des paramètres Bluetooth®.



Indique le niveau de réception du téléphone mobile connecté.



Indique la charge restante de la batterie du téléphone mobile connecté.



Indique l'état du partage des données de géolocalisation avec le serveur du centre Toyota.

L'icône  est affichée lorsque le partage de données avec le serveur du centre Toyota est désactivé.



Indique l'état de réception du module DCM (Data Communication Module).^{*1}



Indique le niveau de réception Wi-Fi®.



Affiché lorsqu'un appel mains libre est passé alors que l'écran affiché n'était pas celui du téléphone.



Affiché pendant l'écoute de la radio par internet.^{*2}

*1 : Selon modèles

*2 : Cette fonction n'est pas disponible dans certains pays ou certaines régions.

INFORMATION

- Il peut arriver que la charge restante indiquée pour la batterie du téléphone mobile ne soit pas cohérente avec celle affichée sur le téléphone. Par ailleurs, il peut arriver que la charge restante de la batterie ne puisse pas être indiquée, selon le modèle de téléphone.
- Il peut arriver que vous ne puissiez pas utiliser le Wi-Fi® si le niveau de réception est médiocre.
- Si vous utilisez votre téléphone mobile à des emplacements ou dans des situations comme décrits ci-après, il peut arriver que vous ne puissiez pas connecter par Bluetooth®:
 - Le téléphone mobile est derrière un siège ou en-dessous, ou à l'intérieur de la boîte à gants ou du rangement de console
 - Le téléphone mobile est en contact avec des matériaux métalliques ou en est recouvert
- Si le téléphone mobile est en mode d'économie d'énergie, il peut arriver que la connexion Bluetooth® soit automatiquement interrompue. Si cela se produit, désactivez le mode d'économie d'énergie sur le téléphone mobile.

Liens connexes

[Modification des paramètres généraux du système multimédia\(P. 59\)](#)

[Configuration des appareils Bluetooth®\(P. 92\)](#)

Utilisation de l'écran tactile

Touchez directement l'écran tactile du doigt pour en utiliser les fonctions.

■ Toucher

Appliquez doucement votre doigt sur l'écran, sans appuyer. Vous pouvez sélectionner les éléments à l'écran.

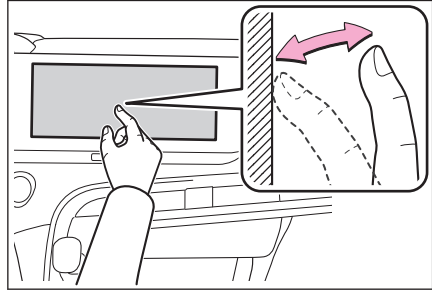

■ Glisser

Déplacez votre doigt pendant qu'il est en contact avec l'écran. L'écran cartographique et les écrans de liste défilent selon un mouvement qui suit le déplacement de votre doigt.

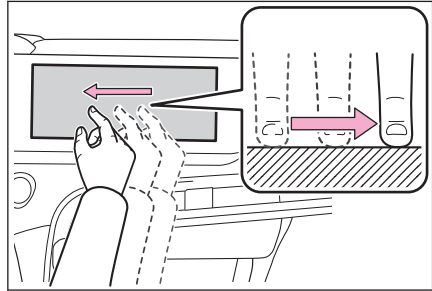

■ Feuilletter

Balayez rapidement l'écran avec le doigt en contact avec lui. L'écran cartographique et les écrans des liste défilent selon un mouvement plus ample par rapport à l'action de glisser.

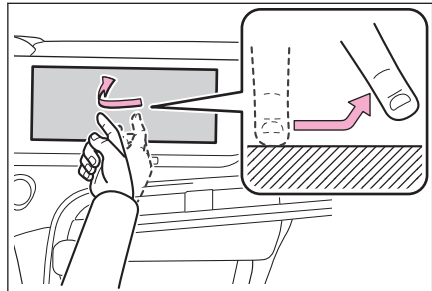

■ Pincer/Écarter

Posez deux doigts sur l'écran puis pincez-les ou écartez-les. Vous pouvez ainsi obtenir le zoom avant et arrière dans l'écran cartographique.

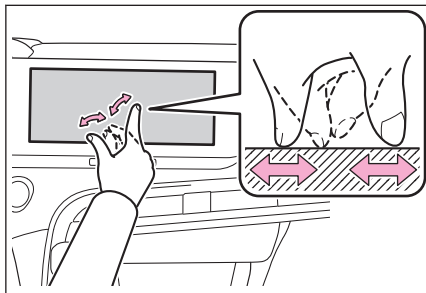

☐ INFORMATION

- Pour que certaines fonctions soient opérantes, il peut être nécessaire de garder le doigt en contact avec l'écran ou d'effectuer un double appui (toucher 2 fois rapidement).
- Vous pouvez modifier le niveau de sensibilité aux doigts en contact avec l'écran.
- Vous pouvez activer/désactiver le son de réponse émis lorsque vous touchez du doigt le bouton à l'écran.
- Il peut arriver que les actions de feuilleter ne soient pas fluides aux altitudes élevées.
- Les possibilités d'action dans l'écran sont restreintes pendant la marche du véhicule.

— Liens connexes —

[Modification des paramètres généraux du système multimédia\(P. 59\)](#)

Remarques sur l'utilisation de l'écran tactile

☐ INFORMATION

- Si l'appui sur les boutons à l'écran reste sans réponse, retirez votre doigt de l'écran et réessayez.
- Dans les situations suivantes, il peut arriver que les boutons à l'écran ne répondent pas ou ne réagissent pas normalement:
 - Si vous portez des gants
 - Si vous touchez l'écran avec l'ongle
 - Si vous touchez l'écran en même temps avec un autre doigt ou la paume de votre main
 - Présence d'eau ou de traces sales sur l'écran
 - Si l'écran est recouvert d'une pellicule plastique ou d'un revêtement
 - Si le véhicule se trouve à proximité d'un relais TV, d'une centrale électrique, d'une station de remplissage, d'une station de radiodiffusion, d'un panneau d'affichage grand écran, d'un aéroport ou de tout autre lieu source de rayonnements électromagnétiques intenses (ondes radio ou perturbations radioélectriques)
 - Lorsque vous êtes porteur d'un appareil portable communiquant sans fil, comme un poste de radio ou un téléphone mobile, ou que vous le rechargez dans le véhicule

- Si l'écran est recouvert ou touché par un objet métallique comme ceux énumérés ci-après, il peut arriver que les boutons à l'écran ne répondent pas ou ne réagissent pas normalement:
 - Une carte recouverte de métal, comme du papier d'aluminium par exemple
 - Un paquet de cigarettes utilisant du papier d'aluminium
 - Un portefeuille ou porte-monnaie comportant des parties métalliques
 - Pièces de monnaie
 - Un câble USB, un CD, DVD ou tout autre support numérique, etc.
- Si le système est démarré alors que vous touchez l'écran du doigt, il peut arriver que les boutons à l'écran ne répondent pas. Retirez vos doigts de l'écran et réessayez. Si les boutons ne répondent toujours pas, mettez sur arrêt le bouton Power puis redémarrez le système.
- L'application Plans d'Apple CarPlay ne prend pas en charge les actions de pincement/étalement.

 **NOTE**

- Pour protéger l'écran lorsque vous l'utilisez, touchez-le du doigt avec précaution, sans appuyer.
- Ne pas utiliser l'écran tactile avec quoi que ce soit d'autre que le doigt.
- Nettoyez précautionneusement l'écran avec une lingette pour lunettes de vue ou un textile doux équivalent. Ne pas forcer sur l'écran pour le toucher du doigt ni utiliser un textile rêche pour le nettoyer, sous peine d'en rayer la surface.
- Ne pas utiliser une solution alcaline ou un produit à base de benzène pour nettoyer l'écran. En effet, vous risqueriez d'abîmer l'écran.
- Dans certaines conditions, il peut arriver que l'écran soit légèrement chaud sous le doigt. Faites attention à ne pas subir une brûlure superficielle en laissant votre doigt en contact trop longtemps.

Écran fonctionnel de base

Un écran de liste s'ouvre dans les cas où plusieurs candidats sont possibles, comme les paramètres et l'audio par exemple. Faites défiler la liste pour sélectionner l'élément de votre choix.

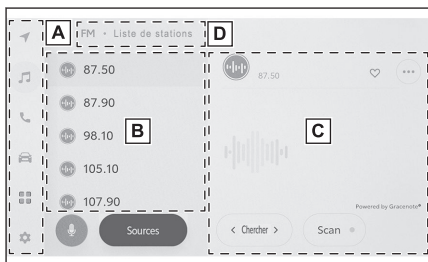

A Menu principal

Touchez une icône pour sélectionner la fonction à afficher à l'écran.

B Sous-menu

Affiche les éléments sous forme de liste. Pour faire défiler la liste, vous pouvez utiliser indifféremment l'action tactile glisser ou feuilleter.

C Partie descriptive

Affiche des informations détaillées sur l'élément que vous avez sélectionné dans le sous-menu.

D Liste à fil d'Ariane

Affiche les intitulés d'écran sous forme hiérarchique. Touchez [<] pour remonter d'un niveau dans la hiérarchie.



INFORMATION

Les possibilités d'action dans l'écran sont restreintes pendant la marche du véhicule.

■ Recherche dans une liste

Touchez le texte dans un index pour afficher l'élément de votre choix issu de la liste.

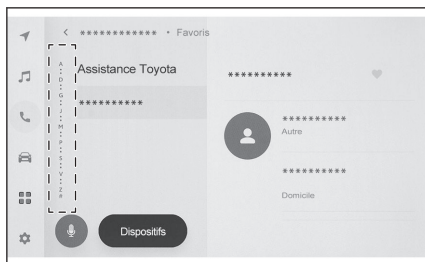

■ Activation/désactivation des paramètres

Touchez un élément pour en activer ou désactiver le paramètre.

 : Marche

 : Arrêt

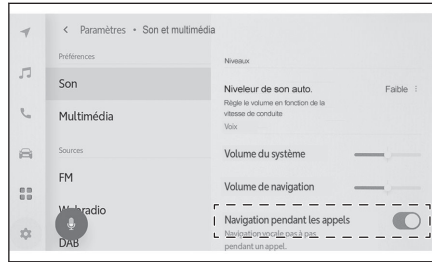

■ Paramètres à options multiples

Toucher l'icône [] en regard d'un élément qui en est doté vous permet de faire un choix parmi plusieurs options.

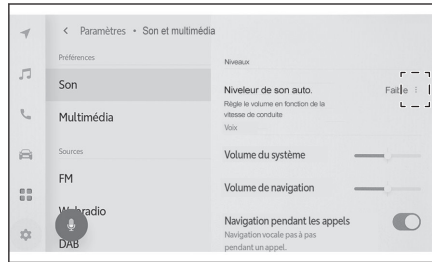

■ Réglage de niveau

Faites glisser le curseur pour régler le niveau du paramètre.

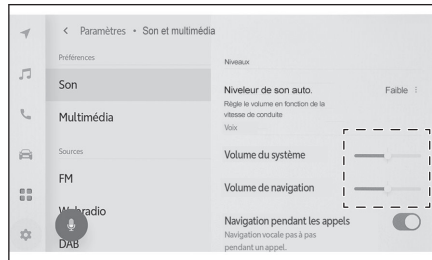

— Liens connexes —







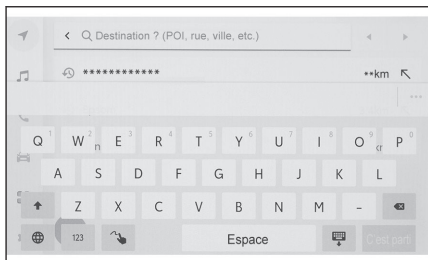

[Menu principal\(P. 17\)](#)

Entrée de lettres et de chiffres



Pour saisir les lettres et les chiffres, utilisez le clavier. Le texte prédictif s'affiche à mesure que vous saisissez les lettres.

► Exemple à l'écran



-  : Ferme le clavier et revient à l'écran précédent.
-  : Affiche des suggestions sur la base du texte saisi.
-  : Supprime un caractère.
-  : Change de clavier.
-  : Alterne entre majuscules et minuscules.
- [C'est parti]** : Lancez la recherche à partir du texte saisi.
-  : Ferme le clavier.
-  : Sélectionne le mode de saisie des chiffres et des symboles.
-  : Sélectionne le mode de saisie alphabétique.
-  : Ouvre l'écran de saisie par écriture manuscrite.

INFORMATION

- Le type de clavier affiché varie selon la fonction.
- Touchez longuement  pour sélectionner directement le type de clavier.
- Faites un double appui sur  pour verrouiller la saisie en lettres majuscules.

Écran cartographique

Les informations affichées à l'écran cartographique et leur fonction sont les suivantes. Touchez [] dans le menu principal.

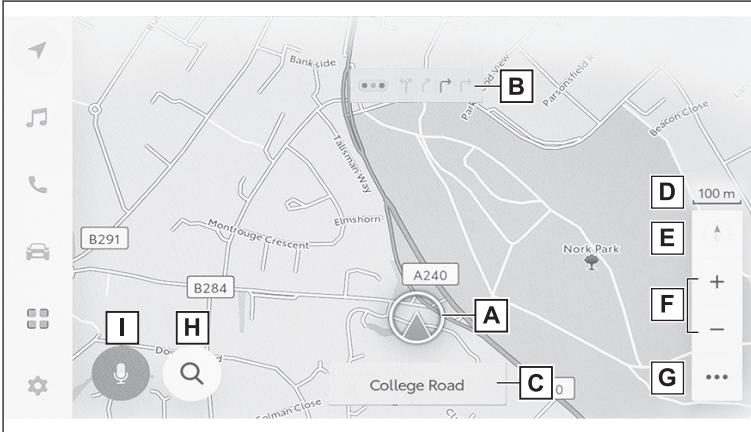

A Repère de position actuelle

Indique en temps réel la position du véhicule et son orientation.

B Indication des voies de circulation

Indique les voies de circulation pour aller tout droit ou pour tourner à une intersection/jonction. (Disponible uniquement pour les intersections/jonctions dont les informations sont connues dans les données cartographiques)

Pendant le guidage sur itinéraire, la voie de circulation qu'il vous est suggéré de prendre est indiquée en surbrillance.

C Indication des noms

Le nom de la voirie sur laquelle vous circulez est indiqué. (Disponible uniquement pour les points dont les informations sont connues dans les données cartographiques)

D Indication de l'échelle

Indique l'échelle de la carte affichée.

E Repère d'orientation

Indique l'orientation de la carte. Touchez pour changer l'orientation de la carte.

F Bouton de zoom avant/arrière

Permet d'agrandir/réduire l'écran cartographique.

G Bouton des paramètres d'affichage

Ouvre l'écran des paramètres d'affichage où vous pouvez configurer l'affichage des PDI à proximité, etc.

H Bouton de destination

Ouvre l'écran de recherche de destination.

I Bouton du microphone

Ouvre l'écran de commande vocale.

— **Liens connexes** —

[Affichage de la position actuelle du véhicule\(P. 29\)](#)

[Changement de l'orientation de la carte\(P. 31\)](#)



[Pilotage du système par commande vocale\(P. 39\)](#)

[Paramètres d'affichage de la carte\(P. 137\)](#)

[Recherche d'une destination\(P. 141\)](#)



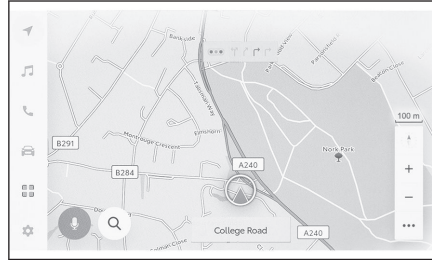

Affichage de la position actuelle du véhicule

La position actuelle du véhicule est indiquée par le repère [].

Lorsque vous avez fait défiler l'écran cartographique, touchez [] ou [] dans le menu principal pour le recentrer sur la position actuelle du véhicule.



INFORMATION

- Lorsque le véhicule est neuf, ou lorsque la batterie 12 V a été débranchée puis rebranchée à l'une de ses bornes, il peut arriver que la position [] indiquée par le repère de position actuelle [] soit différente de la position réelle du véhicule. Toutefois, après quelques kilomètres de conduite, grâce à la corrélation cartographique et les informations GPS reçues, la position actuelle indiquée par [] est automatiquement corrigée. (Selon la situation, cela peut prendre plusieurs minutes.) En l'absence de réception des informations GPS et de correction automatique de la position actuelle, arrêtez le véhicule sur une aire de sécurité et corrigez manuellement la position actuelle.
- Le repère de position actuelle [] change de forme en fonction de la couleur de la carte.

— Liens connexes —

[Paramètres de personnalisation de l'écran cartographique \(P. 74\)](#)

[Étalonnage en position/direction \(P. 83\)](#)

Changement de l'échelle de la carte

Vous pouvez agrandir/réduire l'écran cartographique.

Touchez [+] ou [-] dans l'écran cartographique.

- Pour changer l'échelle, vous pouvez également effectuer une action de double appui ou de pincer/écarter dans l'écran.

Double appui pour zoom avant : Touchez rapidement l'écran 2 fois

Toucher pour zoom arrière : Touchez l'écran avec deux doigts

- Touchez longuement [+]/[-] pour faire varier en continu l'échelle de la carte.

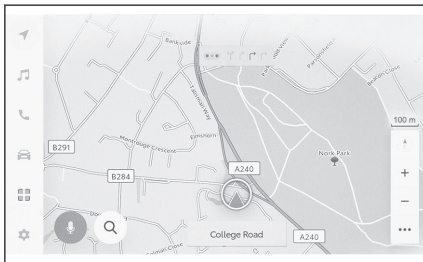

Carte urbaine

Lorsque la carte est agrandie au maximum, vous pouvez en afficher une version urbaine.

Avec l'échelle de la carte agrandie à 50 m, touchez [+].

Pour annuler la carte urbaine, touchez [-] ou faites un mouvement de pincement dans l'écran.

INFORMATION

- Si la zone dans laquelle vous vous trouvez est absente des données cartographiques, la carte urbaine ne s'affiche pas.
- Si vous faites défiler la carte jusqu'à une zone où la carte urbaine est indisponible, ou si le véhicule y entre, la carte urbaine est automatiquement annulée.

Changement de l'orientation de la carte

L'orientation de la carte peut être figée ou changée pour rendre compte de la direction suivie par le véhicule. Modifiez l'orientation selon vos préférences.

Chaque fois que vous touchez [] dans l'écran cartographique, l'orientation de la carte alterne entre les modes Nord en haut, Cap suivi en haut et 3D.

● Affichage Nord en haut []

La carte s'affiche toujours avec le nord en haut, quelle que soit la direction de déplacement du véhicule.

● Affichage Cap suivi en haut []

La carte s'affiche toujours avec la direction de déplacement du véhicule pointant vers le haut.

● Carte 3D []

Affiche une carte 3D. En mode carte 3D, la carte s'affiche avec la direction de déplacement du véhicule pointant toujours vers le haut.



INFORMATION

- L'angle d'affichage de la carte 3D est modifiable.
- Lorsque l'écran cartographique est configuré pour être orienté en mode Cap suivi en haut ou 3D, si vous en changez pour ouvrir un autre écran que celui de la position actuelle (l'écran de programmation de la destination ou celui affichant l'itinéraire complet, par ex.), l'orientation passe automatiquement en mode Nord en haut. Toutefois, elle revient en mode Cap suivi en haut ou 3D lorsque vous affichez l'écran de la position actuelle.

Liens connexes

[Paramètre d'angle d'affichage \(P. 74\)](#)

Mouvement dans la carte

Vous pouvez faire mouvement dans la carte et définir un point que vous touchez comme le centre de l'écran cartographique.

Touchez un point sur la carte.

- L'écran cartographique se centre sur le point que vous avez touché.

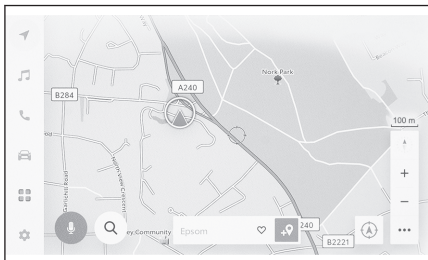

- Si des informations sont disponibles pour un PDI, elles s'affichent lorsque vous le touchez.
- En touchant [+📍] après avoir fait défiler la carte jusqu'à un point, vous pouvez programmer ce dernier comme nouvelle destination ou étape.
- En touchant [❤️] après avoir fait défiler la carte jusqu'à un point, vous pouvez ajouter ce dernier à vos favoris.
- Touchez [🧭] ou [📍] pour revenir à la position actuelle du véhicule.

INFORMATION

Pour faire défiler la carte, vous pouvez utiliser indifféremment les actions tactiles toucher et glisser ou feuilleter.

— Liens connexes —

[Utilisation de l'écran tactile\(P. 21\)](#)

[Changement de l'orientation de la carte\(P. 31\)](#)

[Affichage des informations sur un point\(P. 134\)](#)

Marche/arrêt du système audio et réglage du volume

Vous pouvez éteindre le système audio lorsque vous ne vous en servez pas, ou en régler le volume sonore au niveau qui vous convient.

Le système est utilisable lorsque le contacteur de démarrage est sur ACC ou ON.

⚠ NOTE

- Ne pas utiliser le système multimédia pendant trop longtemps alors que le système à pile à combustible est arrêté. En effet, vous risqueriez de vider la batterie 12 V.
- Écoutez l'audio à un niveau sonore tel que vous ne risquez pas d'être distrait(e) de votre conduite, aux dépens de la sécurité.

■ Utilisation avec les boutons de commande audio

Appuyez sur le bouton [] pour allumer et éteindre l'audio.

Appuyez sur les boutons [VOL] pour monter/baisser le volume de l'audio.

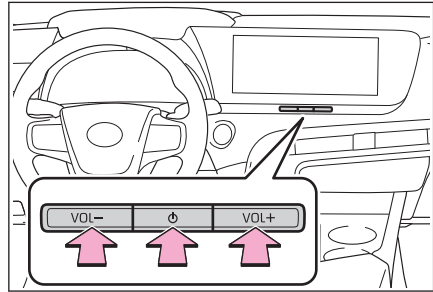

■ Utilisation des commandes au volant

Bouton []

Réglez le volume de l'audio. Appuyez longuement pour régler en continu le volume de l'audio.

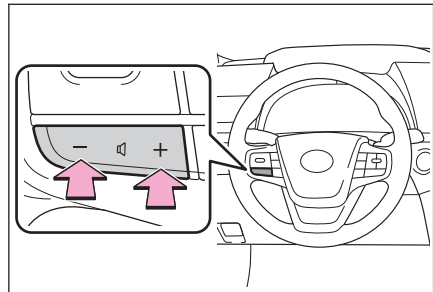

Changement de source audio

La source peut être modifiée en radio, USB, etc.

- 1 Touchez [🎵] dans le menu principal.
- 2 Touchez [Sources].
- 3 Touchez la source que vous souhaitez sélectionner.

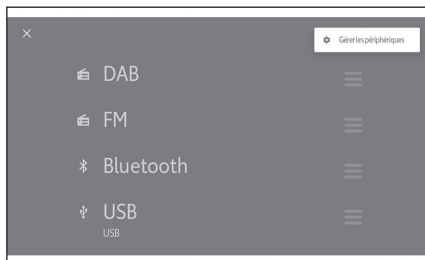

INFORMATION

- Si un téléphone portable est utilisé à l'intérieur du véhicule ou à proximité pendant l'écoute audio, du bruit peut être émis par les haut-parleurs audio.
- Les fonctions suivantes ne peuvent pas être utilisées selon la méthode de connexion pour Apple CarPlay.
 - iPod
 - Audio USB ou vidéo USB
 - Bluetooth® audio
 - Miracast®
 - Android Auto
- Les fonctions suivantes ne sont pas disponibles avec une connexion à Android Auto.
 - iPod
 - Audio USB ou vidéo USB
 - Apple CarPlay

Changement de source avec les commandes au volant

Il est possible de changer de source avec les commandes au volant.

Bouton [MODE]

Les sources passent de l'une à l'autre dans l'ordre.

Appuyez longuement pour mettre en pause ou au silence. Appuyez longuement une nouvelle fois pour annuler.

Si vous changez la manière dont sont agencés les boutons dans l'écran de sélection des sources, l'ordre dans lequel les sources passent de l'une à l'autre change aussi.

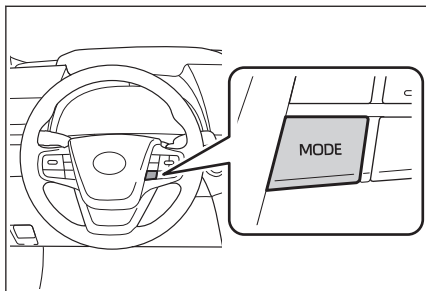

Modification de l'agencement des boutons dans l'écran de sélection des sources

Vous pouvez modifier selon vos préférences personnelles la position des différents boutons pour en faciliter la manipulation.

- Touchez [☰] à droite de la source que vous souhaitez changer de position, puis glissez et relâchez le bouton.

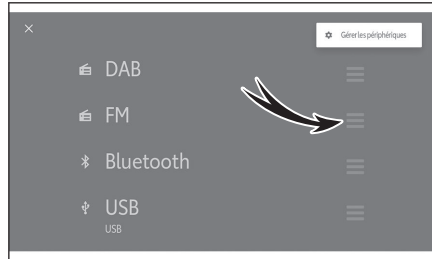

Connexion d'un appareil par la prise USB

Branchez un appareil tel qu'un smartphone ou un lecteur portable.

- **Branchez le câble USB à la prise.**

Pour brancher une clé USB, enfichez-la directement dans la prise USB.

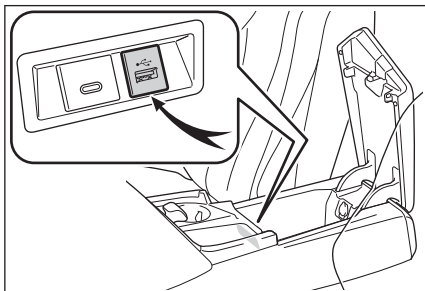

INFORMATION

- Consultez le mode d'emploi du câble USB et de l'appareil à brancher.
- Utilisez une source électrique telle que la batterie fournie avec l'appareil branché. Il peut arriver qu'utiliser la prise accessoires du véhicule provoque l'apparition de bruit parasite. Pour plus de détails sur la prise accessoires, consultez le "Manuel du propriétaire" du véhicule.

NOTE

- Ne pas appuyer ni appliquer une pression inutile sur l'appareil branché. L'appareil ou son connecteur risque de subir des dommages.
- Tenez la prise à l'abri des corps étrangers. L'appareil ou sa prise risque de subir des dommages.

Utilisation des commandes audio aux places arrière*

Le système audio/vidéo est en partie pilotable avec les boutons de commande aux places arrière.

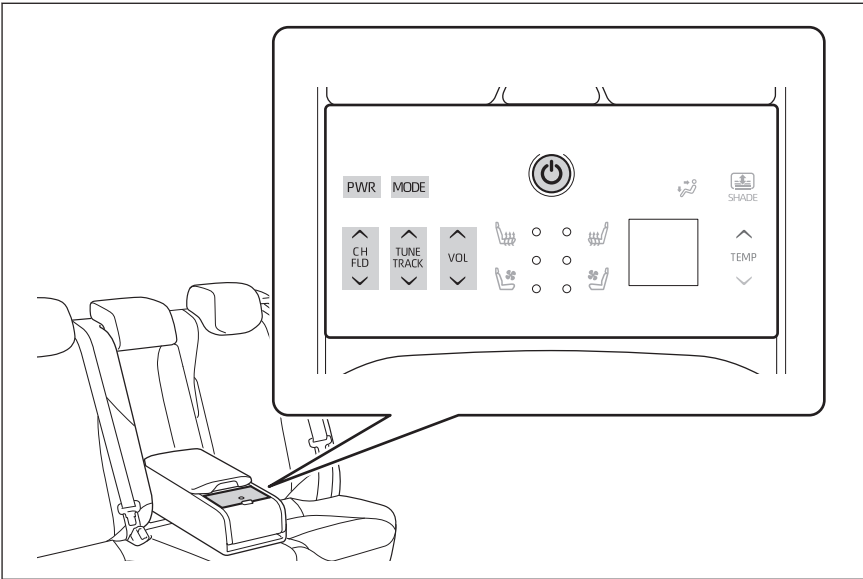

- Bouton **[PWR]**
Sélection : Allumer/éteindre le système audio/vidéo
- Bouton **[MODE]**
Sélection : Sélection des modes audio
Sélection longue : Mise au silence (sélectionnez à nouveau longuement pour rétablir le son.)
- Bouton **[**]
Appui : Activer/désactiver les boutons de commande audio aux places arrière
- Bouton **[CH/FLD]**
 - FM
Sélection : Avance/retour dans les stations présélectionnées
 - DAB*
Sélection : Avance/retour dans les services/stations présélectionnés (écran des favoris)
 - USB
Sélection : Avance/retour dans les dossiers/albums
- Bouton **[TUNE/TRACK]**
 - FM

* : Si le véhicule en est équipé

Sélection : Avance/retour dans la syntonisation (écran des présélections)

Avance/retour dans les stations (écran de liste des stations)

Avance/retour dans la recherche (écran de syntonisation directe)

Sélection longue (appui pendant au moins 0,8 s) : Avance/retour en continu dans la recherche tant que vous appuyez sur le bouton (écran des présélections/écran de syntonisation directe)

- DAB*

Sélection : Avance/retour dans les services (écran de liste des stations)

Avance/retour dans la recherche des services (avance/retour dans les composants) (écran de syntonisation manuelle)

Sélection longue (appui pendant au moins 0,8 s) : Avance/retour en continu dans la recherche tant que vous appuyez sur le bouton (écran de syntonisation manuelle)

- Audio par USB, iPod/iPhone, Bluetooth®

Sélection : Avance/retour dans les plages/fichiers

Sélection longue (appui pendant au moins 0,8 s) : Avance/retour rapide

- Android Auto

Sélection : Avance/retour dans les plages

- Bouton [VOL]

Sélection : Monter/baisser le volume

Sélection longue (appui pendant au moins 0,8 s) : Monter/baisser le volume en continu

INFORMATION

- Les boutons de commande audio aux places arrière disparaissent après un moment sans action de la part de l'utilisateur.

Appuyez sur le bouton  pour faire réapparaître les boutons.

- Pour l'utilisation des autres boutons que ceux de la commande audio, consultez le "Manuel du propriétaire".

Pilotage du système par commande vocale*1

Le système de commande vocale vous permet de piloter à la voix le système de navigation, la climatisation, l'audio, l'appel téléphonique mains libres, et bon nombre d'autres fonctions. Lorsque vous utilisez Toyota Link*1, vous pouvez étendre votre recherche aux informations qui tirent avantage du contenu stocké sur le serveur du cloud.

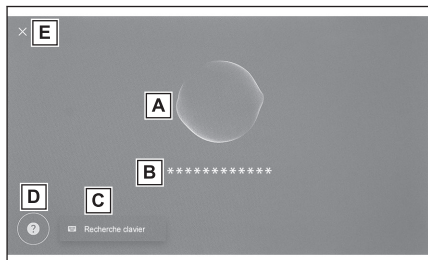

A Affiche l'état de la reconnaissance vocale.



: En attente de votre parole



: Écoute



: Traitement de la reconnaissance vocale

B Affiche la réponse du système et les résultats de la reconnaissance sous forme de texte.

C Affiche l'écran du clavier.

Vous permet de rechercher une information par le clavier.

D Ouvre une liste d'exemples de commandes vocales.

Vous pouvez y consulter des exemples de commandes vocales fréquemment utilisées, par thème.

E Ferme l'écran de commande vocale.

INFORMATION

- L'état de connexion de Toyota Link*1 est susceptible d'être indiqué à l'écran.
 - [Aucun service en ligne]** : Vous n'avez pas déclaré un contrat de service en cours de validité ou vous avez sélectionné une langue pour laquelle les services en ligne ne sont pas disponibles.
 - [Aucune connexion Internet]** : Connexion absente à internet.
- L'écran de reconnaissance vocale s'affiche sous la forme d'une bannière pendant la marche du véhicule.

*1 : Cette fonction n'est pas disponible dans certains pays ou certaines régions.

— Liens connexes —

[Recherche d'informations au moyen du clavier\(P. 47\)](#)

Langues prises en charge

Cette fonction est compatible avec les langues suivantes:

■ Europe

- Prise en charge de la reconnaissance vocale en local : Anglais, allemand, français, espagnol, italien, russe, hollandais, portugais, polonais, flamand, suédois, turc, tchèque, norvégien, danois, finnois, grec, slovaque, hongrois
- Prise en charge de la reconnaissance vocale sur le Cloud : Anglais, allemand, français, espagnol, italien, russe, hollandais, portugais, polonais, flamand, suédois, turc, tchèque, norvégien, danois

Démarrage de la commande vocale*1

Vous pouvez utiliser n'importe laquelle des actions suivantes pour démarrer la commande vocale:

■ Appuyez sur le bouton d'activation vocale

Appuyez sur le bouton [] (bouton d'activation vocale) au volant.

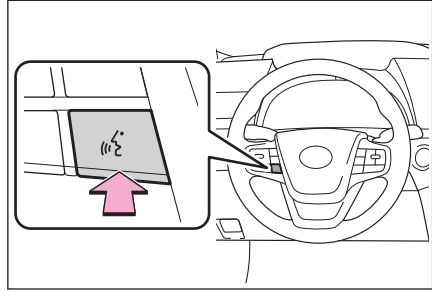

■ Prononcez le mot d'interpellation

Dites "Hey Toyota".

- Le mot d'interpellation est modifiable dans l'écran des paramètres.
- Vous pouvez énoncer une commande vocale tout de suite après avoir prononcé le mot d'interpellation.

Exemple : "Hé Toyota, conduis-moi au magasin de quartier le plus proche"

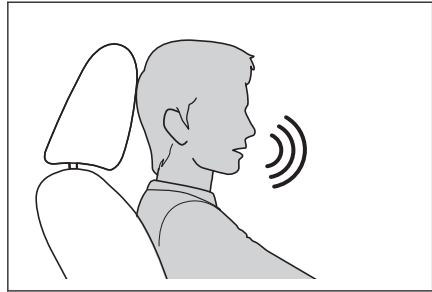

■ Touchez le bouton du microphone

Touchez [] à l'écran.

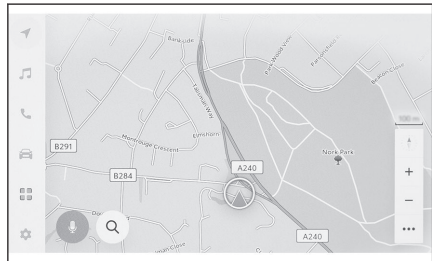

INFORMATION

- Vous pouvez piloter le système à la voix depuis le siège conducteur ou le siège passager, en prononçant le mot d'interpellation pour activer la commande vocale. À cette occasion, une commande vocale prononcée depuis un autre siège que ceux d'activation du système n'est pas reconnue.
- Toutefois, certaines fonctions ne sont pas pilotables à la voix depuis le siège passager.

1-4. Système de commande vocale

- Si le système de commande vocale a été activé au moyen du bouton d'activation vocale ou du bouton du microphone, il n'est pas possible de le piloter depuis le siège passager.
- Le système de commande vocale risque de ne pas reconnaître une commande si elle n'est pas énoncée clairement. Prenez note des points suivants lorsque vous l'utilisez:
 - Parlez d'une voix claire.
 - Fermez les vitres pour éviter que les commandes soient mal reconnues en raison du bruit (du vent ou de l'extérieur).
 - Si la soufflerie de la climatisation est bruyante, le risque existe que les commandes soient mal reconnues; par conséquent, réduisez le débit d'air.
 - Si vous écoutez de la musique à fort volume pendant que vous prononcez une commande vocale, celle-ci risque de ne pas être reconnue; par conséquent, baissez le volume de la musique.
 - Le risque existe qu'une commande ne soit pas reconnue si plusieurs personnes parlent en même temps.
- Vous pouvez interrompre l'invite vocale en prononçant une commande vocale.
- Vous pouvez activer/désactiver l'invite vocale depuis l'écran des paramètres de commande vocale.
- Vous pouvez régler le volume de la voix du système depuis l'écran des paramètres multimédia et de son.



Liens connexes

[Modification des paramètres de commande vocale\(P. 64\)](#)

[Modification des paramètres du son et des médias\(P. 84\)](#)

Arrêt de la commande vocale

Vous pouvez effectuer l'une des actions suivantes pour mettre fin à la commande vocale:

- Dites "Annuler".
- Touchez  à l'écran de commande vocale.
- Appuyez longuement sur le bouton  (bouton d'activation vocale) au volant.

*1 : Cette fonction n'est pas disponible dans certains pays ou certaines régions.

Énoncé d'une commande vocale*1

Énoncez une commande vocale lorsque s'ouvre l'écran correspondant. Le système sait interpréter le parler naturel.

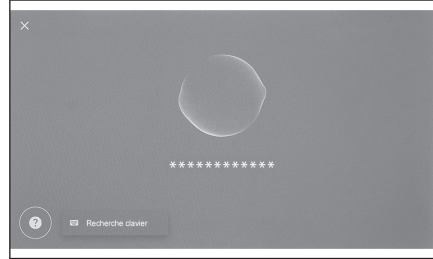

INFORMATION

- Il peut arriver qu'une commande ne soit pas reconnue si elle est prononcée avec un accent ou un phrasé inhabituel.
- Si le système de commande vocale ne reconnaît pas un lieu, un service ou une infrastructure par l'alias ou l'abréviation que vous utilisez pour le nommer, prononcez son nom officiel.
- Le système de commande vocale a plus de facilité à reconnaître votre ordre si vous lui dites ce que vous voulez faire. Par exemple, lorsque vous recherchez une destination par son nom, ne vous contentez pas de ne prononcer que le nom seul. Au lieu de cela, prononcez une phrase complète qui comprend le nom et un verbe, comme par exemple "Aller au café sur la route".

Liste des fonctionnalités

Voici une liste des principales fonctionnalités qui peuvent être activées verbalement et des exemples de commandes vocales.

Les fonctionnalités disponibles diffèrent selon le véhicule et son système.

■ Commandes courantes

Action	Exemple de commande vocale
Commencer par le début	"Recommencer"
Arrêter la commande vocale	"Annuler"
Ouvrir des conseils pour les commandes vocales	"Aide"
Retour à l'écran précédent	"Revenir en arrière"
Sélectionner un numéro de liste	"Numéro 1"
Changer de page de liste	"Page suivante" "Page précédente"

■ Recherche de destination*3

La destination peut être définie à partir du nom, du type et de l'adresse du lieu.

*1 : Cette fonction n'est pas disponible dans certains pays ou certaines régions.

1-4. Système de commande vocale

Action	Exemple de commande vocale
Recherche d'un lieu	"Trouver une <catégorie de POI / Nom de POI>" "Aller au café sur la route"
Recherche d'une adresse	"Allez à <adresse>"
Retour à votre domicile	"Aller à la maison"

■ Utilisation de la navigation*3

Vous pouvez utiliser la carte et supprimer une destination.

Action	Exemple de commande vocale
Modifier le type de carte	"Changer la carte en 3D"
Changer l'échelle de la carte	"Zoom avant" "Zoom arrière"
Afficher l'écran de navigation	"Voir la carte"
Vérifier les informations de l'itinéraire	"Voir la durée du trajet"
Supprimer la destination	"Supprimer une destination"
Afficher l'historique de la destination	"Afficher l' historique de recherche des destinations"

■ Utilisation de l'audio

Vous pouvez effectuer des actions sur l'audio, notamment piloter la radio, une clé USB, l'audio par Bluetooth®.

Vous pouvez définir les noms d'artistes, d'albums et de chansons qui sont enregistrés sur l'appareil connecté.

Ils peuvent également être donnés par la station diffusée.

Action	Exemple de commande vocale
Régler le volume	"Monter le volume" "Baisser le volume"
Couper le volume	"Couper le son"
Lire la chanson suivante/précédente	"Suivante" "Précédente"
Indiquer une chanson à lire*4	"Écouter <artiste>" "Jouer <album>" "Écouter <chanson>"
Sélectionner une station radio*2	"Écouter 93,3" "Écouter Escape" "Syntoniser sur <nom de la station radio>"
Changer la source audio	"Changer pour mémoire USB"

■ Utilisation du téléphone en mode mains libres*5

Il est possible de passer des appels téléphoniques avec un téléphone mobile Bluetooth® connecté au véhicule.

Le nom et le type de téléphone, qui sont enregistrés dans les contacts, peuvent être indiqués. À partir de là, le numéro de téléphone peut être appelé.

Action	Exemple de commande vocale
Passer un appel téléphonique à un contact de votre répertoire téléphonique	"Appeler <contacts>"
Passer un appel téléphonique vers un numéro non enregistré	"Appeler <numéro de téléphone>"
Afficher l'historique des appels	"Voir mes appels récents"
Envoyer un message*6	"Envoyer un message à <nom du contact>"
Lire un message	"Lire le message"
Afficher l'écran de connexion Bluetooth®	"Voir réglages de Bluetooth et périphériques"

■ Service de recherche d'informations*3*7

Il est possible d'utiliser un service en ligne et de rechercher des informations.

Action	Exemple de commande vocale
Connaître les informations météorologiques	"Dis-moi la météo demain à Tokyo"

■ Gestion de la climatisation

Vous pouvez piloter la température de climatisation et l'allure de soufflerie.

Action	Exemple de commande vocale
Mettre en fonction ou arrêter la climatisation	"allumer la climatisation automatique avant" "éteindre la climatisation automatique avant"
Régler la température de climatisation	"augmenter la température" "diminuer la température" "température <23> degrés"
Régler l'allure de soufflerie de la climatisation	"augmenter la vitesse du ventilateur avant" "diminuer la vitesse du ventilateur avant" "ventilateur à <5>"

■ Informations sur le véhicule

Vous pouvez consulter des informations, telles que l'autonomie restante.

Action	Exemple de commande vocale
Connaître les économies de carburant	"Quelle est la consommation de carburant"
Connaître l'autonomie restante	"Quelle est la distance d'autonomie"
Connaître la vitesse moyenne	"Quelle est la vitesse moyenne"

■ Réponses verbales aux notifications affichées

Vous pouvez répondre vocalement aux appels téléphoniques entrants et aux messages reçus.

*2 : Cette fonction n'est pas disponible dans certains pays ou certaines régions.

*3 : Selon modèles

*4 : Vous pouvez lire la musique enregistrée sur un appareil connecté par USB.

*5 : Les commandes vocales émises depuis le siège passager ne sont pas reconnues.

— Liens connexes —

[Modification des paramètres de commande vocale\(P. 64\)](#)

*6 : La fonction permettant d'envoyer un nouveau message n'est disponible que pour les SMS. La fonction permettant de répondre à un message est disponible pour les SMS et les MMS.

*7 : Contrat d'abonnement Toyota Link obligatoire.

Recherche d'informations au moyen du clavier

Vous pouvez utiliser le clavier pour rechercher les différentes informations dont vous avez besoin.

1 Touchez Recherche par le clavier].

Si un historique des recherches existe, l'écran correspondant s'ouvre pour vous permettre d'en sélectionner une.

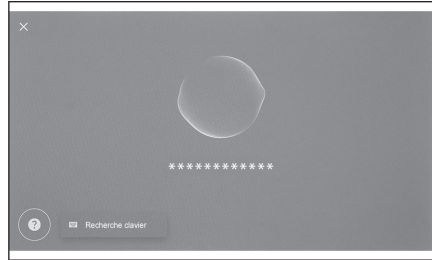

2 Sélectionnez la catégorie dans laquelle vous souhaitez rechercher.

[Navigation] : Saisissez une adresse, un nom de service, un numéro de téléphone, un quartier, un nom de rue, une intersection, une catégorie de PDI, etc.

[Multimédia] : Saisissez un album, un artiste, un titre de chanson, une liste de lecture, un genre, une station de radio, etc.

[Téléphone] : Saisissez un nom, un numéro de téléphone ou toute autre information mémorisée dans le répertoire téléphonique.

[Véhicule] : Saisissez l'information que vous souhaitez afficher à propos du véhicule.

[Paramètres] : Saisissez le paramètre que vous souhaitez configurer, concernant par ex. l'audio, le téléphone ou la navigation.



3 Saisissez le mot-clé de recherche puis touchez [C'est parti].



4 Lorsque la liste des résultats de la recherche est affichée, touchez la réponse de votre choix.

INFORMATION

- Les possibilités d'action dans l'écran sont restreintes pendant la marche du véhicule.

1-4. Système de commande vocale

- La recherche est indisponible lorsque vous êtes connecté à Apple CarPlay ou Android Auto.

2-1. Configuration initiale du système multimédia	
Déclaration d'un profil d'utilisateur	50
2-2. Paramètres divers	
Modification des paramètres divers	54
2-3. Paramètres du conducteur	
Modification et enregistrement d'un profil d'utilisateur	56
Configuration du moyen d'identifier un conducteur	58
2-4. Paramètres généraux	
Modification des paramètres généraux du système multimédia	59
2-5. Paramètres d'écran	
Modification des paramètres d'affichage d'écran	62
2-6. Paramètres de commande vocale	
Modification des paramètres de commande vocale	64
2-7. Paramètres du véhicule	
Configuration des coordonnées du concessionnaire	66
Modification des paramètres de sécurité	67
Mise à jour du logiciel et consultation de ses informations	69
2-8. Paramètres de navigation	
Paramètres du système de navigation	72
Modification des paramètres d'affichage de la carte	73
Paramètres d'itinéraire	75
Paramètres de guidage	78
Paramètres d'infos-traffic	80
Autres paramètres	81
2-9. Paramètres de son et multimédia	
Modification des paramètres de son et des médias	84
Sélection du mode d'écran	87
Réglage de la qualité d'image	88
Réglage du son de chaque source	89
2-10. Paramètres Wi-Fi®	
Modification de la configuration Wi-Fi®	90
2-11. Paramètres Bluetooth®	
Configuration des appareils Bluetooth®	92

Déclaration d'un profil d'utilisateur*1

Pour entamer la configuration du système multimédia, déclarez un conducteur ou une conductrice et activez les profils d'utilisateur.

En utilisant les profils d'utilisateur, vous pouvez associer à chaque conducteur ou conductrice divers réglages multimédia, dans "Mes paramètres". Lorsque le véhicule est utilisé par plusieurs personnes, qu'il s'agisse d'amis ou de la famille, il est utilisable sans qu'il soit nécessaire de changer les réglages des autres conducteurs ou conductrices.

Le véhicule reste conduisible en mode invité si l'utilisation d'un profil d'utilisateur n'a pas été souhaitée.

Profils d'utilisateur

Il est possible d'enregistrer pour chaque conducteur ou conductrice des réglages multimédia, que le conducteur ou la conductrice concerné(e) peut ensuite charger lorsqu'il ou elle prend le volant de l'auto.

- Il est possible d'enregistrer jusqu'à trois profils d'utilisateur.
- Les réglages enregistrables dans un profil sont ceux du volume, du système de navigation, de l'audio, etc. et de certains paramètres multimédia.
- Les réglages sont automatiquement sauvegardés dans le profil en cours lorsque vous les modifiez.
- L'historique des recherches, les paramètres individuels et d'autres informations privées peuvent être protégés en créant un profil.
- Déclarer un appareil Bluetooth® par lequel est identifié le conducteur ou la conductrice, comme un smartphone par exemple, permet le chargement automatique du profil lorsque l'utilisateur correspondant monte dans le véhicule.

■ Association à un compte Toyota

- L'utilisation d'un profil nécessite obligatoirement un compte Toyota actif.
- Si votre compte Toyota est associé à l'appli Toyota, votre profil peut être téléchargé depuis le cloud lorsque vous conduisez n'importe quel véhicule équipé du même modèle de système multimédia et pour lequel un contrat de service Toyota Link est en cours de validité.
- Les profils enregistrés sont consultables et modifiables dans l'appli Toyota.
- Le conducteur ou la conductrice déclaré(e) comme propriétaire du véhicule a le pouvoir de supprimer tous les autres conducteurs enregistrés dans le véhicule. Les conducteurs ou conductrices qui ne sont pas propriétaire du véhicule n'ont pas le pouvoir de supprimer le profil de ce dernier.
- Il n'est pas possible d'utiliser le même profil en même temps dans un autre véhicule.
- Le profil sauvegardé dans le cloud est automatiquement mis à jour lorsque certains paramètres multimédia sont modifiés ; le conducteur ou la conductrice est notifié(e) par un écran que le profil a été mis à jour.
- Certains paramètres multimédia sont sauvegardés dans le cloud, si bien que même si un profil est supprimé du véhicule, il ne l'est pas du cloud.

*1 : Cette fonction n'est pas disponible dans certains pays ou certaines régions.

— Liens connexes —

Configuration du moyen d'identifier un conducteur(P. 58)

Déclaration d'un profil d'utilisateur pour la première fois

L'utilisation d'un profil nécessite obligatoirement un compte Toyota actif.

- Après que vous ayez mis le contacteur de démarrage sur marche, l'écran de choix de la langue s'ouvre. Touchez la langue de votre choix.**

Sélectionnez la langue d'affichage pour déclarer le conducteur ou la conductrice. Après l'achèvement de la déclaration du conducteur ou de la conductrice, la langue système est rétablie à celle par défaut.

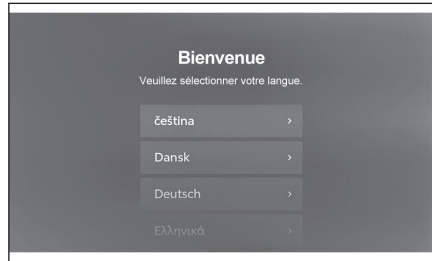

- Pour utiliser l'appli Toyota installée sur un smartphone pour déclarer un profil, touchez [Associer].**

- Si vous n'avez pas encore installé l'appli Toyota, touchez [Obtenir l'application] et téléchargez-la à l'aide du code QR affiché à l'écran.
- Si vous ne souhaitez pas déclarer un profil, touchez [Ne pas associer maintenant]. Si vous touchez [Ne plus montrer ce réglage], l'écran de déclaration d'un profil ne sera plus affiché.

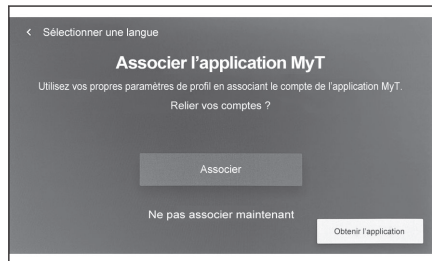

- Ouvrez l'appli Toyota sur le smartphone, suivez les instructions à l'écran et scannez le code QR, ou saisissez le code de vérification pour déclarer un conducteur ou une conductrice.**

- Touchez [J'ai terminé le paramétrage de l'application].**

Dès lors que la déclaration est achevée, un message s'affiche et votre profil est sauvegardé.

- Après que vous ayez enregistré votre profil, déclarez un appareil afin de pouvoir vous identifier en tant que conducteur ou conductrice. Pour poursuivre la configuration, touchez [Continuer].**

Vous avez également le choix de déclarer un appareil plus tard.

- Déclarez un appareil à l'écran de configuration du conducteur ou conductrice. En enregistrant un appareil par lequel le conducteur ou la conductrice est identifié(e), votre profil est automatiquement chargé.**

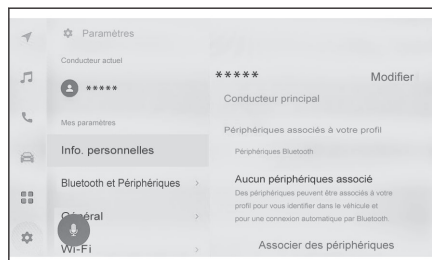

INFORMATION

Si aucun profil d'utilisateur n'a été déclaré, vous pouvez relancer la procédure de déclaration depuis l'écran de configuration du conducteur ou de la conductrice.

— Liens connexes —

[Modification et enregistrement d'un profil d'utilisateur\(P. 56\)](#)

[Configuration du moyen d'identifier un conducteur\(P. 58\)](#)

Chargement automatique d'un profil d'utilisateur

Prendre avec soi à bord du véhicule un appareil Bluetooth®, un smartphone par exemple, permet d'identifier le conducteur ou la conductrice et de charger automatiquement le profil d'utilisateur.

- Le véhicule détecte l'appareil déclaré dans le profil lorsque le contacteur de démarrage est placé ACC ou ON. Lorsqu'un appareil déclaré est détecté, le profil auquel est associé l'appareil est automatiquement chargé.
- Si l'appareil déclaré dans le profil n'est pas détecté, le véhicule fonctionne en mode conducteur invité.
- Touchez **[Paramètres]** pour afficher l'écran des paramètres du conducteur afin de modifier les profils.
- Vous pouvez sélectionner un appareil Bluetooth®, un smartphone par exemple, comme appareil permettant d'identifier le conducteur ou la conductrice.

— Liens connexes —

[Modification et enregistrement d'un profil d'utilisateur\(P. 56\)](#)

[Configuration du moyen d'identifier un conducteur\(P. 58\)](#)

Changement de profil d'utilisateur

Vous pouvez sélectionner le profil d'utilisateur que vous souhaitez utiliser dans la liste des profils enregistrés dans le véhicule.

- 1 Touchez  dans le menu principal.
- 2 Depuis "Profils sauvegardés", sélectionnez le nom du profil d'utilisateur pour lequel vous voulez changer.

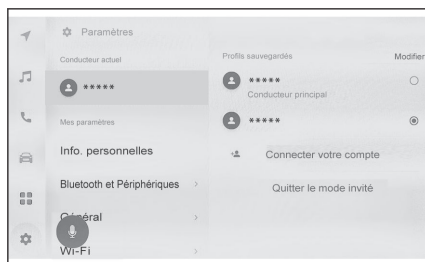

- 3 Saisissez le code PIN ou le mot de passe.

- Il peut arriver que le code PIN ou le mot de passe ne soit pas demandé si l'appareil Bluetooth® connecté au système est celui associé au profil sélectionné.
- Saisissez le mot de passe défini dans l'appli Toyota au moment où vous avez créé votre compte Toyota.
- Dès lors que le profil d'utilisateur a changé, un message s'affiche à l'écran.

INFORMATION



Si le système détecte un appareil attaché à un autre profil d'utilisateur, un message contextuel s'affiche. Touchez [] pour valider le changement de profil d'utilisateur.

Modification des paramètres divers

Les divers paramètres liés au système multimédia sont modifiables.

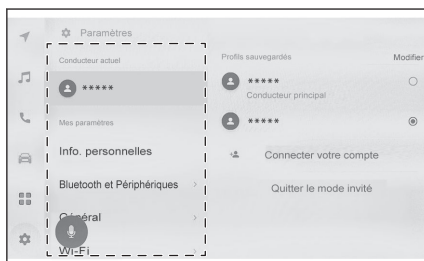
- 1 Touchez [] dans le menu principal.
- 2 Sélectionnez l'option de votre choix.



Armement	Description
"Conducteur actuel"	
[](nom de profil d'utilisateur ou nom de véhicule) [ Invité]	Affiche le nom du conducteur ou de la conductrice actuel(le). Touchez le nom du conducteur ou de la conductrice pour en changer ou pour créer un profil d'utilisateur.(→ P.56)
"Mes paramètres"	
[Info. personnelles]	Déclarez un appareil par lequel le conducteur ou la conductrice sera identifié(e).(→ P.58)
[Bluetooth et Périphériques]	Déclarez ou modifiez un appareil Bluetooth®. (→ P.92)
[Général]	Modifiez les paramètres de la montre, de langue d'affichage et les autres paramètres généraux du système multimédia.(→ P.59)
[Wi-Fi]	Configurez les paramètres Wi-Fi® et les autres paramètres avancés. (→ P.90)
[Affichage]	Réglez la luminosité et le contraste de l'écran, etc.(→ P.62)
[Son et multimédia]	Modifiez les paramètres liés au volume sonore du système et aux sources audio. (→ P.84)
[Navigation]	Modifiez les paramètres en rapport avec l'affichage cartographique et le guidage sur itinéraire.(→ P.72)

Armement	Description
[Voix et recherche]	Modifiez les paramètres en rapport avec la reconnaissance vocale.(→ P.64)
"Véhicule"	
[Personnaliser le véhicule]*1	Modifiez les paramètres en rapport avec les appareils du véhicule.
[Info. concessionnaire]	Enregistrez et supprimez les coordonnées d'un concessionnaire.(→ P.66)
[Infos et sécurité]	Modifiez les paramètres en rapport avec la sécurité et la confidentialité.(→ P.67)
[MàJ du logiciel]	Consultez les informations de mise à jour du logiciel.(→ P.69)



INFORMATION

Pour des impératifs de sécurité, certaines fonctions sont inopérantes pendant la marche du véhicule.

*1 : Consultez le "Manuel du propriétaire".

Modification et enregistrement d'un profil d'utilisateur*1

Vous pouvez déclarer un profil d'utilisateur et le modifier. En déclarant un profil d'utilisateur, vous pouvez sauvegarder les réglages multimédia dans le profil associé à chaque conducteur ou conductrice.

- 1 Touchez [] dans le menu principal.
- 2 Touchez [] (nom de profil d'utilisateur ou nom de véhicule) ou [] [Invité] dans le sous-menu.
- 3 Sélectionnez l'option de votre choix.

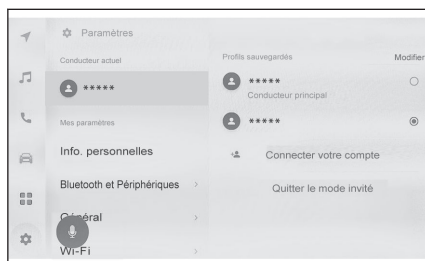



Armement	Description
"Profils sauvegardés"	Les profils d'utilisateurs déclarés dans le véhicule sont affichés sous forme de liste. Touchez le profil de votre choix pour sélectionner celui à utiliser et saisissez le mot de passe. Toucher [Modifier] vous permet de supprimer un profil d'utilisateur enregistré.
[] [Connecter votre compte]/ [Créer un profil]	Enregistrez un nouveau profil d'utilisateur.
[Quitter le mode invité]	Passez en mode invité. En utilisant le mode invité, vous pouvez modifier vos préférences personnelles sans les sauvegarder dans un autre profil d'utilisateur. Lorsque vous confiez votre véhicule à une autre personne, touchez [Quitter le mode invité] pour masquer vos informations personnelles issues de l'appareil connecté. Vous pouvez en faire usage pour protéger vos informations personnelles, notamment l'historique des recherches ou votre configuration personnelle. À l'exclusion de l'historique des recherches ou de la configuration personnelle, les profils s'appliquent aux conducteurs ou conductrices invité(e)s.

INFORMATION

Pour des impératifs de sécurité, tous ces paramètres sont inopérants pendant la marche du véhicule.

*1 : Cette fonction n'est pas disponible dans certains pays ou certaines régions.

Création d'un nouveau profil d'utilisateur

- 1 Touchez [] dans le menu principal.
- 2 Touchez [] (nom de profil d'utilisateur ou nom de véhicule) ou [] [Invité] dans le sous-menu.
- 3 Pour utiliser l'appli Toyota installée sur un smartphone pour déclarer un profil, touchez [Connecter votre compte].
 - Si vous n'avez pas encore installé l'appli Toyota, touchez [Obtenir l'application] et téléchargez-la à l'aide du code QR affiché à l'écran.
 - Si vous ne souhaitez pas déclarer un profil, touchez [Ne pas associer maintenant]. Si vous touchez [Ne plus montrer ce réglage], l'écran de déclaration d'un profil ne sera plus affiché.
- 4 Ouvrez l'appli Toyota sur le smartphone, suivez les instructions à l'écran et scannez le code QR, ou saisissez le code de vérification pour déclarer un conducteur ou une conductrice.

Dès lors que la déclaration est achevée, un message s'affiche et votre profil est sauvegardé.
- 5 Après que vous ayez enregistré votre profil, déclarez un appareil afin de pouvoir vous identifier en tant que conducteur ou conductrice. Pour poursuivre la configuration, touchez [Continuer].

Vous avez également le choix de déclarer un appareil plus tard.
- 6 Déclarez un appareil à l'écran de configuration du conducteur ou conductrice. En enregistrant un appareil par lequel le conducteur ou la conductrice est identifié(e), votre profil est automatiquement chargé.

Configuration du moyen d'identifier un conducteur*1

Configurez un appareil afin de pouvoir identifier le conducteur ou la conductrice. Lorsque vous mettez le contacteur de démarrage sur ACC ou ON alors qu'un appareil déclaré est détecté, le profil associé à l'appareil est automatiquement chargé. Vous pouvez sélectionner un appareil Bluetooth®, un smartphone par exemple, comme appareil à enregistrer.

- 1 Touchez [] dans le menu principal.
- 2 Touchez [Info. personnelles] dans le sous-menu.
- 3 Sélectionnez l'option de votre choix.

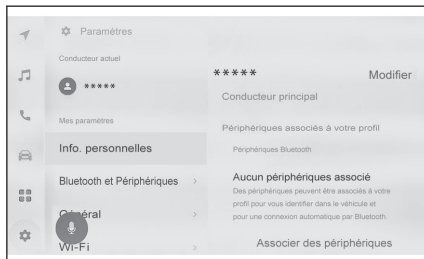

Armement	Description
Nom du profil	Le nom affiché est celui du profil d'utilisateur. Touchez [Modifier] pour changer le nom du profil.
"Périphériques associés à votre profil"	
"Périphériques Bluetooth"	Le conducteur ou la conductrice est identifié(e) au moyen d'un smartphone ou d'un autre appareil Bluetooth® et le profil correspondant est chargé. Touchez [Associer des périphériques] pour enregistrer. (→ P.110)
[Réinitialiser les paramètres]	Certains paramètres multimédia du profil d'utilisateur sélectionné vont être réinitialisés.
[Supprimer le conducteur]	La déclaration du profil d'utilisateur sélectionné va être supprimée. La suppression du profil d'utilisateur déclaré comme le propriétaire entraîne également celle de tous les profils d'utilisateurs enregistrés dans le véhicule.

*1 : Cette fonction n'est pas disponible dans certains pays ou certaines régions.

Modification des paramètres généraux du système multimédia

Les paramètres généraux du système multimédia, comme l'heure, la langue d'affichage et autres, sont modifiables.

- 1 Touchez [] dans le menu principal.
- 2 Touchez [Général] dans le sous-menu.
- 3 Sélectionnez l'option de votre choix.

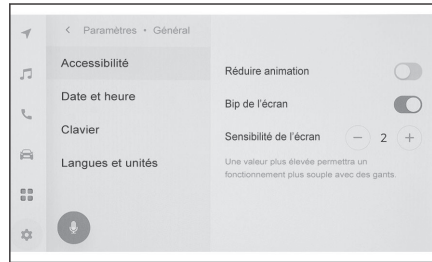

● [Accessibilité]

Armement	Description
[Réduire animation]	Réduisez les animations affichées lors des changements d'écran.
[Bip de l'écran]	Activez/désactivez le son produit lorsque vous touchez l'écran.
[Sensibilité de l'écran]	Réglez la sensibilité de l'écran aux actions tactiles.

● [Date et heure]

Armement	Description
[Défini automatiquement]	Utilisez les données cartographiques et les informations GPS pour régler automatiquement l'heure. Désactivez cette option pour pouvoir régler manuellement l'heure et le fuseau horaire.
"Heure"	
[format de 24 heures]	Choisissez le format horaire entre 24 heures et 12 heures.
[Fuseau horaire]	Lorsque l'option [Défini automatiquement] est inactive, vous pouvez définir le fuseau horaire.
[Heure d'été]	Lorsque l'option [Défini automatiquement] est inactive, vous pouvez configurer l'heure d'été sur [Auto], [Activé] ou [Désactivée].

2-4. Paramètres généraux

Armement	Description
[Définir l'heure automatiquement]	Lorsque l'option [Défini automatiquement] est inactive, vous pouvez décider si l'heure doit ou non être réglée automatiquement par le GPS. Désactivez cette option pour pouvoir régler manuellement l'heure.
[Régler l'heure manuellement]	Lorsque l'option [Définir l'heure automatiquement] est inactive, vous pouvez régler l'heure manuellement.
"Date"	
[Format]	Changez le format d'affichage de la date. (MM/JJ/AAAA, JJ/MM/AAAA, AAAA/MM/JJ, etc.)

● [Clavier]

Armement	Description
"Historique"	
[Mémoriser le clavier]	Autorisez le système à apprendre les résultats des saisies au clavier.
[Suppr. l'historique clavier]	Supprimez l'historique d'apprentissage des textes au clavier.
[Effacer l'historique de recherche]	Supprimez l'historique des recherches au clavier.

● [Langues et unités]

Armement	Description
[Langue]	Changez de langue. Le changement de langue s'applique à celle utilisée pour l'affichage à l'écran ainsi qu'à la voix de synthèse du système.
[Langue du système]	Changez la langue d'affichage à l'écran.
[Langue de la voix]	Changez la langue de la voix de synthèse du système.
"Mesures"	
[Défini automatiquement]	Configure automatiquement les unités utilisées pour afficher les distances, les pressions des pneus, et ainsi de suite, à partir de l'information du pays.
[Unité d'infos trajet]	Lorsque l'option [Défini automatiquement] est inactive, vous pouvez régler manuellement l'unité d'affichage.

INFORMATION

Utilisez l'appareil connecté pour configurer la langue d'Apple CarPlay/Android Auto.

Modification des paramètres d'affichage d'écran

Vous pouvez régler le contraste et la luminosité de l'écran.

- 1 Touchez [] dans le menu principal.
- 2 Touchez [Affichage] dans le sous-menu.
- 3 Sélectionnez l'option de votre choix.

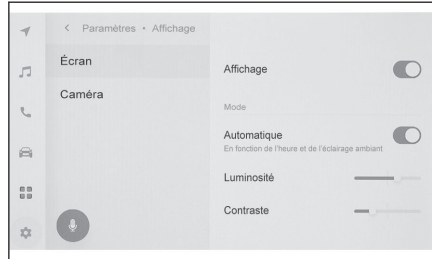

● [Écran]

Armement	Description
[Affichage]	Configurez selon que vous souhaitez que l'écran d'affichage soit allumé ou éteint. Si l'écran est éteint, rien ne s'y affiche et seul l'audio est diffusé. Pour rallumer l'écran, touchez-le puis touchez le bouton en son centre.
"Mode"	
[Automatique]	L'écran peut basculer automatiquement entre le mode jour et le mode nuit à l'allumage ou l'extinction des projecteurs principaux.
[De jour (clair)]	Lorsque l'option [Automatique] est inactive, vous pouvez passer manuellement l'écran en mode jour.
[De nuit (foncé)]	Lorsque l'option [Automatique] est inactive, vous pouvez passer manuellement l'écran en mode nuit.
[Luminosité]	Réglez la luminosité de l'écran.
[Contraste]	Réglez le niveau de contraste de l'écran.

● [Caméra]

Armement	Description
"Écran de la caméra"	
[Luminosité]	Réglez la luminosité de l'écran.
[Contraste]	Réglez le niveau de contraste de l'écran.

 **INFORMATION**

- Pour tout complément d'information sur le réglage de la qualité d'image audio, voir "Réglage de la qualité d'image" (→ P.88).
- Même si l'écran est éteint, le GPS continue de suivre en temps réel la position du véhicule.
- Lorsque l'écran est éteint
 - Même si l'écran est éteint, il peut arriver que l'affichage en soit temporairement rétabli, notamment lorsque vous appuyez sur le bouton d'activation vocale au volant de direction ou lorsque vous mettez la position de sélection sur "R".
 - Si vous touchez l'écran alors que son affichage est éteint, le bouton de déverrouillage apparaît en son centre. Pour que l'écran affiche de nouveau, touchez le bouton de déverrouillage. En l'absence de toute action pendant 3 secondes, l'affichage s'éteint de nouveau à l'écran.

Modification des paramètres de commande vocale*1

Les paramètres liés à la fonction de reconnaissance vocale sont modifiables.

- 1 Touchez [] dans le menu principal.
- 2 Touchez [Voix et recherche] dans le sous-menu.
- 3 Sélectionnez l'option de votre choix.



Armement	Description
"Reconnaissance vocale"	
[Mot d'activation]	Modifiez le mot d'interpellation par lequel se lance la commande vocale.
[Définir un mot d'activation personnalisé]	Choisissez le mot d'interpellation à utiliser pour lancer la commande vocale.
[Bouton micro]	Affichez ou masquez le bouton [] à l'écran.
"Retour vocal"	
[Invite vocale]	Activez/désactivez les invites vocales.
"Notification"	
[Assistance vocale]	Vous pouvez répondre oralement à un appel téléphonique entrant et aux autres notifications.

Modifier le mot d'activation pour lancer le système de contrôle vocal

- 1 Touchez [] dans le menu principal.
- 2 Touchez [Voix et recherche] dans le sous-menu.
- 3 Touchez [Mot d'activation].

*1 : Cette fonction n'est pas disponible dans certains pays ou certaines régions.

4 Sélectionnez le mot d'activation souhaité dans la liste.

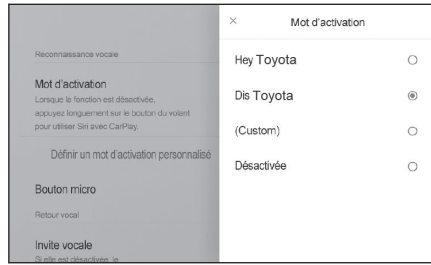

INFORMATION



- Si vous souhaitez définir un mot personnalisé, appuyez sur **[Définir un mot d'activation personnalisé]** et entrez le mot que vous souhaitez en utilisant le clavier.
- Si le mot personnalisé est trop court, le système de commande vocale risque de ne pas le reconnaître vocalement. Utilisez un mot avec au moins 3 syllabes.

Configuration des coordonnées du concessionnaire*1

Vous pouvez enregistrer et supprimer les coordonnées d'un concessionnaire. Enregistrer les coordonnées du concessionnaire où vous faites entretenir votre véhicule vous permet de prendre contact avec lui depuis l'écran des paramètres lorsque vous souhaitez prendre rendez-vous pour un entretien.

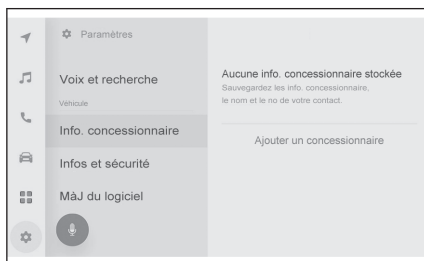
- 1 Touchez [] dans le menu principal.
- 2 Touchez [Info. concessionnaire] dans le sous-menu.
- 3 Sélectionnez l'option de votre choix.



Armement	Description
[Ajouter un concessionnaire]	Enregistre le concessionnaire préféré, le nom de contact et le numéro de téléphone.
Nom du concessionnaire	Affiche le nom du concessionnaire mémorisé. Touchez [] pour modifier l'information.
"Contact"	Affiche le nom du contact mémorisé. Touchez [] pour modifier l'information.
"Téléphone"	Affiche le numéro de téléphone mémorisé. Touchez [] pour modifier l'information.
[Suppr. concessionnaire]	Supprime les coordonnées du concessionnaire.

*1 : Cette fonction n'est pas disponible dans certains pays ou certaines régions.

Modification des paramètres de sécurité

Les paramètres en lien avec la sécurité et la confidentialité sont modifiables.

- 1 Touchez [] dans le menu principal.
- 2 Touchez [Infos et sécurité] dans le sous-menu.
- 3 Sélectionnez l'option de votre choix.

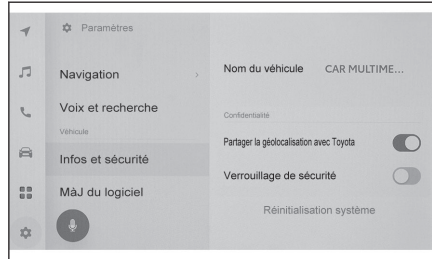

Armement	Description
[Nom du véhicule]	Affiche le nom du système (nom du véhicule). C'est le nom qui s'affiche lorsqu'on recherche les appareils Bluetooth® depuis un appareil externe. Touchez le nom pour en changer.
"Confidentialité"	
[Activer les données vocales]	Sélectionnez pour activer/désactiver le chargement montant des données via le service de communication. Lorsque l'option est inactive, le service de communication n'est pas disponible.
[Utiliser les données vocales]	Sélectionnez pour activer/désactiver le chargement montant des données vocales via le service de communication. Lorsque l'option est inactive, les données vocales ne sont pas disponibles via le service de communication.
[Utiliser les données de localisation]	Décidez si vous souhaitez envoyer des informations de localisation lorsque vous utilisez le service de communication. Désactiver cette option rend inopérants certains services utilisant les informations de localisation.
[Verrouillage de sécurité]	Active le verrouillage de sécurité protégé par mot de passe permettant de protéger vos informations personnelles. Lorsque l'option est active, le mot de passe doit être obligatoirement saisi lorsque la batterie 12 V est remplacée ou le système multimédia démonté du véhicule.

Armement	Description
[Réinitialiser le mot de passe de verrouillage de sécurité]	Réinitialise le mot de passe créé pour le verrouillage de sécurité.
[Réinitialisation système]	Réinitialise toutes les données du système et restaure les paramètres à leurs valeurs par défaut d'usine.

INFORMATION

- Il peut arriver que la communication soit coupée après une réinitialisation du système. Dans ce cas, redémarrez le système.
- Après une initialisation de toutes les informations, toutes les données du système multimédia sont réinitialisées et rétablies à leur programmation d'usine. Il n'est pas possible de revenir à l'état précédant l'initialisation.

— Liens connexes —

[Redémarrage du système\(P. 15\)](#)

Configuration du verrouillage de sécurité

- 1 Touchez [] dans le menu principal.
- 2 Touchez [Infos et sécurité] dans le sous-menu.
- 3 Touchez [Verrouillage de sécurité].
- 4 Touchez [OK].
- 5 Créez un mot de passe contenant entre 4 et 15 caractères alphanumériques.
- 6 Saisissez une nouvelle fois votre mot de passe.

Un message va s'afficher indiquant que le verrouillage de sécurité est activé.

INFORMATION

- Dès lors qu'un mot de passe est défini, si le système est réinitialisé après que la batterie 12 V soit remplacée ou le système multimédia soit retiré du véhicule, un mot de passe est demandé pour qu'il soit possible d'utiliser ce dernier. Saisissez le mot de passe que vous avez défini.
- Si vous saisissez un mot de passe erroné un certain nombre de fois, plus aucun accès ne vous est accordé pour en taper un. Si cela se produit, demandez à votre concessionnaire de déverrouiller le système.
- Pour garantir la sécurité, ne pas utiliser le même mot de passe encore et encore, ni utiliser un mot du dictionnaire lorsque vous devez créer un mot de passe.

Mise à jour du logiciel et consultation de ses informations

Consultez les informations de mise à jour du logiciel. Le logiciel est mis à jour à des fins d'amélioration fonctionnelle du système multimédia, pour plus de fluidité dans son utilisation.

- 1 Touchez [] dans le menu principal.
- 2 Touchez [MàJ du logiciel] dans le sous-menu.
- 3 Sélectionnez l'option de votre choix.

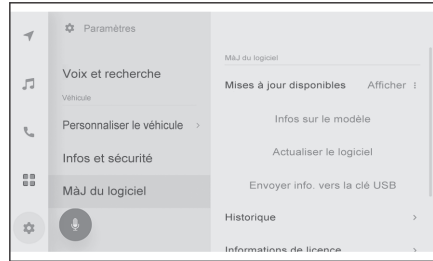

Armement	Description
"MàJ du logiciel"	
[Mises à jour disponibles]	Touchez [Afficher] pour consulter les informations de mise à jour du logiciel. Après avoir vérifié la disponibilité d'une mise à jour et le contenu de celle-ci, vous pouvez télécharger les données et installer la mise à jour du logiciel. Si aucune mise à jour n'est disponible, le message [Aucune mise à jour disponible] est affiché.
[Infos sur le modèle]	Consultez la version actuellement installée du logiciel, etc.
[Actualiser le logiciel]	Mise à jour du logiciel. Cette option n'apparaît pas si aucune mise à jour n'est disponible.
[Envoyer info. vers la clé USB]	Cet élément n'est pas fonctionnel dans ce véhicule.
[Historique]	Consultez l'historique de mise à jour du logiciel. Cette option n'apparaît pas s'il n'existe aucun historique de mise à jour.
[Informations de licence]	Consultez les informations sur la licence logicielle.

Mise à jour du logiciel*1

Utilisez l'une des méthodes suivantes pour mettre à jour le logiciel:

- Mettez à jour le logiciel par le module DCM (Data Communication Module)
- Mettez à jour le logiciel par Wi-Fi®

*1 : Cette fonction n'est pas disponible dans certains pays ou certaines régions.

INFORMATION

- Ce service ne permet pas de mettre à jour les données cartographiques.
- Certaines actions sont inopérantes pendant toute la durée de mise à jour du logiciel.
- Si vous avez une question, prenez contact avec un concessionnaire Toyota, un réparateur agréé Toyota, ou n'importe quel réparateur fiable.

NOTE

- Vous mettez à jour le logiciel à vos propres risques et périls.
- Il n'est pas possible de restaurer le logiciel à sa version antérieure dès lors qu'il a été mis à jour.
- Le logiciel de mise à jour est utilisable avec ce système exclusivement. Il est inutilisable avec un autre appareil quel qu'il soit.
- Selon le contenu de la mise à jour du logiciel, il peut arriver que certains paramètres soient réinitialisés. Si cela se produit, reconfigurez les paramètres concernés après que le logiciel ait été mis à jour.
- Bien que certaines fonctions de base restent possibles pendant la mise à jour du logiciel, elles peuvent être lentes à utiliser. Si possible, ne pas faire usage du système.
- Après que le logiciel ait été mis à jour, le serveur de distribution de Toyota Motor Corporation est automatiquement notifié de l'achèvement de la mise à jour. Sachez que Toyota Motor Corporation n'utilise les informations qu'il reçoit à aucune autre fin que les mises à jour du logiciel. Vous pouvez par ailleurs vous voir facturer des frais de communication, selon votre abonnement.

Mise à jour du logiciel par le module DCM ou par Wi-Fi®

Ce système interroge régulièrement le serveur de distribution pour y vérifier les mises à jour logicielles.

1. Touchez [] dans la notification de mise à jour du logiciel.
2. Suivez les instructions à l'écran pour vérifier le contenu de la mise à jour et en accepter les conditions contractuelles.
 - Le téléchargement des données de mise à jour se lance. Dès lors que les données sont téléchargées, l'installation commence.
 - La durée nécessaire au téléchargement et à l'installation peut être plus longue, selon la qualité des communications. Si vous mettez sur arrêt le contacteur de démarrage alors que le logiciel est en train de s'installer, l'installation reprendra au prochain démarrage du véhicule.
 - Lorsque la mise à jour est terminée, un message s'affiche à l'écran.
 - Si le système nécessite d'être redémarré, un message s'affiche. Touchez [**Oui**] pour redémarrer le système.
 - Pour consulter l'historique de mise à jour du logiciel, touchez [**Historique**] dans l'écran correspondant.

■ Mise à jour manuelle du logiciel

1. Touchez [] dans le menu principal.
2. Touchez [**MàJ du logiciel**] dans le sous-menu.

3. Touchez [**Afficher**] de "Mises à jour disponibles".
4. Suivez les instructions à l'écran pour vérifier le contenu de la mise à jour et en accepter les conditions contractuelles.
 - Le téléchargement des données de mise à jour se lance. Dès lors que les données sont téléchargées, l'installation commence.
 - La durée nécessaire au téléchargement et à l'installation peut être plus longue, selon la qualité des communications. Si vous mettez sur arrêt le contacteur de démarrage alors que le logiciel est en train de s'installer, l'installation reprendra au prochain démarrage du véhicule.
 - Lorsque la mise à jour est terminée, un message s'affiche à l'écran.
 - Si le système nécessite d'être redémarré, un message s'affiche. Touchez [**Oui**] pour redémarrer le système.
 - Pour consulter l'historique de mise à jour du logiciel, touchez [**Historique**] dans l'écran correspondant.



INFORMATION

- Si une mise à jour critique est disponible sur le serveur de distribution, un message s'affiche. Touchez [**OK**] pour télécharger les données de mise à jour.
- Les conditions suivantes doivent être remplies pour pouvoir utiliser le Wi-Fi® afin de mettre à jour le logiciel:
 - Le système doit être connecté à un point d'accès Wi-Fi® (par ex. au domicile, sur le lieu de travail, etc.)
 - Le véhicule doit se trouver en un lieu où il peut accéder au Wi-Fi®
 - Le [**Wi-Fi**] doit être sélectionné dans les paramètres de communications

Paramètres du système de navigation

Divers paramètres du système de navigation sont modifiables, notamment la couleur de la carte, la taille du texte, etc.

- 1 **Touchez [] dans le menu principal.**
- 2 **Touchez [Navigation].**
- 3 **Touchez l'option de votre choix.**
 - Paramètres d'affichage cartographique
 - Paramètres d'itinéraire
 - Paramètres de guidage
 - Paramètres de mise à jour de la carte
 - Paramètres d'infos-traffic
 - Autres paramètres

Liens connexes

[Modification des paramètres d'affichage de la carte\(P. 73\)](#)

[Paramètres d'itinéraire\(P. 75\)](#)

[Paramètres de guidage\(P. 78\)](#)

[Paramètres d'infos-traffic\(P. 80\)](#)

[Autres paramètres\(P. 81\)](#)

[Version de la base de données cartographique et zone de couverture\(P. 160\)](#)

Modification des paramètres d'affichage de la carte

- 1 Touchez [] dans le menu principal.
- 2 Touchez [Navigation].
- 3 Touchez l'option de votre choix.

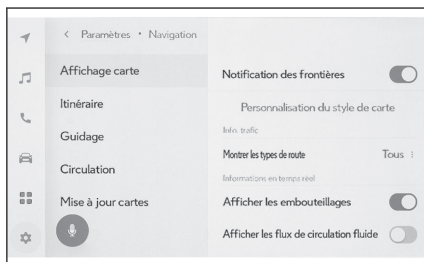

Armement	Description
[Notification des frontières]	Touchez pour activer/désactiver les consignes aux frontières entre pays. Lorsque l'option est active, le système vous guide vocalement au franchissement des frontières entre pays. Par ailleurs, des informations sont affichées sur les limitations de vitesse et le code de la route du pays concerné.
[Personnalisation du style de carte]	Touchez pour configurer les paramètres de personnalisation de l'affichage cartographique.
"Info. trafic"	
[Montrer les types de route]	Touchez pour configurer le paramètre de périmètre d'affichage des infos-traffic. Touchez le type de voirie de votre choix, puis touchez [OK].
"Informations en temps réel"	
[Afficher les embouteillages]	Touchez pour activer/désactiver l'affichage en temps réel de la congestion et des difficultés de circulation.
[Afficher les flux de circulation fluide]	Touchez pour activer/désactiver l'affichage en temps réel des routes sur lesquelles le trafic est fluide.
[Alerte d'incident de circulation]	Touchez pour activer/désactiver l'affichage des alertes d'incidents de circulation.
[Afficher les paramètres des icônes POI]	Touchez pour paramétrer les icônes de points d'intérêt (PDI).
[Paramètres d'affichage 3D]	Touchez pour modifier l'angle d'affichage de la carte 3D.

2-8. Paramètres de navigation

Armement	Description
[Plan ville 3D]	Touchez pour activer/désactiver l'affichage du plan urbain 3D.
[Suggestion de stationnement dans la rue]	Touchez pour activer/désactiver les suggestions de stationnement sur voirie.
[Langue de la carte]	Touchez pour changer la langue de la carte. Touchez [Région] ou [Langue du système], puis touchez [OK].

Liens connexes

[Paramètres de personnalisation de l'écran cartographique\(P. 74\)](#)

[Paramètre d'angle d'affichage \(P. 74\)](#)

Paramètres de personnalisation de l'écran cartographique

Vous pouvez changer la couleur de la carte et la taille du texte.

- 1 Touchez [] dans le menu principal.
- 2 Touchez [Navigation].
- 3 Touchez [Personnalisation du style de carte].
- 4 Touchez l'option de votre choix.

A Touchez pour changer la taille du texte dans l'écran cartographique.

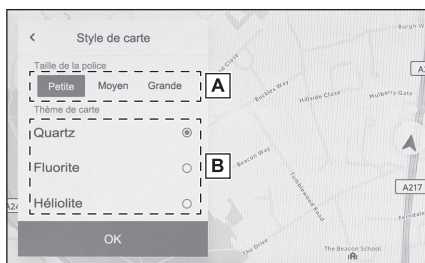

B Touchez pour changer la couleur de la carte.

- 5 Touchez [OK].



Paramètre d'angle d'affichage

L'angle d'affichage de la carte 3D est configurable.

- 1 Touchez [] dans le menu principal.
- 2 Touchez [Navigation].
- 3 Touchez [Paramètres d'affichage 3D].
- 4 Touchez [] (augmenter l'angle) ou [] (réduire l'angle).
- 5 Touchez [OK].

Paramètres d'itinéraire

- 1 Touchez [] dans le menu principal.
- 2 Touchez [Navigation].
- 3 Touchez [Itinéraire].
- 4 Touchez l'option de votre choix.

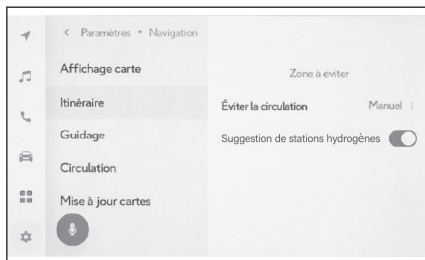

Armement	Description
[Zone à éviter]	Touchez pour mémoriser et modifier les zones à éviter.
[Éviter la circulation]	Touchez pour configurer la fonction d'évitement de trafic. Touchez [Auto], [Manuel] ou [Désactivé], puis touchez [OK].
[Suggestion de stations hydrogènes]	Lorsque le niveau de carburant est bas, les stations à hydrogène les plus proches sont affichées automatiquement sous forme de liste.

Liens connexes

[Paramètres des zones à éviter\(P. 75\)](#)

[Écran de liste des résultats de recherche \(P. 145\)](#)

[Écran cartographique d'itinéraire complet\(P. 149\)](#)

Paramètres des zones à éviter

Si un secteur est connu pour être en travaux de voirie, fermé à la circulation ou souvent congestionné, vous pouvez l'enregistrer en tant que zone à éviter. Ainsi, la recherche d'itinéraires prendra soin de l'éviter.

- 1 Touchez [] dans le menu principal.
- 2 Touchez [Navigation].
- 3 Touchez [Itinéraire].
- 4 Touchez [Zone à éviter].

5 Touchez l'option de votre choix.

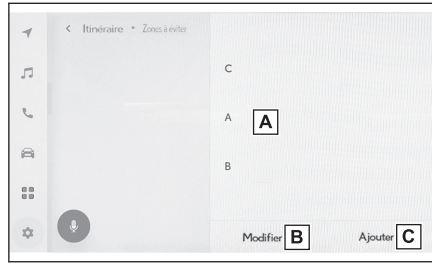

- A** Affiche une liste des zones à éviter mémorisées. Touchez pour modifier la zone à éviter correspondante.
- B** Touchez pour supprimer une zone à éviter mémorisée.
- C** Touchez pour mémoriser une zone à éviter.



Enregistrement des zones à éviter

- 1 Touchez [] dans le menu principal.
- 2 Touchez [Navigation].
- 3 Touchez [Itinéraire].
- 4 Touchez [Zone à éviter].
- 5 Touchez [Ajouter].
- 6 Faites défiler la carte pour rechercher la zone à éviter.
- 7 Touchez [OK].

Le périmètre de la zone à éviter est délimité par un carré jaune.

- 8 Touchez [] (augmenter) ou [] (réduire) pour délimiter le périmètre de la zone à éviter, puis touchez [OK].
- 9 Après avoir apporté dans l'écran les modifications souhaitées, touchez [OK].

INFORMATION

- S'il n'existe aucun itinéraire ne traversant pas la zone à éviter, il peut arriver que les résultats de recherche présentent des routes passant dans la zone à éviter.
- Si vous réduisez au minimum le périmètre de la zone à éviter, celle-ci est indiquée par [] (point marqué à éviter). Il peut arriver que les autoroutes et les voies maritimes présentes dans les zones programmées à éviter ne puissent pas être exclues des résultats de recherche. Enregistrez séparément un point marqué précis pour éviter la voie.

Modification des zones à éviter

- 1 Touchez [] dans le menu principal.
- 2 Touchez [Navigation].
- 3 Touchez [Itinéraire].
- 4 Touchez [Zone à éviter].
- 5 Touchez la zone à éviter que vous souhaitez modifier.



6 Touchez l'option que vous souhaitez changer.

- A Touchez pour changer le nom de la zone à éviter.
- B Touchez pour changer la zone à éviter et son périmètre.

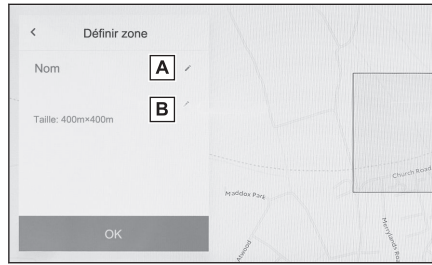
7 Touchez [OK].



Suppression des zones à éviter

- 1 Touchez [] dans le menu principal.
- 2 Touchez [Navigation].
- 3 Touchez [Itinéraire].
- 4 Touchez [Zone à éviter].
- 5 Touchez [Modifier].
- 6 Touchez [] en regard de la zone à éviter que vous souhaitez supprimer.
 - [Tout supprimer]: Supprimez toutes les zones à éviter.
 - [Annuler]: Annulez la suppression des zone à éviter.
- 7 Touchez [OK].

Paramètres de guidage

- 1 Touchez [] dans le menu principal.
- 2 Touchez [Navigation].
- 3 Touchez [Guidage].
- 4 Touchez l'option de votre choix.

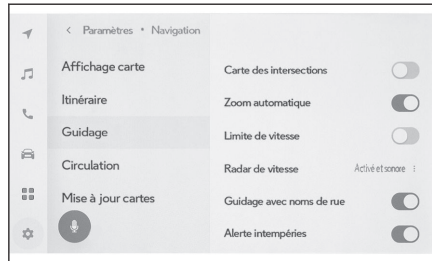

Armement	Description
[Carte des intersections]	Touchez pour activer/désactiver l'affichage agrandi d'intersection.
[Zoom automatique]	Touchez pour activer/désactiver le zoom automatique.
[Limite de vitesse]* ¹	Touchez pour activer/désactiver l'information de limitation de vitesse.
[Radar de vitesse]* ¹	Touchez pour configurer l'affichage des icônes des caméras de contrôle de vitesse. Touchez au choix [Activé], [Activé et sonore] ou [Désactivé], puis touchez [OK].
[Guidage avec noms de rue]	Touchez pour activer/désactiver le guidage par nom de rue.
[Alerte intempéries]* ¹	Touchez pour activer/désactiver l'alerte météo.
[Guidage alerte embouteillage]	Touchez pour activer/désactiver les indications vocales des difficultés de circulation.
[Guidage vocal points de repère]	Touchez pour activer/désactiver le guidage vocal aux lieux d'intérêt.
[Langue guide]	Touchez pour changer la langue des consignes vocales. <ul style="list-style-type: none"> ● Touchez la langue de votre choix, puis touchez [OK]. ● Même si vous pouvez changer la langue des consignes vocales générales, la voix utilisée pour les noms spécifiques aux lieux n'est pas modifiable.

*1 : Cette fonction n'est pas disponible dans certains pays ou certaines régions.

— **Liens connexes** —

[Caméras de contrôle de vitesse\(P. 138\)](#)

[Écrans d'affichage des voies\(P. 156\)](#)

Paramètres d'infos-traffic

Il est possible de rendre disponibles les infos-traffic, notamment les alertes de congestion ou d'incidents de circulation.

- 1 Touchez [] dans le menu principal.
- 2 Touchez [Navigation].
- 3 Touchez [Circulation].
- 4 Touchez l'option de votre choix.

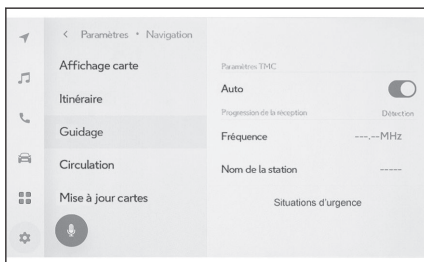

Armement	Description
[Paramètres TMC]	
[Auto]	Touchez pour modifier les paramètres de réception des infos-traffic.
[Progression de la réception]	
[Fréquence]	Touchez pour changer la fréquence. (Lorsque l'option de réception automatique TMC est inactive)
[Station name]	Affiche le nom de la station.
[Situations d'urgence]	Touchez pour afficher la liste des événements impliquant l'intervention des secours. Touchez la liste pour afficher des informations détaillées.

Autres paramètres

- 1 Touchez [] dans le menu principal.
- 2 Touchez [Navigation].
- 3 Touchez [Autre].
- 4 Touchez l'option de votre choix.

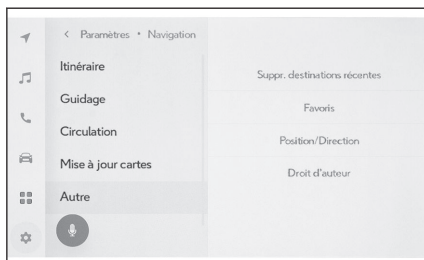

Armement	Description
[Suppr. destinations récentes]	Touchez pour supprimer l'historique des destinations. Touchez les destinations que vous souhaitez supprimer, puis touchez [OK]. Pour supprimer l'ensemble, touchez [Tout supprimer] puis touchez [OK].
[Favoris]	Touchez pour modifier les favoris.
[Position/Direction]	Touchez pour corriger la position de votre véhicule.
[Droit d'auteur]	Touchez pour afficher les informations de droits d'auteur.

Liens connexes

[Paramètres des favoris \(P. 81\)](#)

[Étalonnage en position/direction \(P. 83\)](#)

Paramètres des favoris

- 1 Touchez [] dans le menu principal.
- 2 Touchez [Navigation].
- 3 Touchez [Autre].
- 4 Touchez [Favoris].

2-8. Paramètres de navigation

5 Touchez l'option de votre choix.

- A Affiche une liste des favoris mémorisés. Touchez un favori pour le modifier.
- B Touchez pour supprimer un favori mémorisé.

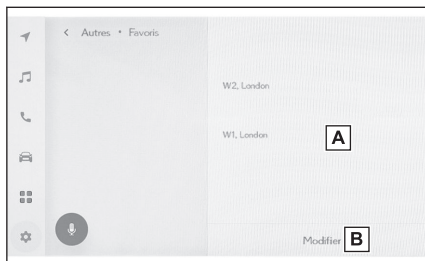

Mémorisation des favoris

Pour mémoriser un point dans les favoris, lorsque les informations correspondantes sont affichées à l'écran cartographique, touchez [].

Liens connexes

[Affichage des informations sur un point\(P. 134\)](#)

[Écran cartographique d'itinéraire complet\(P. 149\)](#)

Modification de la liste des favoris

- 1 Touchez [] dans le menu principal.
- 2 Touchez [Navigation].
- 3 Touchez [Autre].
- 4 Touchez [Favoris].
- 5 Touchez le favori que vous souhaitez modifier.
- 6 Touchez l'option de votre choix.

- A Modifiez le nom de votre favori.
- B Modifiez le numéro de téléphone.
- C Touchez pour mémoriser le point actuel comme votre domicile.
- D Touchez pour mémoriser le point actuel comme lieu souvent visité.
- E Changez l'icône affichée sur la carte.

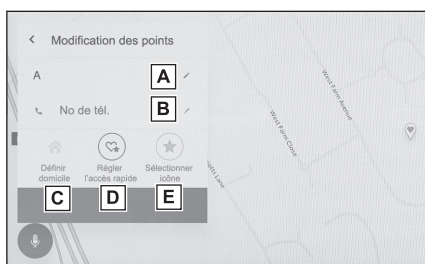

- 7 Touchez [OK].

INFORMATION

Lorsqu'un lieu souvent visité est mémorisé, il s'affiche en tête de liste des favoris quand vous programmez une destination.

Suppression d'un favori

- 1 Touchez [] dans le menu principal.
- 2 Touchez [Navigation].

- 3 Touchez [Autre].
- 4 Touchez [Favoris].
- 5 Touchez [Modifier].
- 6 Touchez [] en regard du favori que vous souhaitez supprimer.
 - [Tout supprimer]: Supprimez tous les favoris.
 - [Annuler]: Annulez la suppression des favoris.
- 7 Touchez [OK].

Étalonnage en position/direction

Pendant la marche du véhicule, la position actuelle figurée par le repère correspondant est automatiquement corrigée par les signaux GPS. Si la réception GPS est médiocre là où vous vous trouvez, il est possible de corriger manuellement la position actuelle.

- 1 Touchez [] dans le menu principal.
- 2 Touchez [Navigation].
- 3 Touchez [Autre].
- 4 Touchez [Position/Direction].
- 5 Faites défiler la carte jusqu'au point de votre choix et touchez [OK].
- 6 Touchez une flèche pour corriger la direction du repère de position actuelle, puis touchez [OK].

Modification des paramètres du son et des médias

- 1 Touchez [] dans le menu principal.
- 2 Touchez [Son et multimédia] dans le sous-menu.
- 3 Sélectionnez l'option de votre choix.

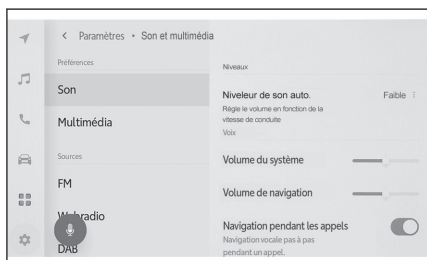

● [Son] > [Niveaux]

Armement	Description
[Niveleur de son auto.]	Ajuste automatiquement le volume audio en fonction de la vitesse du véhicule.

● [Son] > [Voix]

Armement	Description
[Volume du système]	Règle le volume du système.
[Volume de navigation]	Ajuste le volume du guidage vocal du système de navigation.
[Navigation pendant les appels]	Active ou désactive le guidage vocal du système de navigation pendant un appel téléphonique.
[Contrôle adaptatif du volume]	Augmente automatiquement le volume du guidage vocal lorsque vous conduisez sur une autoroute.
[Volume aide à la conduite]	Règle le volume de l'aide à la conduite.

● [Son] > [Paramètres acoustiques]

Armement	Contenu
[Son surround]	Sélectionnez pour une qualité sonore immersive.

● [Multimédia] > [Général]

Armement	Description
[Afficher la pochette]	Affiche la jaquette d'un album de musique, par exemple.

● [FM] > [FM]

Armement	Description
[Liste de stations]	Réorganise la liste des stations.
[Activer la radio FM] ^{*1}	Masque [FM] dans l'écran de sélection des sources.

Armement	Description
[Information routière FM]	Change automatiquement de station lorsque des informations routières sont diffusées sur une station FM.
[Fréquence alternative FM]	Permet de passer à une autre fréquence offrant une meilleure réception lorsque la qualité du signal d'une station FM diminue.
[Changement de code régional]	Permet de basculer sur une diffusion locale du même réseau de programmes.
[Texte radio FM]	Affiche le texte radio de la station FM.

● [Webradio]^{*1}

Armement	Description
[Activer la webradio]	Lorsque l'état des ondes radio se détériore, le système bascule sur la radio IP.
[Passer au flux IP]	En cas de passage à la radio IP, il est possible de modifier les paramètres. <ul style="list-style-type: none"> • Lorsque le réglage [Auto] est choisi, le système bascule automatiquement. • Choisissez [À la demande] pour afficher une notification de demande de bascule.
[Métadonnées/illustrations améliorées]	Utilise la technologie de reconnaissance radio Gracenote. <ul style="list-style-type: none"> • Affiche les logos des favoris et la liste des stations. • Modifie les noms des catégories de la liste des stations. • Met automatiquement à jour la liste des stations.

● [DAB]^{*1}

Armement	Description
[Information routière]	Change automatiquement de station lorsque des informations routières sont diffusées sur la radio DAB.
[Actualités du service]	Change automatiquement de station lorsqu'une annonce DAB est diffusée (actualités, bulletins météorologiques, alertes ou avertissements, par exemple). <ul style="list-style-type: none"> • À la fin de l'annonce, le système reprend le programme précédent. • Les alertes sont diffusées même si le paramètre est désactivé.
[Fréquence alternative]	Permet de passer à une autre fréquence offrant une meilleure réception lorsque la qualité du signal d'une station DAB diminue.
[Texte radio]	Affiche le texte radio de la station DAB.
[Diaporama]	Affiche les images du diaporama. La disponibilité du diaporama est fonction du service.



*1 : Selon modèles

INFORMATION

Utilisez les boutons **[VOL]** pendant que le système diffuse des consignes vocales pour en régler le volume sonore.

Sélection du mode d'écran

Vous avez le choix pour la vidéo entre le mode normal et le mode écran large.

- 1 Touchez [] dans le menu principal.
- 2 Touchez [Sources].
- 3 Touchez la source pour laquelle vous souhaitez sélectionner le mode d'écran.
- 4 Touchez [].
- 5 Touchez [Écran].
Le bouton est affiché en mode vidéo.
- 6 Touchez [Format de l'écran].
- 7 Sélectionnez le mode de votre choix.

[Normal] : Affiche la vidéo en entrée au format 4:3.

[Étiré] : Agrandit la vidéo en entrée pour qu'elle occupe tout l'écran.

[Agrandi] : Agrandit la vidéo en entrée de manière égale en largeur et en hauteur.

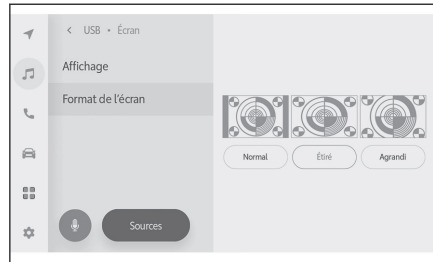



INFORMATION

- Le mode configurable varie selon le mode vidéo.
- Il peut arriver que des bandes noires soient ajoutées pour délimiter l'affichage vidéo et éviter que l'image paraisse déformée.

Réglage de la qualité d'image

Le contraste et la luminosité de l'image sont réglables.

- 1 Touchez [] dans le menu principal.
- 2 Touchez [Sources].
- 3 Touchez la source dont vous voulez régler la qualité d'image.
- 4 Touchez [].
- 5 Touchez [Écran].
Le bouton est affiché en mode vidéo.
- 6 Touchez [Afficheur].
- 7 Configurez chaque option.

"Luminosité" : Règle la luminosité.

"Contraste" : Règle le contraste.

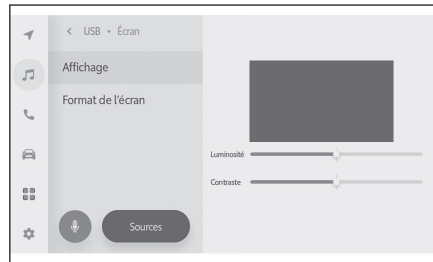

Réglage du son de chaque source

Vous pouvez régler la qualité sonore et la balance de chaque source.

- 1 Touchez [🎵] dans le menu principal.
- 2 Touchez [Sources].
- 3 Touchez la source dont vous voulez régler le son.
- 4 Touchez [⋮].
- 5 Touchez [Son].

Selon la source audio, il peut arriver qu'il ne s'affiche pas.

6 Configurez chaque option.

"Aigus" : Règle le niveau des aigus.

"Moyen" : Règle le niveau des médiums.

"Graves" : Règle le niveau des graves.

Balance avant/arrière et droite/gauche :

Agissez sur [●] pour régler la balance avant/arrière et gauche/droite.

Touchez [Recentrer] pour revenir au milieu.

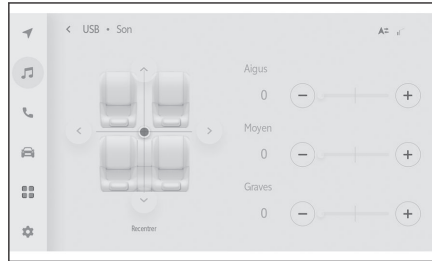

INFORMATION

Vous pouvez régler indépendamment pour chaque source les aigus, les médiums et les graves.

Modification de la configuration Wi-Fi®

Les paramètres Wi-Fi® sont modifiables.

- 1 Touchez [] dans le menu principal.
- 2 Touchez [Wi-Fi] dans le sous-menu.
- 3 Configurez chaque option.

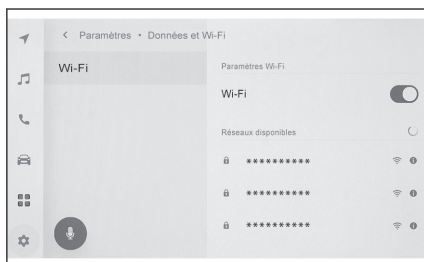

● "Paramètres Wi-Fi"

Armement	Description
[Wi-Fi]	Active ou désactive la fonction Wi-Fi®.

- Il peut arriver qu'un message s'affiche, selon la configuration du système multimédia. Suivez les instructions affichées à l'écran pour mener à bien l'action.
- Activez l'option [Wi-Fi] pour afficher les réseaux disponibles à proximité.
- Désactivez l'option [Wi-Fi] pour déconnecter le Wi-Fi®.

● "Réseaux disponibles" ("Réseaux disponibles" s'affiche tant que l'option [Wi-Fi] est active.)

Armement	Description
Nom du réseau auquel se connecter (SSID réseau)	Permet de se connecter au réseau touché.
Nom du réseau à afficher (SSID réseau) []	Permet d'afficher les informations techniques du réseau.

- Il peut arriver que le nom de réseau s'affiche en dupliqué lorsque le même réseau est partagé par plus d'une seule adresse MAC.
- Le nombre de réseaux qu'il est possible d'afficher est de 30 au maximum. La liste est automatiquement actualisée toutes les six secondes.
- Si plusieurs appareils utilisent le même nom de réseau (SSID), l'identification de celui à utiliser est impossible. Si vous vous servez de plusieurs appareils, utilisez des noms de réseau (SSID de réseau) différents pour chaque appareil.

● Affichage des informations réseau (s'ouvre lorsque vous touchez l'icône [] en regard du nom de réseau.)

Armement	Description
[Connexion auto] ^{*1}	Active ou désactive l'option de connexion automatique lorsque vous recherchez des réseaux.

Armement	Description
"SSID réseau"	Affiche le nom du réseau (SSID).
"Adresse MAC"	Affiche l'adresse MAC du réseau.
"Sécurité"	Affiche le protocole de sécurité du réseau.
"Bande de fréquences"	Affiche la fréquence du réseau.
[Oublier ce réseau]*1	Supprime le réseau sélectionné de l'historique de connexion du système multimédia. Le réseau supprimé va être identifié par le système multimédia comme n'ayant jamais été utilisé pour établir une connexion.

- L'option **[Oublier ce réseau]** ne déconnecte pas le réseau Wi-Fi® auquel le système est connecté à cet instant. Ce dernier supprime de sa mémoire les informations de ce réseau Wi-Fi® et il ne s'y reconnecte pas lorsque vous relancez le Wi-Fi®.

INFORMATION

- L'historique de connexion aux réseaux conserve jusqu'à 20 entrées, avec suppression de la plus ancienne à l'enregistrement d'une nouvelle.
- Les réseaux non sécurisés ne sont pas mémorisés dans l'historique de connexion réseau.

— Liens connexes —

[Précautions à connaître pour utiliser des appareils Wi-Fi®\(P. 112\)](#)

[Connexion à un réseau par Wi-Fi®\(P. 114\)](#)

*1 : Seuls les réseaux présents dans l'historique de connexion du système multimédia sont affichés.

Configuration des appareils Bluetooth®

Vous pouvez configurer la manière d'utiliser le système multimédia et l'appareil Bluetooth® connecté.

INFORMATION

- Chaque appareil Bluetooth® est configuré séparément des autres par ses paramètres détaillés.
- Pendant la lecture audio par Bluetooth®, il peut arriver que l'audio saccade si vous sélectionnez l'appel mains libres.
- Selon le modèle d'appareil Bluetooth®, il peut arriver qu'il soit nécessaire d'effectuer certaines manipulations avec cet appareil Bluetooth®.
- Il n'est pas possible de sélectionner un appareil Bluetooth® pendant un appel d'urgence.
- Il n'est pas possible de sélectionner les paramètres pendant la marche du véhicule.
- Il peut arriver que les paramètres ne soient pas sélectionnables, selon l'état de l'appareil Bluetooth®.

- 1 Touchez [] dans le menu principal.
- 2 Touchez [Bluetooth et Périphériques].
- 3 Touchez l'appareil Bluetooth® à configurer dans le sous-menu.

Rien ne s'affiche si aucun appareil Bluetooth® n'a été déclaré.

- 4 Configurez chaque option.

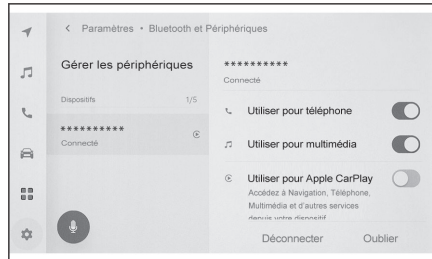

Armement	Description
[Utiliser pour téléphone]	Active ou désactive la fonction d'appel mains libres.*1
[Utiliser pour multimédia]	Active ou désactive la fonction audio.*1
[Utiliser pour Apple CarPlay]	Active ou désactive la fonction Apple CarPlay.*1
[Utiliser pour Android Auto]	Active ou désactive la fonction Android Auto.*1

- "Volume"

Arme-ment	Description
[Sonnerie]	Permet de monter/baisser le volume de sonnerie.

Arme-ment	Description
[Sonnerie]	<ul style="list-style-type: none"> • Lorsque vous changez le volume de sonnerie au système multimédia, il peut arriver que le niveau de volume soit affiché sur le téléphone mobile. • Lorsque vous définissez la sonnerie du téléphone mobile connecté comme celle à utiliser par le système multimédia, vous pouvez en monter/baisser le volume depuis le téléphone mobile. (Si le niveau de volume est susceptible d'augmenter brutalement du fait de l'action au téléphone mobile, il peut arriver que le niveau effectif ne soit pas modifié.)
[Volume reçu]	<p>Permet de monter/baisser le volume en réception.</p> <ul style="list-style-type: none"> • Lorsque vous montez/baissez au système multimédia le volume de l'appel reçu, il peut arriver que le niveau de volume soit affiché sur le téléphone mobile. • Vous pouvez monter/baisser depuis le téléphone mobile le niveau de volume de l'appel reçu.
[Nouveau message]	Permet de monter/baisser le volume des messages entrants.

● "Général"

Armement	Description
[Sonnerie]	<p>La sonnerie est configurable comme suit pour l'appel mains libres.</p> <ul style="list-style-type: none"> • Définit le volume de sonnerie configuré pour le téléphone mobile comme le volume de sonnerie du système multimédia. • Définit le volume de sonnerie existant. • Définit la lecture à voix haute par le système du nom de l'appelant.
[Tonalité message]	<p>La sonnerie est configurable comme suit pour les messages entrants.</p> <ul style="list-style-type: none"> • Configurer sur la sonnerie existante des messages entrants. • Configurer sur la mise au silence. • Configurer sur la lecture à voix haute du nom de l'expéditeur.
[Trier les contacts par]	<p>Vous pouvez modifier comme suit la manière dont s'affichent les noms mémorisés dans vos contacts.</p> <ul style="list-style-type: none"> • Classer les contacts dans l'ordre des prénoms. • Classer les contacts dans l'ordre des noms de famille.
[Lecture auto. des messages]	Active ou désactive la fonction de dictée automatisée des messages.
[Effacer l'historique des appels]	Supprime les données d'historique des appels mains libres.*2

● "Synchronisation"

Armement	Description
[Synchroniser les contacts]	Active ou désactive le transfert automatique vers le système multimédia des contacts, des favoris et de l'historique. Lorsque vous passez l'option de l'état inactif à actif, le répertoire du téléphone connecté est automatiquement transféré. Certains modèles de téléphones mobiles ne permettent pas le transfert des favoris.
[Afficher les images des contacts]	Active ou désactive l'affichage des images de contacts. Pour que le téléchargement vers le système multimédia des images de contacts soit possible, il faut que l'option [Synchroniser les contacts] soit active.
[Définir un périphérique secondaire]	Définit l'appareil en tant qu'appareil secondaire.*3
[Suppr. le paramètre du périphérique secondaire]	Supprime l'appareil en tant qu'appareil secondaire.*3
[Connecter]	Connecte le système multimédia à un appareil Bluetooth®.
[Déconnecter]	Déconnecte l'appareil Bluetooth® du système multimédia.
[Oublier]	Permet la suppression des appareils Bluetooth® déclarés.

— Liens connexes —

[Déclaration d'un profil d'utilisateur pour la première fois\(P. 51\)](#)

[Modification et enregistrement d'un profil d'utilisateur\(P. 56\)](#)

[Précautions à connaître pour utiliser des appareils Bluetooth®\(P. 98\)](#)

[Caractéristiques techniques Bluetooth® et profils compatibles\(P. 101\)](#)

[Configuration d'un appareil Bluetooth® en tant qu'appareil principal\(P. 110\)](#)

*1 : Affiché uniquement lorsque l'appareil Bluetooth® est capable d'exécuter la fonction. Alternier entre les états actif et inactif permet d'afficher ou de masquer les fonctions afférentes, ou de les activer/désactiver. L'utilisation en est impossible pour les appels ou l'audio tant qu'Apple CarPlay ou Android Auto est actif. Il en va également de même en sens inverse. Il ne suffit pas d'agir sur le bouton à bascule pour que la connexion se lance immédiatement. Pour lancer la connexion, touchez **[Connecter]**.

*2 : Affiché lorsqu'est connecté un téléphone mobile dont l'option **[Synchroniser les contacts]** est inactive.

*3 : Vous pouvez utiliser cette option lorsqu'un conducteur ou une conductrice a été déclaré(e) et que le téléphone mobile détecté n'est pas configuré comme étant son appareil principal. Dès lors qu'un appareil est configuré comme appareil secondaire, il est reconnu comme tel. Le véhicule établit la connexion Bluetooth® dans l'ordre de priorité suivant: appareil principal, puis appareil secondaire, puis appareil connecté le plus récemment.

Configuration d'un appareil Bluetooth® en tant qu'appareil secondaire(P. 111)

Précautions à connaître pour utiliser Apple CarPlay et Android Auto(P. 117)

Précautions à connaître pour la lecture audio par Bluetooth®(P. 186)

Précautions à connaître pour l'appel mains libres(P. 194)

3-1. Utilisation de la fonction Bluetooth®

Précautions à connaître pour utiliser des appareils Bluetooth®	98
Caractéristiques techniques Bluetooth® et profils compatibles	101
Déclaration d'un appareil Bluetooth® depuis le système multimédia	102
Suppression d'un appareil Bluetooth® déclaré.....	105
Connexion avec un appareil Bluetooth®	106
Configuration d'un appareil Bluetooth® en tant qu'appareil principal	110
Configuration d'un appareil Bluetooth® en tant qu'appareil secondaire	111

3-2. Connexion à un réseau Wi-Fi®

Précautions à connaître pour utiliser des appareils Wi-Fi® ...	112
Connexion à un réseau par Wi-Fi®	114

3-3. Utilisation d'Apple CarPlay et d'Android Auto

Précautions à connaître pour utiliser Apple CarPlay et Android Auto	117
Utilisation d'Apple CarPlay avec un smartphone non déclaré....	120
Utilisation d'Apple CarPlay avec un smartphone déclaré.....	123
Utilisation d'Android Auto.....	126
En cas de mauvais fonctionnement d'Apple CarPlay ou Android Auto	127

Précautions à connaître pour utiliser des appareils Bluetooth®

Portez une attention particulière aux informations qui suivent lorsque vous utilisez un appareil Bluetooth® avec le système multimédia.

INFORMATION

- Bluetooth® est une norme de communication sans fil qui utilise la bande de fréquences des 2,4 GHz.
- L'usage simultané du Wi-Fi®, une autre norme de communication sans fil utilisant la même bande de fréquences des 2,4 GHz que le Bluetooth®, peut entraîner une interférence mutuelle des deux.
- Toute interférence mutuelle entre le Bluetooth® et le Wi-Fi® peut être la cause de problèmes variés (vidéo brouillée, audio saccadé ou vitesse réduite de communication, par exemple).
- L'effet de cette interférence est atténué si un appareil Bluetooth® est connecté. Si un appareil Bluetooth® a été déclaré, établir la connexion avec lui peut améliorer le problème. (Pour contrôler la connexion d'un appareil Bluetooth®, observez l'icône d'état affichée à l'écran du système multimédia.)
- Utiliser simultanément un téléphone mobile Bluetooth® et un appareil sans fil fait courir le risque d'impacter négativement la communication de chacun des deux.
- Les fonctions Wi-Fi® (Wi-Fi® et Miracast®) utilisent la même bande des 2,4 GHz pour la communication sans fil. Utiliser simultanément un appareil Bluetooth® fait courir le risque de perturber la communication de chacun des deux. Pour une utilisation sans problème, désactivez la fonction Wi-Fi®.
- Lorsqu'un appareil Bluetooth® est connecté en Bluetooth®, sa batterie est consommée plus rapidement qu'en temps normal.
- Les connexions Bluetooth® sont interrompues pendant les appels d'urgence. Tout appareil Bluetooth® déconnecté est reconnecté dès lors que l'appel d'urgence est terminé.

AVERTISSEMENT

- Pour des raisons de sécurité, il est interdit au conducteur ou à la conductrice d'utiliser le téléphone mobile proprement dit pour un appel mains libres alors qu'il ou elle est en train de conduire.
- Arrêtez le véhicule en lieu sûr avant d'appeler. Si un appel est reçu pendant la marche du véhicule, veillez à conduire prudemment et à écouter l'échange téléphonique.

NOTE

- Ne pas utiliser un appareil Bluetooth® à très courte distance du système multimédia. Trop le rapprocher pourrait empirer la qualité sonore ou la connexion.
- Ne pas laisser un téléphone mobile à l'intérieur du véhicule. L'habitacle du véhicule peut beaucoup chauffer, ce qui peut provoquer un mauvais fonctionnement du téléphone mobile.

■ Utilisateurs porteurs de stimulateurs cardiaques ou autres dispositifs électro-médicaux

Respectez les précautions suivantes concernant les ondes radio en situation de communication Bluetooth®.

⚠ AVERTISSEMENT

- L'antenne qu'embarque le véhicule pour la communication Bluetooth® est intégrée au système multimédia.
- Les personnes porteuses d'un implant cardiaque (stimulateur implantable, de thérapie de resynchronisation cardiaque ou défibrillateur cardiovertéur implantable) doivent rester à distance raisonnable des antennes Bluetooth®. Les ondes radio sont en effet susceptibles de perturber le fonctionnement de ce type d'appareil.
- Avant qu'ils n'utilisent un appareil Bluetooth®, il est demandé aux utilisateurs d'un dispositif électro-médical autre que cardiaque (stimulateur implantable, de thérapie de resynchronisation cardiaque ou défibrillateur cardiovertéur implantable) de se renseigner auprès du fabricant du dispositif quant à son fonctionnement en présence d'ondes radio. Les ondes radio sont susceptibles d'avoir des effets inattendus sur le fonctionnement de ces dispositifs médicaux.

■ En cas d'utilisation simultanée avec l'audio par Bluetooth®

- Les phénomènes suivants vont se produire si un appareil compatible Bluetooth® (téléphone mobile) est utilisé en mains libres simultanément à l'audio par Bluetooth®.
 - Il peut arriver que la connexion Bluetooth® du téléphone mobile soit interrompue.
 - Il peut arriver que l'audio de l'appel mains libres soit perturbé par du bruit parasite.
 - Il peut arriver qu'une certaine latence soit constatée pendant l'appel mains libres.
- Il peut arriver que l'audio saccade pendant la lecture audio par Bluetooth® si vous changez d'appareil de communication pour gérer l'appel mains libres.
- Il peut arriver que la connexion de l'appareil portable s'interrompe pendant le transfert des données de contacts. La connexion est rétablie sitôt le transfert achevé. (Il peut arriver que la reconnexion ne soit pas possible avec certains modèles)
- Il peut arriver qu'il ne soit pas possible d'établir à la fois une connexion mains libres et une connexion audio, même avec un téléphone mobile prenant en charge les deux types de connexion.
- Pour obtenir une liste des appareils dont la compatibilité a été confirmée avec ce système, consultez un concessionnaire Toyota, un réparateur agréé Toyota, ou n'importe quel réparateur fiable.

— Liens connexes —

[Icônes d'état \(P. 19\)](#)

[Précautions à connaître pour utiliser des appareils Wi-Fi® \(P. 112\)](#)

[Précautions à connaître pour la lecture audio par Bluetooth® \(P. 186\)](#)

Précautions à connaître pour la lecture par Miracast®(P. 191)

Précautions à connaître pour l'appel mains libres(P. 194)

Caractéristiques techniques Bluetooth® et profils compatibles

Le système multimédia prend en charge les caractéristiques techniques et profils compatibles suivants. Le bon fonctionnement n'est pas garanti avec tous les appareils Bluetooth®.

■ Caractéristiques techniques Bluetooth® prises en charge

Bluetooth® Core Specification V.5.0

■ Profils compatibles

● HFP (Profil mains libres)

Prise en charge: V.1.7.2

Profil permettant de téléphoner en mode mains libres avec un téléphone mobile. Il est doté de fonctions pour les appels entrants et les appels sortants.

● PBAP (Profil d'accès au répertoire)

Prise en charge: V.1.2.3

Profil permettant de synchroniser les données, notamment des contacts et de l'historique des appels

● OPP (Profil d'envoi de fichier)

Versions prises en charge: V.1.2.1

Profil permettant de transférer les données de contacts

● MAP (Profil d'accès aux messages)

Prise en charge: V.1.4.2

Profil permettant d'utiliser les fonctions de messagerie du téléphone.

● SPP (Profil de port série)

Prise en charge: V.1.2

- Profil permettant de convertir les appareils équipés Bluetooth® en ports série virtuels
- Profil utilisé pour la liaison entre smartphones

● A2DP (Profil de distribution audio avancée)

Prise en charge: V.1.3.2

Profil permettant de transmettre de l'audio stéréo ou de haute qualité au système audio.

● AVRCP (Profil de télécommande audio/vidéo)

Prise en charge: V.1.6.2

Profil permettant la commande à distance de l'audio

Déclaration d'un appareil Bluetooth® depuis le système multimédia

Vous devez déclarer un téléphone mobile ou un appareil portable pour pouvoir utiliser l'appel mains libres ou l'audio par Bluetooth®. Dès lors que la déclaration est achevée, le Bluetooth® sera automatiquement connecté chaque fois que vous démarrerez le système multimédia.

Lorsqu'un appareil Apple CarPlay/Android Auto est connecté par USB, il est automatiquement déclaré en tant qu'appareil Bluetooth®.

Lorsqu'aucun appareil Bluetooth® n'est connecté, vous pouvez ouvrir l'écran de déclaration en appuyant longuement sur le bouton [] au volant.

INFORMATION

- Vous pouvez déclarer un téléphone mobile aussi bien en tant que téléphone mains libres qu'appareil audio Bluetooth®.
- Bien qu'il soit possible de déclarer jusqu'à cinq appareils Bluetooth®, vous ne pouvez en utiliser que deux en tant que téléphones mains libres. (Pour pouvoir connecter deux téléphones mains libres, l'identification du conducteur ou de la conductrice est obligatoire.)
- Consultez le mode d'emploi de l'appareil Bluetooth® pour tout complément d'information sur l'utilisation de cet appareil Bluetooth®.
- Il sera nécessaire de répéter une fois la déclaration de chaque appareil Bluetooth® si plusieurs appareils Bluetooth® sont appelés à être utilisés.
- Un code PIN est un code de vérification utilisé au moment de déclarer un appareil Bluetooth® au système multimédia.
- Il peut arriver que la numérotation soit bloquée après connexion, selon les paramètres du téléphone mobile. Désactivez la fonction de verrouillage auto du téléphone mobile avant utilisation.
- Si vous déclarez un nouvel appareil alors qu'un téléphone mobile ou un appareil portable est déjà connecté et lit de l'audio, la connexion avec ce dernier est interrompue.
- Il peut arriver que l'audio Miracast® saccade si vous déclarez un appareil Bluetooth® tout en utilisant Miracast®.
- Pour des raisons de sécurité, il n'est pas possible de déclarer un appareil pendant la marche du véhicule.
- Si la déclaration d'un appareil Bluetooth® n'arrive pas à s'achever normalement, redémarrez cet appareil Bluetooth®.

- 1 Touchez [] dans le menu principal.
- 2 Touchez [Bluetooth et Périphériques].
- 3 Touchez [Gérer les périphériques].

4 Touchez [S'il est introuvable].

Si l'appareil est déjà déclaré, touchez **[Ajouter un autre dispositif] > [S'il est introuvable]** dans cet ordre.

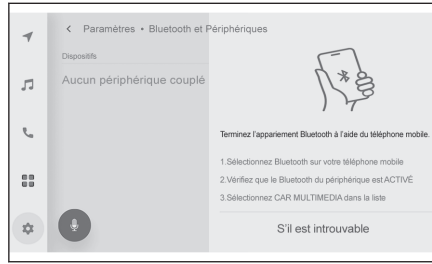
**5 Touchez l'appareil à déclarer dans le volet principal.**

- Il peut arriver que l'appareil soit identifié par son adresse Bluetooth® plutôt que par son nom.
- Si l'appareil à déclarer n'apparaît pas dans le volet principal, essayez de le déclarer depuis cet appareil Bluetooth®.
- Il peut arriver que certains modèles d'appareils Bluetooth® n'apparaissent pas dans la liste des appareils, à moins qu'un certain écran soit affiché sur l'appareil Bluetooth®. Consultez le mode d'emploi de l'appareil Bluetooth® pour plus de détails.

6 Vérifiez que le code PIN indiqué concorde avec celui affiché sur l'appareil Bluetooth®, puis touchez [OK].

- Il peut arriver que certains appareils Bluetooth® nécessitent des manipulations pour que la déclaration puisse être achevée.
- Il peut arriver que les paramètres de l'appareil principal soient affichés. Suivez les instructions à l'écran pour mener à bien l'action.
- Il peut arriver que les paramètres d'Apple CarPlay soient affichés. L'écran d'Apple CarPlay va s'ouvrir si vous activez son utilisation.
- Un message s'affiche pour indiquer que la connexion est établie, et le sous-menu affiche le nom de l'appareil Bluetooth® déclaré.
- Si un écran s'affiche pour signaler l'échec d'une action, suivez-en les instructions.

Liens connexes

[Déclaration d'un profil d'utilisateur\(P. 50\)](#)

[Modification et enregistrement d'un profil d'utilisateur\(P. 56\)](#)

[Précautions à connaître pour utiliser Apple CarPlay et Android Auto\(P. 117\)](#)

Déclaration depuis un appareil Bluetooth®

Si l'appareil Bluetooth® n'apparaît pas dans la recherche avec le système multimédia, déclarez-le en recherchant le système multimédia à partir de l'appareil Bluetooth®.

- 1 Touchez [] dans le menu principal.
- 2 Touchez [Bluetooth et Périphériques].
- 3 Touchez [Gérer les périphériques].

Si un autre appareil est déjà déclaré, touchez **[Ajouter un autre dispositif]**.

4 Déclarez le système multimédia à partir de l'appareil Bluetooth® à utiliser.

- Procédez en suivant la procédure d'utilisation de l'appareil Bluetooth®.
- Veillez à afficher cet écran de connexion Bluetooth® avant d'effectuer la déclaration sur l'appareil Bluetooth®.

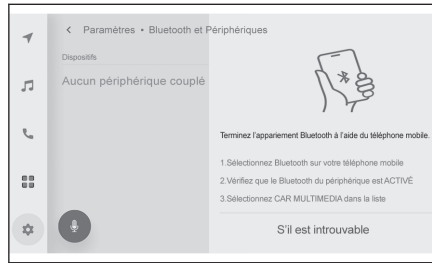

5 Vérifiez que le code PIN indiqué concorde avec celui affiché sur l'appareil Bluetooth®, puis touchez [OK].

- Il peut arriver que certains appareils Bluetooth® nécessitent des manipulations pour que la déclaration puisse être achevée.
- Il peut arriver que les paramètres de l'appareil principal soient affichés. Suivez les instructions à l'écran pour mener à bien l'action.
- Il peut arriver que les paramètres d'Apple CarPlay soient affichés. L'écran d'Apple CarPlay va s'ouvrir si vous activez son utilisation.
- Un message s'affiche pour indiquer que la connexion est établie, et le sous-menu affiche le nom de l'appareil Bluetooth® déclaré.
- Si un écran s'affiche pour signaler l'échec d'une action, suivez-en les instructions.

Liens connexes

[Déclaration d'un profil d'utilisateur\(P. 50\)](#)

[Modification et enregistrement d'un profil d'utilisateur\(P. 56\)](#)

[Précautions à connaître pour utiliser Apple CarPlay et Android Auto\(P. 117\)](#)

Suppression d'un appareil Bluetooth® déclaré

Vous pouvez supprimer les appareils Bluetooth® déclarés.

- 1 Touchez [] dans le menu principal.
- 2 Touchez [Bluetooth et Périphériques].
- 3 Touchez l'appareil Bluetooth® à supprimer dans le sous-menu.
- 4 Touchez [Oublier].

Il n'est pas possible de supprimer un appareil ayant été défini en tant qu'appareil principal d'un autre utilisateur.

- 5 Touchez [Oublier].

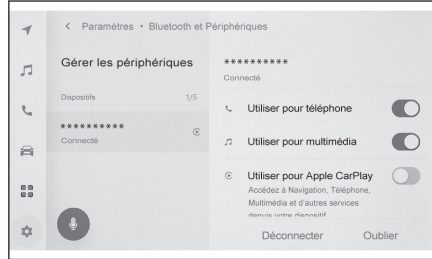

INFORMATION

- La suppression d'un téléphone mobile déclaré n'est pas possible pendant un appel d'urgence.
- Il peut arriver que la suppression ne soit pas effective au premier essai, selon l'état de l'appareil Bluetooth®.

— Liens connexes —

[Déclaration d'un profil d'utilisateur\(P. 50\)](#)

[Modification et enregistrement d'un profil d'utilisateur\(P. 56\)](#)

[Configuration d'un appareil Bluetooth® en tant qu'appareil principal\(P. 110\)](#)

Connexion avec un appareil Bluetooth®

Il est indispensable d'établir une connexion avec un appareil Bluetooth® pour que le système multimédia soit utilisable sur un certain nombre de ses fonctions. Deux modes de connexion sont disponibles, automatique et manuel.

INFORMATION

- Consultez le mode d'emploi de l'appareil Bluetooth® pour tout complément d'information sur l'utilisation de cet appareil Bluetooth®.
- En cas d'instabilité du système au moment de connecter un téléphone mobile, mettez fin à l'appel et recommencez la connexion depuis le début.
- Aucune connexion ne peut être établie si la fonction Bluetooth® est inactive sur l'appareil Bluetooth®.
- Dès lors que la connexion est établie avec l'appareil Bluetooth®, celle-ci est affichée en partie haute de l'écran.
- Tant que l'appareil Bluetooth® est connecté, l'icône d'état de la connexion Bluetooth® reste affichée.
- Il peut arriver que la zone d'affichage s'éclaire et reste éclairée tant que le contacteur de démarrage est sur marche, selon le modèle de téléphone mobile. Si cela se produit, désactivez l'éclairage sur le téléphone mobile. (Pour tout complément sur ce réglage, consultez le mode d'emploi du téléphone mobile)
- La fonction Bluetooth® est inutilisable si l'appareil est connecté en mode Apple CarPlay.
- La fonction Bluetooth® est inutilisable par le système multimédia tant que l'appareil est connecté sans fil en mode Apple CarPlay.
- À l'exception de la fonction mains libres, le Bluetooth® est inutilisable si l'appareil est connecté en mode Android Auto.
- Il peut arriver que l'audio Miracast® saccade si vous connectez un appareil Bluetooth® tout en utilisant Miracast®.

■ Reconnexion Bluetooth®

Si une connexion Bluetooth® déjà établie est interrompue alors que vous mettez le contacteur de démarrage sur marche, le système essaie automatiquement de reconnecter.

■ Nombre de connexions aux appareils Bluetooth®

- Lorsque le conducteur ou la conductrice est identifié(e)
Jusqu'à deux téléphones mains libres et un appareil audio peuvent être automatiquement connectés. (Le téléphone mains libres et l'appareil audio peuvent également être configurés comme un seul et même appareil.)
- Lorsque le conducteur ou la conductrice n'est pas identifié(e)
Jusqu'à un téléphone mains libres et un appareil audio peuvent être automatiquement connectés. (Le téléphone mains libres et l'appareil audio peuvent également être configurés comme un seul et même appareil.)

INFORMATION

- Essayez de rétablir manuellement la connexion si la reconnexion échoue.

- Si vous connectez un appareil à Apple CarPlay, il peut arriver qu'il soit impossible d'en rétablir la connexion Bluetooth®.

Liens connexes

[Icônes d'état\(P. 19\)](#)

[Déclaration d'un profil d'utilisateur\(P. 50\)](#)

[Modification et enregistrement d'un profil d'utilisateur\(P. 56\)](#)

[Connexion manuelle des appareils Bluetooth®\(P. 108\)](#)

Connexion automatique des appareils Bluetooth®

Le système multimédia se connecte automatiquement aux appareils Bluetooth® dans l'ordre de priorité défini chaque fois que vous mettez le bouton Power sur marche depuis la position d'arrêt.

- Lorsque le conducteur ou la conductrice est identifié(e)

Connexion automatique dans l'ordre suivant: appareil principal, puis appareil secondaire, puis appareils dans l'ordre chronologique de connexion, de la plus récente à la plus ancienne.

Jusqu'à deux téléphones mains libres et un appareil audio peuvent être automatiquement connectés. (Le téléphone mains libres et l'appareil audio peuvent également être configurés comme un seul et même appareil.)

- Lorsque le conducteur ou la conductrice n'est pas identifié(e)

Connexion automatique dans l'ordre chronologique de connexion, de la plus récente à la plus ancienne.

Jusqu'à un téléphone mains libres et un appareil audio peuvent être automatiquement connectés. (Le téléphone mains libres et l'appareil audio peuvent également être configurés comme un seul et même appareil.)

Essayez de rétablir manuellement la connexion si la reconnexion échoue.



INFORMATION

Il peut arriver qu'il soit nécessaire d'effectuer certaines manipulations avec l'appareil Bluetooth®, selon le modèle d'appareil Bluetooth® utilisé.

Liens connexes

[Déclaration d'un profil d'utilisateur\(P. 50\)](#)

[Modification et enregistrement d'un profil d'utilisateur\(P. 56\)](#)

[Configuration d'un appareil Bluetooth® en tant qu'appareil principal\(P. 110\)](#)

[Configuration d'un appareil Bluetooth® en tant qu'appareil secondaire\(P. 111\)](#)

Connexion manuelle des appareils Bluetooth®

Afin de connecter un autre appareil Bluetooth®, ou si la connexion automatique est infructueuse, il est possible de forcer la connexion avec les appareils Bluetooth® déclarés.

- 1 Touchez [] dans le menu principal.
- 2 Touchez [Bluetooth et Périphériques] dans le sous-menu.
L'écran de recherche des appareils s'affiche au système multimédia si aucun appareil Bluetooth® n'est déclaré. Déclarez l'appareil Bluetooth®.
- 3 Touchez l'appareil Bluetooth® auquel se connecter dans le sous-menu.
Si l'appareil Bluetooth® à connecter n'apparaît pas dans le sous-menu, déclarez cet appareil Bluetooth®.
- 4 Touchez [Connecter] dans le volet principal.

Il peut arriver qu'un écran de confirmation s'affiche si un autre appareil est déjà connecté.

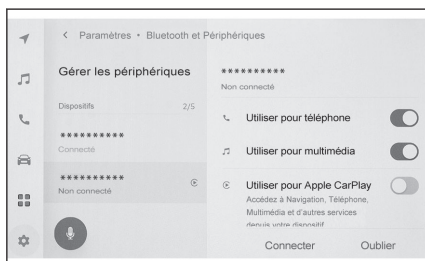

INFORMATION

Il peut arriver que la connexion ne s'établisse pas au premier essai, selon l'état de l'appareil Bluetooth®. Si cela se produit, tentez un nouvel essai de connexion après quelques minutes.

— Liens connexes —

[Déclaration d'un appareil Bluetooth® depuis le système multimédia\(P. 102\)](#)

Déconnexion des appareils Bluetooth®

Vous pouvez déconnecter depuis le système multimédia les appareils Bluetooth® connectés.

- 1 Touchez [] dans le menu principal.
- 2 Touchez [Bluetooth et Périphériques] dans le sous-menu.
- 3 Touchez l'appareil Bluetooth® à déconnecter dans le sous-menu.

- 4 Touchez [Déconnecter] dans le volet principal.

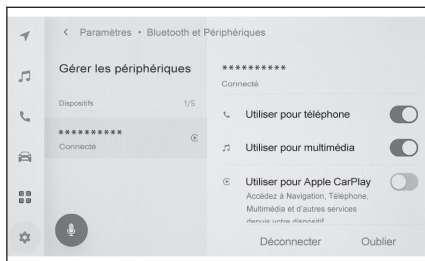

Configuration d'un appareil Bluetooth® en tant qu'appareil principal

Définir un appareil Bluetooth® en tant qu'appareil principal fait de lui le premier à être connecté lors de la connexion automatique.

- Il est nécessaire que le téléphone mobile que vous souhaitez définir soit connecté au système multimédia.
- Il est obligatoire que le conducteur ou la conductrice soit identifié(e) pour que l'appareil principal puisse être défini.

📄 INFORMATION

Il n'est pas possible de définir en tant qu'appareil principal un téléphone mobile déjà configuré comme appareil principal d'un autre utilisateur.

- 1 Touchez [] dans le menu principal.
- 2 Touchez [Info. personnelles].
- 3 Touchez [Associer des périphériques] ou [Modifier les périphériques associés] dans le volet principal.

L'écran de recherche des appareils s'affiche si aucun téléphone mains libres ne peut être défini en tant qu'appareil principal. Recherchez le téléphone mobile à définir et déclarez-le au système multimédia. L'appareil peut être défini en tant qu'appareil principal à partir du moment où il est nouvellement déclaré.

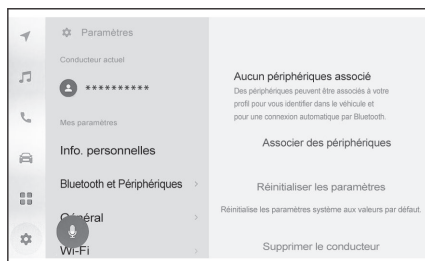

- 4 Sélectionnez le téléphone mobile à définir en tant qu'appareil principal.

Déconnectez l'appareil Bluetooth® connecté à cet instant, puis connectez l'appareil principal et l'appareil secondaire.

— Liens connexes —

[Déclaration d'un profil d'utilisateur\(P. 50\)](#)

[Modification et enregistrement d'un profil d'utilisateur\(P. 56\)](#)

[Configuration des appareils Bluetooth®\(P. 92\)](#)

[Déclaration d'un appareil Bluetooth® depuis le système multimédia\(P. 102\)](#)

[Connexion automatique des appareils Bluetooth®\(P. 107\)](#)

Configuration d'un appareil Bluetooth® en tant qu'appareil secondaire

Configurer un appareil Bluetooth® en tant qu'appareil secondaire permet de le définir comme tel lorsqu'il est connecté.

- Vous pouvez utiliser cette option lorsqu'un conducteur ou une conductrice a été déclaré(e) et que le téléphone mobile détecté n'est pas configuré comme étant son appareil principal.

1 **Touchez [] dans le menu principal.**

2 **Touchez [Bluetooth et Périphériques] dans le sous-menu.**

L'écran de recherche des appareils s'ouvre si aucun appareil Bluetooth® n'est déclaré. Déclarez un téléphone mobile.

3 **Touchez le téléphone mobile à définir en tant qu'appareil secondaire.**

Si le téléphone mobile à définir ne figure pas dans la liste, déclarez-le.

4 **Touchez [Définir un périphérique secondaire] dans le volet principal.**

Cela va devenir une commande d'annulation si le dispositif est déjà défini comme un dispositif secondaire.

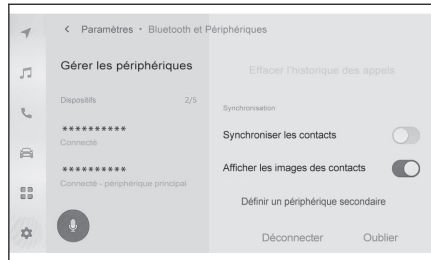

Liens connexes

[Déclaration d'un profil d'utilisateur\(P. 50\)](#)

[Modification et enregistrement d'un profil d'utilisateur\(P. 56\)](#)

[Configuration des appareils Bluetooth®\(P. 92\)](#)

[Connexion automatique des appareils Bluetooth®\(P. 107\)](#)

Précautions à connaître pour utiliser des appareils Wi-Fi®

Portez une attention particulière aux informations qui suivent lorsque vous vous connectez à un réseau Wi-Fi® ou utilisez un service Wi-Fi® depuis un smartphone prenant en charge le partage de connexion.

■ Utilisateurs porteurs de stimulateurs cardiaques ou autres dispositifs électro-médicaux

Respectez les précautions suivantes concernant les ondes radio en situation de communication par Wi-Fi®.

▲ AVERTISSEMENT

- Utilisez les appareils Wi-Fi® sous réserve que les conditions de sécurité et la législation le permettent.
- L'antenne qu'embarque le véhicule pour la communication Wi-Fi® est intégrée au système multimédia.
- Les personnes porteuses d'un implant cardiaque (stimulateur implantable, de thérapie de resynchronisation cardiaque ou défibrillateur cardiovertteur implantable) doivent rester à distance raisonnable des antennes Wi-Fi®.
Les ondes radio sont en effet susceptibles de perturber le fonctionnement de ce type d'appareil.
- Avant qu'ils n'utilisent un appareil Wi-Fi®, il est demandé aux utilisateurs d'un dispositif électro-médical autre que cardiaque (stimulateur implantable, de thérapie de resynchronisation cardiaque ou défibrillateur cardiovertteur implantable) de se renseigner auprès du fabricant du dispositif quant à son fonctionnement en présence d'ondes radio.
Les ondes radio sont susceptibles d'avoir des effets inattendus sur le fonctionnement de ces dispositifs médicaux.

■ Utilisation simultanée du Wi-Fi® et du Bluetooth®

Le Wi-Fi® est une norme de communication sans fil qui utilise la bande de fréquences des 2,4 GHz. L'usage simultané du Bluetooth®, une autre norme de communication sans fil utilisant la même bande de fréquences des 2,4 GHz que le Wi-Fi® (2,4 GHz), peut entraîner une interférence mutuelle des deux.

■ Les choses à savoir sur le Wi-Fi®

□ INFORMATION

- C'est une fonction qui opère au mieux de ce qui est possible.
- Utilisez cette fonction pour connecter un appareil portable. Il peut arriver que la connexion aux autres appareils que ceux portables soit interrompue, selon certaines conditions tenant à l'environnement.
- Quitter le périmètre Wi-Fi® a pour résultat la déconnexion de la communication.
- Si le véhicule se trouve à proximité d'une antenne radio, d'une station de radio ou de toute autre source de rayonnements radio et de perturbations électriques intenses, il peut arriver que la communication soit ralentie ou même impossible.
- Il peut arriver que la vitesse de communication baisse, ou même que le service soit complètement indisponible, dans certaines conditions d'utilisation (tenant à des facteurs

comme l'emplacement de l'antenne sans fil et la présence éventuelle à proximité d'appareils sans fil en cours d'utilisation).

Protocoles de communication compatibles Wi-Fi®

IEEE 802.11b/g/n (2,4 GHz)

Protocoles de sécurité compatibles

- WEP
- WPA™
- WPA2™
- WPA3™

— Liens connexes —

[Icônes d'état\(P. 19\)](#)

[Modification de la configuration Wi-Fi®\(P. 90\)](#)

[Précautions à connaître pour utiliser des appareils Bluetooth®\(P. 98\)](#)

[Précautions à connaître pour la lecture par Miracast®\(P. 191\)](#)

[À propos de la fonction de navigateur web \(internet\)\(P. 232\)](#)

Connexion à un réseau par Wi-Fi®

Le système multimédia peut être connecté à internet via une connexion à un réseau Wi-Fi®.

Cette fonction n'est pas disponible dans certains pays ou certaines régions.

INFORMATION

- Le niveau de réception est indiqué en partie haute de l'écran.
- Son utilisation est impossible si Apple CarPlay est connecté sans fil.
- Certains modèles de smartphones peuvent imposer d'établir la connexion à chaque fois.
- Si des réseaux sont détectés alors que la fonction Wi-Fi® est active, la connexion automatique donne la priorité de connexion au réseau auquel le système s'est connecté le plus récemment.

— Liens connexes —

Modification de la configuration Wi-Fi®(P. 90)

Connexion au Wi-Fi® à l'aide d'un smartphone

Consultez l'exemple fonctionnel suivant pour établir une connexion Wi-Fi® à l'aide d'un smartphone prenant en charge le partage de connexion par Wi-Fi®. Pour plus de détails sur la configuration du partage de connexion, consultez le mode d'emploi du smartphone. Certains modèles de smartphones peuvent imposer d'établir la connexion à chaque fois.

- 1 Touchez [] dans le menu principal.
- 2 Touchez le sous-menu [Wi-Fi] > [Wi-Fi] dans cet ordre.
- 3 Activez l'option [Wi-Fi] dans le volet principal.

- Il peut arriver qu'un message s'affiche, selon la configuration du système multimédia. Suivez les instructions à l'écran pour mener à bien l'action.
- Activez l'option [Wi-Fi] pour afficher les réseaux disponibles à proximité.



- 4 Sélectionnez le nom du réseau correspondant à celui relayé par le smartphone.
 - Il peut arriver que le nom de réseau s'affiche en dupliqué lorsque le même réseau est partagé par plus d'une seule adresse MAC.
 - Le nombre de réseaux qu'il est possible d'afficher est de 30 au maximum. La liste est automatiquement actualisée toutes les six secondes.
 - Si plusieurs appareils utilisent le même nom de réseau (SSID), l'identification de celui à utiliser est impossible. Utilisez des noms de réseau (SSID) différents si plusieurs appareils sont utilisés.
 - Aucune sélection n'est permise pendant la marche du véhicule.

5 Saisissez le mot de passe correspondant à ce réseau.

- Si aucun mot de passe n'est configuré, la connexion s'établit après la sélection du réseau.
- Si des réseaux sont détectés alors que l'option de connexion automatique est active, le système s'y connecte automatiquement.

INFORMATION

L'historique de connexion aux réseaux conserve jusqu'à 20 entrées, avec suppression de la plus ancienne à l'enregistrement d'une nouvelle.

Établissement d'une connexion Wi-Fi® avec un réseau disponible

Vous pouvez utiliser un réseau à proximité pour vous connecter à internet par Wi-Fi®.

Confirmez à l'avance le mot de passe du réseau à utiliser.

- 1 Touchez [] dans le menu principal.
- 2 Touchez le sous-menu [Wi-Fi] > [Wi-Fi] dans cet ordre.
- 3 Activez l'option [Wi-Fi] dans le volet principal.

- Il peut arriver qu'un message s'affiche, selon la configuration du système multi-média. Suivez les instructions à l'écran pour mener à bien l'action.
- Activez l'option [Wi-Fi] pour afficher les réseaux disponibles à proximité.

- 4 Touchez le réseau auquel vous souhaitez vous connecter dans la rubrique [Réseaux disponibles] du volet principal.

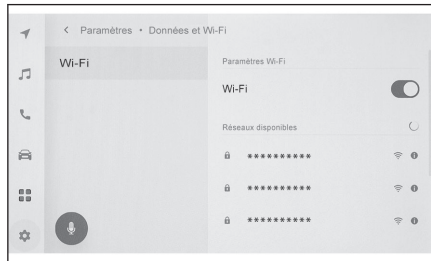

- Il peut arriver que le nom de réseau s'affiche en dupliqué lorsque le même réseau est partagé par plus d'une seule adresse MAC.
- Le nombre de réseaux qu'il est possible d'afficher est de 30 au maximum. La liste est automatiquement actualisée toutes les six secondes.
- Si plusieurs appareils utilisent le même nom de réseau (SSID), l'identification de celui à utiliser est impossible. Utilisez des noms de réseau (SSID) différents si plusieurs appareils sont utilisés.
- Aucune sélection n'est permise pendant la marche du véhicule.

- Touchez [] en regard du réseau concerné pour en consulter les informations techniques.

- 5 Saisissez le mot de passe correspondant à ce réseau.

- Si aucun mot de passe n'est configuré, la connexion s'établit après la sélection du réseau.
- Si des réseaux sont détectés alors que l'option de connexion automatique est active, le système s'y connecte automatiquement.

INFORMATION

L'historique de connexion aux réseaux conserve jusqu'à 20 entrées, avec suppression de la plus ancienne à l'enregistrement d'une nouvelle.

Déconnexion du Wi-Fi®

Pour déconnecter le Wi-Fi®, vous pouvez désactiver la fonction Wi-Fi®.

- 1 Touchez [] dans le menu principal.
- 2 Touchez le sous-menu [Wi-Fi] > [Wi-Fi] dans cet ordre.
- 3 Désactivez l'option [Wi-Fi] dans le volet principal.

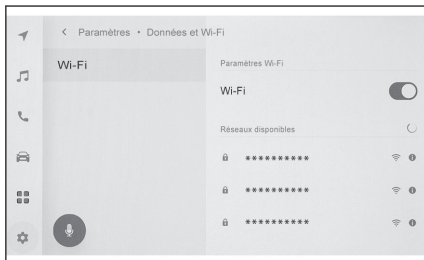

Précautions à connaître pour utiliser Apple CarPlay et Android Auto

Apple CarPlay et Android Auto permettent au système multimédia d'utiliser certaines applications (notamment de cartographie/navigation, de téléphonie et de musique). Tant que vous êtes connecté à Apple CarPlay ou à Android Auto, les applications prises en charge sont affichées. Portez une attention particulière aux informations qui suivent lorsque vous utilisez Apple CarPlay ou Android Auto.

Pour pouvoir utiliser Android Auto dans votre auto, installez l'appli Android Auto depuis la boutique Play Store de Google.

■ Appareils compatibles

- Appareils iPhone d'Apple prenant en charge Apple CarPlay. (iOS V.13.3 et ultérieures)

Pour la liste des appareils pris en charge, consultez <https://www.apple.com/ios/carplay/>.^{*1}

- Appareils Android prenant en charge Android Auto.

Pour la liste des appareils pris en charge, consultez <https://www.android.com/au-to/>.^{*1}

⚠ AVERTISSEMENT

Pour des raisons de sécurité, il est interdit au conducteur ou à la conductrice d'utiliser son smartphone pendant qu'il ou elle est en train de conduire.

⚠ NOTE

- Ne pas laisser le smartphone à l'intérieur du véhicule. L'habitacle du véhicule peut beaucoup chauffer, ce qui peut entraîner un mauvais fonctionnement du smartphone.
- Ne pas appuyer ni appliquer une pression inutile sur le smartphone tant qu'il est branché. Le smartphone ou sa prise risque de subir des dommages.
- Tenez la prise USB à l'abri des corps étrangers. Le smartphone ou sa prise risque de subir des dommages.

📄 INFORMATION

- Pour toute connexion par USB, utilisez un câble de données USB fourni par le fabricant du téléphone.
- Certains boutons fonctionnels du système changent d'aspect tant que vous êtes connecté par Apple CarPlay ou Android Auto.
- Les fonctions suivantes sont remplacées par leurs équivalents Apple CarPlay ou Android Auto ou sont désactivées pour les appareils connectés par Apple CarPlay ou Android Auto.
 - Téléphone par Bluetooth® (Apple CarPlay uniquement)
 - Audio par Bluetooth®
 - Miracast® (Apple CarPlay connecté sans fil uniquement)

*1 : Le fonctionnement n'est pas garanti.

- La fonction Bluetooth® est inutilisable par le système multimédia tant qu'Apple CarPlay est connecté sans fil.
- Il peut arriver que Miracast® s'arrête au démarrage d'Apple CarPlay ou d'Android Auto alors que vous utilisez Miracast®.
- Vous pouvez modifier le volume des instructions vocales dans l'écran des paramètres vocaux. Vous pouvez aussi le monter/baisser par les boutons **[VOL]**.
- Tant qu'un appareil est connecté par Apple CarPlay ou Android Auto, ces derniers sont inutilisables avec un autre appareil.
- Apple CarPlay et Android Auto sont des applications développées par Apple et par Google, respectivement. Les fonctions et services fournis par les appareils connectés sont susceptibles d'être supprimés ou modifiés sans préavis, suite à des modifications apportées au système d'exploitation, aux parties logicielle et matérielle des appareils, ou aux caractéristiques techniques d'Apple CarPlay ou Android Auto.
- Pour connaître les applications prenant en charge Apple CarPlay ou Android Auto, connectez-vous au site web concerné.
- Pendant toute la durée d'utilisation d'Apple CarPlay ou Android Auto, les informations liées au véhicule et à l'utilisateur, notamment le lieu où vous vous trouvez et la vitesse du véhicule, sont partagées avec l'éditeur de l'application concernée et l'opérateur du service de téléphonie mobile.
- Le téléchargement et l'utilisation d'une application impliquent que vous acceptez ses conditions d'utilisation.
- Des données sont transmises sur internet et peuvent de ce fait induire une facturation. Pour toute information sur les tarifs en matière de données, prenez contact avec votre opérateur de téléphonie mobile.
- Il peut arriver que certaines fonctions, notamment la lecture musicale, soient soumises à restrictions, variables selon l'application.
- Chaque fonction correspond à une application fournie par son éditeur, qui peut décider de la modifier ou de la suspendre sans préavis. Pour plus de détails, connectez-vous sur le site web de la fonction concernée.
- Si, alors que vous utilisez le système de navigation du véhicule pour vous guider sur votre itinéraire, vous programmez un nouvel itinéraire avec l'appli Plans d'Apple CarPlay ou Maps d'Android Auto, il est mis fin au guidage sur itinéraire fourni par le système de navigation du véhicule. Si, alors que vous utilisez l'appli Plans d'Apple CarPlay ou Maps d'Android Auto pour vous guider sur votre itinéraire, vous programmez un nouvel itinéraire avec le système de navigation du véhicule, il est mis fin au guidage sur itinéraire fourni par l'appli d'Apple CarPlay ou d'Android Auto.
- Les appareils connectés via Apple CarPlay ne peuvent utiliser aucune fonction Bluetooth®.
- Les appareils connectés via Android Auto ne peuvent utiliser aucune fonction Bluetooth® hormis l'appel mains libres.
- Si vous débranchez le câble USB par lequel Apple CarPlay ou Android Auto est connecté, ce dernier cesse de fonctionner. La diffusion audio s'arrête et l'écran revient à celui du système multimédia.

Liens connexes

[Marche/arrêt du système audio et réglage du volume\(P. 33\)](#)

[Modification des paramètres du son et des médias\(P. 84\)](#)

Précautions à connaître pour utiliser des appareils Bluetooth®(P. 98)

Précautions à connaître pour utiliser des appareils Wi-Fi®(P. 112)

Précautions à connaître pour lire un iPod/iPhone(P. 176)

Précautions à connaître pour la lecture avec Apple CarPlay(P. 179)

Précautions à connaître pour la lecture avec Android Auto(P. 182)

Précautions à connaître pour la lecture audio par Bluetooth®(P. 186)

Précautions à connaître pour la lecture par Miracast®(P. 191)

Utilisation d'Apple CarPlay avec un smartphone non déclaré

Pour utiliser Apple CarPlay, vous pouvez connecter un smartphone non déclaré au système multimédia. La procédure est différente avec les smartphones déclarés. Cette fonction n'est pas disponible dans certains pays ou zones.

Liens connexes

[Utilisation d'Apple CarPlay avec un smartphone déclaré\(P. 123\)](#)

Utilisation d'Apple CarPlay avec une connexion par USB

Pour utiliser Apple CarPlay, vous pouvez brancher un smartphone au système multimédia par un câble de données USB.

1 **Activez Siri depuis le menu de configuration de votre smartphone.**

2 **Branchez le smartphone à la prise USB.**

L'écran d'accueil d'Apple CarPlay s'ouvre.

- Il peut s'écouler entre trois et six secondes environ pour que le système revienne à l'écran initial, selon le smartphone connecté.
- Si des consignes s'affichent à l'écran du smartphone, suivez-en les instructions.

3 **Pilotez Apple CarPlay.**

Pour utiliser les applications iPhone compatibles avec Apple CarPlay, il vous suffit de les toucher.



Ouvre l'écran du système multimédia.

Pour ouvrir à nouveau l'écran d'accueil

d'Apple CarPlay, touchez [] dans le menu principal.



Pour changer la manière dont l'écran s'affiche.

Touchez longuement pour lancer Siri.

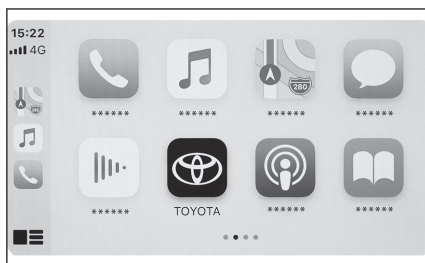

INFORMATION

- Alors qu'Apple CarPlay est connecté, appuyez longuement sur le bouton [] au volant pour lancer Siri. Pour annuler Siri, appuyez brièvement sur le bouton [] au volant.
- Si l'option **[Mot d'activation]** est active et Apple CarPlay est connecté, prononcez le mot d'interpellation pour lancer Siri. Il faut que la langue soit configurée sur l'anglais pour que la fonction de mot d'interpellation de Siri soit utilisable.
- Si une connexion sans fil est configurée pour être utilisée sur le smartphone alors que vous déclarez ce dernier via une connexion USB, la connexion sans fil sera activée à compter de la prochaine fois.

— Liens connexes —

Connexion d'un appareil par la prise USB(P. 36)

Système de commande vocale(P. 39)

Modification des paramètres de commande vocale(P. 64)

Utilisation d'Apple CarPlay avec une connexion sans fil

Vous pouvez tirer parti de la connectivité sans fil du véhicule pour connecter Apple CarPlay au système multimédia, sans fil.

- 1 **Activez Siri depuis le menu de configuration de votre smartphone.**
- 2 **Touchez [] dans le menu principal.**
- 3 **Touchez [Bluetooth et Périphériques].**
 - L'écran de recherche des appareils s'ouvre si aucun smartphone n'est déclaré au système multimédia. Continuez à l'étape .6
- 4 **Touchez [Gérer les périphériques].**
- 5 **Touchez [Ajouter un autre dispositif].**
- 6 **Touchez [S'il est introuvable].**
- 7 **Sélectionnez le smartphone à déclarer.**
- 8 **Vérifiez que le code PIN indiqué concorde avec celui affiché sur le smartphone, puis touchez [OK].**
 - Suivez les instructions affichées à l'écran pour mener à bien l'action.
- 9 **Si les paramètres d'Apple CarPlay sont affichés, touchez [Oui].**

L'écran d'accueil d'Apple CarPlay s'ouvre.

 - Il peut s'écouler entre trois et six secondes environ pour que le système revienne à l'écran initial, selon le smartphone connecté.
 - Si un écran s'affiche pour signaler l'échec d'une action, suivez-en les instructions.
 - Si des consignes s'affichent à l'écran du smartphone, suivez-en les instructions.

10 Pilotez Apple CarPlay.

Pour utiliser les applications iPhone compatibles avec Apple CarPlay, il vous suffit de les toucher.



Ouvre l'écran du système multimédia.

Pour ouvrir à nouveau l'écran d'accueil

d'Apple CarPlay, touchez [] dans le menu principal.



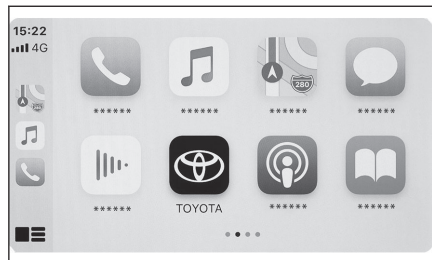

Pour changer la manière dont l'écran s'affiche.

Touchez longuement pour lancer Siri.



INFORMATION

- Alors qu'Apple CarPlay est connecté, appuyez longuement sur le bouton [] au volant pour lancer Siri. Pour annuler Siri, appuyez brièvement sur le bouton [] au volant.
- Si l'option [**Mot d'activation**] est active et Apple CarPlay est connecté, prononcez le mot d'interpellation pour lancer Siri. Il faut que la langue soit configurée sur l'anglais pour que la fonction de mot d'interpellation de Siri soit utilisable.

Liens connexes

[Système de commande vocale\(P. 39\)](#)

[Modification des paramètres de commande vocale\(P. 64\)](#)

Utilisation d'Apple CarPlay avec un smartphone déclaré

Pour utiliser Apple CarPlay, vous pouvez connecter un smartphone déclaré au système multimédia. La procédure est différente avec les smartphones non déclarés. Cette fonction n'est pas disponible dans certains pays ou certaines régions.

Liens connexes

[Utilisation d'Apple CarPlay avec un smartphone non déclaré \(P. 120\)](#)

Utilisation d'Apple CarPlay avec une connexion par USB

Pour utiliser Apple CarPlay, vous pouvez brancher un smartphone au système multimédia par un câble de données USB.

● Vérifiez que votre smartphone est connecté au système multimédia.

1 **Activez Siri depuis le menu de configuration de votre smartphone.**

2 **Branchez le smartphone à la prise USB.**

L'écran d'accueil d'Apple CarPlay s'ouvre.

- Il peut s'écouler entre trois et six secondes environ pour que le système revienne à l'écran initial, selon le smartphone connecté.
- Si un écran s'affiche pour signaler l'échec d'une action, suivez-en les instructions.
- Si des consignes s'affichent à l'écran du smartphone, suivez-en les instructions.
- Si l'écran d'accueil d'Apple CarPlay ne s'ouvre pas, vérifiez ce qui suit.

- Touchez [] dans le menu principal.

- Si [] n'est pas affiché dans le menu principal, sélectionnez le smartphone à utiliser avec Apple CarPlay et activez l'option [**Utiliser pour Apple CarPlay**].

- Après vous être assuré(e) des 2 points ci-dessus, appuyez sur [**Connecter**] dans les paramètres Bluetooth® pour connecter votre smartphone.

3 **Pilotez Apple CarPlay.**

Pour utiliser les applications iPhone compatibles avec Apple CarPlay, il vous suffit de les toucher.

[]

Ouvre l'écran du système multimédia.

Pour ouvrir à nouveau l'écran d'accueil

d'Apple CarPlay, touchez [] dans le menu principal.



[] / []

Pour changer la manière dont l'écran s'affiche.

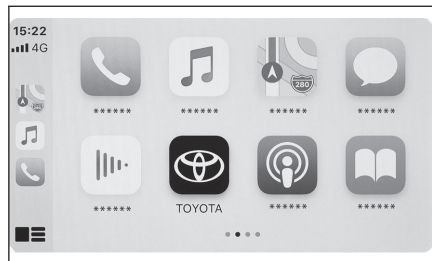
Touchez longuement pour lancer Siri.



INFORMATION

- Alors qu'Apple CarPlay est connecté, appuyez longuement sur le bouton [] au volant pour lancer Siri. Pour annuler Siri, appuyez brièvement sur le bouton [] au volant.
- Si l'option [**Mot d'activation**] est active et Apple CarPlay est connecté, prononcez le mot d'interpellation pour lancer Siri. Il faut que la langue soit configurée sur l'anglais pour que la fonction de mot d'interpellation de Siri soit utilisable.

Liens connexes

[Connexion d'un appareil par la prise USB\(P. 36\)](#)

[Système de commande vocale\(P. 39\)](#)

[Modification des paramètres de commande vocale\(P. 64\)](#)

[Configuration des appareils Bluetooth®\(P. 92\)](#)

Utilisation d'Apple CarPlay avec une connexion sans fil

Vous pouvez tirer parti de la connectivité sans fil du véhicule pour connecter Apple CarPlay au système multimédia, sans fil.

- Vérifiez que votre smartphone est connecté au système multimédia.
- 1 **Activez Siri depuis le menu des paramètres de votre smartphone.**
 - 2 **Touchez [] dans le menu principal.**
 - 3 **Touchez [Bluetooth et Périphériques].**
 - 4 **Sélectionnez le smartphone à utiliser avec Apple CarPlay et activez l'option [Utiliser pour Apple CarPlay].**
 - 5 **Si votre smartphone n'est pas connecté, appuyez sur [Connecter] pour le connecter.**

L'écran d'accueil d'Apple CarPlay s'ouvre.

- Il peut s'écouler entre trois et six secondes environ pour que le système revienne à l'écran initial, selon le smartphone connecté.
- Si un écran s'affiche pour signaler l'échec d'une action, suivez-en les instructions.
- Si des consignes s'affichent à l'écran du smartphone, suivez-en les instructions.
- Si l'écran d'accueil d'Apple CarPlay n'est pas ouvert, touchez [] dans le menu principal.

6 Pilotez Apple CarPlay.

Pour utiliser les applications iPhone compatibles avec Apple CarPlay, il vous suffit de les toucher.



Ouvre l'écran du système multimédia.

Pour ouvrir à nouveau l'écran d'accueil

d'Apple CarPlay, touchez [] dans le menu principal.



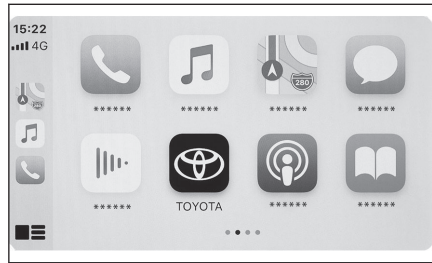

Pour changer la manière dont l'écran s'affiche.

Touchez longuement pour lancer Siri.



INFORMATION

- Alors qu'Apple CarPlay est connecté, appuyez longuement sur le bouton [] au volant pour lancer Siri. Pour annuler Siri, appuyez brièvement sur le bouton [] au volant.
- Si l'option [**Mot d'activation**] est active et Apple CarPlay est connecté, prononcez le mot d'interpellation pour lancer Siri. Il faut que la langue soit configurée sur l'anglais pour que la fonction de mot d'interpellation de Siri soit utilisable.

— Liens connexes —

[Système de commande vocale\(P. 39\)](#)

[Modification des paramètres de commande vocale\(P. 64\)](#)

[Configuration des appareils Bluetooth®\(P. 92\)](#)

Utilisation d'Android Auto

Pour utiliser Android Auto, vous pouvez brancher un smartphone au système multimédia par un câble de données USB.

Cette fonction n'est pas disponible dans certains pays ou certaines régions.

1 Confirmez que l'application Android Auto est installée sur le smartphone à connecter.

2 Branchez le smartphone à la prise USB.

- L'écran d'accueil d'Android Auto s'ouvre.
- Il peut s'écouler entre trois et six secondes environ pour que le système revienne à l'écran initial, selon le smartphone connecté.
- Si un écran s'affiche pour signaler l'échec d'une action, suivez-en les instructions.
- Si des consignes s'affichent à l'écran du smartphone, suivez-en les instructions.
- Si l'écran d'accueil d'Android Auto ne s'ouvre pas, vérifiez ce qui suit.

- Touchez [] dans le menu principal.

- Si [] n'est pas affiché dans le menu principal, sélectionnez le smartphone à utiliser avec Android Auto et activez l'option [**Utiliser pour Android Auto**].

- Après vous être assuré(e) des 2 points ci-dessus, touchez [**Connecter**] dans les paramètres Bluetooth® pour connecter votre smartphone.

3 Pilotez Android Auto.

Pour utiliser les applications compatibles avec Android Auto, il vous suffit de les toucher.



Ouvre l'écran du système multimédia.

Pour ouvrir à nouveau l'écran d'accueil



d'Android Auto, touchez [] dans le menu principal.

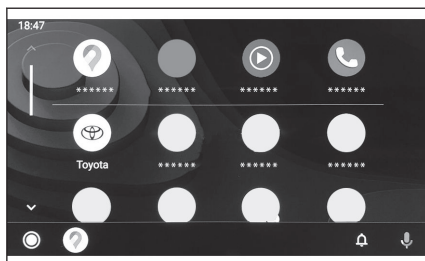

Lancez l'Assistant Google™.



INFORMATION

Alors qu'Android Auto est connecté, appuyez longuement sur le bouton [] au volant pour lancer l'Assistant Google™. Pour annuler, appuyez brièvement sur le bouton [] au volant.

— Liens connexes —

[Connexion d'un appareil par la prise USB\(P. 36\)](#)

[Démarrage de la commande vocale\(P. 41\)](#)

[Configuration des appareils Bluetooth®\(P. 92\)](#)

En cas de mauvais fonctionnement d'Apple CarPlay ou Android Auto

Si vous avez des problèmes avec Apple CarPlay ou Android Auto, consultez avant toute chose le tableau qui suit.

Symptôme	Solution
<p>Apple CarPlay ou Android Auto ne se lance pas.</p>	<p>Confirmez que le smartphone connecté prend en charge Apple CarPlay ou Android Auto.</p> <p>Confirmez qu'Apple CarPlay ou Android Auto est activé sur le smartphone.</p> <p>Confirmez que l'application Android Auto est installée sur le smartphone connecté.</p> <p>Pour plus de détails, connectez-vous à l'URL suivante.</p> <ul style="list-style-type: none"> ● Apple CarPlay: https://www.apple.com/ios/carplay/ ● Android Auto: https://www.android.com/auto/
	<p>Confirmez que la fonction Apple CarPlay ou Android Auto présente sur le smartphone déclaré est activée dans le système multimédia.</p>
	<p>En cas de connexion par câble USB, confirmez que ce dernier est correctement branché au smartphone et à la prise USB. Branchez directement le smartphone à la prise USB. Ne pas utiliser un concentrateur USB.</p> <p>Assurez-vous que la prise USB utilisée pour se brancher à Apple CarPlay ou Android Auto est du type correct. Une prise USB servant exclusivement à recharger est inutilisable avec les applis des smartphones. Aucune connexion sans fil à Apple CarPlay n'est établie si vous utilisez la surface de charge sans fil pour recharger.</p> <p>Pour une connexion sans fil à Apple CarPlay, vérifiez les points suivants.</p> <ul style="list-style-type: none"> ● Confirmez que vous pouvez connecter par Bluetooth® le smartphone au système multimédia. ● Confirmez que le smartphone est configuré pour pouvoir utiliser le Wi-Fi®. <p>Pour Apple CarPlay: Confirmez que le câble Lightning utilisé est certifié par Apple.</p> <p>Confirmez que Siri est activé.</p> <p>La fonction de communication avec le smartphone est inutilisable avec un câble USB pouvant uniquement recharger.</p> <p>Utilisez un câble capable de transférer les données. Il peut arriver que certains câbles ne soient pas pris en charge.</p> <p>Sont énumérées ci-après les caractéristiques techniques recommandées pour les câbles USB.</p> <ul style="list-style-type: none"> ● iPhone: Utilisez un câble USB Apple officiel ou ayant reçu la certification MFi d'Apple.

3-3. Utilisation d'Apple CarPlay et d'Android Auto

Symptôme	Solution
Apple CarPlay ou Android Auto ne se lance pas.	<ul style="list-style-type: none"> ● Android: Utilisez un câble de 1,8 m (6 ft.) de longueur au maximum, et ne pas utiliser une rallonge de câble. ● Utilisez un câble portant le logo USB  . <p>Si la fonction de communication avec le smartphone a déjà fonctionné par le passé et que ce n'est plus le cas, il peut arriver que le problème soit résolu par le remplacement du câble USB.</p> <p>Après avoir vérifié tous les points énumérés précédemment, établissez la connexion avec Apple CarPlay ou Android Auto.</p>
Lorsque vous lisez une vidéo alors qu'une connexion Apple CarPlay/Android Auto est établie, l'image de la vidéo ne s'affiche pas, mais le son en est diffusé par le système.	Sachant que le système n'est pas conçu pour pouvoir lire une vidéo par Apple CarPlay/Android Auto, ce n'est pas un défaut de fonctionnement.
Absence totale de sortie audio.	<p>Il est possible que le volume du système multimédia soit réglé trop bas ou mis au silence. Montez le volume du système multimédia.</p> <p>Assurez-vous d'utiliser avec Apple CarPlay des applis compatibles Apple et avec Android Auto des applis compatibles Google. Lire de la musique depuis un navigateur web donne de mauvais résultats audio, voire une absence totale de son.</p>
L'écran scintille et l'audio est parasité.	<p>Vérifiez si le câble USB utilisé pour brancher l'appareil au système multimédia est en bon état. Pour vérifier si un câble USB est abîmé de l'intérieur, branchez le smartphone à un autre système, un ordinateur par exemple, puis confirmez que sa recharge se lance et qu'il est reconnu par le système.</p> <p>Remplacez le câble USB par un autre câble.</p>
Il est impossible d'utiliser l'appli cartographique d'Apple CarPlay pour agrandir/réduire l'affichage dans la carte.	Les mouvements d'étirement/pincement ne sont pas pris en charge par l'appli cartographique d'Apple CarPlay.
L'écran d'Apple CarPlay n'occupe pas toute la surface de l'écran, il s'affiche seulement en son centre.	L'affichage plein écran est pris en charge par iOS V.10 et ultérieures. Mettez à jour à la version la plus récente d'iOS.

Symptôme	Solution
Pendant que vous écoutez une appli musicale Apple CarPlay, si vous utilisez l'iPhone pour lancer et lire de l'audio depuis une application incompatible avec Apple CarPlay ⁽¹⁾ puis montez ou baissez le volume sonore par le système multimédia, l'audio de l'application incompatible s'arrête et le système reprend la lecture de l'application musicale d'origine.	Ce comportement est conforme aux caractéristiques techniques du système multimédia, ce n'est pas un mauvais fonctionnement.
Pendant la lecture audio par le système multimédia (en mode FM par exemple), si une appli incompatible avec Apple CarPlay diffuse de l'audio venant en interruption de celui en cours, le système ne revient pas à la source audio d'origine.	Ce comportement est conforme aux caractéristiques techniques du système multimédia, ce n'est pas un mauvais fonctionnement. Changez manuellement la source audio. Une autre solution possible consiste à éviter d'utiliser des applis incompatibles avec Apple CarPlay ⁽¹⁾ . Certaines applis de navigation sont compatibles à partir d'iOS V.12. Mettez à jour iOS et les applis à leurs versions les plus à jour.
Alors que vous utilisez Apple CarPlay, la flèche de guidage sur itinéraire et les instructions de navigation étape par étape ne sont pas affichées à l'écran multifonctionnel.	Selon les caractéristiques techniques de l'écran multifonctionnel, il peut arriver que ces indications ne soient pas affichées.
Alors que vous utilisez Android Auto, aucune indication de navigation étape par étape n'est affichée à l'écran multifonctionnel et à l'écran du système multimédia.	
Alors que vous utilisez Android Auto, l'audio d'un appel mains libres n'est pas diffusé par les haut-parleurs du véhicule.	Mettez fin à l'appel en cours. Débranchez le câble USB du smartphone et essayez d'utiliser l'appel mains libres. Vérifiez si oui ou non l'audio est à présent audible.
	Montez le volume au système multimédia et vérifiez si l'audio de l'appel mains libres est audible. Essayez d'utiliser un autre smartphone. Vérifiez si oui ou non l'audio est à présent audible.

(1) Les "Applis incompatibles avec Apple CarPlay" désignent les applis installées sur un iPhone qui ne s'affichent pas dans la liste des applis de l'écran Apple CarPlay.

Liens connexes

[Remarques sur l'utilisation de l'écran tactile\(P. 22\)](#)

[Marche/arrêt du système audio et réglage du volume\(P. 33\)](#)

Connexion d'un appareil par la prise USB(P. 36)

Modification des paramètres du son et des médias(P. 84)

Configuration des appareils Bluetooth®(P. 92)

Connexion avec un appareil Bluetooth®(P. 106)

4-1. Système de navigation

- À propos de l'utilisation par Wi-Fi® des services de fourniture d'informations cartographiques **132**
- Navigation connectée **133**

4-2. Informations cartographiques

- Affichage des informations sur un point..... **134**
- Écran des options cartographiques **135**
- Affichage des icônes de PDI..... **136**
- Paramètres d'affichage de la carte **137**
- Mode autoroute..... **140**

4-3. Utilisation de la recherche de destination

- Recherche d'une destination **141**
- Écran de recherche de destination..... **142**
- Écran de liste des résultats de recherche **145**
- Ajout d'une étape..... **146**
- Programmation de destinations depuis votre smartphone..... **147**

4-4. Programmation de la destination

- Écran cartographique d'itinéraire complet..... **149**
- Visualiser une démonstration de l'itinéraire **150**
- Modification des options d'itinéraire **151**
- Changement d'itinéraire..... **152**
- Programmation de points par lesquels passer sur l'itinéraire **153**
- Modification des étapes **154**

4-5. Guidage sur itinéraire

- Écran de guidage sur itinéraire. **155**
- Écrans d'affichage des voies **156**

- Nouvelle recherche d'un itinéraire **158**

- Annonces typiques du guidage vocal **159**

4-6. Mise à jour de la carte

- Version de la base de données cartographique et zone de couverture **160**

À propos de l'utilisation par Wi-Fi® des services de fourniture d'informations cartographiques

- Les services qui utilisent le Wi-Fi® (ci-après dénommés par convention “ces services”) sont utilisables gratuitement pendant une certaine période de validité*¹ débutant à la date d'achat initial du véhicule dans lequel est installé ce système multimédia.

*1: Vous pouvez consulter la date d'expiration dans l'écran des paramètres du système de navigation. Pour plus de détails, reportez-vous à l'écran des paramètres du système de navigation. Si vous souhaitez continuer à utiliser les services après la date d'expiration, prenez contact avec votre concessionnaire Toyota.

- Parmi ces services figurent certains autres fournis par des tiers, comme suit.
 - Informations de congestion de la circulation urbaine/routière: L'heure à laquelle le véhicule est connecté, etc., et les informations de position sont transmises à TomTom Global Content B.V. (ci-après dénommé par convention [TomTom]). À partir des informations reçues, TomTom fournit des services en ligne, y compris la mise à disposition d'informations de congestion de la circulation urbaine/routière, lesquelles sont présentées par ce système multimédia.
 - Informations sur les services/de proximité: Les recherches que vous faites sur les noms de services et les informations de position sont transmises à HERE Global B.V. (ci-après dénommé par convention [HERE]). À partir des informations reçues, HERE fournit des services en ligne, y compris la mise à disposition d'informations sur les services recherchés ou de proximité, lesquelles sont présentées par ce système multimédia.
- Pour pouvoir utiliser ces services, après avoir connecté le système multimédia à un point d'accès Wi-Fi® et accepté les mises en garde, la politique de confidentialité ou les conditions d'utilisation de chaque fournisseur de service*² indiquées à l'écran, touchez [**J'accepte**] dans l'écran contextuel.

*2: Pour consulter les conditions d'utilisation des services de chaque fournisseur, connectez-vous à l'URL suivante.

TomTom	https://www.tomtom.com/en_gb/legal/eula-automotive/ https://www.tomtom.com/en_us/privacy/
HERE	https://legal.here.com/terms/ https://legal.here.com/privacy/policy

- Toyota Motor Corporation et ses affiliés ne garantissent pas le caractère opérationnel, la qualité ou la précision des informations fournies, et n'offrent aucune autre garantie au regard de ces services; par ailleurs, ils déclinent toute responsabilité eu égard à d'éventuels préjudices que pourrait subir l'utilisateur du fait du contenu de ces services, du retard à les fournir ou de leur interruption. Les services fournis au travers de ce système multimédia sont susceptibles d'être modifiés, arrêtés ou suspendus sans préavis.

Navigation connectée*1

Navigation connectée est un service de navigation fourni par communication sans fil qui s'appuie sur le Toyota Smart Center pour actualiser les données cartographiques et les informations liées aux destinations. Pour pouvoir utiliser ce service, il vous faut souscrire un contrat d'abonnement au Toyota Smart Center.

- Les données reçues du Toyota Smart Center mettent à jour la cartographie ou la région autour de votre position actuelle. Pendant le guidage sur itinéraire, la cartographie mise à jour est celle de la région longeant l'itinéraire.
- Le Toyota Smart Center recherche en permanence l'itinéraire optimal, y compris pendant que vous êtes guidé sur votre route, et vous propose d'en changer s'il en trouve un plus rapide.

Navigation connectée (avec système de navigation intégré)

Étant donné que le système du véhicule dispose des données de carte de navigation, ce service les utilise dans les zones où il n'est pas possible de communiquer avec le Toyota Smart Center et affiche la carte de navigation du véhicule et recherche des itinéraires. Lorsque le véhicule entre dans un bon environnement de communication, le dialogue avec le Toyota Smart Center est automatiquement rétabli, et la navigation connectée affichera la carte et recherchera des itinéraires.



INFORMATION

- Lorsque vous programmez une destination, le Toyota Smart Center se met automatiquement à la recherche d'un itinéraire. Les itinéraires reçus du Toyota Smart Center sont signalés par une icône [].
- Lorsqu'aucun contrat d'abonnement à Toyota Smart Center n'a été conclu, le système de navigation du véhicule est disponible pour l'affichage de la carte et le guidage sur itinéraire.

*1 : Cette fonction n'est pas disponible dans certains pays ou certaines régions.

Affichage des informations sur un point

Vous pouvez consulter les informations associées à un point ou un PDI sélectionné dans l'écran cartographique.

1 Touchez un PDI ou gardez le doigt sur le point de votre choix dans la carte.

Si vous avez sélectionné un point de votre choix, le système affiche son adresse. Touchez [] pour mémoriser le point sélectionné dans vos favoris.

2 Touchez l'option de votre choix.

- A** Touchez pour mémoriser le point dans vos favoris.
- B** Affiche l'adresse détaillée du point sélectionné.
- C** Touchez pour appeler le numéro de téléphone enregistré pour le PDI.
- D** Si plusieurs PDI existent au même point, le système en affiche la liste. Touchez un PDI pour en afficher les informations. Vous pouvez naviguer

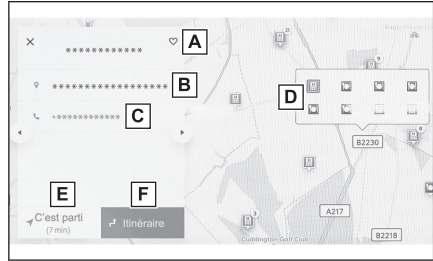

dans les informations affichées en touchant [] ou [].

- E** Touchez pour programmer le point comme destination et démarrer le guidage sur itinéraire.
- F** Touchez pour programmer le point comme destination et ouvrir l'écran cartographique d'itinéraire complet. Si une autre destination a déjà été programmée, vous pouvez en ajouter d'autres en tant qu'étapes.

Écran des options cartographiques

Les informations affichées sur la carte, notamment les icônes de PDI, les infos-trafic, etc., sont configurables.

- 1 Touchez [**☰**] dans l'écran cartographique.

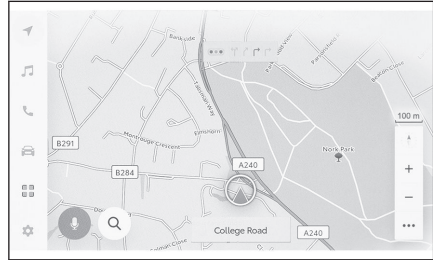

- 2 Touchez [Points d'intérêt] ou [Afficher carte].

- A** Vous pouvez configurer les icônes de PDI affichées sur la carte.
- B** Vous pouvez configurer les informations affichées sur la carte.

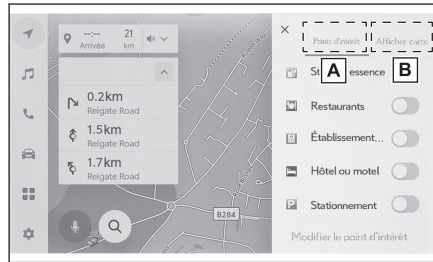

Liens connexes

[Affichage des icônes de PDI\(P. 136\)](#)

[Paramètres d'affichage de la carte\(P. 137\)](#)

Affichage des icônes de PDI



Vous pouvez afficher sur la carte les icônes de PDI, notamment les restaurants, etc.

- 1 Touchez [**☰**] dans l'écran cartographique.
- 2 Touchez [Points d'intérêt].
- 3 Touchez le PDI que vous souhaitez afficher dans l'écran cartographique.

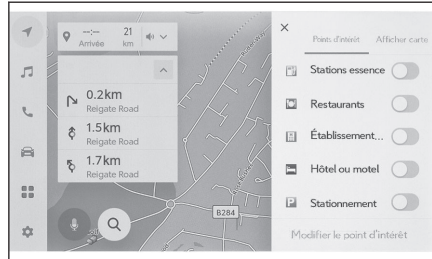
Pour activer une autre catégorie de PDI que celles proposées, touchez [Modifier le point d'intérêt].



INFORMATION

- Les PDI absents des données cartographiques ne peuvent pas être affichés.
- Lorsque la carte est configurée sur une échelle supérieure à 1 km (0,6 mile), les PDI ne sont pas affichés.
- Seuls les PDI situés dans un rayon de 10 km (6 miles) environ autour du repère de position actuelle [] ou [] sont affichés (jusqu'à 200 PDI).
- Lorsque la carte est à l'échelle 800 m (0,5 miles) ou moins, plutôt que d'afficher à haute densité tous les PDI de la ou les catégorie(s) configurée(s) pour l'être, le système affiche une icône de PDI prenant la forme d'une image représentative. (Les routes sont ainsi plus faciles à distinguer sur la carte.)
L'icône affichée indique le nombre de PDI qu'elle représente dans son angle supérieur droit (exemple: []). Touchez l'icône pour les afficher tous.
- Vous pouvez également activer l'affichage des PDI de proximité depuis l'écran des paramètres détaillés de navigation.

— Liens connexes —

[Modification des paramètres d'affichage de la carte\(P. 73\)](#)

Configuration des icônes de PDI affichées

Les possibilités de modification des options sont limitées pendant la marche du véhicule.

- 1 Touchez [**☰**] dans l'écran cartographique.
- 2 Touchez [Points d'intérêt].
- 3 Touchez [Modifier le point d'intérêt].
- 4 Touchez le PDI enregistré que vous souhaitez remplacer.
- 5 Touchez un nouveau PDI à enregistrer.

Paramètres d'affichage de la carte

Vous pouvez afficher dans l'écran cartographique les infos-traffic, etc.

1 Touchez [**⋮**] dans l'écran cartographique.

2 Touchez [Afficher carte].

- A Touchez pour afficher/masquer les infos-traffic.
- B Touchez pour afficher/masquer le stationnement sur voirie à proximité.
- C Touchez pour afficher/masquer les sorties d'autoroute.
- D Touchez pour afficher/masquer l'itinéraire parcouru (tracé d'itinéraire).

Lorsque vous configurez l'option sur masqué, un écran contextuel s'ouvre pour vous demander de confirmer la suppression des informations mémorisées.

- E Touchez pour afficher/masquer les caméras de contrôle de vitesse.
- F Touchez pour sélectionner le mode d'affichage cartographique entre Normal, Boussole et Météo.



Liens connexes

[Stationnement sur voirie\(P. 137\)](#)

[Affichage de l'itinéraire parcouru \(tracé d'itinéraire\) \(P. 138\)](#)

[Caméras de contrôle de vitesse\(P. 138\)](#)

[Infos-traffic\(P. 139\)](#)

Stationnement sur voirie*1

Si l'option [Stationnement dans la rue] est active dans les paramètres d'affichage cartographique, le système indique les places de stationnement sur voirie à proximité du véhicule.

Touchez [**P**] dans l'écran cartographique.

Le stationnement sur voirie est indiqué sur la carte. La couleur d'affichage change en fonction de la disponibilité du stationnement.

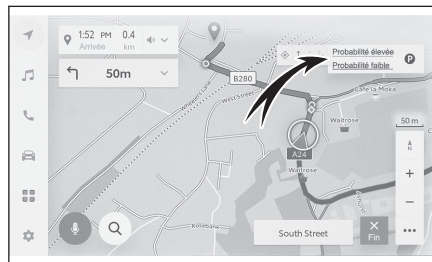

*1 : Cette fonction n'est pas disponible dans certains pays ou certaines régions.

4-2. Informations cartographiques

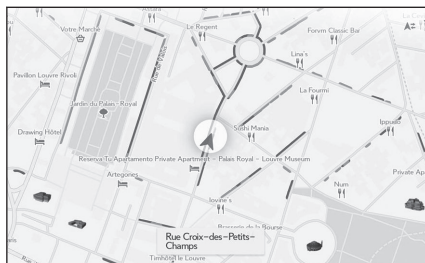

- Le stationnement sur voirie n'est pas indiqué lorsque l'échelle de la carte est supérieure ou égale au 1/5.000 (l'affichage sur la carte est supérieur à 50 m [150 ft.]).

Affichage de l'itinéraire parcouru (tracé d'itinéraire)

Vous pouvez sauvegarder puis afficher l'itinéraire que vous avez parcouru sur une distance de 1000 km (600 miles) environ.

- 1 Touchez [...] dans l'écran cartographique.
- 2 Touchez [Afficher carte].
- 3 Touchez [Tracé de l'itinéraire].

INFORMATION

- Si la distance parcourue sauvegardée excède la limite, le tracé d'itinéraire le plus ancien est supprimé au profit du plus récent.
- Vous pouvez afficher l'itinéraire parcouru à une échelle de carte comprise entre le 1/2.500 et le 1/5.120.000.

Liens connexes

[Paramètres d'affichage de la carte\(P. 137\)](#)

Caméras de contrôle de vitesse*²

Il est possible d'afficher sur la carte les caméras de contrôle de vitesse, sous forme d'icônes.

- A** Emplacement des caméras de contrôle de vitesse sur la carte.
- B** Affiche des informations sur la caméra de contrôle de vitesse figurée par l'icône et la distance qui vous en sépare.

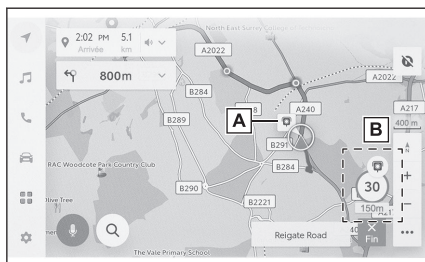

INFORMATION

- L'affichage des éléments énumérés précédemment est tributaire de l'échelle de la carte.
- L'affichage des éléments énumérés précédemment est tributaire de la disponibilité des données cartographiques.
- Il est possible de désactiver l'affichage des éléments énumérés précédemment.
- Selon les conditions de gestion des contenus, il peut arriver que l'emplacement exact des caméras ne soit pas affiché.

Liens connexes

[Paramètres de guidage\(P. 78\)](#)

Infos-traffic*3

Il est possible de recevoir des données d'infos-traffic par IP-Traffic afin d'en afficher les informations dans l'écran cartographique.

Pour que cette fonction soit utilisable, il faut disposer d'un contrat d'utilisation Toyota Smart Center.

- 1 Touchez [...] dans l'écran cartographique.
- 2 Touchez [Afficher carte].
- 3 Touchez [Circulation].

L'infos-traffic est affiché dans l'écran cartographique.

- Le système utilise des icônes pour figurer les infos-traffic, notamment les travaux de voirie et les accidents.
- Les flèches indiquent le sens de circulation. La couleur varie selon la vitesse.

Si vous touchez une icône figurant un incident de circulation, vous affichez des informations détaillées sur l'incident ainsi sélectionné.

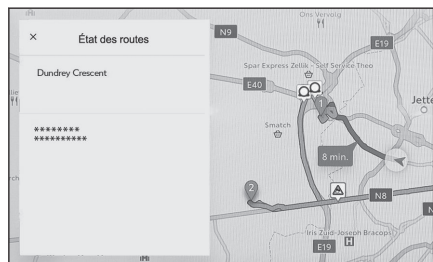

*2 : Cette fonction n'est pas disponible dans certains pays ou certaines régions.

*3 : Cette fonction n'est pas disponible dans certains pays ou certaines régions.

Mode autoroute

Lorsque vous entrez sur une autoroute ou une voie rapide, l'affichage change automatiquement pour passer en mode autoroute.

- A Affiche la distance depuis la position actuelle du véhicule.
- B Affiche jusqu'à 6 PDI figurant les services.
- C Lorsque le segment affiché a été modifié, touchez pour recentrer la carte sur le segment sur lequel vous circulez.

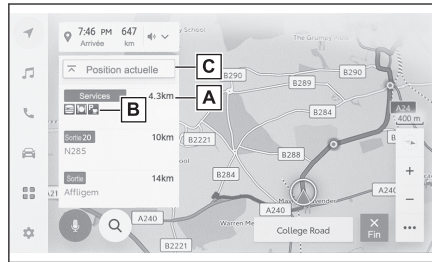

Recherche d'une destination

Vous pouvez utiliser l'écran de recherche de destination pour en chercher une et la programmer.

- 1 Touchez [🔍] dans l'écran cartographique.
- 2 L'écran de recherche de destination s'ouvre. Touchez la méthode de recherche de votre choix.

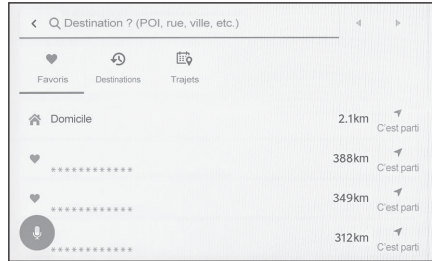

- 3 L'écran de liste des résultats de la recherche s'ouvre. Touchez dans la liste l'élément que vous voulez programmer comme votre destination.
 - Si une destination a déjà été programmée, touchez [Nouvelle destination] (programmer une nouvelle destination) ou [Ajouter à l'itinéraire].
 - Lorsque vous utilisez la navigation connectée, la recherche des destinations peut également faire appel au contenu sur le cloud.

Liens connexes

[Recherche d'informations au moyen du clavier\(P. 47\)](#)

[Modification des étapes\(P. 154\)](#)

Écran de recherche de destination

A Touchez pour rechercher un nom de lieu, une adresse ou un numéro de téléphone.

B Touchez pour déplacer le curseur.

C Touchez pour afficher une liste de tous les points mémorisés dans les favoris.

L'utilisation en est possible uniquement si le point a été mémorisé dans les favoris.

D Touchez pour afficher une liste de tous les points issus de l'historique des destinations (les destinations précédemment programmées).

L'utilisation en est possible uniquement si un historique des destinations existe.

E Touchez pour afficher une liste des destinations correspondant aux trajets planifiés envoyés à l'avance depuis un smartphone.

F Lance une recherche d'itinéraire avec votre domicile comme destination.

Si vous n'avez pas encore enregistré votre domicile, vous pouvez le faire en touchant [].

G Si vous touchez le nom associé à une destination, l'écran cartographique de l'itinéraire complet s'affiche. Touchez [**C'est parti**] pour démarrer immédiatement le guidage sur itinéraire.

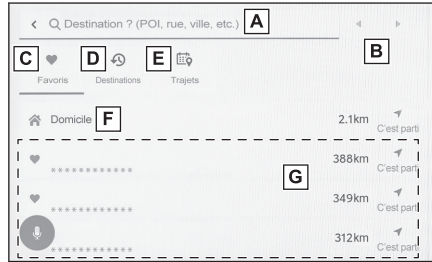

Liens connexes

[Recherche par saisie de caractères\(P. 142\)](#)

[Programmation du domicile comme destination\(P. 143\)](#)

[Programmation d'un favori en tant que destination\(P. 143\)](#)

[Recherche dans l'historique des destinations\(P. 143\)](#)

[Recherche dans les trajets planifiés\(P. 144\)](#)

Recherche par saisie de caractères

Vous pouvez rechercher une destination en saisissant un nom de lieu, une adresse ou un numéro de téléphone.

1 Touchez [] dans l'écran cartographique.

2 Touchez [Destination ? (POI, rue, ville, etc.)].

3 Saisissez le nom de lieu, l'adresse, le numéro de téléphone, etc. puis touchez [**C'est parti**].

● Le système recherche les destinations potentielles et les propose au fur et à mesure que les caractères sont saisis.



● À partir des caractères saisis et sur la base des précédentes recherches, de l'historique des destinations et des favoris, le système affiche des propositions prédictives de recherche.

- Si une recherche ne donne aucun résultat du fait d'une possible faute de frappe, le système propose un terme de recherche potentiellement correct.
- Si le nombre de caractères saisis dépasse la limite prévue, les caractères en excès sont supprimés.



Liens connexes

[Entrée de lettres et de chiffres \(P. 26\)](#)

Configuration du domicile

- 1 Touchez [] dans l'écran cartographique.
- 2 Touchez [].
- 3 Amenez la carte sur le lieu que vous souhaitez enregistrer puis touchez [OK].

Programmation du domicile comme destination

- 1 Touchez [] dans l'écran cartographique.
- 2 Touchez [].
Touchez [C'est parti] pour démarrer immédiatement le guidage sur itinéraire.

Liens connexes

[Paramètres des favoris\(P. 81\)](#)

Programmation d'un favori en tant que destination

- 1 Touchez [] dans l'écran cartographique.
- 2 Touchez le favori de votre choix.
Si vous touchez le nom associé à une destination, l'écran cartographique de l'itinéraire complet s'affiche.
Touchez [C'est parti] pour démarrer immédiatement le guidage sur itinéraire.

INFORMATION

Vous pouvez également saisir le nom d'un favori mémorisé pour le rechercher.

Liens connexes

[Paramètres des favoris\(P. 81\)](#)

Recherche dans l'historique des destinations

- 1 Touchez [] dans l'écran cartographique.
- 2 Touchez [Destinations récentes].
- 3 Touchez la destination de votre choix dans l'historique des destinations.
Si vous touchez le nom associé à une destination, l'écran cartographique de l'itinéraire complet s'affiche.

4-3. Utilisation de la recherche de destination

Touchez [C'est parti] pour démarrer immédiatement le guidage sur itinéraire.

Recherche dans les trajets planifiés*1

Lorsque vous avez utilisé votre smartphone pour planifier un trajet (destination, heure de départ, etc.), le système de navigation du véhicule en est notifié lorsque vous montez à bord; vous pouvez alors programmer votre destination en sélectionnant le trajet planifié déclaré.

Pour que cette fonction soit utilisable, un faut qu'un conducteur ou une conductrice soit déclaré(e).

1 Touchez [] dans l'écran cartographique.

2 Touchez [Trajets].

3 Touchez le trajet planifié de votre choix.

Si vous touchez le nom associé à une destination, l'écran cartographique de l'itinéraire complet s'affiche.

Touchez [C'est parti] pour démarrer immédiatement le guidage sur itinéraire.



INFORMATION

Si le véhicule est stationné loin de la destination, celle programmée dans le système de navigation du véhicule peut être envoyée à l'application de navigation du smartphone.

Liens connexes

[Déclaration d'un profil d'utilisateur\(P. 50\)](#)

*1 : Il est possible que cette fonction soit indisponible tout de suite après l'achat du véhicule.

Écran de liste des résultats de recherche

Lorsque vous recherchez une destination, si votre recherche donne plusieurs résultats, ils sont affichés sous forme de liste.

- A Touchez pour retourner à l'écran précédent.
- B Affiche les caractères saisis pour la recherche.
- C Touchez pour afficher les options de recherche.
- D Affiche une liste des résultats de la recherche.

Les destinations possibles aux alentours sont également affichées.

- E Affiche sur la carte la position des résultats dans la liste.

● Après avoir fait défiler la carte, touchez [**Rechercher dans cette zone**] pour lancer la recherche de destination dans la région affichée.

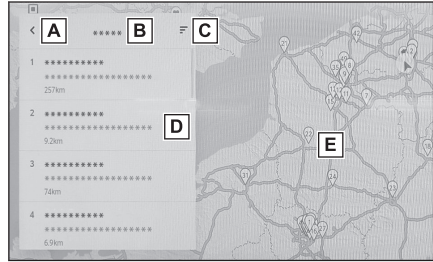

Options de recherche

La liste des résultats de recherche est modifiable dans son étendue et dans l'ordre dans lequel elle est classée.

- 1 Touchez [] dans l'écran de liste des résultats de recherche.
- 2 Configurez les options de recherche.
- 3 Touchez [Terminé] pour valider le changement des paramètres.

Ajout d'une étape

Si une destination a déjà été programmée, vous pouvez en ajouter de nouvelles comme autant d'étapes.

- **Alors qu'une destination est déjà programmée, cherchez-en une autre.**

Un message s'affiche lorsque vous essayez de programmer une destination.

- **[Nouvelle destination]** : Supprimez la destination actuellement programmée et lancez la recherche d'itinéraire jusqu'à la nouvelle destination.
- **[Ajouter à l'itinéraire]** : Ajoutez le point sélectionné en tant qu'étape et lancez la recherche d'itinéraire jusqu'à la destination.

INFORMATION

- Vous pouvez ajouter une étape en touchant n'importe quel point dans l'écran cartographique.
- Vous pouvez programmer jusqu'à 10 destinations, étapes comprises.
- L'étape la plus récemment ajoutée est programmée en tant que première destination. L'ordre des destinations est modifiable, par le remaniement des étapes.

Liens connexes

[Recherche d'une destination\(P. 141\)](#)

[Modification des étapes\(P. 154\)](#)

Programmation de destinations depuis votre smartphone

NaviBridge

NaviBridge* est une appli permettant d'envoyer très facilement au système de navigation de votre véhicule une destination préalablement recherchée sur votre smartphone au moyen de mots-clés ou depuis l'une des nombreuses applis compatibles, et de la programmer automatiquement comme la destination à atteindre.

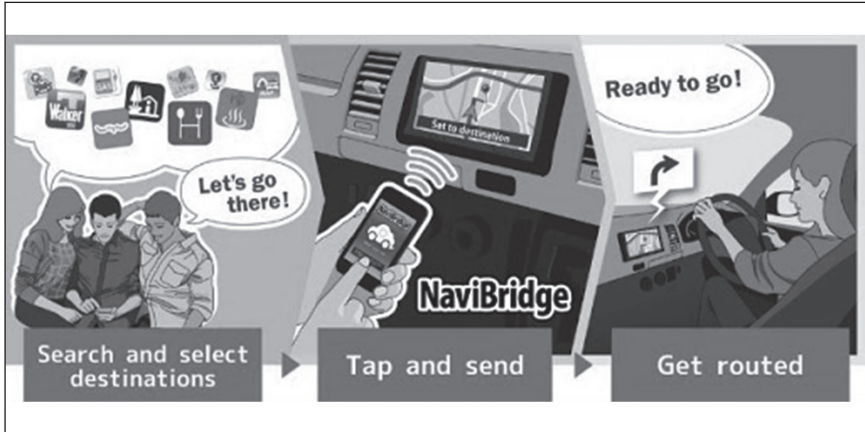

NaviBridge (pour iOS/Android) est disponible en téléchargement gratuit.

Connectez-vous au site web suivant pour des informations détaillées, notamment les méthodes possibles pour le téléchargement.

Site web d'assistance technique de NaviBridge: <https://www.navicon.com/navibrIDGE/en/support#>



► Méthodes de connexion:

Méthode de connexion	Appareil sous iOS	Appareil sous Android
Bluetooth® (sans fil)	○	○
USB (filaire)	○	×

4-3. Utilisation de la recherche de destination

► Fonctions disponibles:

Programmation de la destination	Destinations multiples	Utilisation de la carte	Partage de lieux avec des amis
○	○	x	x

*: NaviBridge est une marque déposée de DENSO Corporation.

Écran cartographique d'itinéraire complet

Dès lors que vous avez programmé une destination, l'itinéraire complet s'affiche dans l'écran cartographique. Dans cet écran présentant l'itinéraire dans son ensemble, vous pouvez sélectionner celui de votre choix ou en consulter les informations.

- A** Affiche le nom ou l'adresse de la destination.
- B** Touchez pour enregistrer la destination dans vos favoris.
- C** Affiche en temps réel la météo qu'il fait à la destination.
- D** Affiche la distance, la durée de parcours et l'heure estimée d'arrivée depuis le point de départ jusqu'à la destination.

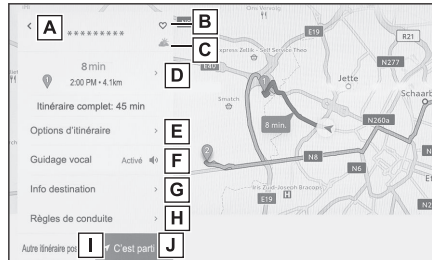

Lorsque plusieurs destinations sont programmées, touchez pour ouvrir une liste détaillant l'heure estimée d'arrivée à chaque destination.

- E** Touchez pour afficher les options d'itinéraire.
- F** Touchez pour mettre au silence le guidage vocal.
- G** Touchez pour afficher des informations détaillées sur la destination.
- H** Touchez pour afficher les informations sur les restrictions de circulation.

Si des restrictions de circulation (restrictions antipollution ou vignette écologique obligatoire) existent sur l'itinéraire, vous pouvez en consulter les modalités. Vous pouvez naviguer dans les informations disponibles sur les restrictions en touchant [◀] ou [▶].

- I** Touchez pour sélectionner un autre itinéraire.
- J** Touchez pour lancer le guidage sur itinéraire. Touchez longuement pour lancer une démo du guidage sur itinéraire jusqu'à la destination.

Liens connexes

- [Paramètres d'itinéraire\(P. 75\)](#)
- [Écran de liste des résultats de recherche \(P. 145\)](#)
- [Visualiser une démonstration de l'itinéraire\(P. 150\)](#)
- [Modification des options d'itinéraire\(P. 151\)](#)
- [Changement d'itinéraire\(P. 152\)](#)
- [Modification des étapes\(P. 154\)](#)

Visualiser une démonstration de l'itinéraire

Avant de démarrer le guidage sur itinéraire, vous pouvez visualiser une démonstration de l'itinéraire.

- **Touchez longuement [C'est parti] dans l'écran d'itinéraire complet.**

Pour mettre fin à la démo, touchez [] ou commencez à rouler avec le véhicule.

Modification des options d'itinéraire

Vous pouvez modifier les conditions de recherche des itinéraires, par exemple pour éviter les péages ou les voies rapides.

- 1 **Touchez [Options d'itinéraire] dans l'écran cartographique d'itinéraire complet.**
- 2 **Modifiez le réglage de l'option comme vous le souhaitez.**
 - A Touchez pour activer/désactiver l'évitement des routes de certains types particuliers. Le guidage sur itinéraire évitera les routes dont le type est actif.
 - B Touchez pour modifier l'ordre des étapes programmées.
 - C Touchez pour ajouter, supprimer ou modifier des étapes sur l'itinéraire.

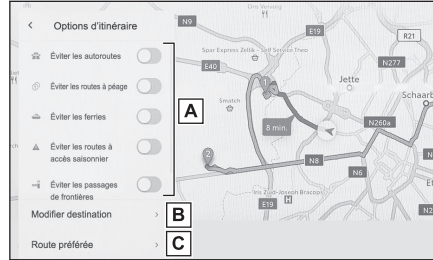

Liens connexes

[Programmation de points par lesquels passer sur l'itinéraire\(P. 153\)](#)

[Modification des étapes\(P. 154\)](#)

Changement d'itinéraire

Vous pouvez choisir l'itinéraire de votre choix entre plusieurs options aux conditions différentes.

- 1 **Touchez [Autre itinéraire possible] dans l'écran cartographique d'itinéraire complet.**
- 2 **Sélectionnez l'itinéraire de votre choix, puis touchez [OK].**



INFORMATION

- Les nouveaux itinéraires alternatifs sont proposés les uns après les autres.*1
- Pour changer d'itinéraire, touchez directement celui de votre choix dans l'écran cartographique d'itinéraire complet.

*1 : Cette fonction est proposée uniquement lorsque vous utilisez la navigation connectée.

Programmation de points par lesquels passer sur l'itinéraire

Dès lors que vous avez programmé votre destination, vous pouvez définir sur l'itinéraire des points par lesquels vous passerez.

- 1 Touchez [+] dans l'écran de configuration des étapes.

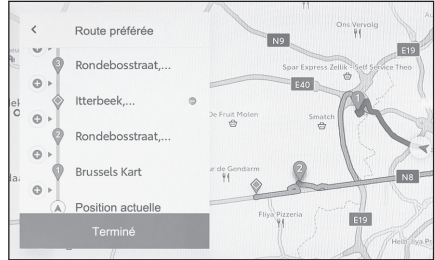

- 2 Touchez sur la carte le point que vous souhaitez ajouter comme étape, puis touchez [Terminé].

[-] : Supprimez l'étape correspondante.

Modification des étapes

Vous pouvez supprimer les étapes et modifier leur ordre sur l'itinéraire.

- 1 **Touchez pour afficher [Monter] et [Descendre] et modifier l'ordre des étapes.**

[]: Supprimez l'étape correspondante.



- 2 **Touchez [OK].**

Liens connexes

[Recherche d'une destination\(P. 141\)](#)

Écran de guidage sur itinéraire

Le système vous guide visuellement et vocalement par des indications faciles à comprendre, tout au long de votre itinéraire et aux points clés, notamment aux intersections et aux jonctions.

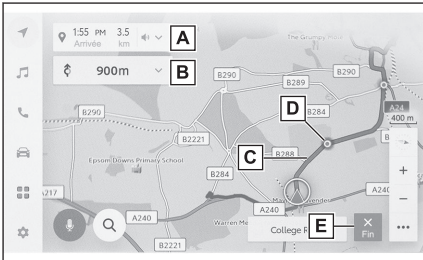

- A** Affiche la distance et l'heure estimée d'arrivée depuis la position actuelle du véhicule jusqu'à la destination.
Si vous avez dévié de l'itinéraire, l'heure estimée d'arrivée n'est pas indiquée. En remplacement, le système indique la distance en ligne droite jusqu'à la destination.
Touchez pour ouvrir l'écran cartographique de l'itinéraire complet.
- B** Affiche la distance jusqu'au prochain changement de direction ainsi que la direction à prendre.
Touchez pour afficher une liste des voies de circulation jusqu'à la destination.
- C** Affiche l'itinéraire jusqu'à la destination.
Pour choisir la couleur dans laquelle afficher l'itinéraire, reportez-vous à la configuration de l'affichage cartographique.
- D** Affiche l'intersection/jonction la plus proche à franchir ou à laquelle tourner sur l'itinéraire.
- E** Touchez pour mettre un terme au guidage sur itinéraire. Lorsque plusieurs destinations ont été programmées, touchez **[Supprimer destination]** pour les supprimer toutes et arrêter le guidage sur itinéraire, ou touchez **[Supprimer prochaine destination]** pour supprimer la prochaine destination uniquement et poursuivre le guidage sur itinéraire.
Si la recherche d'itinéraire est impossible, un message s'affiche à l'écran.

Liens connexes

[Modification des paramètres d'affichage de la carte\(P. 73\)](#)

[Écrans d'affichage des voies\(P. 156\)](#)

Écrans d'affichage des voies

Pendant le guidage sur itinéraire, lorsque vous approchez d'une intersection/jonction où vous devez tourner, le système affiche l'intersection en vue agrandie.

Affichage agrandi d'intersection

Vous êtes guidé à l'approche d'une intersection où vous devez tourner. Par ailleurs, le système affiche l'intersection en vue agrandie juste avant que vous n'y arriviez.

- A** Affiche le nom des voiries que vous franchissez ou auxquelles vous tournez.
- B** Indique la distance par rapport à la position actuelle
- C** Ferme l'affichage agrandi d'intersection.
- D** Affiche la barre de distance restante jusqu'au point de guidage.

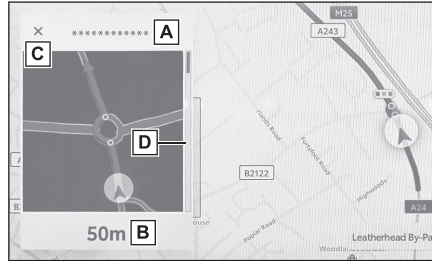

INFORMATION

- L'affichage agrandi d'intersection ne s'ouvre pas aux intersections pour lesquelles aucune information n'est disponible dans les données cartographiques.
- L'affiche agrandi d'intersection présenté peut être différent de l'intersection telle qu'elle est en réalité.
- Il peut arriver que le guidage à l'intersection ne vous soit pas proposé tout de suite après que vous ayez démarré le guidage sur itinéraire.
- Il peut arriver que l'affichage agrandi d'intersection soit présenté tardivement ou précocement.
- Lorsque plusieurs intersections où vous devez tourner sont proches l'une de l'autre, l'affichage agrandi d'intersection reste ouvert.
- L'affichage agrandi d'intersection s'ouvre pour les intersections où vous devez tourner. Aucun guidage à l'intersection ne vous est proposé pour les intersections précédant celles où vous devez tourner.
- Il peut arriver que la distance restante indiquée à l'affichage agrandi d'intersection soit différente de celle indiquée à l'écran multifonctionnel.
- L'affichage agrandi d'intersection présenté par le système de navigation est différent de celui présenté par l'écran multifonctionnel.

Liens connexes

[Paramètres de guidage\(P. 78\)](#)

Affichage 3D agrandi

Afin de vous permettre de mieux comprendre un changement de direction pendant le guidage sur itinéraire, il peut arriver que le système vous présente un affichage 3D agrandi correspondant aux contours de l'intersection.

Touchez [X] pour annuler l'affichage agrandi.

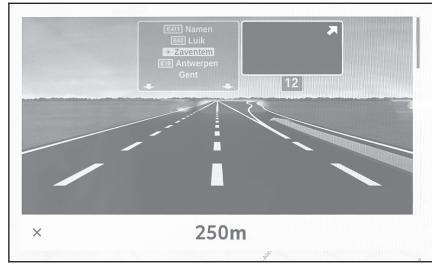

Nouvelle recherche d'un itinéraire

Pendant le guidage sur itinéraire (y compris après que vous ayez dévié de celui-ci), vous pouvez en relancer la recherche.

- 1 **Touchez [V] dans l'écran cartographique.**

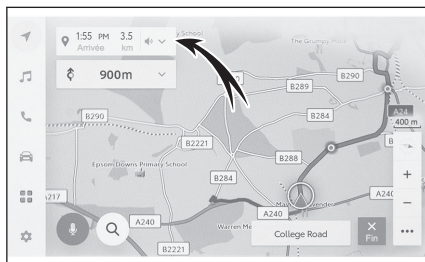

- 2 **Touchez [Options d'itinéraire] ou [Autre itinéraire possible].**
- 3 **Touchez les conditions de recherche.**
- 4 **Touchez [OK].**

Liens connexes

[Écran cartographique d'itinéraire complet\(P. 149\)](#)

[Modification des options d'itinéraire\(P. 151\)](#)

[Changement d'itinéraire\(P. 152\)](#)

Annonces typiques du guidage vocal

Lorsque le véhicule approche d'une intersection ou d'un point où il est nécessaire de faire une manœuvre, le guidage vocal du système de navigation vous renseigne par divers messages.

INFORMATION

- Il peut arriver que le guidage vocal soit annoncé précocement ou tardivement.
- Si le système de navigation n'arrive pas à déterminer correctement la position actuelle, il peut arriver que le guidage vocal soit absent ou que la vue agrandie de l'intersection ne soit pas affichée à l'écran.

AVERTISSEMENT

Veillez à respecter toutes les réglementations applicables de la circulation routière et à rester attentif aux conditions de circulation, particulièrement lorsque vous roulez sur une route IPD (voie dont la numérisation n'est pas terminée dans notre base de données). Il peut arriver que le guidage sur itinéraire ne dispose pas d'informations à jour, comme par exemple le sens de circulation d'une rue à sens unique.

— Liens connexes —

[Paramètres de guidage\(P. 78\)](#)

[Modification des paramètres du son et des médias\(P. 84\)](#)

Version de la base de données cartographique et zone de couverture

Il est possible d'afficher les zones de couvertures et les mentions légales, et de mettre à jour les données cartographiques.

■ Affichage des informations cartographiques

- 1 Touchez [] dans le menu principal.
- 2 Touchez [Navigation].
- 3 Touchez [Mise à jour cartes].
- 4 Vérifiez que l'écran des informations cartographiques est affiché.

- A Affiche les zones de couverture cartographique et la version de la carte.
- B Met à jour la carte.
- C Affiche les mentions légales.

Pour les mises à jour des données cartographiques, prenez contact avec votre concessionnaire Toyota.

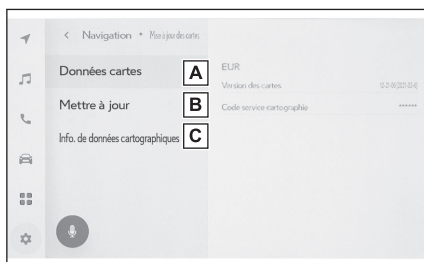

5-1. Utilisation de la radioÉcoute de la radio **162**Écoute de la DAB **164****5-2. Radio par internet**Utilisation de la radio par internet **166****5-3. Utilisation d'une clé USB**Lecture de fichiers musicaux sur clé USB **167**Lecture de fichiers vidéo sur clé USB **169**Précautions à connaître pour la lecture d'une clé USB **172****5-4. Utilisation d'un iPod/iPhone**Lecture d'un iPod/iPhone **174**Précautions à connaître pour lire un iPod/iPhone **176****5-5. Utilisation d'Apple CarPlay**Lecture avec Apple CarPlay **177**Précautions à connaître pour la lecture avec Apple CarPlay **179****5-6. Utilisation d'Android Auto**Lecture avec Android Auto **180**Précautions à connaître pour la lecture avec Android Auto **182****5-7. Utilisation de l'audio par Bluetooth®**Lecture audio par Bluetooth® **183**Précautions à connaître pour la lecture audio par Bluetooth® .. **186****5-8. Utilisation de Miracast®**Connexion des appareils compatibles Miracast® **188**Lecture avec Miracast® **189**Précautions à connaître pour la lecture par Miracast® **191**

Écoute de la radio

Sélectionnez votre fréquence favorite pour écouter la radio.

INFORMATION

- Lorsqu'elle reçoit un programme en stéréo, la radio passe automatiquement en réception stéréo.
- Si le signal s'affaiblit, la radio réduit l'amplitude de la séparation entre canaux pour éviter l'apparition de bruit dû à la faiblesse du signal. Si le signal devient extrêmement faible, la radio abandonne la réception en stéréo au profit de la réception en mono.

1 Touchez [] dans le menu principal.

2 Touchez [Sources].

3 Touchez [FM].

4 Choisissez le mode de sélection des stations selon vos besoins.

[Prédéfinis] : Sélectionnez la station de diffusion parmi celles mémorisées dans les présélections.



[Liste de stations] : Sélectionnez la station de diffusion dans la liste des stations.

[Réglage direct] : Sélectionnez la station de diffusion en composant la fréquence correspondante avec le clavier numérique.

5 Interagissez avec la radio reçue selon vos besoins.

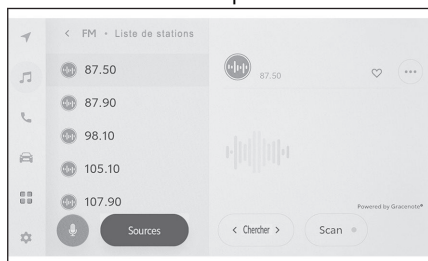
- Effectuez les actions depuis l'écran



[Chercher] : Touchez [] ou [] pour sélectionner automatiquement la station de diffusion la plus proche et dont la sensibilité de réception est la meilleure. Touchez longuement pour alterner entre les fréquences. Lorsque vous relâchez, le système sélectionne automatiquement la station de diffusion la plus proche et dont la sensibilité de réception est la meilleure.

[Scan] : Recherchez les stations de diffusion en explorant automatiquement les fréquences de la plus basse à la plus haute.

Lorsque la radio reçoit une station de diffusion, elle marque une pause pour vous permettre de l'écouter pendant 5 secondes environ. Touchez pour continuer à écouter cette station de diffusion.

[] : Mémorise dans les présélections la station de diffusion reçue. Si la station est déjà enregistrée, touchez pour annuler.

[•••] : Affiche les éléments réglables.

- **[Texte radio]** : Affiche le texte radio distribué par la station de diffusion FM.

Boutons de présélections ou sous-menu de liste des stations : Reçoit la station de diffusion sélectionnée.

- Utilisation des commandes au volant

Boutons [◀◀] / [▶▶]

Lorsque vous les utilisez depuis l'écran "**Prédéfinis**", permettent de sélectionner successivement les fréquences ou les stations de diffusion dans l'ordre des présélections.

Lorsque vous les utilisez depuis l'écran "**Liste de stations**", permettent de sélectionner successivement les stations de diffusion affichées dans la liste des stations.

Lorsque vous les utilisez depuis l'écran "**Réglage direct**", sélectionnent automatiquement la station de diffusion la plus proche et dont la sensibilité de réception est la meilleure.

Appuyez longuement pour alterner entre les fréquences. Lorsque vous relâchez, le système sélectionne automatiquement la station de diffusion la plus proche et dont la sensibilité de réception est la meilleure.

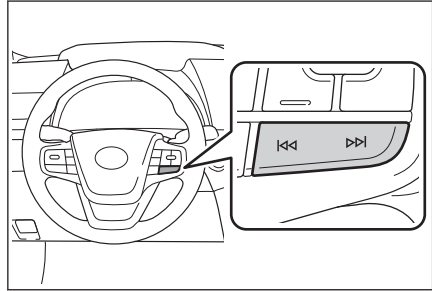

Liens connexes

[Modification des paramètres du son et des médias\(P. 84\)](#)

[Réglage du son de chaque source\(P. 89\)](#)

Écoute de la DAB*



Choisissez votre fréquence préférée et écoutez la radio DAB.

INFORMATION

La durée de lecture en décalé (fonction de contrôle du direct, ou Time Shift) varie en fonction du débit binaire enregistré de la radio DAB, de la taille de la mémoire de l'appareil et de l'heure de début de réception des stations.

- 1 Touchez  dans le menu principal.
- 2 Touchez [Sources].
- 3 Touchez [DAB].
- 4 Choisissez le mode de sélection des stations selon vos besoins.
[Prédéfinis] : Sélectionnez le service parmi ceux enregistrés dans les présélections.
[Liste de stations] : Sélectionnez le service dans la liste.
[Réglage manuel] : Sélectionnez manuellement la station. Sélectionnez la station en choisissant [Ensemble] ou [Service].
- 5 Interagissez avec la radio reçue selon vos besoins.
 - Interaction depuis l'écran



 /  : Utilisez la fonction de contrôle du direct (Time Shift) pour reprendre la diffusion que vous êtes en train d'écouter. Touchez ces boutons pour avancer ou reculer la lecture de 10 secondes. Maintenez le doigt appuyé pour effectuer un retour ou une avance rapide.



[En direct] : Reprenez la lecture en direct (fin du contrôle du direct).

 : Enregistre la station actuellement diffusée dans la présélection. Si la station est déjà enregistrée, touchez pour annuler.

 : Affiche les éléments réglables.

- [Texte radio] : Affiche le texte radio diffusé par la radio DAB.

Boutons de présélections ou sous-menu de liste des stations : Diffuse la station sélectionnée.

 : Permet de passer au diaporama agrandi ou à la jaquette. Touchez  pour revenir à l'écran précédent.

* : Si le véhicule en est équipé

● Utilisation des commandes au volant

Boutons [<<] [>>]

Si l'écran "**Prédéfinis**" est actif, permet de sélectionner successivement les services mémorisés dans l'ordre des présélections.

Si l'écran "**Liste de stations**" est actif, permet de faire défiler les stations affichées dans la liste des stations.

Si l'écran "**Réglage manuel**" est actif, sélectionne automatiquement la station la plus proche de cette position et avec le meilleur signal.

Maintenez enfoncé pour changer de station. Lorsque vous relâchez, le système sélectionne automatiquement la station la plus proche et avec le meilleur signal.

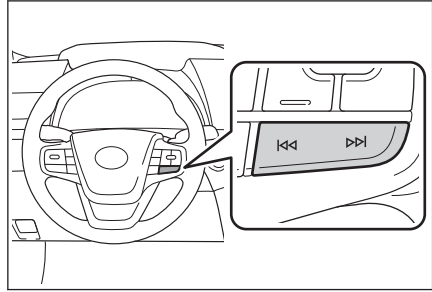

— **Liens connexes** —

[Modification des paramètres du son et des médias\(P. 84\)](#)

[Réglage du son de chaque source\(P. 89\)](#)

Utilisation de la radio par internet

Des informations telles que le titre de la chanson, la jaquette et le logo de la station sont présentées pour la plage diffusée à la radio, pendant que vous l'écoutez en FM/DAB. Ces informations sont téléchargées depuis le serveur Gracenote via le module DCM ou par Wi-Fi®, puis affichées.

Lorsque vous êtes connecté(e) à internet via le module DCM ou par Wi-Fi®, la connexion de radiodiffusion peut basculer sur internet si le signal radio perd en qualité de réception. Vous pouvez ainsi poursuivre l'écoute du même programme. Cette fonction n'est pas disponible dans certains pays ou certaines régions.

INFORMATION

- Les stations de diffusion ne sont pas nécessairement toutes prises en charge.
- La radio peut être reçue par internet lorsque la qualité de réception du signal radio se dégrade.
- Lorsque vous écoutez la radio par internet, le système revient automatiquement au signal radio analogique dès lors qu'il est à nouveau reçu normalement depuis un certain temps sans interruption.
- Des paramètres permettent d'activer/désactiver la radio par internet et de choisir si la bascule doit se faire automatiquement ou manuellement lorsque vous utilisez la radio par internet.

— Liens connexes —

[Modification des paramètres du son et des médias\(P. 84\)](#)

Lecture de fichiers musicaux sur clé USB

Vous pouvez lire les fichiers musicaux d'une clé USB branchée à la prise USB pour profiter pleinement de votre musique. Lorsqu'une clé USB est branchée, le nom de l'appareil est affiché à l'écran de sélection des sources accompagné d'un bouton. Il peut arriver que l'affichage en soit absent avec certains appareils.

Branchez la clé USB.

- 1 Touchez [] dans le menu principal.
- 2 Touchez [Sources].
- 3 Touchez le nom d'appareil ou [USB].
- 4 Touchez [Musique].
- 5 Pilotez en fonction de vos besoins la clé USB en cours de lecture.

● Interaction depuis l'écran

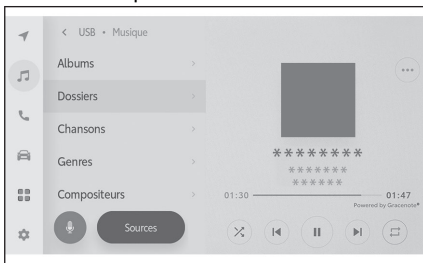



[] : Active la lecture aléatoire.

À chaque appui sur ce bouton, vous sélectionnez successivement les modes entre la lecture aléatoire de tous les fichiers ou pages, la lecture aléatoire annulée, et la lecture aléatoire des pages du dossier ou de l'album en cours de lecture.

[] : Reprend depuis le début la lecture du fichier ou de la page en cours. Lorsque le fichier ou la page est à son commencement, la lecture reprend depuis le début du fichier ou de la page précédente.

Touchez longuement pour obtenir le retour rapide. Relâchez pour relancer la lecture depuis la position atteinte.

[] : Met en pause la lecture.

[] : Lance la lecture

[] : Change de fichier ou de page.

Touchez longuement pour obtenir l'avance rapide. Relâchez pour relancer la lecture depuis la position atteinte.

[] : Touchez pour activer la lecture répétée.

À chaque appui sur ce bouton, vous sélectionnez successivement les modes entre la répétition du fichier ou de la page en cours de lecture, la répétition du dossier ou de l'album en cours de lecture, et la répétition de tous les fichiers ou de toutes les pages, dans cet ordre.

[•••] : Affiche les éléments réglables.

Liste du sous-menu : Permet de sélectionner une plage aux conditions suivantes.

- **[Artistes]** : Sélectionnez une plage par nom d'artiste.
- **[Albums]** : Sélectionnez une plage à partir du titre d'album.
- **[Dossiers]** : Sélectionnez une plage à partir du nom de dossier.
- **[Chansons]** : Sélectionnez une plage à partir du titre de chanson.
- **[Genres]** : Sélectionnez une plage à partir du genre.
- **[Compositeurs]** : Sélectionnez une plage à partir du nom de compositeur.

● Utilisation des commandes au volant

Boutons [⏮] / [⏭]

Change de fichier ou de plage.

Appuyez longuement pour obtenir l'avance ou le retour rapide. Relâchez pour relancer la lecture depuis la position atteinte.

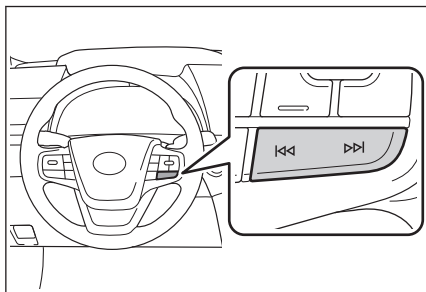

Liens connexes

[Connexion d'un appareil par la prise USB\(P. 36\)](#)

[Modification des paramètres du son et des médias\(P. 84\)](#)

[Réglage du son de chaque source\(P. 89\)](#)

Lecture de fichiers vidéo sur clé USB

Vous pouvez lire les fichiers d'une clé USB branchée à la prise USB pour profiter pleinement de votre musique ou de vos vidéos. Lorsqu'une clé USB est branchée, le nom de l'appareil est affiché à l'écran de sélection des sources accompagné d'un bouton. Il peut arriver que l'affichage en soit absent avec certains appareils.

Branchez la clé USB.

- 1 Touchez [] dans le menu principal.
- 2 Touchez [Sources].
- 3 Touchez le nom d'appareil ou [USB].
- 4 Touchez [Vidéo].
- 5 Pilotez en fonction de vos besoins la clé USB en cours de lecture.

● Utilisation en affichage plein écran

Touchez l'écran pour afficher les boutons de commande.

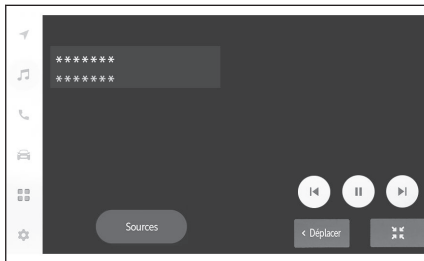

[] : Reprend depuis le début la lecture du fichier en cours. Lorsque le fichier est à son commencement, la lecture reprend depuis le début du fichier précédent.

Touchez longuement pour obtenir le retour rapide dans la vidéo. Relâchez pour relancer la lecture depuis la position atteinte.

[] : Met en pause la lecture vidéo.

[] : Lance la lecture de la vidéo.

[] : Change de fichier.

Touchez longuement pour obtenir l'avance rapide dans la vidéo. Relâchez pour relancer la lecture depuis la position atteinte.

Touchez longuement alors que la vidéo est en pause pour la lire au ralenti.

[**Déplacer**] : Déplace les boutons de commande.

Déplacez les boutons de commande lorsqu'ils sont en superposition et rendent la vidéo difficile à distinguer.

[] : Ouvre l'écran d'utilisation.

● Pilotage depuis l'écran d'utilisation

Pour ouvrir l'écran d'utilisation, touchez [] dans l'affichage en plein écran.

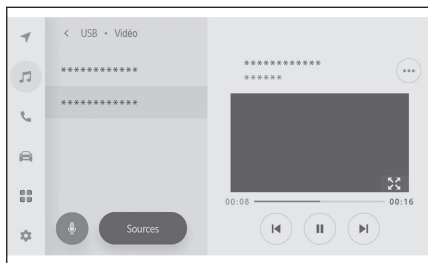

[⏮] : Reprend depuis le début la lecture du fichier en cours. Lorsque le fichier est à son commencement, la lecture reprend depuis le début du fichier précédent.

Touchez longuement pour obtenir le retour rapide dans la vidéo. Relâchez pour relancer la lecture depuis la position atteinte.

[⏸] : Met en pause la lecture vidéo.

[⏪] : Lance la lecture de la vidéo.

[⏩] : Change de fichier.

Touchez longuement pour obtenir l'avance rapide dans la vidéo. Relâchez pour relancer la lecture depuis la position atteinte.

Touchez longuement alors que la vidéo est en pause pour la lire au ralenti.

[🗉] : Bascule sur l'affichage plein écran.

[⋮] : Affiche les éléments réglables.

Noms de dossiers ou noms de fichiers du sous-menu : Touchez le nom d'un dossier pour l'ouvrir et touchez le nom d'un fichier pour le lire.

● Utilisation des commandes au volant

Boutons [⏮] / [⏩]

Change de fichier.

Appuyez longuement pour obtenir l'avance ou le retour rapide dans la vidéo. Relâchez pour relancer la lecture depuis la position atteinte.

Tenez l'appui avec le doigt alors que la vidéo est en pause pour la lire au ralenti.

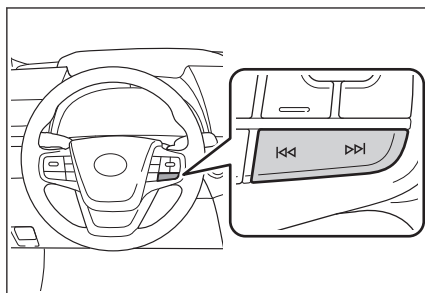

— Liens connexes —

[Connexion d'un appareil par la prise USB\(P. 36\)](#)

[Modification des paramètres du son et des médias\(P. 84\)](#)

[Sélection du mode d'écran\(P. 87\)](#)

[Réglage de la qualité d'image\(P. 88\)](#)

Réglage du son de chaque source(P. 89)

Précautions à connaître pour la lecture d'une clé USB

Portez une attention particulière aux informations qui suivent pour ce qui concerne la lecture d'une clé USB.

INFORMATION

- Débrancher une clé USB ou déconnecter un appareil branché pendant la lecture est susceptible de produire du bruit parasite dans les haut-parleurs.
- Lorsque vous branchez une clé USB et changez de source audio pour sélectionner la clé USB, le système lance la lecture du premier fichier sur l'unité. Si vous rebranchez plus tard la même clé USB (sans que son contenu ait été modifié), la lecture reprend depuis la chanson précédemment lue.
- Lire un fichier dont le format n'est pas pris en charge fait courir le risque de perturber le fonctionnement normal.
- Lorsque vous utilisez un concentrateur USB pour brancher plusieurs appareils, seul le premier à être reconnu est utilisable, les autres ne le sont pas.

AVERTISSEMENT

Pour des raisons de sécurité, il est interdit au conducteur ou à la conductrice de manipuler une clé USB pendant qu'il ou elle est en train de conduire.

NOTE

- Ne pas laisser une clé USB à l'intérieur du véhicule. L'habitacle du véhicule peut beaucoup chauffer, ce qui peut entraîner un mauvais fonctionnement de la clé USB.
- Ne pas appuyer ni appliquer une pression inutile sur la clé USB branchée. La clé USB ou sa prise risque de subir des dommages.
- Tenez la prise à l'abri des corps étrangers. La clé USB ou sa prise risque de subir des dommages.

■ Lecture des fichiers MP3/WMA/AAC/WAV/FLAC/ALAC/Ogg Vorbis

Lorsque vous branchez une clé USB sur laquelle sont enregistrés des fichiers MP3/WMA/AAC/WAV/FLAC/ALAC/Ogg Vorbis, tous les fichiers présents sur la clé USB sont dans un premier temps contrôlés.

Il est recommandé d'enregistrer sur la clé USB des fichiers aux formats MP3/WMA/AAC/WAV/FLAC/ALAC/Ogg Vorbis uniquement et de ne pas créer plus de dossiers que strictement nécessaire. On obtient ainsi que le contrôle de la clé USB se termine rapidement.

INFORMATION

Il existe sur le marché une grande variété de logiciels payants ou gratuits d'encodage aux formats MP3/WMA/AAC/WAV/FLAC/ALAC/Ogg Vorbis. Selon les conditions d'encodage et le format choisis, il peut arriver que des problèmes de lecture surviennent (mauvaise qualité audio, bruits parasites en début de lecture, etc.) ou même que la lecture soit impossible.

NOTE

Ne pas ajouter à un fichier une extension incorrecte. Ajouter à un fichier une extension qui est incohérente avec son contenu peut entraîner une reconnaissance erronée et une lecture chaotique. Il en résulte la production d'un bruit parasite qui risque d'endommager les haut-parleurs.

Exemple incorrect:

- Ajouter l'extension ".mp3" à un fichier qui n'est pas au format MP3
- Ajouter l'extension ".wma" à un fichier qui n'est pas au format WMA

Liens connexes

[Modification des paramètres du son et des médias\(P. 84\)](#)

[Informations sur les médias utilisables\(P. 306\)](#)

[Informations sur les formats\(P. 306\)](#)

[Clé USB\(P. 310\)](#)

Lecture d'un iPod/iPhone

Vous pouvez lire les fichiers musicaux d'un iPod/iPhone branché à la prise USB. Lorsqu'un iPod ou iPhone est branché, le nom de l'appareil est affiché à l'écran de sélection des sources accompagné d'un bouton. Il peut arriver que l'affichage en soit absent avec certains appareils.

INFORMATION

- Selon la génération et le modèle d'iPod/iPhone branché, il peut arriver que l'image de la jaquette s'affiche avec du grain ou que le défilement de la liste soit lent.
- Il peut arriver que certaines actions soient indisponibles ou qu'elles fonctionnent différemment, selon la génération et le modèle d'iPod/iPhone branché.

Connectez un iPod ou iPhone.

- 1 Touchez  dans le menu principal.
- 2 Touchez [Sources].
- 3 Touchez le nom d'appareil ou [USB].
- 4 Pilotez en fonction de vos besoins l'iPod/iPhone en cours de lecture.

- Interaction depuis l'écran

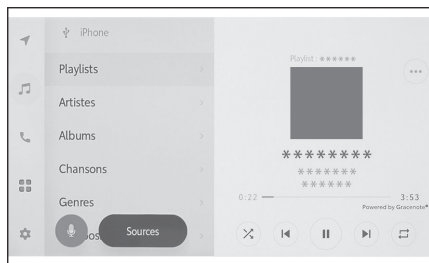

 : Active la lecture aléatoire.

Le mode de lecture aléatoire change à chaque appui.*1

 : Reprend depuis le début la lecture de la plage en cours. Lorsque la plage est à son commencement, la lecture reprend depuis le début de la plage précédente.

Touchez longuement pour obtenir le retour rapide. Relâchez pour relancer la lecture depuis la position atteinte.

 : Met en pause la lecture.

 : Lance la lecture.

 : Change de plage.

Touchez longuement pour obtenir l'avance rapide. Relâchez pour relancer la lecture depuis la position atteinte.

 : Active la lecture répétée.

Le mode de lecture répétée change à chaque appui.*1

[**•••**] : Affiche les éléments réglables.

Liste du sous-menu : Permet de sélectionner une plage aux conditions suivantes.

- **[Playlists]** : Sélectionnez une plage dans la liste de lecture.
- **[Artistes]** : Sélectionnez une plage par nom d'artiste.
- **[Albums]** : Sélectionnez une plage à partir du titre d'album.
- **[Chansons]** : Sélectionnez une plage à partir du titre de chanson.
- **[Genres]** : Sélectionnez une plage à partir du genre.
- **[Compositeurs]** : Sélectionnez une plage à partir du nom de compositeur.
- **[Radio]** : Sélectionnez une plage à partir de la station de radio.
- **[Livres audio]** : Sélectionnez une plage à partir du nom de livre audio.
- **[Podcasts]** : Sélectionnez une plage à partir du nom de podcast.

Utilisation des commandes au volant

Boutons [**⏮**] [**⏭**]

Change de plage.

Appuyez longuement pour obtenir l'avance ou le retour rapide. Relâchez pour relancer la lecture depuis la position atteinte.

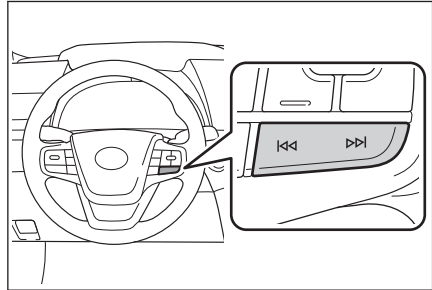

Liens connexes

[Connexion d'un appareil par la prise USB\(P. 36\)](#)

[Modification des paramètres du son et des médias\(P. 84\)](#)

[Réglage du son de chaque source\(P. 89\)](#)

*1 : L'ordre dans lequel se succèdent les modes de lecture aléatoire ou répétée dépend de l'appareil connecté.

Précautions à connaître pour lire un iPod/iPhone

Portez une attention particulière aux informations qui suivent pour ce qui concerne la lecture d'un iPod/iPhone.

INFORMATION

- Cette fonction est inutilisable tant qu'Apple CarPlay est connecté avec un câble USB.
- Débrancher une prise ou déconnecter un appareil branché alors que vous êtes en mode iPod/iPhone est susceptible de produire du bruit parasite dans les haut-parleurs.
- Lorsque vous utilisez un concentrateur USB pour brancher plusieurs appareils, seul le premier à être reconnu est utilisable, les autres ne le sont pas.
- Lorsque vous passez sur iPod/iPhone depuis une autre source alors que l'iPod/iPhone est connecté, il peut arriver que la lecture reprenne depuis la plage lue précédemment, selon l'appareil connecté.

AVERTISSEMENT

Pour des raisons de sécurité, il est interdit au conducteur ou à la conductrice d'utiliser son iPod/iPhone pendant qu'il ou elle est en train de conduire.

NOTE

- Ne pas laisser l'iPod/iPhone à l'intérieur du véhicule. L'habitacle du véhicule peut beaucoup chauffer, ce qui peut entraîner un mauvais fonctionnement de l'iPod/iPhone.
- Ne pas appuyer ni appliquer une pression inutile sur l'iPod/iPhone branché. L'iPod/iPhone, ou sa prise, risque de subir des dommages.
- Tenez la prise à l'abri des corps étrangers. L'iPod/iPhone ou sa prise risque de subir des dommages.

— Liens connexes —

[iPhone/iPod\(P. 309\)](#)

Lecture avec Apple CarPlay

Vous pouvez lire les fichiers musicaux d'un iPhone branché à la prise USB ou connecté sans fil. Lorsque Apple CarPlay est connecté, le nom de l'appareil est affiché à l'écran de sélection des sources accompagné d'un bouton. Il peut arriver que l'affichage en soit absent avec certains appareils.

INFORMATION

- Il peut arriver que certaines actions soient indisponibles ou qu'elles fonctionnent différemment, selon la génération et le modèle d'iPhone branché.
- En cas de problèmes comme une lecture anormale de la plage ou l'audio qui saccade, mettez à jour iOS à la version la plus récente. Les problèmes sont parfois résolus par une mise à jour.

Connectez Apple CarPlay.

- 1 Touchez [] dans le menu principal.
- 2 Touchez [Sources].
- 3 Touchez [Apple CarPlay] (nom de l'appareil).
- 4 Pilotez en fonction de vos besoins l'appli Apple CarPlay en cours de lecture.

- Effectuez les actions depuis l'écran

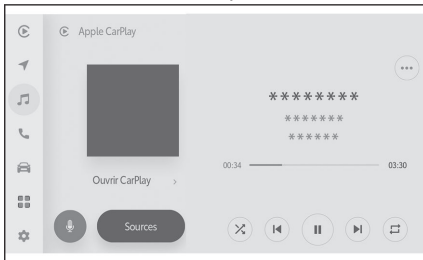

[] : Active la lecture aléatoire.

Le mode de lecture aléatoire change à chaque appui.*1

[] : Reprend depuis le début la lecture de la plage en cours.

Lorsque la plage est à son commencement, la lecture reprend depuis le début de la plage précédente.

Touchez longuement pour obtenir le retour rapide. Relâchez pour relancer la lecture depuis la position atteinte.

[] : Met en pause la lecture.

[] : Lance la lecture.

[] : Change de plage.

Touchez longuement pour obtenir l'avance rapide. Relâchez pour relancer la lecture depuis la position atteinte.

[↺] : Active la lecture répétée.

Le mode de répétition change à chaque appui pendant la lecture répétée.*1

[⋯] : Affiche les éléments réglables.

[Ouvrir CarPlay] : Affiche l'écran Apple CarPlay.

● Utilisation des commandes au volant

Boutons [⏮] / [⏭]

Change de plage.

Appuyez longuement pour obtenir l'avance ou le retour rapide. Relâchez pour relancer la lecture depuis la position atteinte.

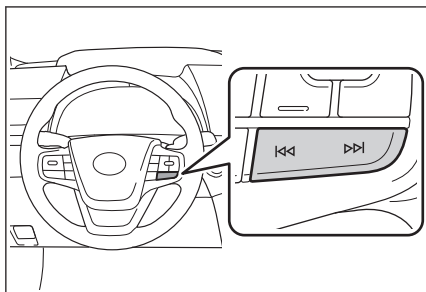

Liens connexes

[Modification des paramètres du son et des médias\(P. 84\)](#)

[Réglage du son de chaque source\(P. 89\)](#)

[Configuration des appareils Bluetooth®\(P. 92\)](#)

[Utilisation d'Apple CarPlay avec un smartphone non déclaré\(P. 120\)](#)

[Utilisation d'Apple CarPlay avec un smartphone déclaré\(P. 123\)](#)

*1 : L'ordre dans lequel se succèdent les modes de lecture aléatoire ou répétée dépend de l'appareil connecté.

Précautions à connaître pour la lecture avec Apple CarPlay

Portez une attention particulière aux informations qui suivent pour ce qui concerne la lecture avec Apple CarPlay.

Cette fonction n'est pas disponible dans certains pays ou certaines régions.

INFORMATION

- Cette fonction est inutilisable tant qu'Android Auto est connecté.
- Déconnecter un appareil branché alors qu'Apple CarPlay est connecté par USB est susceptible de produire du bruit parasite dans les haut-parleurs.
- Lorsque vous passez sur Apple CarPlay depuis une autre source alors qu'un iPhone est connecté, la lecture reprend depuis la plage lue précédemment.

AVERTISSEMENT

Pour des raisons de sécurité, il est interdit au conducteur ou à la conductrice d'utiliser son iPhone pendant qu'il ou elle est en train de conduire.

NOTE

- Ne pas laisser l'iPhone à l'intérieur du véhicule. L'habitacle du véhicule peut beaucoup chauffer, ce qui peut entraîner un mauvais fonctionnement de l'iPhone.
- Ne pas appuyer ni appliquer une pression inutile sur l'iPhone branché. L'iPhone ou sa prise risque de subir des dommages.
- Tenez la prise à l'abri des corps étrangers. L'iPhone ou sa prise risque de subir des dommages.

— Liens connexes —

[Précautions à connaître pour utiliser Apple CarPlay et Android Auto\(P. 117\)](#)

Lecture avec Android Auto

Vous pouvez lire les fichiers musicaux d'un appareil Android branché à la prise USB. Lorsqu'un appareil Android est connecté, son nom est affiché à l'écran de sélection des sources accompagné d'un bouton. Il peut arriver que l'affichage en soit absent avec certains appareils.

Connectez Android Auto.

- 1 Touchez [] dans le menu principal.
- 2 Touchez [Sources].
- 3 Touchez [Android Auto] (nom de l'appareil).
- 4 Pilotez en fonction de vos besoins l'appli Android Auto en cours de lecture.

● Interaction depuis l'écran

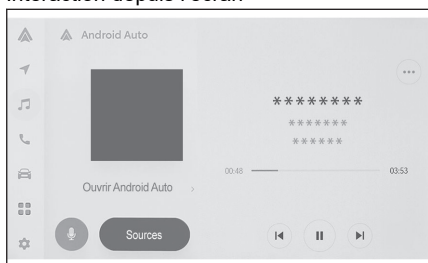

[] : Reprend depuis le début la lecture de la plage en cours. Lorsque la plage est à son commencement, la lecture reprend depuis le début de la plage précédente.

[] : Met en pause la lecture.

[] : Lance la lecture.

[] : Change de plage.

[] : Affiche les éléments réglables.

[Ouvrir Android Auto] : Affiche l'écran Android Auto.

● Utilisation des commandes au volant

Boutons [] / []

Change de plage.

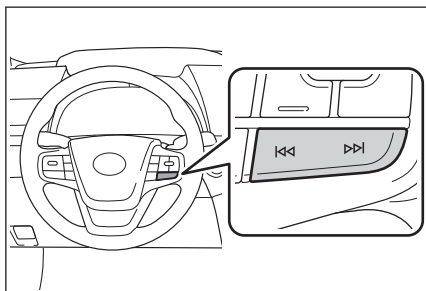

— **Liens connexes** —

[Modification des paramètres du son et des médias\(P. 84\)](#)

[Réglage du son de chaque source\(P. 89\)](#)

[Configuration des appareils Bluetooth®\(P. 92\)](#)

[Utilisation d'Android Auto\(P. 126\)](#)

Précautions à connaître pour la lecture avec Android Auto

Portez une attention particulière aux informations qui suivent pour ce qui concerne la lecture avec Android Auto.

Cette fonction n'est pas disponible dans certains pays ou certaines régions.

INFORMATION

- Cette fonction est inutilisable tant qu'Apple CarPlay est connecté.
- Déconnecter un appareil branché alors qu'Android Auto est connecté par USB est susceptible de produire du bruit parasite dans les haut-parleurs.
- Lorsque vous passez d'une autre source audio à Android Auto alors qu'un appareil Android est connecté, la lecture reprend depuis la plage lue précédemment.

AVERTISSEMENT

Pour des raisons de sécurité, il est interdit au conducteur ou à la conductrice d'utiliser son appareil Android pendant qu'il ou elle est en train de conduire.

NOTE

- Ne pas laisser l'appareil Android à l'intérieur du véhicule. L'habitacle du véhicule peut beaucoup chauffer, ce qui peut entraîner un mauvais fonctionnement de l'appareil Android.
- Ne pas appuyer ni appliquer une pression inutile sur l'appareil Android branché. L'appareil Android ou sa prise risque de subir des dommages.
- Tenez la prise à l'abri des corps étrangers. L'appareil Android ou sa prise risque de subir des dommages.

— Liens connexes —

[Précautions à connaître pour utiliser Apple CarPlay et Android Auto\(P. 117\)](#)

Lecture audio par Bluetooth®

En connectant un appareil portable, vous pouvez l'utiliser sans le manipuler directement.

INFORMATION

- Il peut arriver que les informations suivantes ne soient pas affichées, selon l'appareil portable connecté.
 - Intitulé de dossier
 - Titre de chanson
 - Titre d'album
 - Nom d'artiste
 - Durée de lecture
 - Durée totale
 - Lecture aléatoire
 - Lecture répétée
 - Lecture/pause
 - Avance/retour dans les plages
- Il peut arriver que les problèmes suivants se manifestent, selon l'appareil connecté.
 - L'appareil est inopérant depuis le système multimédia.
 - Différences sur telle ou telle action, ou sur le volume sonore.
 - Différences possibles entre le système multimédia et l'appareil portable sur l'affichage de certaines données, comme les informations sur la chanson ou sa durée.
 - Il peut arriver que l'appareil soit déconnecté à l'arrêt de la lecture.
- Il peut arriver que le son saccade après une durée prolongée de lecture.
- Il peut arriver que le volume sonore soit différent pendant que l'appareil portable est connecté, selon le modèle.

Vous pouvez connecter un appareil portable au système multimédia.

- 1 **Touchez  dans le menu principal.**
- 2 **Touchez [Sources].**
- 3 **Touchez le nom d'appareil ou [Bluetooth].**
- 4 **Pilotez en fonction de vos besoins l'audio par Bluetooth® en cours de lecture.**
 - Interaction depuis l'écran

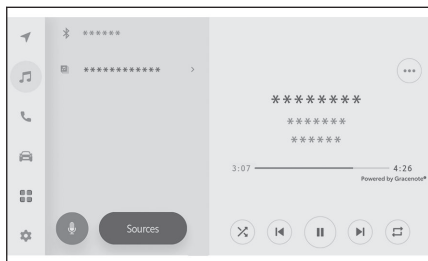

[] : Active la lecture aléatoire.

Le mode de lecture aléatoire change à chaque appui.*1

[] : Reprend depuis le début la lecture de la plage en cours. Lorsque la plage est à son commencement, la lecture reprend depuis le début de la plage précédente.

Touchez longuement pour obtenir le retour rapide. Relâchez pour relancer la lecture depuis la position atteinte.

[] : Met en pause la lecture.

[] : Lance la lecture.

[] : Change de plage.

Touchez longuement pour obtenir l'avance rapide. Relâchez pour relancer la lecture depuis la position atteinte.

[] : Active la lecture répétée.

Le mode de lecture répétée change à chaque appui.*1

[] : Affiche les éléments réglables.

Intitulés de dossiers ou titres de plages du sous-menu : Touchez le nom d'un dossier pour l'ouvrir et touchez le nom d'une plage pour la lire.

● Utilisation des commandes au volant

Boutons [] / []

Change de plage.

Appuyez longuement pour obtenir l'avance ou le retour rapide. Relâchez pour relancer la lecture depuis la position atteinte.

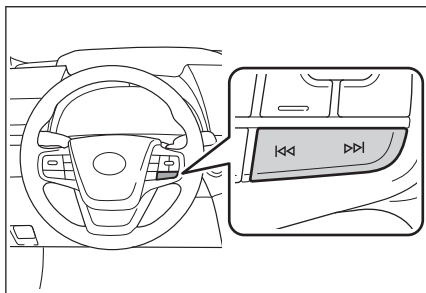

— Liens connexes —

[Modification des paramètres du son et des médias\(P. 84\)](#)

*1 : L'ordre dans lequel se succèdent les modes de lecture aléatoire ou répétée varie selon les modèles.

Réglage du son de chaque source(P. 89)

Configuration des appareils Bluetooth®(P. 92)

Précautions à connaître pour la lecture audio par Bluetooth®

Portez une attention particulière aux informations qui suivent lorsque vous utilisez la lecture audio par Bluetooth®.

INFORMATION

- Il est obligatoire de déclarer au système multimédia un téléphone mobile ou tout autre lecteur audio portable Bluetooth® (ci-après appelé par convention appareil portable) avant toute utilisation.
- Vous devez avoir conscience que certaines fonctions peuvent être limitées, selon le modèle de l'appareil portable.
- Cette fonction est inutilisable tant qu'Apple CarPlay est connecté par Wi-Fi®.
- L'utilisation simultanée avec un appareil sans fil fait courir le risque de perturber la communication de chacun.
- Lorsque la fonction Wi-Fi® est activée dans les paramètres du système multimédia, il peut arriver que l'audio par Bluetooth® soit interrompu.

AVERTISSEMENT

- Pour des raisons de sécurité, il est interdit au conducteur ou à la conductrice d'utiliser l'appareil portable pendant qu'il ou elle est en train de conduire.
- L'antenne qu'embarque le véhicule pour la communication Bluetooth® est intégrée au système multimédia.
Il est demandé aux personnes utilisatrices d'un dispositif électro-médical autre que cardiaque (stimulateur implantable, de thérapie de resynchronisation cardiaque ou défibrillateur cardiovertteur implantable) de consulter leur médecin et le fabricant du dispositif pour déterminer si oui ou non les ondes électriques peuvent le perturber, préalablement à toute utilisation.

NOTE

- Ne pas laisser l'appareil portable à l'intérieur du véhicule. L'habitacle du véhicule peut beaucoup chauffer, ce qui peut entraîner un mauvais fonctionnement de l'appareil portable.
- Ne pas appuyer ni appliquer une pression inutile sur l'appareil portable branché. L'appareil portable ou sa prise risque de subir des dommages.
- Tenez la prise à l'abri des corps étrangers. L'appareil portable ou sa prise risque de subir des dommages.
- Ne pas utiliser un appareil portable à très courte distance du système multimédia. L'approcher exagérément peut entraîner une dégradation de la qualité sonore ou de la connexion.

— Liens connexes —

[Modification de la configuration Wi-Fi®\(P. 90\)](#)

[Précautions à connaître pour utiliser des appareils Bluetooth®\(P. 98\)](#)

Déclaration d'un appareil Bluetooth® depuis le système multimédia(P. 102)

Bluetooth®(P. 312)

Connexion des appareils compatibles Miracast®

Vous pouvez connecter des smartphones et tablettes Android prenant en charge la technologie Miracast®.

Pour déterminer si l'appareil utilisé prend en charge la technologie Miracast®, consultez le mode d'emploi et les autres documentations fournies avec lui.

- 1 Touchez [🎵] dans le menu principal.
- 2 Touchez [Sources].
- 3 Touchez [Miracast®].
- 4 Les appareils compatibles Miracast® peuvent ainsi se connecter.
 - Pour tout complément d'information sur l'utilisation de l'appareil, consultez le mode d'emploi fourni avec lui.
 - Si un écran s'affiche pour signaler l'échec de la connexion, recommencez la procédure depuis le début.
- 5 Vérifiez le nom de l'appareil puis touchez [OK].

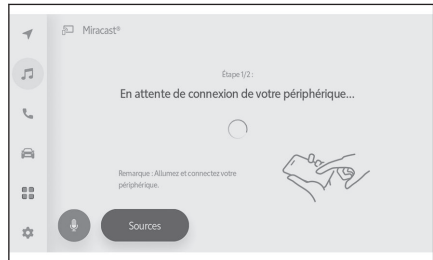

Liens connexes

[Modification de la configuration Wi-Fi®\(P. 90\)](#)

Lecture avec Miracast®

Vous pouvez profiter de la musique et des vidéos de votre smartphone ou de votre tablette en utilisant le système multimédia pour les lire.

INFORMATION

- Il peut arriver que le volume sonore Miracast® soit différent, selon l'appareil connecté.
- L'audio s'arrête lorsque le Wi-Fi® est déconnecté.

Connectez un appareil compatible Miracast®.

- 1 Touchez [] dans le menu principal.
- 2 Touchez [Sources].
- 3 Touchez [Miracast®].
- 4 Pilotez en fonction de vos besoins le contenu Miracast® en cours de lecture.

- Utilisation en affichage plein écran

Touchez l'écran pour afficher les boutons de commande.

[] : Ouvre l'écran d'utilisation.

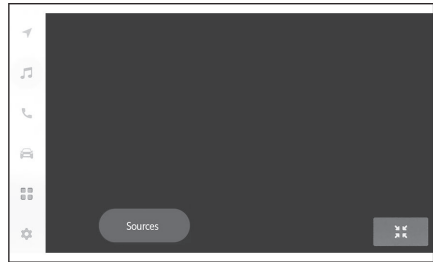

- Pilotage depuis l'écran d'utilisation

Pour ouvrir l'écran d'utilisation, touchez [] dans l'affichage en plein écran.

[] : Affiche les options configurables.

[] : Bascule sur l'affichage plein écran.

[**Déconnecter**] : Déconnectez Miracast®.

L'audio s'arrête.

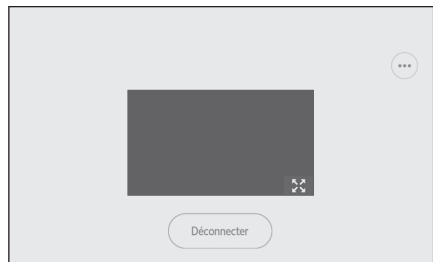

Liens connexes

[Modification des paramètres du son et des médias\(P. 84\)](#)

[Sélection du mode d'écran\(P. 87\)](#)

[Réglage de la qualité d'image\(P. 88\)](#)

Réglage du son de chaque source(P. 89)

Précautions à connaître pour la lecture par Miracast®

Portez une attention particulière aux informations qui suivent lorsque vous utilisez la lecture par Miracast®.

INFORMATION

- L'appareil est connecté par Wi-Fi® (mode P2P).
- Miracast® est une marque déposée de la Wi-Fi Alliance®.
- Cette fonction est inutilisable tant qu'Apple CarPlay est connecté par Wi-Fi®.
- C'est une fonction qui opère au mieux de ce qui est possible.
- Les noms d'affichage de Miracast® varient d'un appareil à l'autre.
- Lorsque la connexion au réseau Wi-Fi® est établie, il peut arriver que la connexion réseau par Wi-Fi® et la communication Miracast® se perturbent mutuellement. Il peut s'ensuivre de la distorsion d'image et un son saccadé.

AVERTISSEMENT

Ne pas connecter un smartphone ou une tablette ni en manipuler les commandes tout en conduisant.

NOTE

Ne pas laisser le smartphone ou la tablette à l'intérieur du véhicule. L'habitacle du véhicule peut beaucoup chauffer, ce qui peut entraîner un mauvais fonctionnement du smartphone ou de la tablette.

— Liens connexes —

[Modification des paramètres du son et des médias\(P. 84\)](#)

[Modification de la configuration Wi-Fi®\(P. 90\)](#)

[Précautions à connaître pour utiliser des appareils Wi-Fi®\(P. 112\)](#)

6-1. Précautions à connaître pour utiliser l'appel mains libres

Précautions à connaître pour l'appel mains libres **194**

En cas de mauvais fonctionnement de l'appel mains libres... **197**

6-2. Utilisation des commandes au volant pour les appels mains libres

Utilisation des commandes au volant..... **200**

6-3. Comment passer des appels

Passer des appels depuis l'historique des appels **202**

Passer des appels depuis la liste des favoris **203**

Passer des appels depuis les contacts **204**

Passer des appels depuis le clavier **205**

Appeler le service d'assistance routière Toyota..... **206**

Utilisation des signaux d'attente et de pause dans les appels téléphoniques **207**

6-4. Comment recevoir des appels

Répondre aux appels..... **208**

Décliner des appels **210**

6-5. Actions en cours d'appel

Actions possibles dans l'écran d'appel en cours **211**

Répondre à un appel en attente **213**

Appeler une autre personne pendant un appel en cours..... **214**

Effectuer des appels de conférence **215**

Mettre fin aux appels **216**

6-6. Changement de téléphone pour les appels mains libres

Permutation entre téléphones d'un appel mains libres..... **217**

6-7. Modification des données de contacts

Transfert des données de contacts **218**

Ajout de nouvelles données de contacts aux contacts..... **222**

Mémorisation des favoris..... **224**

6-8. Comment utiliser la fonction de messagerie

Précautions à connaître pour utiliser la fonction de messagerie **225**

Passer des appels à partir de la fonction de message **230**

Précautions à connaître pour l'appel mains libres

En connectant un téléphone mobile Bluetooth® (ci-après appelé par convention "téléphone mobile") vérifié par le système, vous pouvez utiliser la fonction de téléphonie pour passer et recevoir des appels sans avoir à manipuler directement votre téléphone mobile. C'est ce qu'on dénomme l'appel mains libres.

Le téléphone mobile doit prendre en charge les caractéristiques techniques du système multimédia pour pouvoir s'y connecter. Toutefois, ayez conscience que certaines fonctions peuvent être limitées, selon le modèle du téléphone mobile.

Même avec une connexion à Apple CarPlay ou Android Auto, il peut arriver que l'écran de téléphonie mains libres d'Apple CarPlay ou Android Auto ne s'affiche pas, selon les conditions.

INFORMATION

- Respectez les précautions suivantes lorsque vous utilisez un téléphone mobile avec la fonction mains libres.
 - Il faut que le téléphone mobile soit déclaré au système multimédia et connecté en Bluetooth® pour qu'il soit possible d'utiliser l'appel mains libres. Pour utiliser l'appel mains libres, commencez avant tout par déclarer un téléphone mobile.
 - Assurez-vous pendant l'utilisation que le téléphone mobile est capable d'utiliser la fonction Bluetooth®.
 - Si vous essayez de passer ou de recevoir un appel téléphonique pendant que vous écoutez de l'audio par Bluetooth®, il peut arriver qu'un temps d'attente s'écoule avant que l'écran ne s'ouvre et que la tonalité d'invitation à numéroté ou la sonnerie se fasse entendre.
- Il n'est pas garanti que le système multimédia fonctionne avec tous les appareils Bluetooth®.

Les problèmes suivants sont susceptibles de survenir, selon le modèle de téléphone mobile.

 - Lorsque vous agissez sur le bouton Power pendant un appel mains libres, il peut arriver que la communication soit coupée.
 - Il peut arriver que l'écran d'appel ne s'ouvre pas, ou que l'écran d'appel en cours s'ouvre avant que votre correspondant ait décroché.
 - Même si vous utilisez le clavier numérique de l'écran d'appel pour composer le numéro, il peut arriver que le signal de tonalité ne soit pas transmis, selon l'opérateur de téléphonie mobile.
 - Après la numérotation, il peut arriver qu'il soit nécessaire de faire des manipulations sur le téléphone mobile.
- Il peut arriver que l'appel mains libres soit indisponible dans les situations suivantes.
 - Lorsque vous êtes hors de la zone d'appel
 - Lorsque des restrictions s'appliquent aux appels sortants, notamment lorsque les lignes téléphoniques sont surchargées
 - Pendant les appels d'urgence
 - Pendant que les données de contacts sont en cours de transfert depuis le téléphone mobile

- Lorsque le verrouillage de clavier est actif sur le téléphone mobile
 - Lorsque le téléphone mobile est en utilisation, pour transmettre des données par exemple
 - Lorsque le téléphone mobile ne fonctionne pas normalement
 - Lorsque le téléphone mobile n'est pas connecté
 - Lorsque la batterie du téléphone mobile est déchargée
 - Lorsque le téléphone mobile est éteint
 - Lorsque les paramètres du téléphone mobile l'empêchent d'être utilisé pour les appels mains libres
 - Lorsque vous utilisez le système multimédia pour passer de la communication de données ou d'un transfert de contacts à l'appel mains libres. (Pendant la transition, l'état de la connexion Bluetooth® n'est pas affiché pour le système multimédia)
 - Lorsque le téléphone mobile est lui-même inutilisable pour une raison ou une autre
- Si vous utilisez simultanément l'appel mains libres et la fonction Wi-Fi® (Wi-Fi® ou Miracast®), il peut arriver que le Bluetooth® se déconnecte sur le téléphone mobile.

AVERTISSEMENT

- Pour des raisons de sécurité, il est interdit au conducteur ou à la conductrice d'utiliser son téléphone mobile pendant qu'il ou elle est en train de conduire.
- Les personnes porteuses d'un implant cardiaque (stimulateur implantable, de thérapie de resynchronisation cardiaque ou défibrillateur cardiovertéur implantable) doivent rester à distance raisonnable des antennes Bluetooth®. Les ondes radio sont en effet susceptibles de perturber le fonctionnement de ce type d'appareil.
- Avant qu'ils n'utilisent un appareil Bluetooth®, il est demandé aux utilisateurs d'un dispositif électro-médical autre que cardiaque (stimulateur implantable, de thérapie de resynchronisation cardiaque ou défibrillateur cardiovertéur implantable) de se renseigner auprès du fabricant du dispositif quant à son fonctionnement en présence d'ondes radio. Les ondes radio sont susceptibles d'avoir des effets inattendus sur le fonctionnement de ces prothèses médicales.

NOTE

Ne pas laisser un téléphone mobile à l'intérieur du véhicule. L'habitacle du véhicule peut beaucoup chauffer, ce qui peut provoquer un mauvais fonctionnement du téléphone mobile.

— Liens connexes —

[Précautions à connaître pour utiliser des appareils Bluetooth®\(P. 98\)](#)

[Caractéristiques techniques Bluetooth® et profils compatibles\(P. 101\)](#)

[Déclaration d'un appareil Bluetooth® depuis le système multimédia\(P. 102\)](#)

Précautions à connaître pour l'audio des appels téléphoniques

Pendant un appel mains libres, votre voix est captée par le microphone de bord du véhicule. Portez une attention particulière aux informations qui suivent lorsque vous passez un appel mains libres.

- Lorsque vous recevez un appel ou lorsque vous parlez pendant un appel, l'audio est diffusé par les haut-parleurs de part et d'autre des sièges avant.
- Les voix sont mises au silence lorsque l'audio d'une autre source ou une sonnerie est diffusée par le système mains libres.

INFORMATION

- Pendant un appel téléphonique, parlez à tour de rôle avec votre correspondant. Si les deux interlocuteurs parlent en même temps, il peut être difficile d'entendre ce que l'autre est en train de dire.
- Si le volume est réglé trop fort en réception, le risque existe que la voix de votre correspondant soit audible à l'extérieur du véhicule ou que cela crée de l'écho.
- Dans les cas suivants, il peut arriver que votre correspondant ait des difficultés à entendre votre voix.
 - Vous roulez sur une route en mauvais état.
 - Vous roulez à vitesse élevée.
 - Le toit ou les vitres sont ouvertes.
 - La soufflerie de climatisation est bruyante.
- Le téléphone ou le réseau utilisé peut dégrader la qualité du son (bruits parasites ou écho par exemple).
- Si d'autres appareils Bluetooth® sont connectés en même temps, il peut arriver que l'audio du système mains libres soit perturbé par du bruit parasite.
- Si le système multimédia a été configuré pour utiliser la fonction Wi-Fi® (Wi-Fi® ou Miracast®), il peut arriver que l'audio du système mains libres soit perturbé par du bruit parasite.

Précautions à connaître lorsque vous revendez ou mettez au recyclage le véhicule

Beaucoup d'informations personnelles sont enregistrées lorsque vous utilisez le système mains libres. Prenez bien soin de supprimer toutes les informations avant de revendre le véhicule ou de le mettre au recyclage.

Après une initialisation de toutes les informations, toutes les données du système multimédia sont réinitialisées et rétablies à leur programmation d'usine. Il n'est pas possible de revenir à l'état précédant l'initialisation.

— Liens connexes —

[Modification des paramètres de sécurité\(P. 67\)](#)

En cas de mauvais fonctionnement de l'appel mains libres

Si vous constatez l'un des symptômes suivants, consultez le tableau qui suit expliquant les causes possibles et leurs solutions, puis vérifiez à nouveau le symptôme.

■ Utilisation des appels mains libres

Symptôme	Cause possible	Solution
Les appels mains libres sont inutilisables	Votre téléphone mobile ne prend pas en charge le Bluetooth®.	Pour obtenir une liste des appareils dont la compatibilité a été confirmée sur le système multimédia, consultez un concessionnaire Toyota, un réparateur agréé Toyota, ou n'importe quel réparateur fiable.
	La version de votre téléphone mobile n'est pas compatible Bluetooth®.	Utilisez un téléphone mobile compatible avec la spécification V.2.1 ou ultérieure de la norme Bluetooth®.

■ Déclaration et connexion d'un téléphone mobile

Symptôme	Cause possible	Solution
Il n'est pas possible de déclarer votre téléphone mobile	L'opération de déclaration du téléphone mobile n'a pas été achevée.	Sélectionnez le bouton d'authentification lorsqu'il s'affiche sur votre téléphone mobile et poursuivez la déclaration de ce dernier.
	Des informations de déclaration subsistent dans le téléphone mobile ou le système multimédia.	Supprimez toutes les informations de déclaration présentes à la fois dans le système multimédia et dans le téléphone mobile, puis recommencez depuis le début l'opération de déclaration.
Connexion impossible par Bluetooth®	Un autre téléphone mobile que celui à utiliser est déjà connecté par Bluetooth®.	Connectez manuellement depuis le système multimédia le téléphone mobile à utiliser par Bluetooth®.
	La fonction Bluetooth® n'est pas activée sur le téléphone mobile.	Alors que le bouton Power est sur ACC ou ON, activez la fonction Bluetooth® du téléphone mobile.
	Les informations de déclaration du téléphone mobile ont été supprimées.	Supprimez toutes les informations de déclaration présentes à la fois dans le système multimédia et dans le téléphone mobile, puis effectuez l'opération de déclaration.

■ Pour passer et recevoir des appels

Symptôme	Cause possible	Solution
Impossible de passer ou recevoir des appels	Hors de la zone de couverture du réseau	Amenez le véhicule dans une zone de couverture du réseau.

6-1. Précautions à connaître pour utiliser l'appel mains libres

Symptôme	Cause possible	Solution
Impossible de passer ou recevoir des appels	La restriction d'appel (verrouillage de clavier) est activée sur le téléphone mobile.	Désactivez la restriction d'appel (verrouillage de clavier) du téléphone mobile.

■ Contacts

Symptôme	Cause possible	Solution
Impossible de transférer manuellement ou automatiquement les données de contacts	Le profil du téléphone mobile ne prend pas en charge le transfert des données de contacts.	Pour obtenir une liste des appareils dont la compatibilité a été confirmée sur le système multimédia, consultez un concessionnaire Toyota, un réparateur agréé Toyota, ou n'importe quel réparateur fiable.
	L'option [Synchroniser les contacts] est inactive dans les paramètres Bluetooth® du système multimédia.	Activez l'option [Synchroniser les contacts] dans les paramètres Bluetooth® du système multimédia.
	Le téléphone mobile est en attente d'autorisation du transfert des contacts.	Appuyez sur le bouton d'autorisation de transfert des contacts sur le téléphone mobile.
Un écran de confirmation d'autorisation est affiché sur le téléphone mobile	L'option Toujours permettre n'est pas sélectionnée pendant l'autorisation.	Sélectionnez l'option Toujours permettre et autoriser sur le téléphone mobile.
Les données de contact sont enregistrées ailleurs	Les contacts ne sont pas enregistrés sur le téléphone mobile.	Veillez enregistrer les contacts sur le téléphone mobile.
Modification impossible des données de contacts	L'option [Synchroniser les contacts] est active dans les paramètres Bluetooth® du système multimédia.	Désactivez l'option [Synchroniser les contacts] dans les paramètres Bluetooth® du système multimédia.

■ Lorsque vous utilisez la fonction de messagerie par Bluetooth®

Symptôme	Cause possible	Solution
Il n'est pas possible de consulter les messages.	Le transfert des messages n'est pas actif sur le téléphone mobile.	Activez le transfert des messages sur le téléphone mobile (validez-le sur le téléphone).
Les notifications ne sont pas affichées pour les nouveaux messages.	La fonction de transfert automatique des messages n'est pas active sur le téléphone mobile.	Activez la fonction de transfert automatique sur le téléphone mobile.

■ **Autres conditions**

Symptôme	Cause possible	Solution	
En l'absence d'amélioration des symptômes après que les solutions possibles aient été appliquées.	Le téléphone mobile et le système multimédia sont trop éloignés l'un de l'autre.	Rapprochez le téléphone mobile et le système multimédia.	
	Des interférences électromagnétiques sont générées.	Mettez hors tension tous les appareils susceptibles de générer des ondes électromagnétiques, les appareils Wi-Fi® notamment. Désactivez l'option Wi-Fi® du système multimédia.	
	La cause se situe dans le téléphone mobile.	Éteignez le téléphone mobile et retirez-en le bloc-batterie.	
		Désactivez puis réactivez la connexion Bluetooth® du téléphone mobile.	
		Désactivez la connexion Wi-Fi® du téléphone mobile.	
Arrêtez un éventuel logiciel de sécurité ou toute application fonctionnant en arrière-plan sur le téléphone mobile.			
		Veillez à confirmer avec soin le fournisseur et l'état fonctionnel des applications installées sur le téléphone mobile avant de les utiliser.	

 **INFORMATION**

Pour plus de détails, consultez le mode d'emploi fourni avec le téléphone mobile.

— **Liens connexes** —

[Configuration des appareils Bluetooth®\(P. 92\)](#)

[Déclaration d'un appareil Bluetooth® depuis le système multimédia\(P. 102\)](#)

[Suppression d'un appareil Bluetooth® déclaré\(P. 105\)](#)



[Déconnexion du Wi-Fi®\(P. 116\)](#)

Utilisation des commandes au volant

Certaines fonctions d'appel mains libres sont pilotables depuis les commandes au volant, notamment pour recevoir ou passer des appels. Les fonctions des commandes au volant varient selon l'état du système multimédia.

● Agissez sur les commandes selon vos besoins.

Bouton []

- Lorsque l'écran affiché par le système multimédia n'est pas celui du téléphone, ouvre l'écran d'historique.
- Lorsque l'écran affiché par le système multimédia est celui du téléphone et que le pictogramme [] est affiché, permet de passer un appel.
- Lorsque l'écran affiché par le système multimédia est celui du téléphone et que le pictogramme [] n'est pas affiché, ouvre l'écran d'historique.
- Alors que vous êtes en train de passer un appel ou pendant l'appel, permet de raccrocher.
- Alors que vous êtes en train de recevoir un appel ou pendant l'attente d'appel, permet de décrocher.

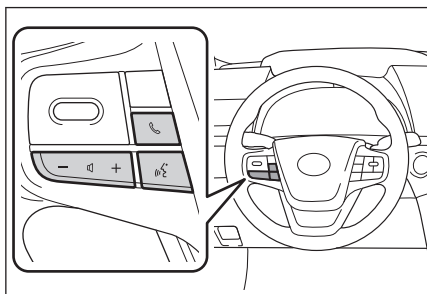

Bouton []

Monte/baisse le volume de la sonnerie ou de l'appel reçu.





Appuyez longuement pour régler en continu.

Bouton []

Vous pouvez utiliser la commande vocale pour passer des appels.

Pour arrêter la commande vocale, appuyez longuement sur le bouton d'activation vocale.

INFORMATION

- Alors qu'Apple CarPlay ou Android Auto est connecté, appuyez sur [] pour ouvrir au système multimédia l'écran de téléphonie d'Apple CarPlay ou Android Auto.
- Alors qu'Apple CarPlay et un téléphone mains libres sont connectés, appuyez sur [] pour ouvrir l'écran de téléphonie d'Apple CarPlay ou celui du système multimédia. La fonction à laquelle priorité est donnée est la dernière à avoir été utilisée. Si aucune des deux n'a été utilisée, priorité est donnée à l'appareil principal.
- Alors qu'Android Auto et un téléphone mains libres sont connectés, appuyez sur [] pour ouvrir l'écran de téléphonie du système multimédia.
- Alors que vous êtes en train de recevoir un appel, répondez-y par un appui sur [] pour ouvrir l'écran du téléphone mobile utilisé pour les appels entrants (téléphone mains libres, Apple CarPlay ou Android Auto).

— **Liens connexes** —

[Démarrage de la commande vocale\(P. 41\)](#)

[Précautions à connaître pour utiliser Apple CarPlay et Android Auto\(P. 117\)](#)

Passer des appels depuis l'historique des appels

Vous pouvez passer des appels vers des numéros de téléphone mémorisés dans l'historique comme appels entrants ou sortants.

- 1 Touchez [] dans le menu principal.
- 2 Touchez [Historique].
- 3 Sélectionnez le contact.
Si le numéro de téléphone n'est pas mémorisé dans le contact, il est affiché tel quel.
- 4 Touchez le numéro de téléphone de votre choix.



INFORMATION

- L'historique des appels recense les 100 entrées les plus récentes. Si l'historique des appels excède 100 entrées, celles-ci sont automatiquement supprimées dans l'ordre d'ancienneté.
- L'historique des appels sortants est enregistré comme suit, en fonction des conditions.
 - Si le numéro de téléphone appelé est mémorisé dans les contacts ou le système de navigation, le nom et les données d'image qui lui correspondent sont également enregistrées si elles existent.
 - Si le même numéro de téléphone a été appelé plusieurs fois, le nombre d'appels est indiqué en regard du nom du contact.
- L'historique des appels entrants est enregistré comme suit, en fonction des conditions.
 - Si l'appel a été reçu d'un numéro de téléphone mémorisé dans les contacts, le nom et les données d'image qui lui correspondent sont également enregistrées si elles existent.
 - Si le même numéro de téléphone a appelé plusieurs fois, tous les appels sont enregistrés.
 - Les appels manqués et rejetés sont également enregistrés.
 - Si votre correspondant n'a pas souscrit l'option d'identifiant de l'appelant, l'appel est enregistré comme **"Inconnu"**.
- Les appels mis en attente sont également enregistrés dans l'historique des appels.
- Selon le modèle de téléphone mobile, il peut arriver qu'il soit impossible de passer des appels à l'international.

Passer des appels depuis la liste des favoris

Vous pouvez passer un appel depuis la liste de vos favoris, à condition d'y ajouter des contacts.

- 1 Touchez [] dans le menu principal.
- 2 Touchez [Favoris].
- 3 Sélectionnez la personne que vous souhaitez appeler dans la liste de vos favoris.
- 4 Touchez le numéro de téléphone de votre choix.

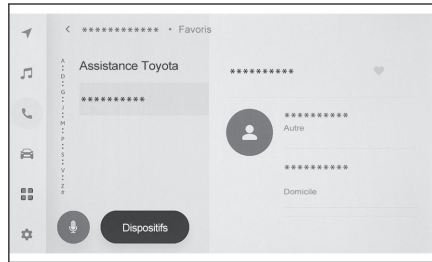

INFORMATION

- Lorsque l'option [**Synchroniser les contacts**] est active, les favoris du téléphone mobile sont automatiquement transférés au système multimédia.
- Selon le modèle de téléphone mobile, il peut arriver que les favoris ne puissent pas être transférés.
- Vous pouvez également utiliser les données des contacts mémorisés dans le système multimédia pour les enregistrer dans vos favoris.

— Liens connexes —

[Transfert des données de contacts\(P. 218\)](#)

Passer des appels depuis les contacts

Vous pouvez passer des appels depuis les contacts enregistrés dans le système multimédia.

- 1 Touchez [] dans le menu principal.
- 2 Touchez [Contacts].
- 3 Sélectionnez un contact.
- 4 Touchez le numéro de téléphone de votre choix.

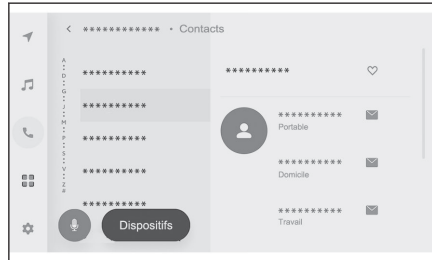

INFORMATION

- Si [Synchroniser les contacts] est affiché à l'écran, touchez-le pour transférer au système multimédia les données de contacts du téléphone mobile.
- Si aucune donnée de contact n'a été enregistrée, il faut préalablement transférer ou ajouter les données de contacts au système multimédia.
- Le système multimédia affiche les données de contacts de chaque téléphone mains libres utilisé.
Si deux téléphones mobiles sont connectés et que vous passez de l'un à l'autre pour l'appel mains libres, il y a également permutation des données de contacts.



— Liens connexes —

[Transfert des données de contacts\(P. 218\)](#)

[Ajout de nouvelles données de contacts aux contacts\(P. 222\)](#)

Passer des appels depuis le clavier

Composez le numéro de téléphone au clavier pour passer un appel.

- 1 Touchez [] dans le menu principal.
- 2 Touchez [Clavier].
- 3 Composez le numéro de téléphone.
- 4 Touchez [] ou appuyez sur le bouton [] au volant.

Vous pouvez également passer un appel en touchant un contact affiché dans le sous-menu.

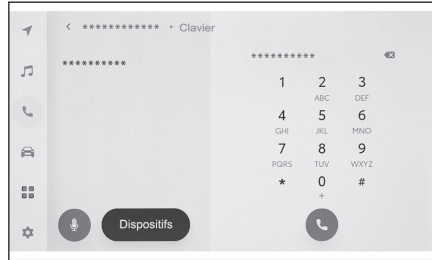

INFORMATION

Selon le modèle de téléphone mobile, il peut arriver qu'il soit nécessaire d'effectuer certaines manipulations avec lui.

— Liens connexes —

[Utilisation des commandes au volant\(P. 200\)](#)

Appeler le service d'assistance routière Toyota

Vous pouvez appeler le service d'assistance routière Toyota depuis la liste des favoris. Vous devez passer l'appel depuis un pays où le service d'assistance routière Toyota est pris en charge. Il faut que le pays soit enregistré pour que la fonction soit utilisable.

Cette fonction n'est pas disponible dans certains pays ou certaines régions.

- 1 Touchez [] dans le menu principal.
- 2 Touchez [Favoris].
- 3 Touchez [Assistance Toyota] dans la liste des favoris.
- 4 Touchez le numéro de téléphone.

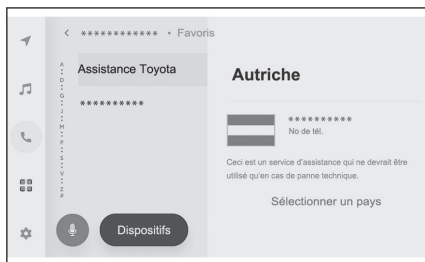

Déclaration du pays pour l'Assistance Toyota

Vous devez déclarer le pays dans l'Assistance Toyota pour pouvoir utiliser le service d'assistance routière Toyota.

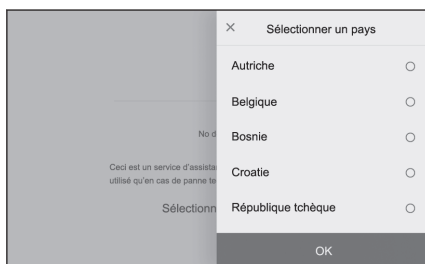

- 1 Touchez [] dans le menu principal.
- 2 Touchez [Favoris].
- 3 Touchez [Assistance Toyota] dans la liste des favoris.
- 4 Touchez [Sélectionner un pays].
- 5 Sélectionnez le pays.
- 6 Touchez [OK].



Utilisation des signaux d'attente et de pause dans les appels téléphoniques

Il est possible d'appeler des numéros de téléphone comportant des signaux d'attente (w pour wait) ou de pause (p pour pause). La transmission des chiffres qui suivent le signal d'attente (w) ou de pause (p) est suspendue ou arrêtée pendant 2 secondes environ.

- Le signal d'attente (w) suspend la transmission des chiffres. La transmission reprend après que l'utilisateur ait effectué une action, jusqu'au prochain signal d'attente (w). Avec les numéros comportant un signal de pause (p), la transmission s'arrête pendant 2 secondes environ avant que le chiffre suivant ne soit transmis.
- Le signal de pause (p) arrête la transmission des chiffres pendant 2 secondes environ.

- 1 Touchez [] dans le menu principal.
- 2 Touchez [Contacts].
- 3 Sélectionnez le contact.
- 4 Sélectionnez le numéro de téléphone comportant un signal d'attente (caractère ; ou w) ou de pause (caractère , ou p).
- 5 Si le numéro de téléphone comporte un signal d'attente (w), touchez [].

Lorsque vous touchez [], le numéro ayant été suspendu par le signal d'attente (w) reprend la transmission jusqu'au prochain signal d'attente (w). Avec les numéros comportant un signal de pause (p), la transmission s'arrête pendant 2 secondes environ avant que le chiffre suivant ne soit transmis.

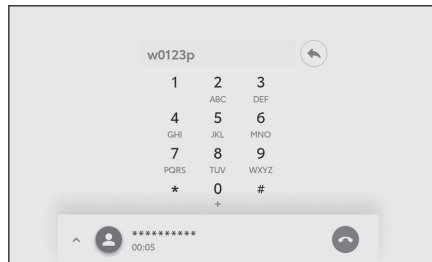



INFORMATION

- Selon le modèle de téléphone mobile, le signal de pause peut être affiché à l'écran du téléphone sous la forme d'une virgule (caractère ,) et le signal de pause sous la forme d'un point-virgule (caractère ;).
- On utilise cette fonction pour passer des appels internationaux.
- On peut utiliser les lettres muettes lorsqu'on souhaite consulter un service téléphonique automatisé, tel qu'un répondeur ou un serveur vocal bancaire par exemple. On peut mémoriser dans la liste des contacts un numéro de téléphone comportant des signaux d'attente (w) ou de pause (p).

Répondre aux appels

Lorsque vous recevez un appel, une sonnerie se fait entendre et l'écran ou la notification d'appel entrant s'affiche. Lorsque le système de commande vocale est actif, il se lance à la réception d'un appel.

● Répondez à l'appel par l'une des actions suivantes.

- Touchez [].
- Appuyez sur le bouton [] au volant.

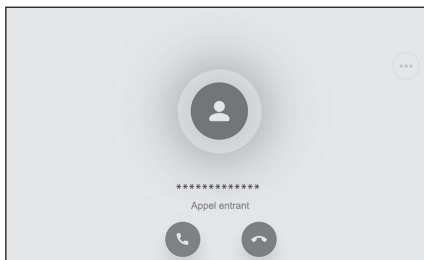

INFORMATION

- L'écran d'appel entrant ne s'ouvre pas si l'affichage est occupé par le système de rétrovision sur écran. L'appel entrant est notifié par la seule sonnerie.
- Pendant un appel entrant, tous les sons extérieurs à l'appel mains libres sont mis au silence. Toutefois, si une consigne vocale importante est prioritaire sur l'appel mains libres, elle n'est pas tue.
- Même si vous avez configuré le système multimédia avec une sonnerie pour le téléphone mobile, il peut arriver que la sonnerie diffusée soit différente, selon la configuration du téléphone mobile.
- Selon la configuration du téléphone mobile, notamment concernant la conduite automobile, il peut arriver que vous ne puissiez pas recevoir les appels.
- Selon le modèle de téléphone mobile, il peut arriver que les phénomènes suivants surviennent.
 - Il peut arriver que la sonnerie soit diffusée à la fois par les haut-parleurs du véhicule et par le téléphone mobile.
 - Lorsque vous recevez un appel, il peut arriver que le numéro de téléphone de l'appelant ne soit pas affiché.
 - Si vous avez décroché directement depuis le téléphone mobile pour prendre l'appel, il peut arriver que l'appel reste sur le téléphone mobile.
 - Si un appel est entrant pendant que le téléphone mobile est en train de transmettre des données, il peut arriver que l'écran d'appel entrant ne s'ouvre pas au système multimédia et que la sonnerie ne se déclenche pas.
- Si le téléphone mobile prend en charge le transfert automatique des données de contacts (PBAP), les données d'image des contacts ont été transférées, et l'option **[Afficher les images des contacts]** est active, l'image associée au contact s'affiche en même temps que son numéro de téléphone lorsque vous recevez un appel.
- Si le système multimédia a été configuré pour le paramètre de sonnerie sur autre chose que celle du téléphone mobile, la sonnerie choisie dans le système multimédia se fait entendre, même si le téléphone mobile a été mis en mode silencieux (vibreur) ou sa sonnerie supprimée.
- L'appel est décliné lorsqu'il est reçu d'un numéro de téléphone configuré pour être rejeté dans les paramètres du téléphone mobile.

— **Liens connexes** —

[Pilotage du système par commande vocale\(P. 39\)](#)

[Modification des paramètres de commande vocale\(P. 64\)](#)

[Configuration des appareils Bluetooth®\(P. 92\)](#)

[Utilisation des commandes au volant\(P. 200\)](#)

Décliner des appels

Sur le système multimédia, vous pouvez décliner les appels de plusieurs façons différentes.

- **Lorsque vous recevez un appel, effectuez l'une des actions suivantes pour le décliner.**

- Touchez [].
- Agissez directement sur le téléphone mobile.



INFORMATION

L'appel est décliné lorsqu'il est reçu d'un numéro de téléphone configuré pour être rejeté dans les paramètres du téléphone mobile.

Liens connexes

[Piloteage du système par commande vocale\(P. 39\)](#)

[Utilisation des commandes au volant\(P. 200\)](#)

Actions possibles dans l'écran d'appel en cours

Pendant qu'un appel est en cours, plusieurs actions sont possibles dans l'écran correspondant.

[] : Met au silence votre voix. Pour annuler, touchez à nouveau le bouton. Appuyez longuement pour mettre en attente l'appel.

- Le bouton passe au bleu pendant la mise au silence.
- La voix de votre correspondant reste audible même pendant la mise au silence.

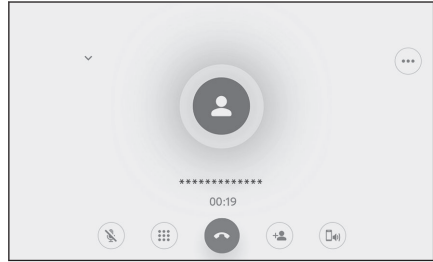



[] : Affiche l'écran du clavier. L'écran d'appel s'affiche en réduit pendant que l'écran du clavier est ouvert.

[] : Pour raccrocher pendant l'appel.

[] : Pour afficher dans le sous-menu la liste des contacts, afin de passer un appel à une autre personne.

- Pour passer un appel à une autre personne, touchez son numéro de téléphone pendant l'appel.

[] : Permet de basculer l'appel entre le téléphone mobile et le système multimédia. Le bouton passe au bleu lorsque l'appel est géré par le téléphone mobile.

[] : Pour annuler l'appel en attente. S'affiche uniquement lorsqu'un appel est en attente.

[] : Pour réduire l'écran d'appel.

[] : Pour afficher l'écran d'appel dans le volet principal.

[] : Affiche l'écran des options.

L'écran des options permet les actions suivantes.

- **[Transmettre]** : Permet de monter/baisser le volume en émission.
Il peut arriver que la qualité sonore se dégrade après un changement du volume en émission.
- **[Navigation]** : Met au silence le guidage vocal du système de navigation.
Mettez l'option **[Navigation]** sur marche pour désactiver.
- **[En attente]** : Met temporairement l'appel en attente.
Mettez l'option **[En attente]** sur arrêt pour désactiver.

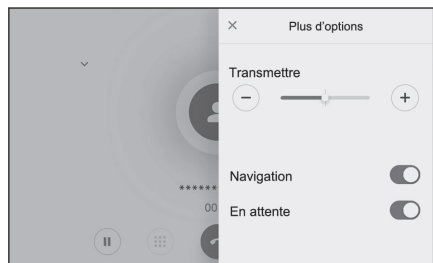

6-5. Actions en cours d'appel

Selon le modèle de téléphone mobile, il peut arriver qu'il soit impossible de mettre les appels en attente.

- [✕] : Revient à l'écran d'appel en cours. Si vous revenez à l'écran d'appel alors qu'un appel est en attente, vous pouvez prendre ce dernier en ouvrant à nouveau l'écran des options.

INFORMATION

- Selon l'état du système multimédia, il peut arriver que l'écran d'appel soit réduit ou pas affiché du tout.
- Certains modèles de téléphones mobiles ne permettent pas la bascule des appels.
- Il n'est pas possible de basculer un appel du système mains libres au téléphone mobile pendant la marche du véhicule. Certains modèles de téléphones mobiles ne permettent pas la bascule des appels.
- Si le téléphone mobile que vous utilisez pour parler est connecté au système multimédia comme téléphone mains libres, l'écran de ligne occupée est affiché. Selon le modèle de téléphone mobile, l'appel peut être géré soit par ce dernier, soit par le système multimédia.
- Si vous agissez sur le contacteur de démarrage pendant un appel avec un téléphone mains libres, l'appel peut s'interrompre ou se poursuivre sur le téléphone mobile, selon le modèle de ce dernier. Si vous souhaitez poursuivre sur votre téléphone mobile, il vous faut gérer l'appel avec ce dernier.

Liens connexes

[Modification des paramètres du son et des médias\(P. 84\)](#)



[Utilisation des commandes au volant\(P. 200\)](#)

Répondre à un appel en attente

Si vous recevez un second appel d'un autre correspondant alors qu'un appel est déjà en cours, pour pouvez utiliser l'attente d'appel pour gérer les deux appels. Lorsque vous recevez un second appel, une notification d'appel entrant s'affiche en partie haute de l'écran.

INFORMATION

- Vous devez avoir souscrit l'option d'appel en attente auprès de votre opérateur de téléphonie mobile.
- Si le téléphone mobile ne prend pas en charge le profil HFP V1.5 ou ultérieure, l'appel en attente n'est pas disponible.
- Selon le modèle de téléphone mobile et les conditions d'abonnement, il peut arriver que cette fonction ne soit pas utilisable.

- **Lorsque vous recevez un second appel, touchez [] à l'écran ou appuyez sur le bouton [] au volant.**
Répondre au second appel entraîne la mise en attente de l'appel précédent.
Il y a permutation entre les correspondants à chaque appui sur [**Passer d'un appel à l'autre**].

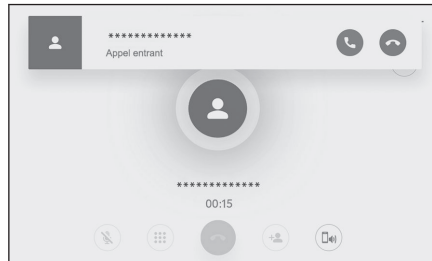

Liens connexes

[Utilisation des commandes au volant\(P. 200\)](#)

Décliner un second appel

Lorsque vous recevez un second appel alors que vous êtes déjà en ligne, vous pouvez décliner l'appel en attente.

Lorsque vous recevez un second appel, touchez [].

INFORMATION

Selon le modèle de téléphone mobile, il peut arriver que les deux appels soient raccrochés. Consultez le mode d'emploi fourni avec le téléphone mobile.

Liens connexes

[Utilisation des commandes au volant\(P. 200\)](#)

Appeler une autre personne pendant un appel en cours

Vous pouvez appeler un nouveau correspondant alors qu'un appel est déjà en cours.

- 1 **Touchez [] dans l'écran de l'appel en cours.**
- 2 **Sélectionnez le contact.**
- 3 **Sélectionnez le numéro de téléphone.**

Cette fonction met en attente le nouveau correspondant pendant l'appel.

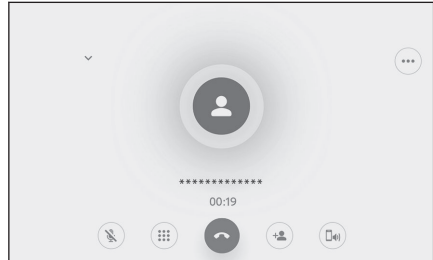

INFORMATION

- Vous devez avoir souscrit l'option d'appel en attente auprès de votre opérateur de téléphonie mobile.
- Si le téléphone mobile ne prend pas en charge le profil HFP V1.5 ou ultérieure, l'appel en attente n'est pas disponible.
- Selon le modèle de téléphone mobile et les conditions d'abonnement, il peut arriver que cette fonction ne soit pas utilisable.

Effectuer des appels de conférence

Ajoutez la personne en attente lorsque vous parlez à une autre pendant que l'appel est en attente.

- **Touchez [Fusionner les appels] pendant un appel en cours avec une autre personne.**

Les appels en attente sont repris et passés en appel de conférence.



INFORMATION

- Un abonnement pour des audioconférences doit être souscrit auprès du fournisseur du téléphone portable.
- Il peut ne pas être possible d'utiliser cette fonction selon le modèle de votre téléphone portable et les modalités de votre abonnement.
- Lorsque l'audioconférence se termine, l'appel se termine pour tous les membres de l'audioconférence.

Mettre fin aux appels

Plusieurs méthodes sont disponibles pour mettre fin à un appel mains libres.

- **Effectuez l'une des actions suivantes pendant un appel.**

- Appuyez sur le bouton [] au volant.

Si vous appuyez longuement sur le bouton, vous mettez fin à tous les appels, y compris ceux en attente.

- Touchez [] pendant que vous passez un appel ou dans l'écran de l'appel en cours.
- Agissez sur le téléphone mobile pour mettre fin à l'appel.

Liens connexes

[Utilisation des commandes au volant\(P. 200\)](#)

Permutation entre téléphones d'un appel mains libres

Si deux téléphones mobiles sont connectés en tant que téléphones mains libres, chacun d'eux est utilisable. Les téléphones mobiles mains libres offrent la fonctionnalité de permuter entre eux pour choisir lequel utiliser. L'écran de téléphonie mains libres affiche les données de celui sélectionné, notamment ses contacts et son historique. Le téléphone mobile qui n'est pas sélectionné peut alors servir à d'autres fonctions, comme la réception des appels entrants par exemple.

Pour pouvoir connecter deux téléphones mobiles en tant que téléphones mains libres, il est nécessaire de déclarer et d'identifier un conducteur ou une conductrice.

- 1 Touchez [] dans le menu principal.
- 2 Touchez [Dispositifs].
- 3 Sélectionnez le téléphone mobile que vous souhaitez utiliser.

Vous ne pouvez pas sélectionner un téléphone mobile pendant un appel, qu'il soit entrant ou sortant.

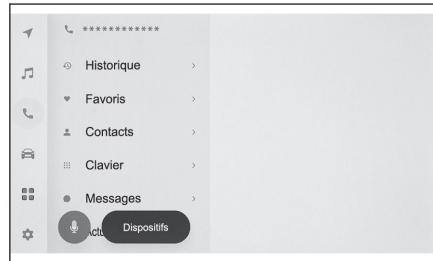

INFORMATION

- Si vous passez un appel depuis un autre écran que celui du téléphone mains libres, l'appareil utilisé pour passer cet appel est le principal.
- Si vous utilisez l'un des deux appareils pour l'appel mains libres, aucun appel ne peut être passé depuis l'autre appareil.
- Lorsque vous utilisez l'un des deux téléphones pour passer un appel mains libres et que vous recevez un appel entrant sur l'autre téléphone, le premier appel est déconnecté.
- Les fonctions suivantes sont également disponibles sur le téléphone mobile non sélectionné.
 - Fonction d'appel entrant sur le téléphone
 - Fonctions de réception et d'envoi de messages (lorsque vous recevez un message)
- L'appareil principal ne change pas nécessairement même s'il y a permutation entre téléphones mobiles.

Liens connexes

[Déclaration d'un profil d'utilisateur\(P. 50\)](#)

[Modification et enregistrement d'un profil d'utilisateur\(P. 56\)](#)

[Configuration d'un appareil Bluetooth® en tant qu'appareil principal\(P. 110\)](#)

Transfert des données de contacts

Vous pouvez mémoriser jusqu'à 5.000 contacts par téléphone mobile connecté. Seuls les contacts correspondant au téléphone mobile connecté sont affichés. Dans les contacts, vous pouvez mémoriser jusqu'à 4 numéros de téléphone par contact. Les contacts sont gérés pour chaque téléphone connecté.

Cette fonction est utilisable uniquement avec les téléphones mobiles prenant en charge au choix le transfert manuel (OPP) ou automatique (PBAP) des données de contacts. Consultez le mode d'emploi fourni avec le téléphone mobile connecté, ou les profils avec lesquels il est compatible, pour déterminer s'il prend en charge l'un des deux.

Pour transférer automatiquement les contacts (PBAP), vous devez activer l'option [**Synchroniser les contacts**] dans les paramètres Bluetooth®.

INFORMATION

- Lors du transfert des données de contacts, chaque information est soumise aux restrictions suivantes.
 - Lorsque plus de cinq numéros de téléphone sont mémorisés pour un seul contact, tous ces numéros sont enregistrés dans le système multimédia sous la forme de contacts multiples portant le même nom.
 - Le nom est transféré en même temps que le numéro de téléphone.
Selon le modèle, il peut arriver que les symboles ne soient pas transférés, ou que tous les caractères ne le soient pas. Par ailleurs, même s'il est transféré, il peut arriver qu'il ne s'affiche pas correctement.
 - Typiquement, la mémoire secrète n'est pas lue. (C'est possible dans certains cas, selon les caractéristiques techniques du téléphone mobile)
 - Les noms de groupes définis dans le téléphone mobile ne sont pas transférés.
 - La catégorie de numéro de téléphone indiquée dans les contacts par le système multimédia est automatiquement attribuée sur la base de l'information présente dans l'appareil source. Toutefois, selon le modèle de téléphone mobile et les conditions d'utilisation, il peut arriver que les icônes soient identiques.
 - Les téléphones ne prenant pas en charge le transfert manuel des listes de contacts (OPP) sont incapables d'ajouter des contacts via Bluetooth®.
- Les modèles de téléphones mobiles prenant en charge le transfert par lots présentent les caractéristiques suivantes lors du transfert des données de contacts.
 - La durée du transfert peut aller jusqu'à 10 minutes.
 - Même si l'écran de transfert de la liste des contacts est affiché, il reste possible de basculer sur un autre écran. Dans ce cas, le transfert de la liste des contacts se poursuit.
- Les divers événements sont gérés de la manière suivante pendant le transfert de la liste des contacts.
 - Si un appel est reçu pendant un transfert manuel de la liste des contacts (OPP), il l'est sur le téléphone mobile proprement dit. Il n'est pas possible de passer un appel depuis l'appareil de bord pendant le transfert manuel.
 - Si le téléphone mobile ne prend en charge aucun des deux modes automatique (PBAP) ou manuel (OPP) de transfert de la liste des contacts, il n'est pas possible

de transférer les données de contacts par Bluetooth®. Sachez qu'il reste possible de transférer les données de contacts au moyen d'une clé USB.

- Si vous mettez le contacteur de démarrage sur arrêt pendant le transfert de la liste des contacts, celui-ci est annulé. Dans ce cas, démarrez le système de pile à combustible et recommencez depuis le début les opérations de transfert.
- Dans les cas suivants, les données de contacts en cours de transfert ne sont pas sauvegardées. (Certaines des données transférées ne sont pas sauvegardées non plus.)
 - Lorsque le transfert automatique (PBAP) s'arrête à mi-chemin en raison de la capacité mémoire du système multimédia.
 - Lorsque le transfert automatique (PBAP) est interrompu, quelle qu'en soit la raison.
- Il n'est pas possible de transférer au téléphone mobile les données de contacts du système multimédia.
- Pendant le transfert de la liste des contacts, il peut arriver que la connexion audio par Bluetooth® soit déconnectée. La connexion est rétablie sitôt le transfert achevé. (Il peut arriver que la reconnexion ne soit pas possible avec certains modèles)
- Au moment de transférer, assurez-vous que le système multimédia a été démarré.
- La fonction de transfert automatique des données de contacts (PBAP) permet de transférer au système multimédia les contacts, les favoris et l'historique. Certains modèles de téléphones mobiles ne permettent pas le transfert des favoris.
- Si l'option [**Synchroniser les contacts**] est active, les favoris du téléphone mobile sont automatiquement transférés au système multimédia.
- Selon le modèle de téléphone mobile, il peut arriver qu'il soit nécessaire d'agir sur ce dernier pour transférer les données de contacts par transfert automatique (PBAP).
- Si vous souhaitez transférer vos contacts par transfert automatique (PBAP), vous devez activer le paramètre de partage des contacts sur votre téléphone mobile.
- Si le transfert automatique des données de contacts (PBAP) ne se lance pas, il peut arriver que ce soit le cas lorsque toutes les autres fonctions sont terminées.
- Pour afficher les images associées aux contacts, activez l'option [**Afficher les images des contacts**] dans les paramètres Bluetooth®. Pour que les données d'image des contacts soient transférées, les options [**Synchroniser les contacts**] et [**Afficher les images des contacts**] doivent être actives dans les paramètres Bluetooth®.

— Liens connexes —

[Configuration des appareils Bluetooth®\(P. 92\)](#)

[Caractéristiques techniques Bluetooth® et profils compatibles\(P. 101\)](#)

Transfert des données de contact d'un téléphone mobile par transfert manuel (OPP)

Les numéros de téléphone (données de contact) enregistrés sur le téléphone mobile peuvent être transférés vers le système multimédia grâce au transfert manuel des données de contact (OPP).

L'option [**Synchroniser les contacts**], si elle est active, est désactivée à la fin du transfert des contacts depuis le téléphone.

INFORMATION

Les données de contact ne peuvent pas être transférées avec le transfert manuel de la liste de contacts (OPP) lorsque le téléphone est connecté via Android Auto.

- 1 Touchez [] dans le menu principal.
- 2 Touchez [Actualiser les contacts].
- 3 Sélectionnez l'un des modes de transfert suivants.

[Remplacer par Bluetooth] : écrasez les données de contacts actuelles.

[Ajouter par Bluetooth] : Ajoute les données de contacts à celles existantes.

- 4 Utilisez le téléphone mobile pour transférer des données de contact.

Si un écran d'échec de transfert s'affiche, reprenez depuis le début.

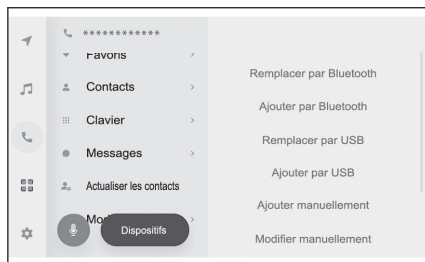

— Liens connexes —

[Caractéristiques techniques Bluetooth® et profils compatibles\(P. 101\)](#)

Transfert des données de contact du téléphone à partir d'une clé USB

Les numéros de téléphone (données de contact) enregistrés sur une clé USB peuvent être transférés sur le système multimédia.

L'option **[Synchroniser les contacts]**, si elle est active, est désactivée à la fin du transfert des contacts depuis le téléphone.

Cette fonction ne peut pas être utilisée lorsque le téléphone est connecté via Apple CarPlay ou Android Auto.

Seules les données de contact enregistrées sur une clé USB au format vCard (.vcf) peuvent être transférées.

Les données ne peuvent pas être transférées à partir d'une clé USB utilisée seule. Assurez-vous que le téléphone mobile peut être utilisé avec le système multimédia avant d'effectuer des opérations.

- 1 Branchez la clé USB à la prise USB.
- 2 Touchez [] dans le menu principal.
- 3 Touchez [Actualiser les contacts].

4 Sélectionnez l'un des modes de transfert suivants.

[Remplacer par USB] : Écrasez les données de contacts actuelles avec celles de la clé USB.

[Ajouter par USB] : Ajoutez les données de contacts de la clé USB à celles déjà existantes.

5 Sélectionnez les fichiers que vous souhaitez transférer dans la liste des fichiers.

6 Touchez [OK].

Si un écran d'échec de transfert s'affiche, reprenez depuis le début.



INFORMATION

Les données au format vCard peuvent être transférées en tant que contacts même en utilisant un téléphone mobile connecté par USB. Dans certains cas, ce transfert peut également s'effectuer à partir de données stockées sur une carte SD insérée dans un téléphone mobile.

Liens connexes

[Connexion d'un appareil par la prise USB\(P. 36\)](#)

Ajout de nouvelles données de contacts aux contacts

Pour créer un contact, vous pouvez saisir directement les données dans les contacts du système multimédia. Pour chaque personne formant un contact, vous pouvez mémoriser le nom, les numéros de téléphone (jusqu'à 4) et leur type (un par numéro de téléphone, domicile ou mobile par ex.).

- Vous pouvez également ajouter de nouvelles données par l'option **[Modifier la liste de contacts]** de l'écran d'historique, qui ouvre l'écran de modification des contacts.
- Si l'option **[Synchroniser les contacts]** est active, vous ne pouvez pas ajouter de nouveaux contacts au système multimédia. Désactivez l'option **[Synchroniser les contacts]** avant de le faire.

1 Touchez [] dans le menu principal.

2 Touchez **[Actualiser les contacts]**.

3 Touchez **[Ajouter manuellement]**.

4 Sélectionnez et traitez chaque élément.

- Touchez **[Ajouter un numéro]** pour mémoriser des numéros de téléphones supplémentaires.

Si aucun numéro de téléphone n'a encore été saisi, il n'est pas possible d'en ajouter un autre.

- Sélectionnez le type de numéro de téléphone (domicile ou mobile, par ex.).

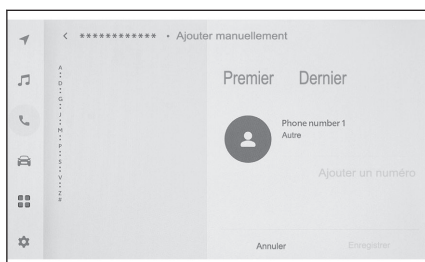

5 Touchez **[Enregistrer]**.

— Liens connexes —

[Configuration des appareils Bluetooth®\(P. 92\)](#)

[Passer des appels depuis l'historique des appels\(P. 202\)](#)

Modification des données dans les contacts

Les données de contacts enregistrées sont modifiables.

Si l'option **[Synchroniser les contacts]** est active, vous ne pouvez pas modifier les contacts du système multimédia. Désactivez l'option **[Synchroniser les contacts]** avant de le faire.

1 Touchez [] dans le menu principal.

2 Touchez **[Actualiser les contacts]**.

3 Touchez **[Modifier manuellement]**.

4 Sélectionnez les contacts que vous souhaitez modifier.

5 Sélectionnez et traitez chaque élément.

- Touchez **[Ajouter un numéro]** pour mémoriser des numéros de téléphones supplémentaires.
- Touchez le type (téléphone fixe ou mobile par exemple) sous le numéro de téléphone pour choisir celui à lui attribuer.

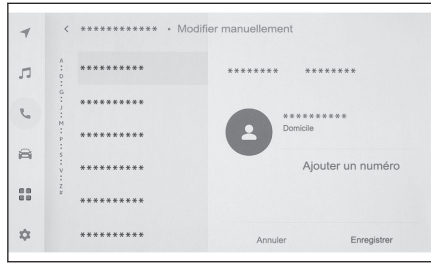

6 Touchez **[Enregistrer]**.

Un nom et un numéro de téléphone doivent déjà avoir été saisis pour qu'il soit possible d'enregistrer un élément d'information.

Liens connexes

[Configuration des appareils Bluetooth®\(P. 92\)](#)

Suppression des données dans les contacts

Les données de contacts déjà enregistrées peuvent être supprimées.

Si l'option **[Synchroniser les contacts]** est active, vous ne pouvez pas supprimer les contacts du système multimédia. Désactivez l'option **[Synchroniser les contacts]** avant de le faire.

- 1 Touchez **[📞]** dans le menu principal.
- 2 Touchez **[Actualiser les contacts]**.
- 3 Touchez **[Suppr. Manuellement]**.
- 4 Sélectionnez les données que vous souhaitez supprimer.
- 5 Touchez **[Supprimer]** en partie basse du sous-menu.

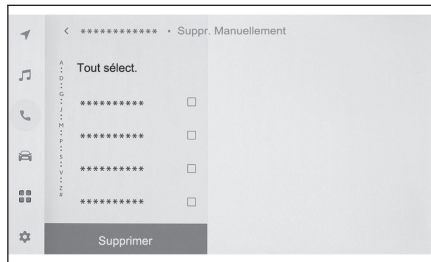

Liens connexes

[Configuration des appareils Bluetooth®\(P. 92\)](#)

Mémorisation des favoris

Vous pouvez mémoriser en tant que favoris les données des contacts souvent utilisés.

Pour que cette fonction soit utilisable, désactivez l'option **[Synchroniser les contacts]**.

- 1 Touchez [📞] dans le menu principal.
- 2 Touchez [Contacts] ou [Historique].
- 3 Sélectionnez les données que vous souhaitez mémoriser.
- 4 Sélectionnez [❤️] en regard de l'élément d'information à mémoriser.

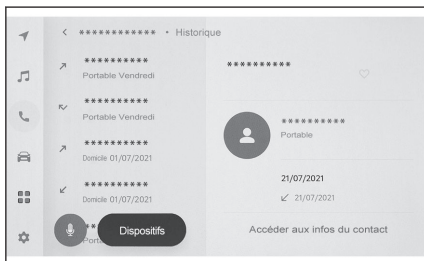

Liens connexes

[Configuration des appareils Bluetooth®\(P. 92\)](#)

Suppression des favoris

Vous pouvez supprimer les favoris mémorisés.

Pour que cette fonction soit utilisable, désactivez l'option **[Synchroniser les contacts]**.

- 1 Touchez [📞] dans le menu principal.
- 2 Touchez [Favoris], [Contacts] ou [Historique].
- 3 Sélectionnez les données que vous souhaitez supprimer.
- 4 Sélectionnez [❤️] en regard de l'élément d'information à supprimer.



Liens connexes

[Configuration des appareils Bluetooth®\(P. 92\)](#)

Précautions à connaître pour utiliser la fonction de messagerie

Les messages sont transférés depuis le téléphone mobile connecté pour l'appel mains libres. Vous pouvez utiliser le système multimédia pour consulter ces messages, pour y répondre et en envoyer. Selon le modèle de téléphone mobile connecté, il peut arriver qu'il soit impossible de transférer des messages au système multimédia. Si le téléphone mobile ne prend pas en charge la fonction de messagerie, elle est inutilisable.

Cette fonction est utilisable avec les téléphones mobiles prenant en charge les profils HFP et MAP. Pour vérifier si un téléphone mobile est compatible HFP et MAP, consultez le mode d'emploi fourni avec lui, ou ses profils compatibles.

INFORMATION

- Vous devez activer l'option de partage des messages dans les paramètres de votre téléphone mobile.
- Cette fonction est inutilisable pendant les appels d'urgence.
- Selon le modèle de téléphone mobile, il peut arriver qu'il ne soit pas possible d'utiliser la fonction de courriel.
- Selon le modèle de téléphone mobile, il peut arriver qu'il ne soit pas possible d'utiliser la fonction de réponse.
- Les messages du téléphone mobile sont automatiquement transférés chaque fois qu'une fonction de messagerie est utilisée.
- Selon le modèle de téléphone mobile connecté, il peut arriver qu'il soit nécessaire d'effectuer des manipulations supplémentaires avec lui.
- Pour les messages par SMS, l'objet n'est pas affiché.
- Selon le modèle de téléphone mobile, il peut arriver que l'intitulé du sujet d'un MMS reçu ne soit pas affiché.
- Si l'option [**Lecture auto. des messages**] est active, les messages sont lus à voix haute.
- Les messages composés avec le système de commande vocale sont automatiquement lus à voix haute.
- Il peut arriver que certaines informations ne soient pas affichées, selon votre modèle de téléphone mobile et s'il est déclaré ou non au système multimédia.

— Liens connexes —

[Configuration des appareils Bluetooth®\(P. 92\)](#)

[Caractéristiques techniques Bluetooth® et profils compatibles\(P. 101\)](#)

Consultation des messages



Vous pouvez consulter les messages envoyés et reçus.

- 1 Touchez [] dans le menu principal.
- 2 Touchez [Messages].
- 3 Sélectionnez un compte.
- 4 Sélectionnez l'expéditeur du message.

5 Sélectionnez chaque option selon vos besoins.

[] : Agrandit ou réduit l'écran de messagerie.

[] : Affiche l'écran de réponse au message.

[] : Lit le message à voix haute.
Pour arrêter la lecture à voix haute du message, touchez [].

[] : Appelle au téléphone l'expéditeur du message.
Selon l'état d'enregistrement du contact, le numéro de téléphone doit être sélectionné.

[] : Affiche les informations de contact du correspondant.

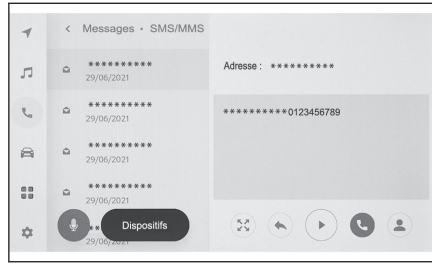

INFORMATION

Pendant que l'écran de messagerie est affiché en grand avec un courriel, touchez [**Marquer non lu**] ou [**Marquer lu**] pour marquer le message comme non lu ou lu.

Liens connexes

[Passer des appels depuis les contacts\(P. 204\)](#)

[Répondre aux messages\(P. 227\)](#)

[Passer des appels à partir de la fonction de message\(P. 230\)](#)

Consultation des nouveaux messages

Lorsque vous recevez un message par courriel ou par SMS/MMS, une notification de nouveau message s'affiche en partie haute de l'écran. Si l'option [**Voice support**] est active, le système de commande vocale *1 se lance.

• Les actions suivantes sont possibles lorsqu'un message est reçu.

[] : Affiche le corps du message.

[] : Lit le message à voix haute.

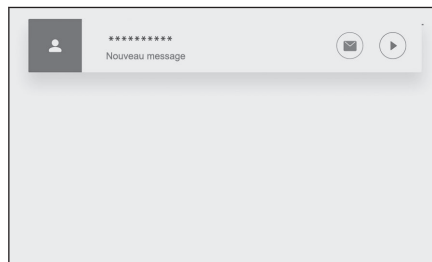

Liens connexes



[Modification des paramètres de commande vocale\(P. 64\)](#)

*1 : Cette fonction n'est pas disponible pour les courriels.

Répondre aux messages(P. 227)

Répondre aux messages

Vous pouvez répondre aux messages reçus.

- 1 Touchez [] dans le menu principal.
- 2 Touchez [Messages].
- 3 Sélectionnez un compte.
- 4 Sélectionnez l'expéditeur du message.
- 5 Touchez [].
- 6 Traitez chaque élément.
[Modèle] : Rédigez votre message dans le modèle sélectionné.
[] : Utilisez le clavier pour composer.
- 7 Touchez [Envoyer] pour répondre.



INFORMATION

Vous pouvez également utiliser des modèles pour répondre par commande vocale. (SMS uniquement)

— Liens connexes —

[Entrée de lettres et de chiffres \(P. 26\)](#)

[Pilotage du système par commande vocale\(P. 39\)](#)

[Démarrage de la commande vocale\(P. 41\)](#)

[Modification des modèles\(P. 228\)](#)

Envoi de nouveaux messages

Vous pouvez envoyer de nouveaux messages par courriel ou par SMS. Le format MMS n'est pas pris en charge.

- 1 Touchez [] dans le menu principal.
- 2 Touchez [Contacts].
- 3 Sélectionnez les destinataires dans la liste de vos contacts.

4 Sélectionnez l'adresse de courriel

ou le [✉] de votre choix.

Pour les adresses de courriel, sélectionnez le compte d'expéditeur.

5 Traitez chaque élément.

[Modèle] : Rédigez votre message dans le modèle sélectionné.

[✍] : Utilisez le clavier pour composer.

6 Touchez [Envoyer].

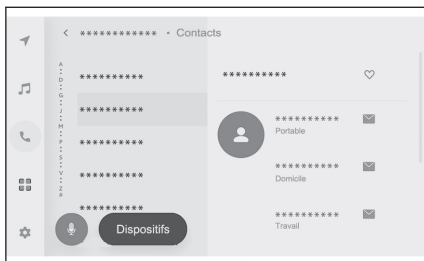

INFORMATION

Des modèles vous sont proposés pour répondre, que vous pouvez également envoyer par commande vocale. (SMS uniquement)

Liens connexes

[Entrée de lettres et de chiffres \(P. 26\)](#)

[Pilotez le système par commande vocale\(P. 39\)](#)

[Démarrage de la commande vocale\(P. 41\)](#)

[Modification des modèles\(P. 228\)](#)

Modification des modèles

Les modèles sont modifiables.

1 Touchez [☎] dans le menu principal.

2 Touchez [Modèle].

3 Touchez [✍] en regard du modèle à modifier.

Les modèles de navigation ne sont pas modifiables.

4 Saisissez le modèle puis sauvegardez.

Touchez [Par défaut] pour réinitialiser l'ensemble des modèles.

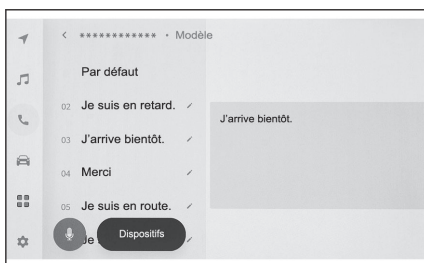

INFORMATION

Les modèles sont définis séparément pour chaque téléphone mobile.

Liens connexes

[Répondre aux messages\(P. 227\)](#)

Envoi de nouveaux messages(P. 227)

Passer des appels à partir de la fonction de message

Vous pouvez effectuer des appels mains libres à l'aide de la fonction de messages.

- **Appuyez sur le numéro bleu pour passer un appel.**

Les numéros consécutifs peuvent être reconnus comme des numéros de téléphone. En outre, certains numéros de téléphone, tels que les numéros de téléphone d'autres pays, peuvent ne pas être reconnus.

Passer des appels depuis l'écran de messagerie électronique, SMS ou MMS

Vous pouvez appeler l'expéditeur d'un message que vous recevez par courriel, SMS et MMS. Pour le courriel, il faut qu'un numéro de téléphone soit mémorisé pour le contact correspondant.

- 1 Touchez [] dans le menu principal.
- 2 Touchez [Messages].
- 3 Sélectionnez un compte.
- 4 Sélectionnez l'expéditeur du message.

- 5 Touchez [] ou appuyez sur le bouton [] au volant.
Selon l'état d'enregistrement du contact, le numéro de téléphone doit être sélectionné.

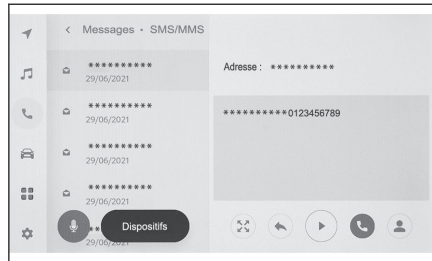

Liens connexes

[Utilisation des commandes au volant\(P. 200\)](#)

7-1. Navigateur web (internet)

- À propos de la fonction de navigateur web (internet) **232**
- Affichage de l'écran du navigateur web..... **233**
- Utilisation de l'écran du navigateur web..... **234**

À propos de la fonction de navigateur web (internet)

En vous connectant à internet, vous pouvez consulter des sites web (sites d'actualité, blogs, plateformes de diffusion musicale en continu, sites vidéo, etc.).



INFORMATION

Pour pouvoir utiliser la fonction de navigateur web, il est nécessaire que le véhicule soit connecté à un point d'accès Wi-Fi®.



AVERTISSEMENT

Pour la sécurité, ne consultez pas un site web avant d'avoir stationné le véhicule à l'arrêt complet et serré le frein de stationnement ou mis la position de sélection sur "P". (Seul l'audio est diffusé pendant la marche du véhicule.)

Affichage de l'écran du navigateur web

- 1 Touchez [] dans le menu principal.
- 2 Touchez [Navigateur Web].

L'écran du navigateur web s'ouvre.



INFORMATION

- Seuls les sites web utilisant une connexion sécurisée "HTTPS" sont accessibles.
- Selon le site web, il peut arriver qu'il ne s'affiche pas correctement.
- L'affichage de certains sites web ou la transition entre eux n'est pas possible.
- Il peut arriver que certains sites web n'affichent pas certains caractères.
- Selon le contenu, il peut arriver que l'audio ou la vidéo soit illisible.
- Il peut arriver que l'affichage soit ralenti, selon la résolution de la vidéo ou des images et les conditions de communication.
- Toute lecture de contenus vidéo protégés par des droits d'auteur est impossible.
- Ne pas saisir des informations sensibles, telles que celles d'un compte ou d'une carte bancaire.
- Certaines fonctions sont inopérantes, telles que le téléchargement de fichiers et la connexion aux sites web avec des identifiants personnels.

Utilisation de l'écran du navigateur web

Pour utiliser le navigateur web, touchez les éléments affichés dans la page ou dans la barre d'outils en partie haute de l'écran.

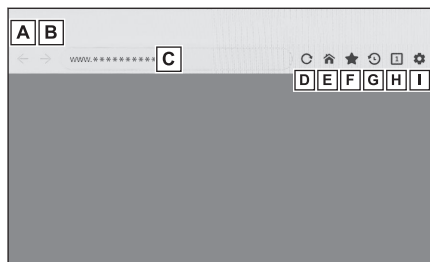

A Revenez à la page précédente.

B Avancez à la page suivante.

C Affiche l'URL de la page.

Touchez pour saisir une URL et ouvrir la page correspondante.

D Rechargez la page affichée.

Pendant le rechargement d'une page, le bouton change pour afficher [X].

Touchez [X] pour annuler le rechargement de la page.

E Ouvrez la page d'accueil.

F Ouvrez l'écran de gestion des marque-pages.

Touchez l'intitulé d'un marque-page dans l'écran de gestion pour ouvrir la page correspondante.

G Ouvrez l'écran de gestion de l'historique de navigation.

Touchez l'intitulé d'une page dans l'écran de gestion pour ouvrir la page correspondante.

H Ouvrez l'écran de gestion des onglets.

Touchez l'intitulé d'un onglet dans l'écran de gestion pour ouvrir l'onglet correspondant.

I Ouvrez l'écran des paramètres.

INFORMATION

- Pendant le rechargement d'une page, l'état en est indiqué par le changement de couleur d'arrière-plan de la barre d'outils.
- Touchez longuement du texte à l'écran pour le sélectionner afin de le copier. Pour copier le texte, touchez le bouton correspondant. Vous pouvez alors coller le texte copié dans la barre d'adresses (URL), en la touchant.

— Liens connexes —

[Gestion des marque-pages\(P. 235\)](#)

[Gestion de l'historique de navigation\(P. 235\)](#)

Gestion des onglets(P. 236)

Configuration du navigateur web(P. 236)

Gestion des marque-pages

Vous pouvez enregistrer/modifier/supprimer des marque-pages dans l'écran de gestion dédié.

- 1 Touchez [★] dans la barre d'outils.
- 2 Touchez les éléments de votre choix.

A Fermez l'écran de gestion des marque-pages.

B Affiche l'URL de la page affichée en dernier.

Touchez pour modifier l'URL.

C Affiche le nom du marque-page associé à la page la plus récemment affichée.

Touchez le nom du marque-page pour le modifier.

D Ajoutez un marque-page renvoyant au contenu indiqué en **B** et **C**.

E Modifiez les marque-pages.

F Supprimez les marque-pages.

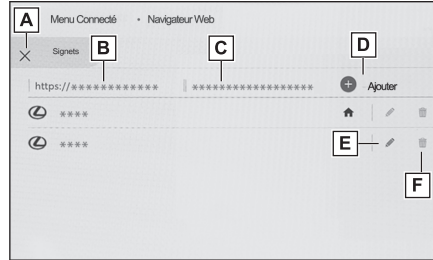

 **INFORMATION**

Vous pouvez sauvegarder jusqu'à 100 marque-pages.

Modification des marque-pages

Vous pouvez modifier l'intitulé donné au marque-page ainsi que son URL, et faire d'un marque-page votre page d'accueil.

A Modifiez l'intitulé du marque-page.

B Modifiez l'URL du marque-page.

C Touchez [**Définir**] pour faire de la page associée au marque-page votre page d'accueil.

Le marque-page correspondant à la page d'accueil est signalé par l'icône [].

Lorsque toutes les modifications sont terminées, touchez [**OK**] pour revenir à l'écran de gestion des marque-pages.

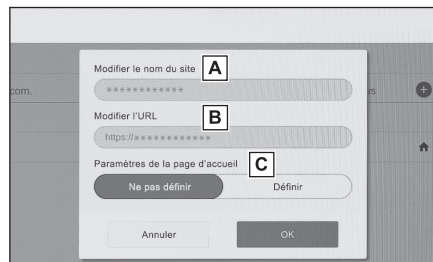

Gestion de l'historique de navigation

Vous pouvez effacer l'historique de navigation dans l'écran de gestion correspondant.

7-1. Navigateur web (internet)

- 1 Touchez [🕒] dans la barre d'outils.
- 2 Touchez l'option de votre choix.

- A Fermez l'écran de gestion de l'historique de navigation.
- B Effacez l'historique de navigation.



📄 INFORMATION

Jusqu'à 100 éléments peuvent être sauvegardés dans l'historique de navigation. Si l'historique de navigation excède 100 éléments, les plus anciens sont automatiquement supprimés.

Gestion des onglets

Vous pouvez utiliser l'écran de gestion des onglets pour les fermer, en ajouter ou basculer de l'un à l'autre.

- 1 Touchez [1] dans la barre d'outils.

Le nombre indiqué en [1] correspond au nombre d'onglets ouverts à cet instant.

- 2 Touchez l'option de votre choix.

- A Fermez l'écran de gestion des onglets.
- B Ajoutez un nouvel onglet. Si vous touchez l'onglet ajouté, le système ouvre l'écran d'accueil.
- C Supprimez l'onglet.



📄 INFORMATION

- Vous pouvez ouvrir jusqu'à 10 onglets.
- Lorsque vous ouvrez un nouvel onglet, il peut arriver que la vidéo ou la musique en cours de lecture s'arrête.

Configuration du navigateur web

Les paramètres afférents au navigateur web sont modifiables.

- 1 Touchez [⚙️] dans la barre d'outils.

2 Touchez l'option de votre choix.

- A Touchez pour activer/désactiver l'exécution du navigateur web en arrière-plan des autres fonctions.
- B Touchez pour activer/désactiver la sauvegarde et le chargement des données de cookies, et pour bloquer/autoriser les cookies tiers.
- C Touchez pour activer/désactiver l'utilisation de JavaScript.
- D Touchez pour supprimer l'historique de navigation, les cookies et autres données des sites, ainsi que les images et fichiers en cache.

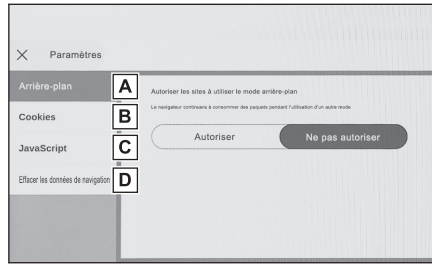

INFORMATION

Si l'option **[Arrière-plan]** est configurée sur **[Autoriser]**, des transferts de données ont lieu même pendant l'utilisation des autres fonctions.

8-1. Moniteur d'aide au stationnement de Toyota

- Fonctions du moniteur d'aide au stationnement de Toyota **240**
- Affichage de l'écran de guidage **241**
- Sélection du mode d'affichage des lignes de guidage **243**
- Précautions à connaître concernant le moniteur d'aide au stationnement de Toyota **248**

8-2. Moniteur de vision panoramique

- Fonctions du moniteur de vision panoramique **258**
- Mode d'affichage lorsque le sélecteur de vitesses est sur "P" **261**
- Mode d'affichage lorsque le sélecteur de vitesses est sur "D" ou "N" **263**
- Mode d'affichage lorsque le sélecteur de vitesses est sur "R" **271**
- Écran lorsque les rétroviseurs extérieurs sont repliés **279**
- Zoomer sur l'écran **280**
- Affichage de la vue sous le véhicule **281**
- Modification des paramètres du moniteur de vision panoramique **283**
- Précaution à connaître concernant le moniteur de vision panoramique **285**
- Si vous constatez un symptôme quelconque **302**

Fonctions du moniteur d'aide au stationnement de Toyota*

L'aide au stationnement Toyota à moniteur est un équipement qui vous aide dans vos manœuvres de stationnement et autres en marche arrière, en vous présentant la vision captée par la caméra arrière dont le véhicule est équipé.

INFORMATION

Les écrans tels qu'ils sont illustrés dans les explications ne sont que des exemples; ils sont susceptibles de ne pas rendre compte de la vision réelle captée par la caméra, du fait des effets de lumière et autres.

AVERTISSEMENT

- Veillez à toujours surveiller visuellement tout autour de vous pendant que vous conduisez.
- La position et la distance des personnes et des obstacles peuvent paraître à l'écran différentes de ce qu'elles sont en réalité, du fait des caractéristiques de l'optique de la caméra.

Affichage de l'écran d'aide au stationnement Toyota à moniteur

L'écran de l'aide au stationnement Toyota à moniteur est affiché lorsque la position de sélection est sur "R" alors que le contacteur de démarrage est sur MARCHE.

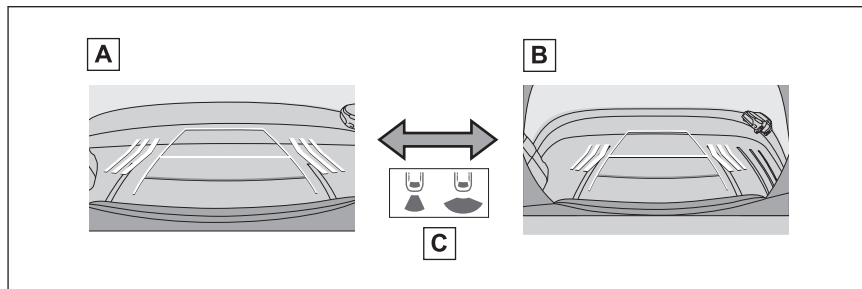

A Vue arrière

B Vue arrière élargie

C Touchez le bouton de sélection du mode d'affichage

*: Si le véhicule en est équipé

Affichage de l'écran de guidage

Mettez la position de sélection sur "R".

Vous changez de mode chaque fois que vous appuyez sur le bouton de mode d'affichage.

■ Vue arrière

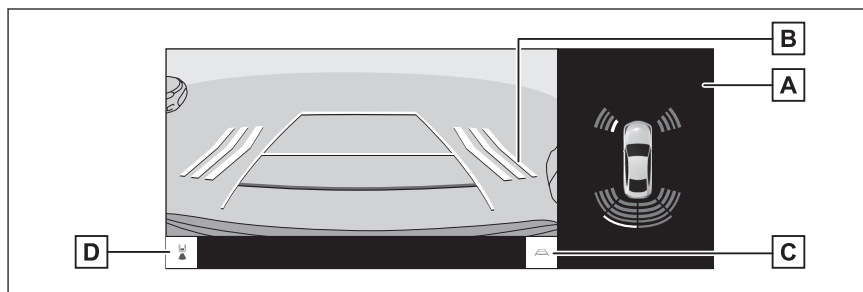

■ Vue arrière élargie

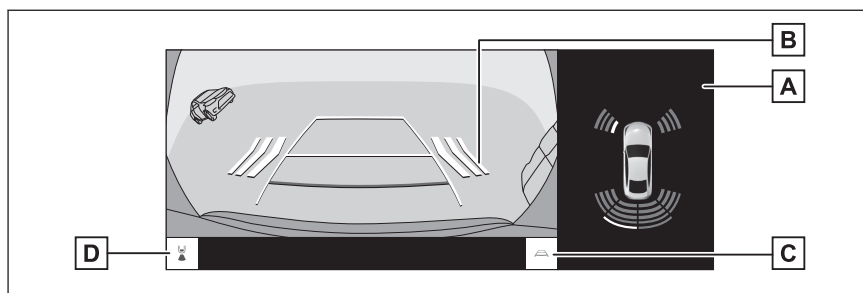

A Aide au stationnement Toyota à capteurs

Lorsque le capteur détecte un obstacle statique, une indication surgit dans l'angle supérieur gauche de l'écran de guidage. (Pour plus de détails sur l'aide au stationnement Toyota à capteurs, consultez le "Manuel du propriétaire".)

B RCTA (Alerte de trafic transversal arrière)

Lorsque le radar arrière détecte qu'un véhicule approche par l'arrière, une indication surgit dans l'angle supérieur gauche de l'écran de guidage. (Pour plus de détails sur la RCTA (Alerte de trafic transversal arrière), consultez le "Manuel du propriétaire".)

C Sélection des lignes de guidage

Permet d'alterner entre les modes des lignes de guidage.

D Sélection du mode d'affichage

Permet d'alterner le mode d'affichage entre la vue arrière et la vue arrière élargie.

▲ AVERTISSEMENT

- Il peut arriver que les lignes de guidage affichées à l'écran changent de position sous l'effet de certains facteurs, notamment le nombre de passagers, la capacité de chargement, et le dénivelé du sol. Veillez à toujours surveiller visuellement derrière et tout autour de vous pendant que vous conduisez.
- Sachant que les indications de l'aide au stationnement Toyota à capteurs et de l'alerte de trafic transversal arrière (RCTA) sont affichées en superposition de l'image de la caméra,

⚠ AVERTISSEMENT

il peut arriver qu'elles soient difficiles à distinguer du fait des couleurs et de la luminosité ambiante.

Désactivation du moniteur d'aide au stationnement de Toyota

Le système Toyota d'aide au stationnement s'arrête lorsque la position de sélection est sur une autre position que "R".

Sélection du mode d'affichage des lignes de guidage

Les lignes de guidage changent de mode d'affichage chaque fois que vous appuyez sur le bouton de sélection des lignes de guidage.

■ Mode lignes de trajectoire estimée

Ce mode affiche les lignes de trajectoire estimée qui se déforment en fonction des mouvements du volant de direction.

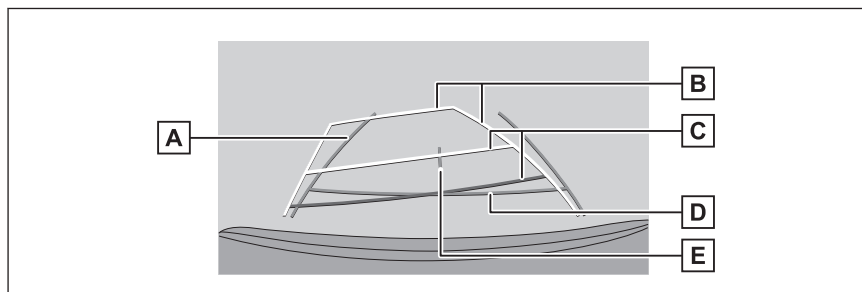

A Lignes de guidage en largeur du véhicule

Affiche les lignes de trajectoire lorsque le véhicule recule en ligne droite.

- L'écartement de ces lignes est supérieur à la largeur réelle du véhicule.
- Les lignes de guidage se superposent aux lignes de trajectoire estimée lorsque le véhicule est droit.

B Lignes de trajectoire estimée

Les lignes de trajectoire affichées (jaune) sont liées aux manœuvres avec le volant de direction.

C Lignes de guidage en distance

Affiche la distance derrière le véhicule.

- La ligne de guidage en distance est corrélée aux lignes de trajectoire estimée.
- Matérialise un point situé à 0,5 m (1,5 ft.) (rouge) et 1 m (3 ft.) (jaune) environ du milieu du bord du pare-chocs arrière.

D Ligne de guidage en distance

Matérialise un point situé à 0,5 m (1,5 ft.) (bleu) environ du bord du pare-chocs arrière.

E Ligne de guidage centrale du véhicule

Matérialise l'axe central des lignes de guidage en largeur du véhicule.

■ Mode lignes de guidage d'aide au stationnement

Ce mode affiche les points de retour du volant de direction (lignes de guidage d'aide au stationnement). Ce mode est recommandé à celles et ceux qui ont le véhicule en mains et sont capables de stationner le véhicule sans l'aide des lignes de trajectoire estimée.

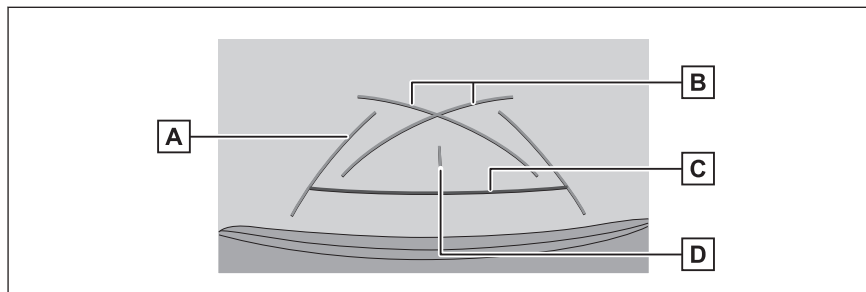

A Lignes de guidage en largeur du véhicule

Affiche les lignes de trajectoire lorsque le véhicule recule en ligne droite.

- L'écartement de ces lignes est supérieur à la largeur réelle du véhicule.

B Lignes de guidage d'aide au stationnement

Matérialise les lignes de trajectoire du braquage le plus court possible en arrière du véhicule.

- Utilisez comme guide la position de manœuvre du volant de direction lors du stationnement.

C Ligne de guidage en distance

Affiche la distance derrière le véhicule.

- Matérialise un point situé à environ 0,5 m (1,5 ft.) (rouge) du milieu du bord du pare-chocs arrière.

D Ligne de guidage centrale du véhicule

Matérialise l'axe central des lignes de guidage en largeur du véhicule.

■ Mode ligne de guidage en distance

Ce mode affiche uniquement la ligne de guidage en distance. Il est recommandé à celles et ceux qui n'ont pas besoin des lignes de guidage.

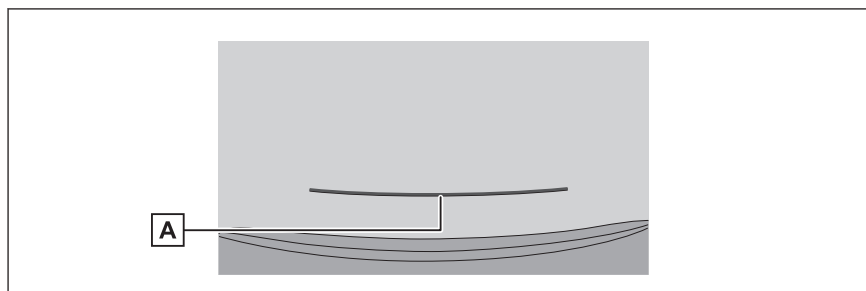

A Ligne de guidage en distance

Affiche la distance derrière le véhicule.

- Matérialise un point situé à environ 0,5 m (1,5 ft.) (rouge) du milieu du bord du pare-chocs arrière.

■ Mode de ligne centrale de trajectoire estimée

Ce mode affiche les lignes de trajectoire estimée et une ligne de guidage centrale du véhicule qui se déforme en fonction des mouvements du volant de direction.

Utilisez ce mode lorsque vous approchez d'un panneau de signalisation ou d'un poteau par la partie centrale du pare-chocs arrière.

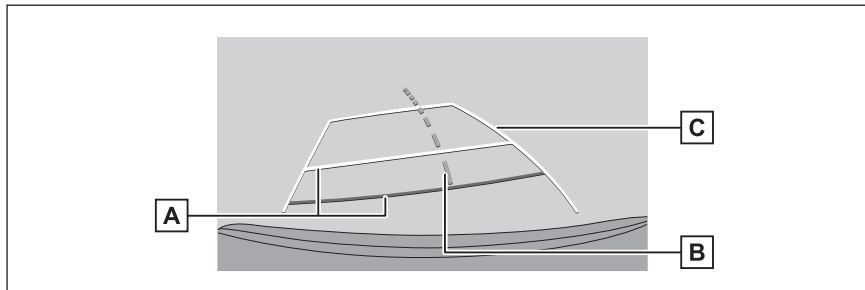

A Lignes de guidage en distance

Affiche la distance derrière le véhicule.

- La ligne de guidage en distance est corrélée aux lignes de trajectoire estimée.
- Matérialise un point situé à 0,5 m (rouge) et 1 m (jaune) environ du milieu du bord du pare-chocs arrière.

B Ligne centrale de trajectoire estimée

La ligne de guidage centrale du véhicule affichée (vert) est liée aux manœuvres avec le volant de direction.

C Lignes de trajectoire estimée

Les lignes de trajectoire affichées (jaune) sont liées aux manœuvres avec le volant de direction.

INFORMATION

- Les lignes de guidage ne sont pas affichées si le coffre n'est pas fermé. Si le coffre est fermé mais que les lignes de guidage ne sont toujours pas affichées, faites inspecter le véhicule par un concessionnaire Toyota, un réparateur agréé Toyota, ou n'importe quel réparateur fiable.
- L'aide au stationnement Toyota à capteurs est un équipement qui avertit le conducteur ou la conductrice des obstacles à proximité et affiche à l'écran une image lui indiquant la direction dans laquelle se trouve l'obstacle détecté.
- Il peut arriver que la position de l'obstacle indiquée par l'aide au stationnement Toyota à capteurs ne corresponde pas à celle affichée dans l'image de la caméra.

AVERTISSEMENT

L'écartement des lignes de guidage en largeur du véhicule est supérieur à la largeur réelle du véhicule. Veillez à toujours surveiller visuellement derrière et tout autour de vous pendant que vous reculez.

Manœuvre de stationnement à l'aide des lignes de trajectoire estimée

- 1 Mettez la position de sélection sur "R".

- 2 Tournez le volant de direction en faisant en sorte que les lignes de trajectoire estimée se trouvent à l'intérieur de la place de stationnement, puis reculez lentement.

- A Lignes de trajectoire estimée
B Place de stationnement

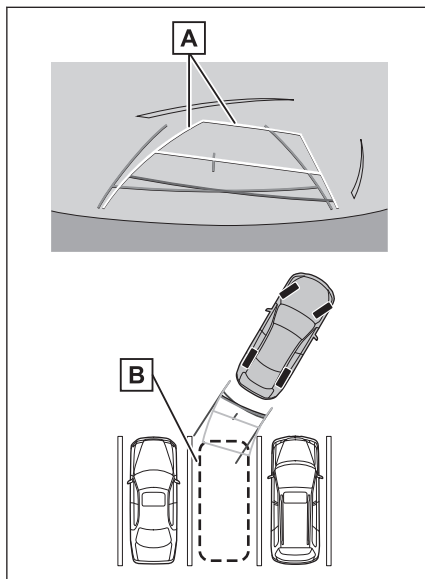

- 3 Lorsque l'arrière du véhicule est entré dans la place de stationnement, tournez le volant de direction de telle sorte que les lignes de guidage en largeur se trouvent à l'intérieur des délimitations gauche et droite de la place de stationnement.

- A Lignes de guidage en largeur du véhicule

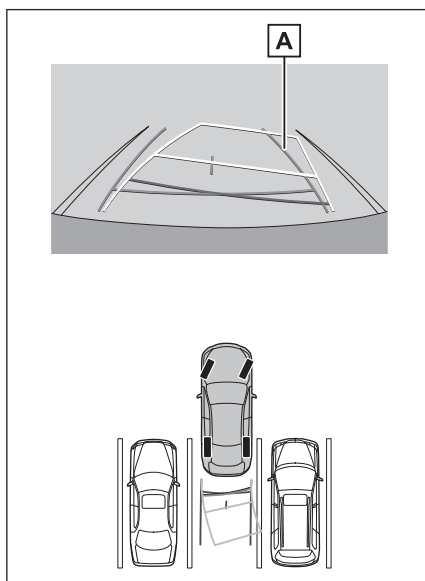

- 4 Dès lors que les lignes de guidage en largeur du véhicule sont parallèles aux délimitations de la place de stationnement, redressez le volant de direction et reculez lentement jusqu'à faire entrer le véhicule entièrement dans la place de stationnement.
- 5 Arrêtez le véhicule à l'endroit voulu pour achever votre manœuvre de stationnement.

Manœuvre de stationnement à l'aide des lignes de guidage d'aide au stationnement

- 1 Mettez la position de sélection sur "R".
- 2 Reculez jusqu'à ce que les lignes de guidage d'aide au stationnement soient alignées avec la délimitation de la place de stationnement.

- A** Délimitation de la place de stationnement
- B** Lignes de guidage d'aide au stationnement

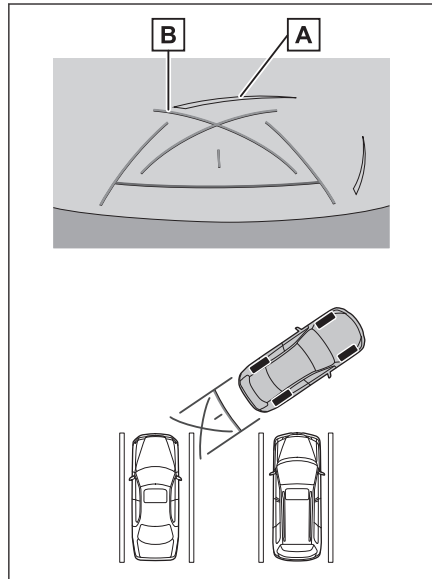

- 3 Tournez le volant de direction jusqu'en butée, puis reculez lentement.
- 4 Dès lors que le véhicule est parallèle à la place de stationnement, redressez le volant de direction et reculez lentement jusqu'à faire entrer le véhicule entièrement dans la place de stationnement.
- 5 Arrêtez le véhicule à l'endroit voulu pour achever votre manœuvre de stationnement.

Précautions à connaître concernant le moniteur d'aide au stationnement de Toyota

Précautions de conduite

L'aide au stationnement Toyota à moniteur est un équipement qui assiste le conducteur ou la conductrice dans ses manœuvres de marche arrière avec le véhicule. Veillez à toujours surveiller visuellement derrière et tout autour de vous pendant que vous reculez. À défaut, vous risquez d'entrer en collision avec un autre véhicule ou de provoquer un accident imprévisible. Respectez les précautions énoncées ci-après lorsque vous utilisez l'aide au stationnement Toyota à moniteur.

AVERTISSEMENT

- Ne jamais reculer en regardant uniquement l'écran. Les images affichées à l'écran sont susceptibles de ne pas rendre compte de la situation telle qu'elle est en réalité. Par conséquent, si vous regardez uniquement l'écran lorsque vous reculez, vous risquez d'entrer en collision avec un autre véhicule ou de provoquer un accident imprévisible. En particulier, soyez vigilant(e) à ne pas percuter les véhicules stationnés à proximité et à éviter les obstacles. Veillez à toujours utiliser les rétroviseurs intérieur et extérieurs et à surveiller visuellement derrière et tout autour de vous pendant que vous reculez.
- Utilisez la pédale de frein pour maîtriser votre vitesse et reculer avec le véhicule à allure réduite.
- Si une collision vous paraît probable avec un véhicule, un obstacle ou une personne à proximité, ou que vous allez monter sur l'accotement de la route, appuyez sur la pédale de frein pour arrêter le véhicule.
- Les indications fournies ici sur l'aide au stationnement Toyota à moniteur ne le sont qu'à titre de guide général. Nous ne pouvons pas vous dire exactement quand et de combien tourner le volant pour chaque manœuvre; cela dépend des conditions de circulation, de l'état de la chaussée, de la situation du véhicule, et ainsi de suite, au moment précis de la manœuvre. Il est primordial que vous en ayez pleinement conscience avant d'utiliser l'aide au stationnement Toyota à moniteur.
- Lorsque vous stationnez, veillez à vérifier que la place de stationnement est suffisante pour accueillir votre véhicule, avant de vous y engager en marche arrière.
- Ne pas utiliser l'aide au stationnement Toyota à moniteur dans les cas suivants:
 - Sur route verglacée ou glissante, ou sur la neige
 - Lorsque vous utilisez des chaînes à neige ou une roue de secours
 - Lorsque le coffre n'est pas complètement fermé
 - Sur routes qui ne sont pas plates ou droites, mais vallonnées ou sinueuses
 - Si des pneus d'une autre taille que celle spécifiée par Toyota sont montés
 - Si la suspension a été modifiée
- Par temps froid, il peut arriver que l'écran soit plus sombre ou que l'image soit plus floue. Il peut arriver que l'image affichée à l'écran soit déformée lorsque le véhicule est en mouvement, ou qu'elle soit illisible. Veillez donc toujours à contrôler par vous-même les alentours du véhicule lorsque vous conduisez.
- Si vous remplacez les pneus par d'autres de dimensions différentes, la position des lignes de guidage affichées à l'écran est susceptible d'être incorrecte.

⚠ AVERTISSEMENT

- La position et la distance des personnes et des obstacles peuvent paraître à l'écran différentes de ce qu'elles sont en réalité, du fait des caractéristiques de l'optique de la caméra.

⚠ NOTE

Il peut arriver que la caméra ne fonctionne pas normalement et que son image s'affiche à l'écran comme suit:

- Lorsque la position de sélection est sur "R", il peut arriver que l'écran paraisse noir en partie ou en totalité
- Lorsque la position de sélection est sur "R", il peut arriver que l'écran ne bascule pas sur l'image de la caméra
- Lorsque la position de sélection n'est plus sur "R", il peut arriver que l'image de la caméra reste affichée
- Les lignes de guidage ne sont pas affichées en superposition de l'image de la caméra, alors que les pictogrammes de signalement et les mises en garde le sont

Périmètre affiché à l'écran**■ Vue arrière**

- A** Périmètre affiché à l'écran
- B** Obstacles n'apparaissant pas à l'écran

Les zones proches des deux angles du pare-chocs ne sont pas affichées à l'écran.

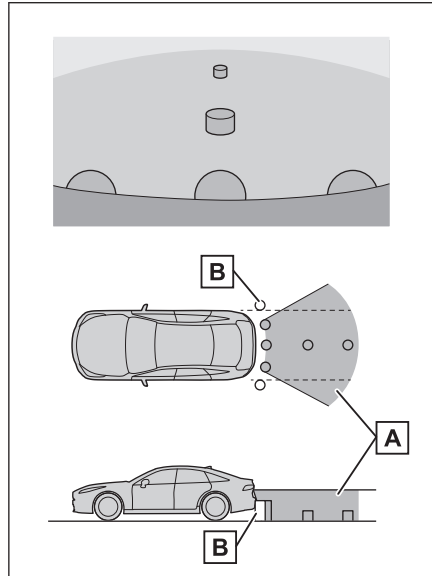

■ Vue arrière élargie

- A Périmètre affiché à l'écran
- B Obstacles n'apparaissant pas à l'écran

Les zones proches des deux angles du pare-chocs ne sont pas affichées à l'écran.

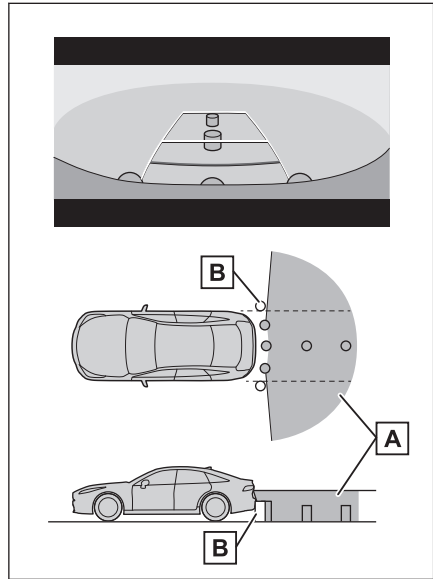

☐ INFORMATION

- Il peut arriver que le rayon affiché à l'écran soit différent du fait de l'état du véhicule et du revêtement de la chaussée.
- Les zones proches des deux angles du pare-chocs et sous le pare-chocs n'apparaîtront pas à l'écran.
- Du fait des caractéristiques de l'optique de la caméra, l'image affichée à l'écran restitue une perception de la profondeur altérée par rapport à la distance telle qu'elle est en réalité.
- Il peut arriver que les obstacles situés en hauteur par rapport à la caméra n'apparaissent pas à l'écran.

— Liens connexes —

[Modification des paramètres d'affichage d'écran\(P. 62\)](#)

Position de la caméra

La caméra de l'aide au stationnement Toyota à moniteur est située à l'emplacement indiqué dans la figure.

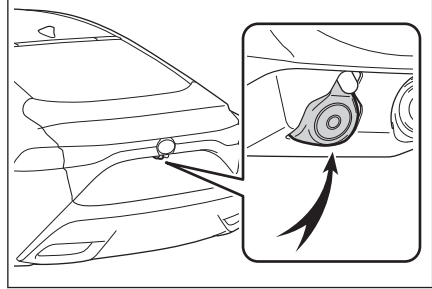

Nettoyage de la caméra

Si la caméra est sale ou souillée d'eau, de neige ou de boue, il vous est impossible d'en distinguer clairement l'image. Si cela se produit, lavez la caméra à grande eau puis essuyez-en l'objectif avec un chiffon doux et humide.

⚠ NOTE

- Il peut arriver que l'aide au stationnement Toyota à moniteur cesse de fonctionner correctement. Tenez compte de ce qui suit :
 - Ne pas faire subir un choc violent à la caméra ni forcer dessus. En effet, vous risqueriez de changer de position la caméra et modifier son angle de montage.
 - La caméra est conçue pour être étanche. Ne pas la démonter, la mettre en pièces ni la modifier.
 - Pour nettoyer l'objectif de la caméra, rincez la caméra à grande eau, puis essuyez l'objectif avec un chiffon doux et humide. Ne pas frotter énergiquement l'objectif de la caméra, sous peine de le rayer et par conséquent de ne plus pouvoir en distinguer clairement les images.
 - Le boîtier de caméra est en plastique. Ne pas laisser adhérer à la caméra un solvant organique, un produit lustrant, un produit lave-vitres ou un traitement pour vitres. Si cela se produit, essuyez immédiatement.
 - Ne pas verser d'eau chaude sur le véhicule par temps froid et ne pas non plus lui faire subir des variations brutales de température.
 - Si vous lavez le véhicule avec un nettoyeur haute pression, ne pas pointer la lance directement sur la caméra ou la partie qui l'entoure. Le jet d'eau sous haute pression risque de provoquer un dysfonctionnement de la caméra.
- Si la caméra subit un choc, cela peut entraîner son dysfonctionnement. Si cela se produit, faites inspecter le véhicule dans les meilleurs délais par un concessionnaire Toyota, un réparateur agréé Toyota, ou n'importe quel réparateur fiable.

■ Nettoyage de la caméra arrière au liquide de lave-glace*

Vous pouvez utiliser le lave-glace de la caméra arrière pour en nettoyer l'objectif. Pour plus détails, voir le "Manuel du propriétaire".

* : Si le véhicule en est équipé

- Lorsque vous nettoyez la caméra, le liquide de lave-glace peut rendre l'image difficile à distinguer. Lorsque vous reculez, veillez à surveiller visuellement tout autour du véhicule, tant en vision directe qu'avec les rétroviseurs, avant d'entamer la manœuvre.
- Si du liquide de lave-glace subsiste sur l'objectif de la caméra après le nettoyage, il peut arriver que l'image soit difficile à distinguer de nuit, du fait de la hauteur ou de l'inclinaison des projecteurs principaux des véhicules suivants.
- Il peut arriver que certaines taches ne soient pas éliminées par le nettoyage. Dans ce cas, rincez à grande eau l'objectif de la caméra et essuyez-le avec un chiffon doux humecté d'eau.
- Le liquide de lave-glace est pulvérisé directement sur l'objectif de la caméra. Par conséquent, la glace, la neige, etc., qui adhère autour de la caméra ne peut pas être enlevée.

NOTE

Ne pas faire subir de choc violent au gicleur de lave-glace, ni lui donner un coup ou le heurter, sous peine d'en modifier la position et l'angle de montage.

Différences entre le sol en réalité et sa représentation à l'écran

- Il peut arriver que les lignes de guidage en distance et en largeur du véhicule ne soient pas effectivement parallèles aux délimitations de la place de stationnement, même si elles le sont en apparence. Veillez à toujours effectuer un contrôle visuel.
- Il peut arriver que les distances entre les lignes de guidage en largeur du véhicule et les délimitations gauche et droite de la place de stationnement ne soient pas égales, même si elles le sont en apparence. Veillez à toujours effectuer un contrôle visuel.
- Les lignes de guidage en distance donnent une indication de la distance lorsque la chaussée n'est pas en dénivelé. Par conséquent, il existe une marge d'erreur entre les lignes de guidages à l'écran et les distances et écarts réels au sol.

■ Quand le sol derrière le véhicule est en forte pente montante

Les lignes de guidage en distance vont paraître plus proches du véhicule qu'elles ne le sont réellement. Ainsi, les obstacles situés en montée vont paraître plus éloignés qu'ils ne le sont en réalité. De la même manière, il va y avoir une marge d'erreur entre les lignes de guidage et les distances et écarts réels au sol.

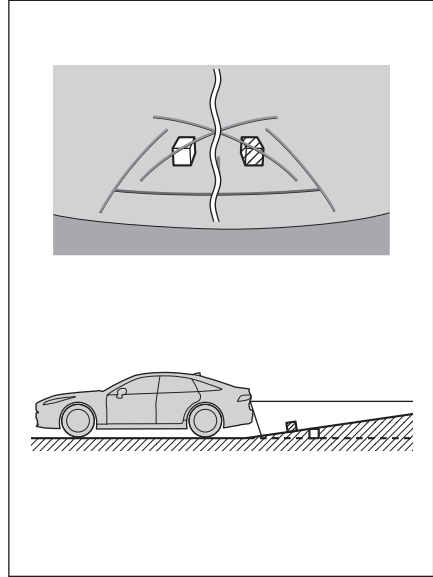

■ Quand le sol derrière le véhicule est en forte pente descendante

Les lignes de guidage en distance vont paraître plus éloignées du véhicule qu'elles ne le sont réellement. Ainsi, les obstacles situés en descente vont paraître plus proches qu'ils ne le sont en réalité. De la même manière, il va y avoir une marge d'erreur entre les lignes de guidage et les distances et écarts réels au sol.

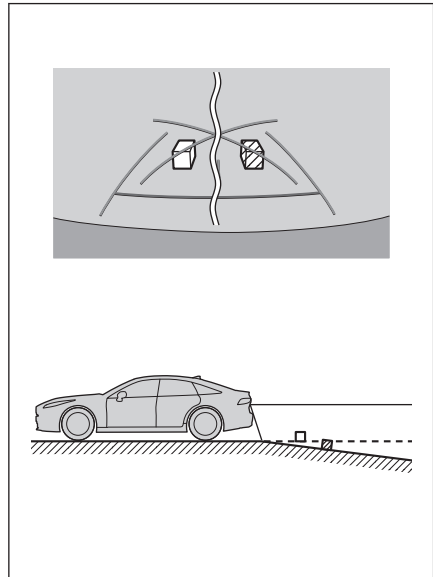

■ Quand le véhicule est affaissé sur un de ses essieux

Quand le véhicule est affaissé sur un de ses essieux du fait du nombre de passagers ou de la répartition de la charge, il existe une marge d'erreur entre les lignes de guidage à l'écran et les distances et écarts réels au sol.

A Marge d'erreur

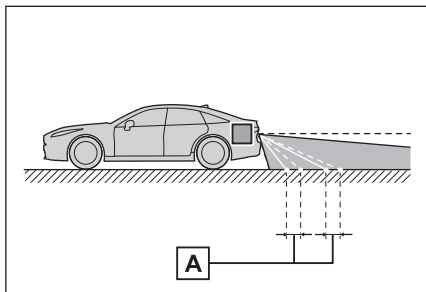

■ Ligne centrale de trajectoire estimée

Sachant que les lignes de guidage sont affichées à une hauteur proche du pare-chocs arrière, il peut arriver à l'occasion qu'elles paraissent décentrées.

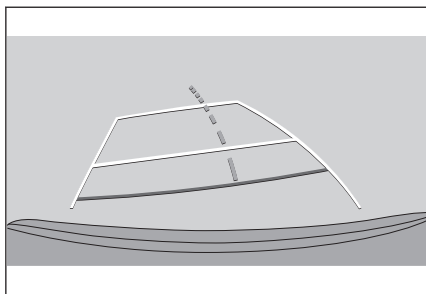

Différences entre les objets 3D en réalité et leur représentation à l'écran

Du fait que les lignes de trajectoire estimée et les lignes de guidage en distance sont affichées à plat sur la chaussée, il est impossible de déterminer la position des objets tridimensionnels. Lorsque vous approchez d'un obstacle tridimensionnel saillant sur les extérieurs (comme le plateau d'un camion par exemple), tenez compte des mises en garde suivantes.

■ Lignes de trajectoire estimée

Veillez à surveiller visuellement tout ce qui vous entoure, notamment à l'arrière. À l'écran, le camion à plateau peut sembler se trouver en dehors des lignes de trajectoire estimée, et votre véhicule ne paraît pas devoir entrer en collision avec le camion, en apparence. Pourtant, le risque existe que les lignes de trajectoire estimée viennent chevaucher le plateau et si vous reculez en suivant leurs indications, le véhicule risque de heurter le camion.

A Lignes de trajectoire estimée

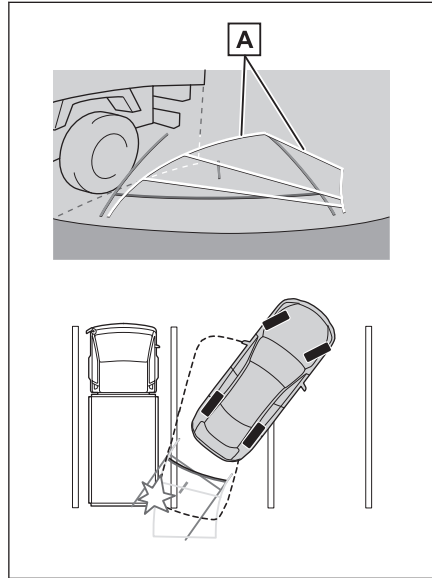

■ Lignes de guidage en distance

Veillez à surveiller visuellement tout ce qui vous entoure, notamment à l'arrière. À l'écran, les lignes de guidage en distance indiquent qu'un camion stationne au point **B**. Pourtant, en réalité, si vous reculez jusqu'au point **A**, vous allez entrer en collision avec le camion. À l'écran, il semble en apparence que le point **A** est le plus proche et que les points **B** et **C** sont plus en arrière. Pourtant, en réalité, les points **A** et **C** sont à la même distance, et le point **B** est plus éloigné que **A** et **C**. La distance au point **D** est de 1 m (3 ft.) environ.

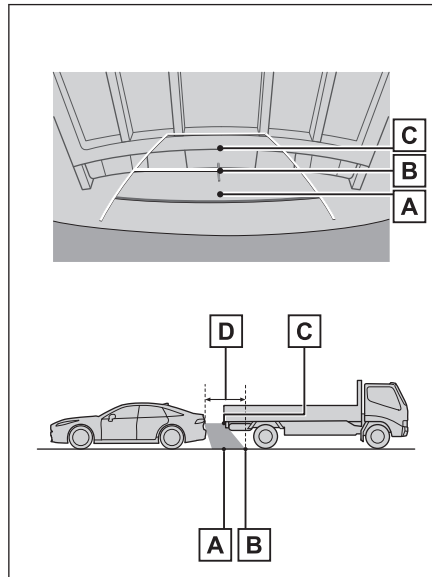

Si vous constatez un symptôme quelconque

Si vous constatez ou êtes en souci avec l'un des symptômes décrits ci-après, appuyez-vous sur la cause probable et la solution pour vérifier à nouveau le problème.

8-1. Moniteur d'aide au stationnement de Toyota

Si la solution ne résout pas le symptôme, faites inspecter le véhicule par un concessionnaire Toyota, un réparateur agréé Toyota, ou n'importe quel réparateur fiable.

Symptôme	Cause probable	Solution
L'écran est difficile à lire	<ul style="list-style-type: none"> ● Le véhicule se trouve dans une zone mal éclairée ou il fait nuit. ● La température autour de l'objectif est soit élevée, soit basse. ● La température extérieure est basse. ● Présence de gouttelettes d'eau sur la caméra. ● Le temps est à la pluie ou à l'humidité. ● Présence de boue, etc. collée à la caméra. ● La caméra est directement éclairée par la lumière du soleil ou de projecteurs. ● Le véhicule est situé sous des éclairages fluorescents, au sodium, au mercure, etc. 	<p>Contrôlez par vous-même les alentours de votre véhicule lorsque vous conduisez.</p> <p>(Servez-vous à nouveau de l'aide au stationnement Toyota à moniteur dès lors que la caméra et les conditions se sont améliorées.)</p> <p>La procédure de réglage de la qualité d'image de l'aide au stationnement Toyota à moniteur est identique à celle du réglage de l'écran multimédia.</p>
L'image est floue	Gouttelettes d'eau, neige, boue, etc. collée sur l'objectif de la caméra.	<p>Rincez la caméra à grande eau, puis essuyez-en l'objectif avec un chiffon doux et humide.</p> <p>Utilisez le lave-glace dédié à la caméra arrière pour nettoyer l'optique de cette dernière. Pour plus détails, voir le "Manuel du propriétaire".</p>
L'écran n'est plus aligné	La caméra a subi un choc important.	Faites inspecter le véhicule par un concessionnaire Toyota, un réparateur agréé Toyota, ou n'importe quel réparateur fiable.
Les lignes de guidage ne sont visiblement plus alignées	La position de la caméra est mal alignée.	Faites inspecter le véhicule par un concessionnaire Toyota, un réparateur agréé Toyota, ou n'importe quel réparateur fiable.
	<ul style="list-style-type: none"> ● Le véhicule est incliné (il est lourdement chargé, la pression des pneus est basse en raison d'une crevaaison, etc.). ● Le véhicule se trouve en pente. 	Contrôlez par vous-même les alentours de votre véhicule lorsque vous conduisez.

Symptôme	Cause probable	Solution
Les lignes de trajectoire estimée se déplacent même si le volant de direction est droit (les lignes de guidage en largeur du véhicule et les lignes de trajectoire estimée ne sont plus alignées)	Les signaux émis par le capteur de direction présentent un dysfonctionnement.	Faites inspecter le véhicule par un concessionnaire Toyota, un réparateur agréé Toyota, ou n'importe quel réparateur fiable.
Les lignes de guidage ne sont pas affichées	Le coffre est ouvert.	Fermez le coffre. Si cela ne résout pas le problème, faites inspecter le véhicule par un concessionnaire Toyota, un réparateur agréé Toyota, ou n'importe quel réparateur fiable.

Liens connexes

[Modification des paramètres d'affichage d'écran\(P. 62\)](#)

Fonctions du moniteur de vision panoramique*

Le moniteur de vision panoramique est un dispositif qui vous aide à conduire à vitesse lente en affichant une vue dégagée depuis le dessus du véhicule sur l'écran. Cette vue est une reconstitution d'images provenant des caméras avant, latérales et arrière installées sur le véhicule.

INFORMATION

Les illustrations utilisées ici sont des exemples et peuvent différer de la vue réelle de la caméra en raison de reflets sur le véhicule et d'autres facteurs similaires.

AVERTISSEMENT

- Le moniteur de vision panoramique est un dispositif qui vous aide à contrôler les alentours du véhicule. Veuillez toujours à contrôler par vous-même les alentours du véhicule lorsque vous conduisez.
- La position et la distance réelles des personnes et des obstacles qui apparaissent à l'écran peuvent varier en raison des caractéristiques de l'objectif de la caméra.

Bouton de caméra

Affiche le moniteur de vision panoramique et permet de basculer le mode d'affichage.

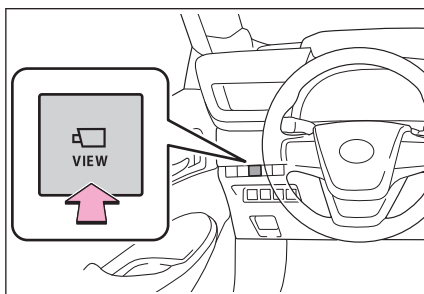

Affichage de l'écran du moniteur de vision panoramique

Lorsque vous appuyez sur le bouton de la caméra ou mettez le sélecteur de vitesses sur "R" alors que le contacteur de démarrage est sur marche, le moniteur de vision panoramique s'active.

* : Si le véhicule en est équipé

■ Mode d'affichage lorsque le sélecteur de vitesses est sur "P"

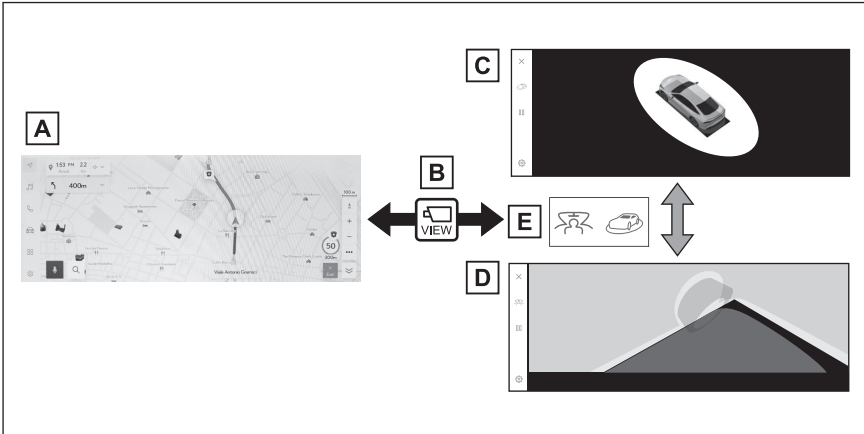

- A Écran de navigation, écran audio, etc.
- B Appui sur le bouton de caméra
- C Vue mobile
- D Vue traversante
- E Appui sur le bouton de changement du mode d'affichage

■ Mode d'affichage lorsque le sélecteur de vitesses est sur "D" ou "N"

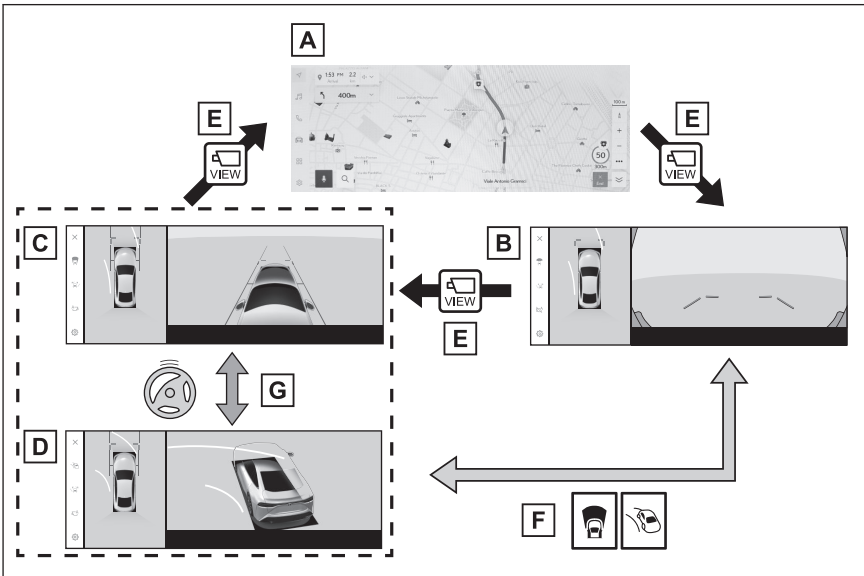

- A Écran de navigation, écran audio, etc.
- B Vue avant élargie/panoramique
- C Vue du dégagement latéral/panoramique

8-2. Moniteur de vision panoramique

- D Vue en virage/panoramique
- E Appui sur le bouton de caméra
- F Appui sur le bouton de changement du mode d'affichage
- G Lorsque le volant de direction est tourné à 180 degrés ou plus par rapport à la position centrale (ligne droite)

■ Mode d'affichage lorsque le sélecteur de vitesses est sur "R"

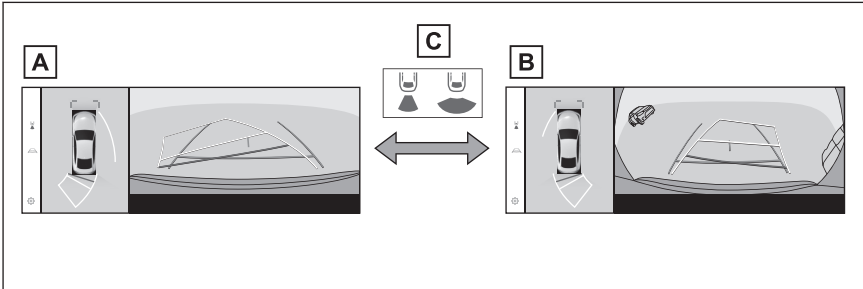

- A Vue arrière/panoramique
- B Vue arrière élargie/panoramique
- C Appui sur le bouton de changement du mode d'affichage

INFORMATION

Si vous appuyez sur le commutateur de la caméra lorsque le véhicule se déplace à environ 20 km/h (12 mph) ou moins, l'écran du moniteur de vue panoramique s'affichera. Lorsque le véhicule dépasse 20 km/h (12 mph), l'écran du moniteur de vision panoramique se désactive et l'affichage revient à l'écran précédemment actif.

Mode d'affichage lorsque le sélecteur de vitesses est sur "P"

Il s'agit d'un mode qui affiche les images combinées des caméras pour vous permettre de vérifier la présence éventuelle d'obstacles autour du véhicule. Les images sont affichées comme si elles étaient vues depuis le siège du conducteur et depuis le haut du véhicule.

1. Mettez le sélecteur de vitesses sur "P".
2. Appuyez sur le bouton de caméra.
 - Le mode change chaque fois que vous touchez le bouton de changement du mode d'affichage.
 - Appuyez de nouveau sur le bouton de caméra pour revenir à l'écran précédent, tel que l'écran de navigation.

■ Vue traversante

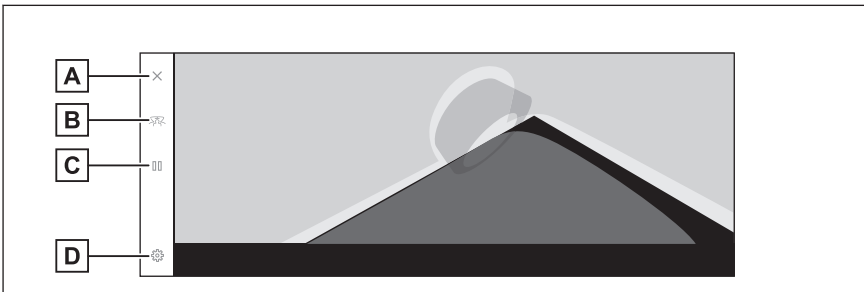

■ Vue mobile

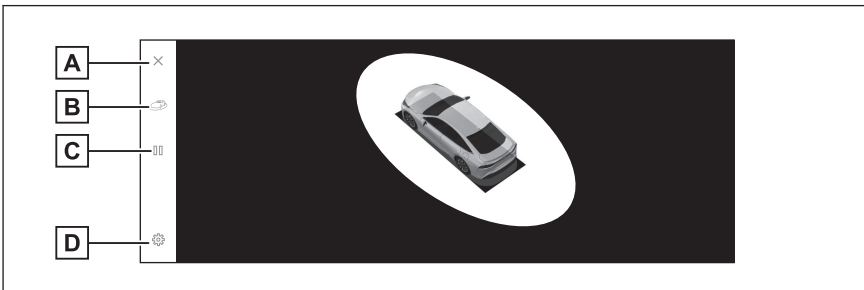

- A** Bouton de fermeture de l'écran
Éteint l'écran de la caméra et retourne à l'écran précédent, tel que l'écran de navigation.
- B** Bouton de changement du mode d'affichage
Bascule entre la vue traversante et la vue mobile.
- C** Bouton de permutation mise en pause/reprise
Met en pause ou reprend la permutation des écrans de l'affichage.
- D** Bouton de personnalisation des paramètres
Modifiez les paramètres, comme l'affichage automatique de la vue virage, la couleur de la carrosserie du véhicule, la distance de détection de l'aide au stationnement Toyota à capteurs.

INFORMATION

- Lorsque l'aide au stationnement Toyota à capteurs est active, vous pouvez afficher la vue traversante ou la vue mobile. (Pour plus de détails sur l'aide au stationnement Toyota à capteurs, consultez le "Manuel du propriétaire".)
- Vous pouvez également mettre en pause ou reprendre la permutation vue traversante/vue mobile en touchant n'importe quel point de l'écran.

— Liens connexes —

[Modification des paramètres du moniteur de vision panoramique\(P. 283\)](#)

Mode d'affichage lorsque le sélecteur de vitesses est sur "D" ou "N"

Vous pouvez vérifier la présence de piétons, de vélos et de véhicules à proximité aux carrefours à faible visibilité et aux carrefours en T en affichant la vue de votre environnement à l'écran. Ce mode permet également de vérifier la sécurité des deux côtés du véhicule, d'éviter les collisions sur les routes étroites et de se garer sur le côté de la route.

1. Mettez le sélecteur de vitesses sur "D" ou "N".
2. Appuyez sur le bouton de caméra.
 - Le mode change chaque fois que vous appuyez sur le commutateur de la caméra.
 - Si le mode vue en virage est actif et que vous tournez le volant de plus de 180 degrés par rapport à la position droite, l'affichage passe de la vue du dégagement latéral/panoramique à la vue en virage/panoramique.

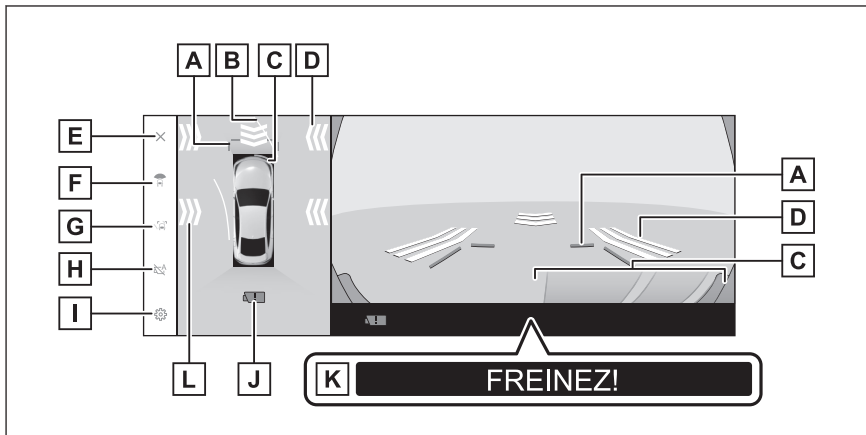
■ Vue avant élargie/panoramique

- A** Lignes de guidage avant en distance
Apparaissent à environ 1 m (3 ft.) à l'avant du véhicule.
- B** Lignes de trajectoire estimée vers l'avant
Affiche les lignes de trajectoire estimée par rapport à la position du volant de direction. (Jaunes)
Ces lignes s'affichent lorsque le volant de direction est tourné à plus de 90 degrés depuis une position droite.
- C** Aide au stationnement Toyota à capteurs
Affiche un témoin à l'écran et émet un signal sonore lorsqu'un objet est détecté par un capteur. (Pour plus de détails sur l'aide au stationnement Toyota à capteurs, consultez le "Manuel du propriétaire".)
- D** FCTA (Alerte de trafic transversal avant) / Alerte d'objets en mouvement*
Si l'alerte d'objets en mouvement détecte des véhicules et/ou des obstacles à l'avant ou sur les côtés de votre véhicule, un indicateur s'affiche à l'écran.
- E** Bouton de fermeture de l'écran

*: Si le véhicule en est équipé

8-2. Moniteur de vision panoramique

Éteint l'écran de la caméra et retourne à l'écran précédent, tel que l'écran de navigation.

F Bouton de changement du mode d'affichage

Chaque appui sur ce bouton change le mode d'affichage.

G Bouton de sélection des lignes de guidage

Les lignes de guidage changent de mode chaque fois que vous appuyez sur le bouton.

H Bouton d'affichage automatique

Permet d'activer ou de désactiver le mode d'affichage automatique. Lorsque le sélecteur de vitesses est sur "D" ou "N", la vue avant élargie/panoramique ou la vue du dégagement latéral/vue en virage/vue panoramique s'affichent automatiquement en fonction de la vitesse du véhicule.

I Bouton de personnalisation des paramètres

Modifiez les paramètres, comme l'affichage automatique de la vue virage, la couleur de la carrosserie du véhicule, la distance de détection de l'aide au stationnement Toyota à capteurs.

J Icône de détection de saleté sur la caméra

Cette icône s'affiche lorsque de la saleté est détectée sur la caméra.

K PKSB (Freinage d'aide au stationnement)*

En cas de collisions potentielle avec un obstacle détecté, un message s'affiche à l'écran. (Pour plus de détails sur PKSB (Freinage d'aide au stationnement), consultez le "Manuel du propriétaire".)

L Alerte d'objets en mouvement*

Si l'alerte d'objets en mouvement détecte des véhicules et/ou des obstacles proches sur les côtés de votre véhicule, un indicateur s'affiche à l'écran.

■ Vue du dégagement latéral/panoramique

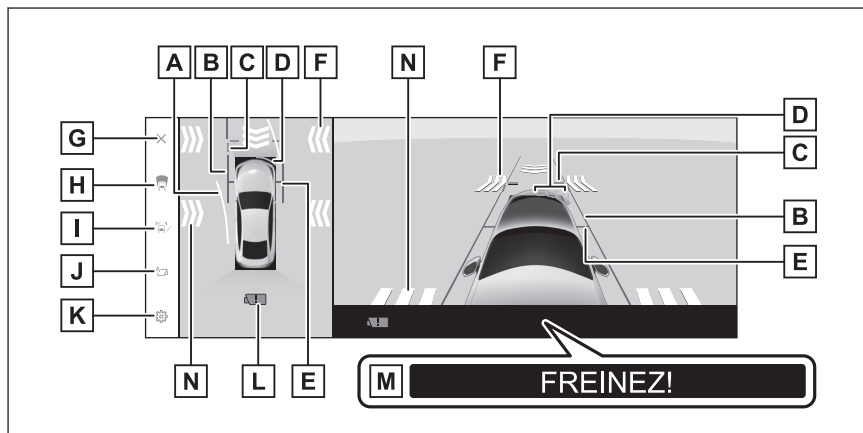

■ Vue en virage/panoramique

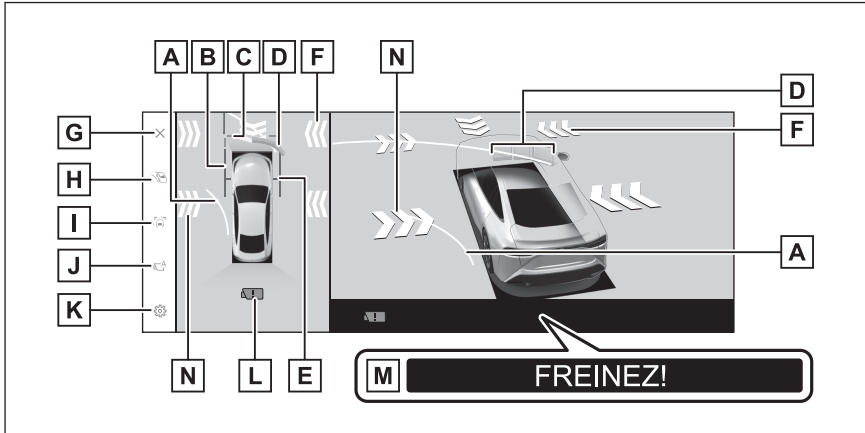

A Lignes de trajectoire estimée vers l'avant

Affiche les lignes de trajectoire estimée par rapport à la position du volant de direction. (Jaunes)

Ces lignes s'affichent lorsque le volant de direction est tourné à plus de 90 degrés depuis une position droite.

B Lignes de guidage en largeur du véhicule

Affiche les lignes de guidage de la largeur du véhicule, y compris les rétroviseurs extérieurs.

C Lignes de guidage avant en distance

Apparaissent à environ 1 m (3 ft.) à l'avant du véhicule.

D Aide au stationnement Toyota à capteurs

Affiche un témoin à l'écran et émet un signal sonore lorsqu'un objet est détecté par un capteur. (Pour plus de détails sur l'aide au stationnement Toyota à capteurs, consultez le "Manuel du propriétaire".)

E Lignes de guidage des pneus avant

Affiche la position des pneus avant.

F FCTA (Alerte de trafic transversal avant) / Alerte d'objets en mouvement*

Si l'alerte d'objets en mouvement détecte des véhicules et/ou des obstacles à l'avant ou sur les côtés de votre véhicule, un indicateur s'affiche à l'écran.

G Bouton de fermeture de l'écran

Éteint l'écran de la caméra et retourne à l'écran précédent, tel que l'écran de navigation.

H Bouton de changement du mode d'affichage

Chaque appui sur ce bouton change le mode d'affichage.

I Bouton de sélection des lignes de guidage

Les lignes de guidage changent de mode chaque fois que vous appuyez sur le bouton.

J Bouton d'affichage automatique

Permet d'activer ou de désactiver le mode d'affichage automatique. Lorsque le sélecteur de vitesses est sur "D" ou "N", la vue avant élargie/panoramique ou la vue du

8-2. Moniteur de vision panoramique

dégagement latéral/vue en virage/vue panoramique s'affichent automatiquement en fonction de la vitesse du véhicule.

K Bouton de personnalisation des paramètres

Modifiez les paramètres, comme l'affichage automatique de la vue virage, la couleur de la carrosserie du véhicule, la distance de détection de l'aide au stationnement Toyota à capteurs.

L Icône de détection de saleté sur la caméra

Cette icône s'affiche lorsque de la saleté est détectée sur la caméra.

M PKSB (Freinage d'aide au stationnement)*

En cas de collisions potentielle avec un obstacle détecté, un message s'affiche à l'écran. (Pour plus de détails sur PKSB (Freinage d'aide au stationnement), consultez le "Manuel du propriétaire".)

N Alerte d'objets en mouvement*

Si l'alerte d'objets en mouvement détecte des véhicules et/ou des obstacles proches sur les côtés de votre véhicule, un indicateur s'affiche à l'écran.

INFORMATION

- Lorsque le système détecte un objet en mouvement autour du véhicule alors que la vue panoramique est affichée, un indicateur apparaît à l'écran accompagné d'une alarme sonore.

L'alerte d'objets en mouvement est disponible lorsque toutes les conditions suivantes sont remplies.

- La position de sélection est sur D ou P
- Le véhicule roule à moins de 15 km/h (9 mph)
- Les rétroviseurs extérieurs sont déployés

Pour plus de détails sur les risques pour le système de ne pas fonctionner normalement, ou de se déclencher à tort, consultez les paragraphes "Situations dans lesquelles le système peut ne pas fonctionner correctement", et "Situations dans lesquelles le système peut se déclencher intempestivement" de la section dédiée au système RCD dans le "Manuel du propriétaire".

- Lorsque l'aide au stationnement Toyota à capteurs est active, vous pouvez afficher la vue dégagement latéral/panoramique/vue virage. (Pour plus de détails sur l'aide au stationnement Toyota à capteurs, consultez le "Manuel du propriétaire")
- La position affichée de l'aide au stationnement Toyota à capteurs peut ne pas correspondre à la position de l'obstacle affichée dans l'image de la caméra.

AVERTISSEMENT

- La position des lignes de guidage à l'écran peut varier en raison de facteurs tels que le nombre de passagers, la charge du véhicule et la pente de la route. Veuillez toujours à regarder en arrière et les alentours du véhicule lorsque vous conduisez.
- Sachant que les indications de l'aide au stationnement Toyota à capteurs, la FCTA et l'alerte d'objets en mouvement sont affichées en superposition de l'image de la caméra, il peut arriver qu'elles soient difficiles à distinguer, selon les couleurs et la luminosité ambiante.

— Liens connexes —

Modification du mode d'affichage des lignes de guidage(P. 267)

Mode d'affichage automatique(P. 267)

Modification des paramètres du moniteur de vision panoramique(P. 283)

Modification du mode d'affichage des lignes de guidage

Le mode d'affichage des lignes de guidage change chaque fois que vous touchez le bouton de changement du mode d'affichage.

■ Mode des lignes de guidage en distance

Apparaissent à environ 1 m (3 ft.) à l'avant du véhicule. (Bleues)

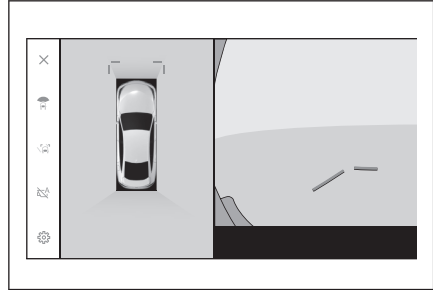

■ Mode des lignes de trajectoire estimée

Les lignes de trajectoire affichées sont liées aux manœuvres avec le volant de direction. (Jaune) Ces lignes s'affichent lorsque le volant de direction est tourné à plus de 90 degrés depuis une position droite.

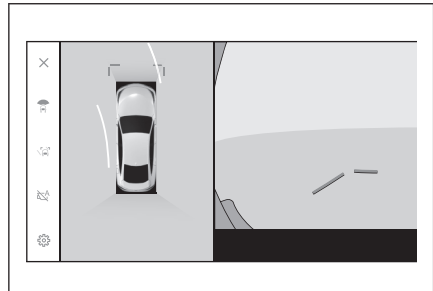

Mode d'affichage automatique

Bien que vous puissiez afficher la vue avant élargie/panoramique et la vue du dégagement latéral/vue panoramique/vue en virage en appuyant sur le bouton de la caméra, vous pouvez également régler le mode d'affichage automatique afin que les vues s'affichent automatiquement en fonction de la vitesse du véhicule.

- Touchez le bouton d'affichage automatique [] pour activer le mode d'affichage auto.
- L'activation du mode d'affichage automatique déclenche l'affichage automatique des vues dans les situations suivantes:
 - Lorsque le sélecteur de vitesses est sur "D" ou "N"
 - Le véhicule décélère à moins de 10 km/h (6 mph) (la position de sélection est dans une autre position que "R")

Affichage automatique de la vue en virage

Vous pouvez régler le mode d'affichage auto de la vue virage sur l'affichage automatique de la vue virage/panoramique selon l'utilisation du volant de direction.

- L'activation du mode d'affichage automatique de la vue en virage déclenche l'affichage automatique de cette vue dans les situations suivantes:
 - Lorsque le sélecteur de vitesses est sur "D" ou "N"
 - Le véhicule ralentit à moins de 10 km/h (6 mph)
 - Lorsque le volant de direction est tourné à 180 degrés ou plus par rapport à la position centrale (ligne droite)

INFORMATION

Vous pouvez modifier le mode d'affichage automatique de la vue en virage dans les paramètres personnalisés.

— Liens connexes —

[Modification des paramètres du moniteur de vision panoramique\(P. 283\)](#)

Affichage asservi à l'aide au stationnement Toyota à capteurs

Selon l'état de détection par l'aide au stationnement Toyota à capteurs, la vue affichée est la vue avant élargie/panoramique ou la vue dégagement latéral ou la vue virage/panoramique.

- Les vues s'affichent automatiquement lorsque l'aide au stationnement Toyota à capteurs détecte un obstacle (lorsque la position de sélection est sur "D" ou "N").
- L'affichage revient à l'écran précédent automatiquement lorsque l'aide au stationnement Toyota à capteurs cesse de détecter un obstacle.

INFORMATION

Vous pouvez également revenir à l'écran précédent en appuyant sur le bouton de caméra affiché.

Utilisation des lignes de guidage en largeur du véhicule

■ Vue du dégagement latéral/panoramique

- Vérifiez la position relative entre les lignes de guidage en largeur du véhicule et un obstacle éventuel.
- Tournez le volant de direction et avancez en faisant en sorte que les lignes de guidage en largeur du véhicule ne chevauchent pas l'obstacle réel.

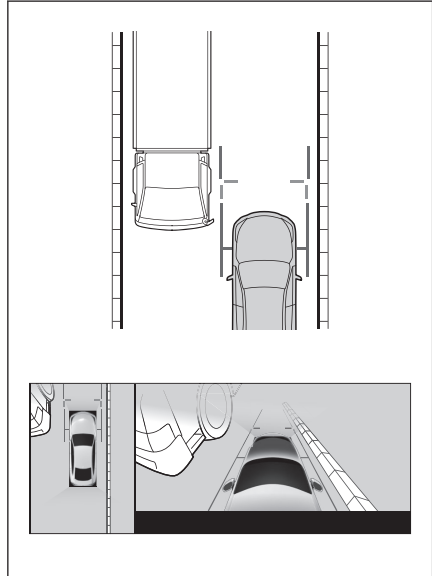

- Vérifiez la position relative entre les lignes de guidage en largeur du véhicule et un objet éventuel tel qu'une bordure de trottoir.
- Approchez le véhicule du bas-côté en faisant en sorte que les lignes de guidage en largeur du véhicule ne chevauchent pas l'obstacle, comme indiqué par la figure.
- En avançant avec les lignes de guidage en largeur du véhicule parallèles à l'obstacle, vous pouvez stationner parallèlement à ce dernier.

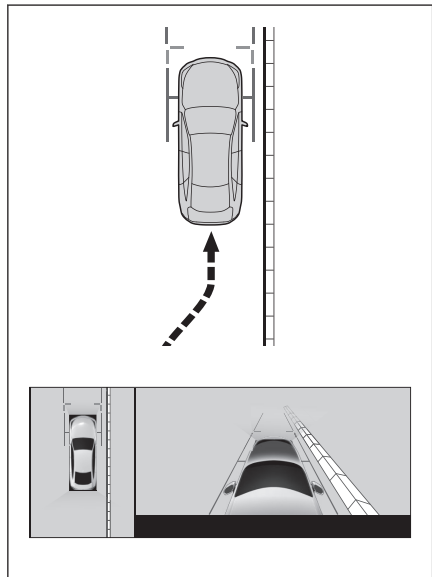

Utilisation des lignes de trajectoire estimée vers l'avant

■ Vue en virage/panoramique

- Vérifiez la position relative entre les lignes de trajectoire estimée vers l'avant et un obstacle éventuel.
- Tournez le volant de direction et avancez en faisant en sorte que les lignes de trajectoire estimée vers l'avant ne chevauchent pas l'obstacle réel.

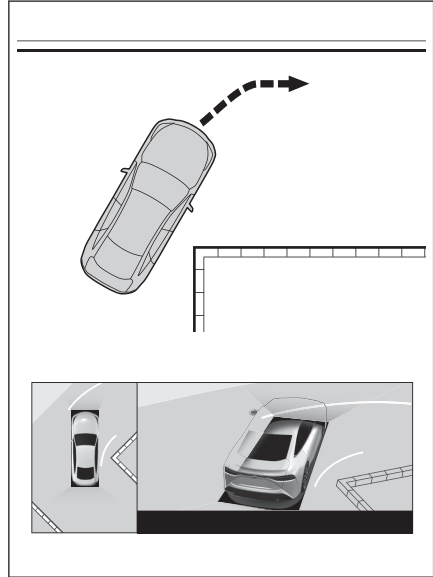

Mode d'affichage lorsque le sélecteur de vitesses est sur "R"

Pour un stationnement du véhicule en toute sécurité, une image est affichée depuis le dessus du véhicule et depuis la caméra arrière.

1. Mettez le sélecteur de vitesses sur "R".

- Le mode change chaque fois que vous touchez le bouton de changement du mode d'affichage.

■ Vue arrière/panoramique

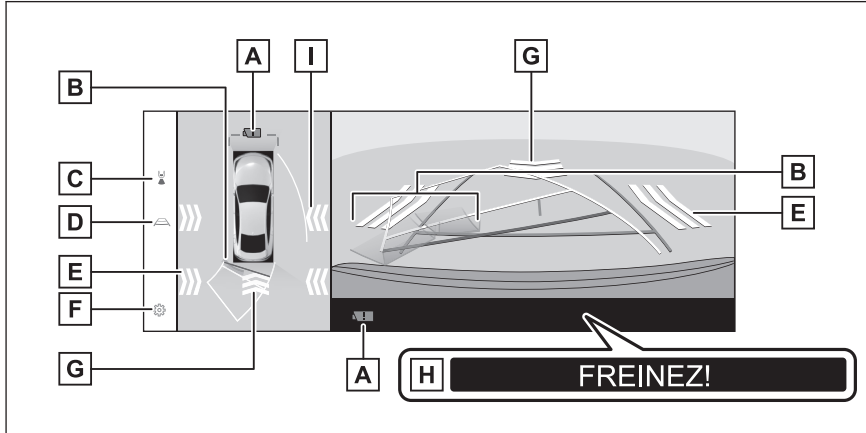

■ Vue arrière élargie/panoramique

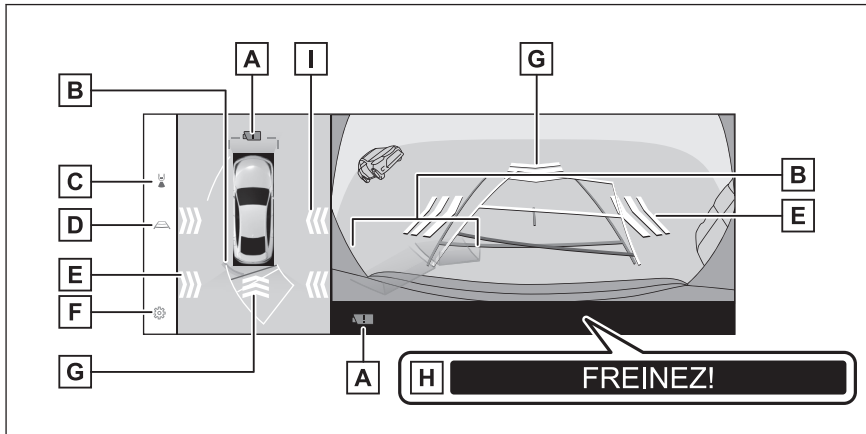

- A** Icône de détection de saleté sur la caméra

Cette icône s'affiche lorsque de la saleté est détectée sur la caméra.

- B** Aide au stationnement Toyota à capteurs

Affiche un témoin à l'écran et émet un signal sonore lorsqu'un objet est détecté par un capteur. (Pour plus de détails sur l'aide au stationnement Toyota à capteurs, consultez le "Manuel du propriétaire")

- C** Bouton de changement du mode d'affichage

8-2. Moniteur de vision panoramique

Chaque appui sur ce bouton change le mode d'affichage.

D Bouton de sélection des lignes de guidage

Les lignes de guidage changent de mode chaque fois que vous appuyez sur le bouton.

E RCTA (Alerte de trafic transversal arrière) / RCD (Détection par la caméra arrière) / Alerte d'objets en mouvement*

Un indicateur s'affiche à l'écran dans les situations suivantes.

- Lorsque le radar arrière détecte un obstacle ou un véhicule s'approchant par l'arrière
- Si la caméra arrière détecte un piéton derrière le véhicule
(Pour plus de détails sur la RCTA (Alerte de trafic transversal arrière) / RCD (Détection par la caméra arrière), consultez le "Manuel du propriétaire".)
- Si la caméra arrière détecte un objet en mouvement

F Bouton de personnalisation des paramètres

Modifiez les paramètres, comme l'affichage automatique de la vue virage, la couleur de la carrosserie du véhicule, la distance de détection de l'aide au stationnement Toyota à capteurs.

G RCD (Détection par la caméra arrière) / Alerte d'objets en mouvement

Si la caméra arrière détecte un piéton ou un objet en mouvement derrière le véhicule, un indicateur s'affiche à l'écran. (Pour plus de détails sur RCD (Détection par la caméra arrière), consultez le "Manuel du propriétaire".)

H PKSB (Freinage d'aide au stationnement)*

En cas de collisions potentielle avec un obstacle détecté, un message s'affiche à l'écran. (Pour plus de détails sur PKSB (Freinage d'aide au stationnement), consultez le "Manuel du propriétaire".)

I Alerte d'objets en mouvement*

Si l'alerte d'objets en mouvement détecte des véhicules et/ou des obstacles proches sur les côtés de votre véhicule, un indicateur s'affiche à l'écran.

INFORMATION

- Lorsque le système détecte un objet en mouvement autour du véhicule alors que la vue panoramique est affichée, un indicateur apparaît à l'écran accompagné d'une alarme sonore.

L'alerte d'objets en mouvement est disponible lorsque toutes les conditions suivantes sont remplies.

- La position de sélection est sur D ou P
- Le véhicule roule à moins de 15 km/h (9 mph)
- Les rétroviseurs extérieurs sont déployés

Pour plus de détails sur les risques pour le système de ne pas fonctionner normalement, ou de se déclencher à tort, consultez les paragraphes "Situations dans lesquelles le système peut ne pas fonctionner correctement", et "Situations dans lesquelles le système peut se déclencher intempestivement" de la section dédiée au système RCD dans le "Manuel du propriétaire".

- La position affichée de l'aide au stationnement Toyota à capteurs peut ne pas correspondre à la position de l'obstacle affichée dans l'image de la caméra.

* : Si le véhicule en est équipé

⚠ AVERTISSEMENT

- La position des lignes de guidage à l'écran peut varier en raison de facteurs tels que le nombre de passagers, la charge du véhicule et la pente de la route. Veuillez toujours à regarder en arrière et les alentours du véhicule lorsque vous conduisez.
- Sachant que les indications de l'aide au stationnement Toyota à capteurs, la RCTA, la RCD et l'alerte d'objets en mouvement sont affichées en superposition de l'image de la caméra, il peut arriver qu'elles soient difficiles à distinguer, selon les couleurs et la luminosité ambiante.

Liens connexes

[Modification du mode d'affichage des lignes de guidage\(P. 273\)](#)

[Modification des paramètres du moniteur de vision panoramique\(P. 283\)](#)

Modification du mode d'affichage des lignes de guidage

Le mode d'affichage des lignes de guidage change chaque fois que vous touchez le bouton de sélection des lignes de guidage.

■ Mode des lignes de trajectoire estimée

Ce mode affiche les lignes de trajectoire estimée qui se déplacent en fonction des mouvements du volant de direction.

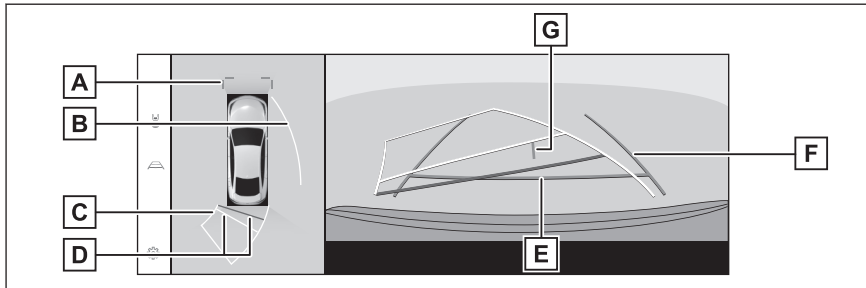
**A** Lignes de guidage avant en distance

Apparaissent à environ 1 m (3 ft.) (bleues) à l'avant du véhicule.

B Lignes de trajectoire latérale estimée

Affiche les lignes de trajectoire estimée (jaune) par rapport à la position du volant de direction.

C Lignes de trajectoire de recul estimée

Affiche les lignes de trajectoire estimée (jaune) par rapport à la position du volant de direction.

D Lignes de guidage arrière en distance

Affiche la distance derrière le véhicule.

- Les lignes de guidage en distance sont corrélées aux lignes de trajectoire estimée.

- Apparaissent à environ 0,5 m (1,5 ft.) (rouges) et 1 m (3 ft.) (jaunes) du centre du bord extérieur du pare-chocs arrière.

E Ligne de guidage arrière en distance

8-2. Moniteur de vision panoramique

Apparaît à environ 0,5 m (1,5 ft.) (bleue) du bord extérieur du pare-chocs arrière.

F Lignes de guidage en largeur du véhicule

Affiche les lignes de trajectoire lorsque le véhicule recule en ligne droite.

- L'écartement de ces lignes est supérieur à la largeur réelle du véhicule.
- Les lignes de guidage se superposent aux lignes de trajectoire estimée lorsque le véhicule est droit.

G Ligne de guidage centrale du véhicule

Indique le centre des lignes de guidage en largeur du véhicule.

■ Mode lignes de guidage d'aide au stationnement

Ce mode affiche les points de mouvement du volant de direction (lignes de guidage d'aide au stationnement). Nous recommandons ce mode à ceux qui ont une bonne perception du véhicule et peuvent le garer sans l'aide des lignes de trajectoire estimée.

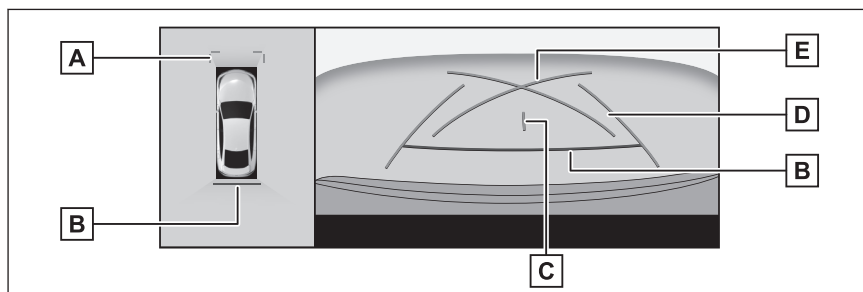

A Lignes de guidage avant en distance

Apparaissent à environ 1 m (3 ft.) (bleues) à l'avant du véhicule.

B Lignes de guidage arrière en distance

Affiche la distance derrière le véhicule.

- Apparaît à environ 0,5 m (1,5 ft.) (rouge) du centre du bord extérieur du pare-chocs arrière.

C Ligne de guidage centrale du véhicule

Indique le centre des lignes de guidage en largeur du véhicule.

D Lignes de guidage en largeur du véhicule

Affiche les lignes de trajectoire lorsque le véhicule recule en ligne droite.

- L'écartement de ces lignes est supérieur à la largeur réelle du véhicule.

E Lignes de guidage d'aide au stationnement

Affiche les lignes de guidage du plus petit virage possible derrière le véhicule.

- Utilisez comme guide la position de manœuvre du volant de direction lors du stationnement.

■ Mode des lignes de guidage en distance

Ce mode affiche uniquement les lignes de guidage en distance. Nous le recommandons pour ceux qui n'ont pas besoin des lignes de guidage.

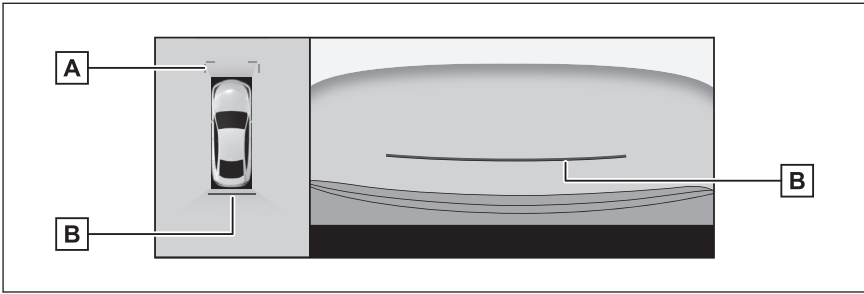

A Lignes de guidage avant en distance

Apparaissent à environ 1 m (3 ft.) (bleues) à l'avant du véhicule.

B Lignes de guidage arrière en distance

Affiche la distance derrière le véhicule.

- Apparaît à environ 0,5 m (1,5 ft.) (rouge) du centre du bord extérieur du pare-chocs arrière.

■ Mode ligne de trajectoire centrale estimée

Ce mode affiche les lignes de trajectoire estimée et une ligne de guidage centrale du véhicule qui se déplacent en fonction des mouvements du volant de direction.

Utilisez ce mode lorsque le centre du pare-chocs arrière approche d'un panneau de signalisation ou d'un poteau.

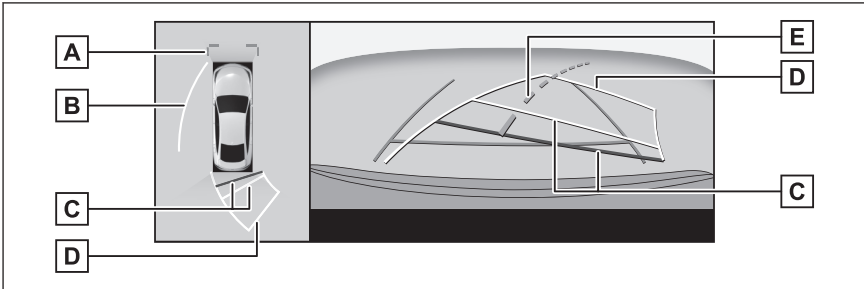

A Lignes de guidage avant en distance

Apparaissent à environ 1 m (3 ft.) (bleues) à l'avant du véhicule.

B Lignes de trajectoire latérale estimée

Affiche les lignes de trajectoire estimée (jaune) par rapport à la position du volant de direction.

C Lignes de guidage arrière en distance

Affiche la distance derrière le véhicule.

- Les lignes de guidage en distance sont corrélées aux lignes de trajectoire estimée.
- Apparaissent à environ 0,5 m (1,5 ft.) (rouges) et 1 m (3 ft.) (jaunes) du centre du bord extérieur du pare-chocs arrière.

D Lignes de trajectoire de recul estimée

Affiche les lignes de trajectoire estimée (jaune) par rapport à la position du volant de direction.

E Ligne de trajectoire centrale estimée

8-2. Moniteur de vision panoramique

Affiche la ligne de guidage centrale du véhicule (verte) par rapport à la position du volant de direction.

INFORMATION



Les lignes de guidage ne sont pas affichées si le coffre n'est pas fermé. Si vous fermez le coffre mais que les lignes de guidage ne sont toujours pas affichées, faites inspecter le véhicule par un concessionnaire Toyota, un réparateur agréé Toyota, ou n'importe quel réparateur fiable.

AVERTISSEMENT

L'écartement des lignes de guidage arrière en largeur du véhicule est supérieur à la largeur réelle du véhicule. Veuillez toujours à regarder en arrière et les alentours du véhicule lorsque vous reculez.

Stationnement à l'aide du mode des lignes de trajectoire estimée

- 1 Mettez le sélecteur de vitesses sur "R".
- 2 Tournez le volant de direction afin que les lignes de trajectoire estimée se trouvent dans l'emplacement de stationnement et reculez ensuite lentement.

-  Place de stationnement
-  Lignes de trajectoire estimée

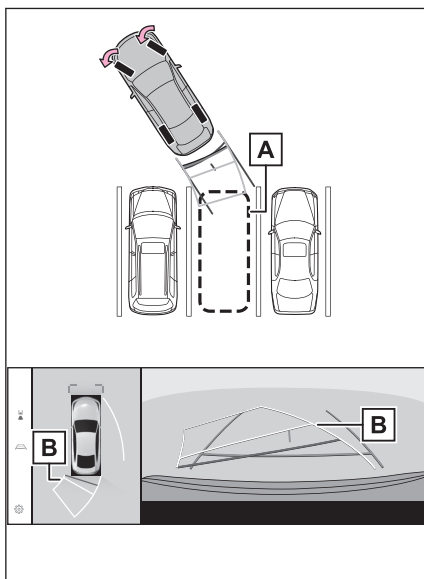

- 3 Lorsque l'arrière du véhicule est entré dans l'emplacement de stationnement, tournez le volant de direction afin que les lignes de guidage en largeur du véhicule soient à l'intérieur des lignes de séparation gauche et droite de l'emplacement de stationnement.

A Lignes de guidage en largeur du véhicule

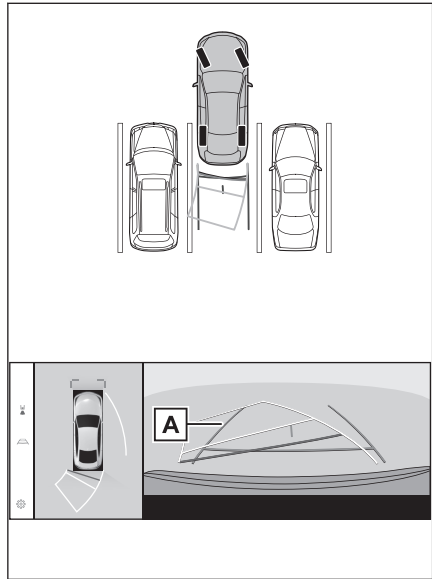

- 4 Dès lors que les lignes de guidage en largeur du véhicule sont parallèles aux délimitations de la place de stationnement, redressez le volant de direction et reculez lentement jusqu'à faire entrer le véhicule entièrement dans la place de stationnement.
- 5 Arrêtez le véhicule à l'endroit voulu pour achever votre manœuvre de stationnement.

Stationnement en mode lignes de guidage d'aide au stationnement

- 1 Mettez le sélecteur de vitesses sur "R".

- 2 Reculez jusqu'à ce que les lignes de guidage d'aide au stationnement soient alignées avec la délimitation de la place de stationnement.

- A Lignes de guidage d'aide au stationnement
- B Délimitation de la place de stationnement

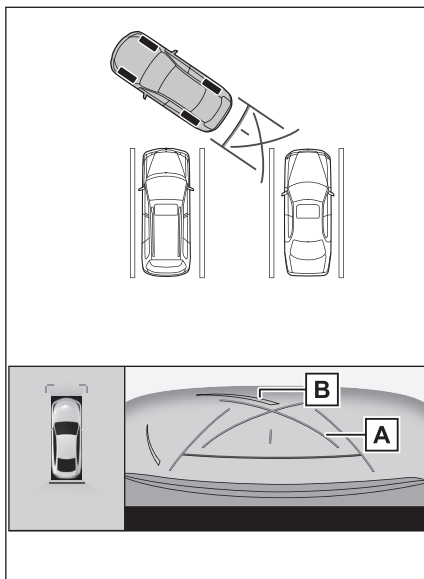

- 3 Tournez le volant de direction jusqu'en butée, puis reculez lentement.
- 4 Dès lors que le véhicule est parallèle à la place de stationnement, redressez le volant de direction et reculez lentement jusqu'à faire entrer le véhicule entièrement dans la place de stationnement.
- 5 Arrêtez le véhicule à l'endroit voulu pour achever votre manœuvre de stationnement.

Écran lorsque les rétroviseurs extérieurs sont repliés

Lorsque les rétroviseurs extérieurs sont repliés, l'image des caméras latérales vient remplacer celle de la vue panoramique. Cela peut vous aider à confirmer que les environs du véhicule sont sûrs lorsque vous vous gardez dans un espace étroit.

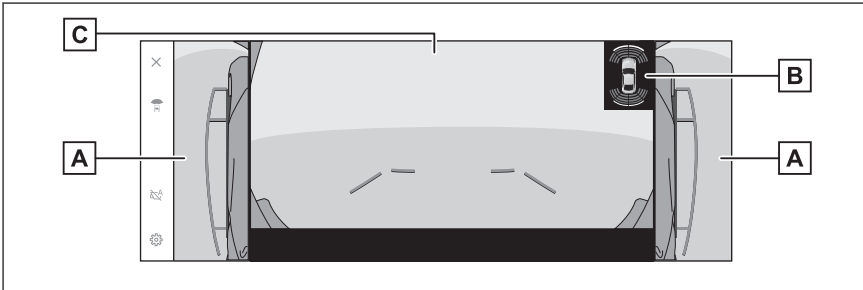

A Vues latérales

B Aide au stationnement Toyota à capteurs

Affiche un témoin à l'écran et émet un signal sonore lorsqu'un objet est détecté par un capteur. (Pour plus de détails sur l'aide au stationnement Toyota à capteurs, consultez le "Manuel du propriétaire")

C Vue avant, vue arrière, vue arrière élargie

INFORMATION

La position affichée de l'aide au stationnement Toyota à capteurs peut ne pas correspondre à la position de l'obstacle affichée dans l'image de la caméra.

Zoomer sur l'écran

Il est possible de zoomer sur l'écran si l'image est trop petite et difficile à voir. Touchez la zone de la vue panoramique ou de la vue avant élargie sur laquelle vous souhaitez zoomer.

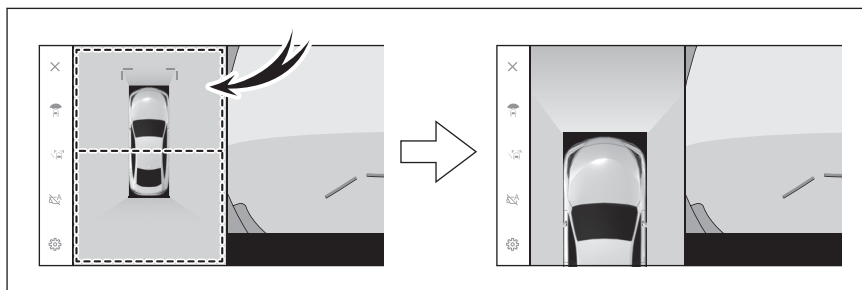

- La zone sélectionnée est alors agrandie.
- Vous pouvez zoomer sur l'un des deux endroits devant ou derrière le véhicule en vue panoramique.
- Pour dézoomer, touchez à nouveau l'écran.

INFORMATION

- La fonction de zoom est disponible lorsque toutes les conditions suivantes sont réunies:
 - Le véhicule roule à moins de 12 km/h (7 mph)
 - L'aide au stationnement Toyota à capteurs est active
- La fonction de zoom est automatiquement annulée dans l'une des situations suivantes:
 - Le véhicule roule à plus de 12 km/h (7 mph)
 - L'aide au stationnement Toyota à capteurs est inactive
- Les lignes de guidage ne s'affichent pas lors d'un zoom en vue panoramique.

Affichage de la vue sous le véhicule

Il est possible d'afficher une vue recomposée d'images prises préalablement par la caméra à partir de la position actuelle du véhicule. Cela peut vous aider à savoir ce qu'il se passe sous le véhicule, connaître la position des pneus, etc.

La vue sous le véhicule s'affiche lorsque le réglage de l'écran de programmation personnalisée est activé et que le véhicule avance ou recule.

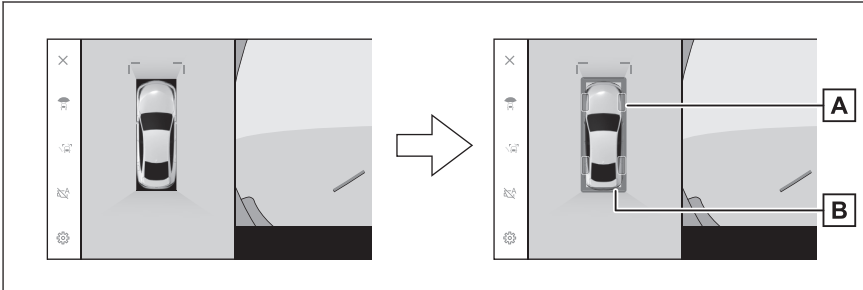

A Trajectoires des pneus

Affiche les projections des lignes de guidage des pneus en lien avec la position du volant de direction.

B Ligne de guidage du véhicule

Affiche l'extérieur du véhicule.

INFORMATION

- La vue sous le véhicule n'apparaît pas dans les cas suivants:
 - Le véhicule se déplace à plus de 20 km/h (12 mph).
 - Le véhicule est arrêté depuis un certain temps.
 - Si le véhicule ne se déplace pas sur une certaine distance après démarrage.
 - Les rétroviseurs sont repliés.
 - L'ABS est actif.
 - Le système ne fonctionne pas correctement.
- Le système peut ne pas fonctionner correctement dans les situations suivantes:
 - Routes enneigées
 - Présence d'ombres dues aux éclairages et autres
 - Présence de saleté ou d'un corps étranger sur l'objectif de la caméra
 - Eau (rivière, mer, etc.)
 - Pose d'un équipement supplémentaire
 - Présence d'un obstacle devant la caméra
 - Pneus remplacés
 - Le coffre est ouvert et la caméra n'est pas dans la bonne position
 - Chaussée glissante ou patinage des roues

- Véhicule en pente.
- Étant donné que la vue affichée a été filmée auparavant, il se peut que cette vue diffère de la situation réelle dans les cas suivants:
 - Un obstacle apparaît ou se déplace après l'enregistrement de la vue.
 - Le sable ou la neige s'affaisse et se déplace après l'enregistrement de la vue.
 - De la boue ou des flaques d'eau se trouvent dans le champ de vision.
 - Le véhicule glisse.
- Une partie ou la totalité de la vue sous le véhicule peut apparaître noire dans les cas suivants:
 - Le véhicule commence à se déplacer avant que la vue ait été enregistrée.
 - Le volant de direction est tourné au-delà d'un certain angle.
 - Le véhicule est arrêté depuis un certain temps.

AVERTISSEMENT

- Les lignes de guidage des pneus et du véhicule peuvent ne pas s'aligner correctement avec la position réelle du véhicule en raison du nombre de passagers, de la charge du véhicule, de la pente de la route, de l'état de la chaussée, de la luminosité de l'environnement, des équipements en option, du remplacement des pneus et d'autres facteurs. Veuillez toujours à regarder les alentours du véhicule lorsque vous conduisez.
- La vue affichée est une vue enregistrée au préalable. Par conséquent, si des obstacles ou d'autres objets se déplacent après avoir été captés, la vue plancher transparente et la situation réelle peuvent ne pas correspondre.

Liens connexes

[Modification des paramètres du moniteur de vision panoramique\(P. 283\)](#)

Modification des paramètres du moniteur de vision panoramique

Vous pouvez modifier les paramètres qui concernent le moniteur de vision panoramique, par exemple l'affichage automatique de la vue en virage ou la couleur de la carrosserie.

1 Touchez [].

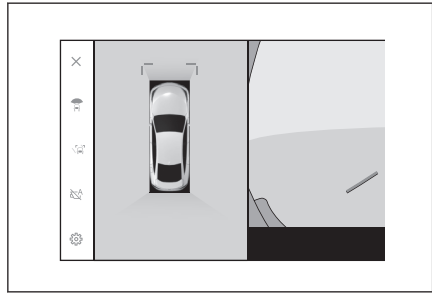

2 Sélectionnez l'option de votre choix.

● [Cornering View]

Afficher automatiquement la vue virage.

● [Vue sous le véhicule]

Activez ou désactivez l'affichage de la vue sous le véhicule. Si vous choisissez d'activer ce paramètre et déplacez le véhicule vers l'avant ou l'arrière, une vue recomposée d'images prises préalablement par la caméra s'affiche à

partir de la position actuelle du véhicule. Cela peut vous aider à savoir ce qu'il se passe sous le véhicule, connaître la position des pneus avant, etc. Cette vue est disponible en vue panoramique, vue du dégagement latéral ou vue en virage.

● [Affichage 3D de TOYOTA Park Assist]*

Afficher ou masquer l'affichage de l'aide au stationnement Toyota à capteurs.

● [Distance pour TOYOTA Park Assist]*

Modifiez la distance à laquelle l'aide au stationnement Toyota à capteurs commence à détecter des obstacles.

● [Couleur de la carrosserie du véhicule]

Changez la couleur de la carrosserie du véhicule affiché à l'écran.

● [Alerte d'objets mobiles]*

Activez/désactivez les indications de l'alerte d'objet en mouvement.

● [Alerte mode /d'affichage auto activé]*

Activez/désactivez les indications de l'alerte d'objet en mouvement lorsque le mode d'affichage automatique est actif.

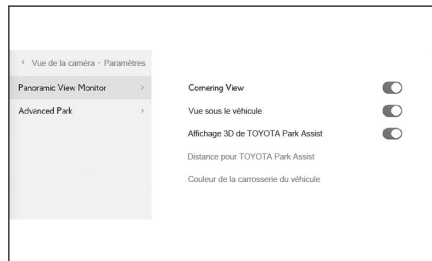

INFORMATION

Pour des impératifs de sécurité, il est impossible d'afficher l'écran des paramètres personnalisés lorsque le véhicule est en mouvement.

* : Si le véhicule en est équipé

— Liens connexes —

[Changement de couleur de la carrosserie\(P. 284\)](#)

[Changer la distance de détection de l'aide au stationnement Toyota à capteurs\(P. 284\)](#)

Changement de couleur de la carrosserie

Changez la couleur de la carrosserie du véhicule affiché à l'écran.

- 1 **Touchez [Couleur de la carrosserie du véhicule].**
- 2 **Sélectionnez la couleur de votre choix.**
- 3 **Touchez [OK].**

Changer la distance de détection de l'aide au stationnement Toyota à capteurs

Modifiez la distance à laquelle l'aide au stationnement Toyota à capteurs commence à détecter des obstacles.

- 1 **Touchez [Distance pour TOYOTA Park Assist].**
- 2 **Sélectionnez la distance à laquelle vous souhaitez commencer à détecter des objets.**
- 3 **Touchez [OK].**

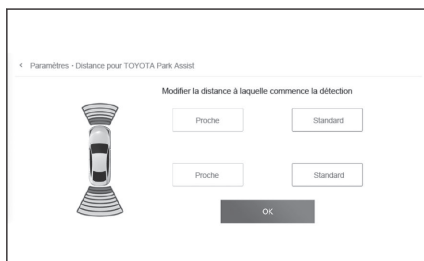

Précaution à connaître concernant le moniteur de vision panoramique

Veillez toujours à regarder en arrière et les alentours du véhicule lorsque vous conduisez. Dans le cas contraire, une collision avec d'autres véhicules ou un accident pourrait se produire. Respectez les précautions ci-dessous dans le cadre de l'utilisation du moniteur de vision panoramique.

⚠ AVERTISSEMENT

- Ne comptez jamais uniquement sur le moniteur de vision panoramique. Comme avec n'importe quel autre véhicule, veillez toujours à regarder en arrière et les alentours du véhicule lorsque vous conduisez. Veillez tout particulièrement à ne pas heurter les véhicules garés à proximité ou d'autres objets.
- Veillez à toujours surveiller visuellement derrière et tout autour de vous pendant que vous conduisez.
- Ne conduisez jamais en regardant uniquement l'écran. L'image à l'écran peut être différente des conditions réelles. En outre, la portée visuelle de la caméra est limitée. Ne tournez ni ne reculez jamais en regardant uniquement l'écran. Vous pourriez provoquer une collision avec un autre véhicule ou un accident. Assurez-vous de vérifier visuellement les abords du véhicule et d'utiliser les rétroviseurs arrière et extérieurs du véhicule.
- La position des lignes de guidage à l'écran peut varier en raison de facteurs tels que le nombre de passagers, la charge du véhicule et la pente de la route. Veillez toujours à regarder en arrière et les alentours du véhicule lorsque vous conduisez.
- N'utilisez pas le moniteur de vision panoramique dans les cas suivants:
 - Sur route verglacée ou glissante, ou sur la neige
 - Lorsque vous utilisez des chaînes à neige ou une roue de secours
 - Lorsqu'une ou plusieurs porte(s) avant ou le coffre ne sont pas complètement fermés
 - Sur une route non plane, comme en colline
 - Si des pneus d'une autre taille que celle spécifiée par Toyota sont montés
 - Si la suspension a été modifiée
 - Si un accessoire qui n'est pas d'origine Toyota est monté sur la partie affichée à l'écran
- Par temps froid, il peut arriver que l'écran soit plus sombre ou que l'image soit plus floue. Il peut arriver que l'image affichée à l'écran soit déformée lorsque le véhicule est en mouvement, ou qu'elle soit illisible. Veillez donc toujours à contrôler par vous-même les alentours du véhicule lorsque vous conduisez.
- Si vous remplacez vos pneus, la position des lignes de guidage à l'écran peut être incorrecte.

⚠ NOTE

- La vue traversante, la vue mobile, la vue panoramique, la vue dégagement latéral et la vue virage présentent une image composite formée de celles captées par la caméra frontale, la caméra arrière et les caméras latérales. Sachant que des limitations s'appliquent à ce qu'il est possible d'afficher en termes de portée et de contenu, veillez à bien comprendre les fonctionnalités du moniteur de vision panoramique avant de l'utiliser.

NOTE

- Les quatre angles de la vue traversante, la vue mobile, la vue panoramique, la vue du dégagement latéral et la vue en virage résultent du traitement par reconstitution des images prises par les caméras. La qualité d'image peut donc se dégrader. Il ne s'agit pas toutefois d'un défaut.
- En fonction des conditions d'éclairage près de chaque caméra, des taches claires et sombres peuvent apparaître sur la vue transparente, la vue en déplacement, la vue panoramique, la vue de dégagement latéral, et la vue virage.
- La vue traversante, la vue mobile, la vue panoramique, la vue dégagement latéral et la vue virage ne peuvent pas afficher plus haut que la position de montage et plus loin que la portée de captation d'image de chaque caméra.
- Il existe des angles morts autour du véhicule et, à ce titre, certaines zones n'apparaissent pas à l'écran du moniteur de vision panoramique.
- Les objets en trois dimensions affichés en vue frontale grand-angle, vue arrière, vue arrière grand-angle ou vue latérale peuvent ne pas s'afficher en vue transparente, vue en déplacement, vue panoramique, vue de dégagement latéral, et vue virage.
- Il peut arriver que les piétons et d'autres obstacles tridimensionnels apparaissent différemment lorsqu'ils sont affichés au moniteur de vision panoramique. (Parmi les différences possibles figurent les cas où les obstacles affichés paraissent aplatis, disparaissent à l'approche des zones de traitement de l'image, surgissent des zones de traitement de la composition vidéo, ou la distance réelle jusqu'à l'obstacle n'est pas restituée par l'image affichée.)
- Lorsqu'un ouvrant est ouvert, notamment le coffre équipé de la caméra arrière ou les portes avant équipées des rétroviseurs extérieurs dans lesquels sont intégrées les caméras latérales, les images ne s'affichent pas correctement au moniteur de vision panoramique.
- L'icône du véhicule affichée dans la vue traversante, la vue mobile, la vue panoramique, la vue du dégagement latéral et la vue en virage est une image générée par ordinateur. La couleur, la forme et la taille peuvent donc différer de celles du véhicule réel. Par conséquent, les objets en trois dimensions proches peuvent sembler toucher le véhicule, et les distances réelles à ces objets peuvent différer de celles affichées.
- La caméra peut ne pas fonctionner correctement et l'image peut s'afficher à l'écran de la manière suivante:
 - Lorsque le sélecteur de vitesses est sur "R", une partie ou la totalité de l'écran peut apparaître en noir.
 - Lorsque la position de sélection est sur "R", il peut arriver que l'écran ne bascule pas sur l'image de la caméra
 - Lorsque la position de sélection n'est plus sur "R", il peut arriver que l'image de la caméra reste affichée
 - Les lignes de guidage ne sont pas affichées sur l'image de la caméra; les symboles d'avertissement et les avis de prudence sont affichés.

Zone affichée à l'écran

Il existe des angles morts autour du véhicule et, à ce titre, certaines zones n'apparaissent pas à l'écran. Même s'il semble à l'écran qu'il n'y ait rien autour du véhicule, des obstacles peuvent être présents sur la route et vous pourriez entrer en collision avec eux. Assurez-vous toujours de vérifier visuellement votre environnement.

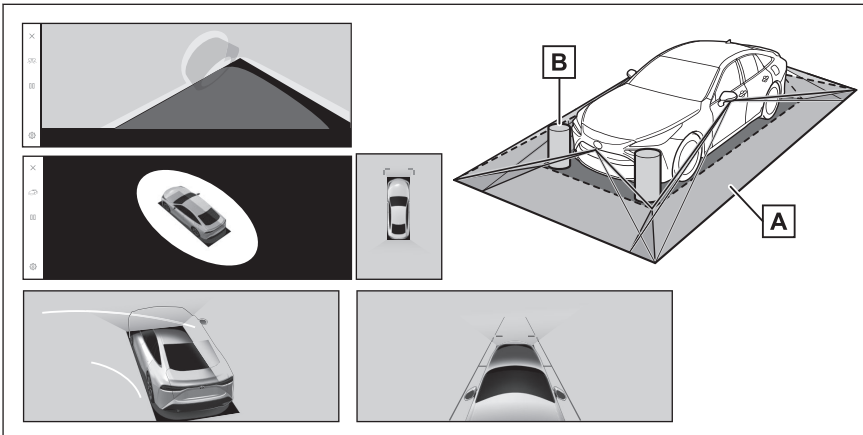

A Zone affichée à l'écran

B Objets non affichés à l'écran

Les obstacles situés dans les parties en noir ne sont pas affichés à l'écran.

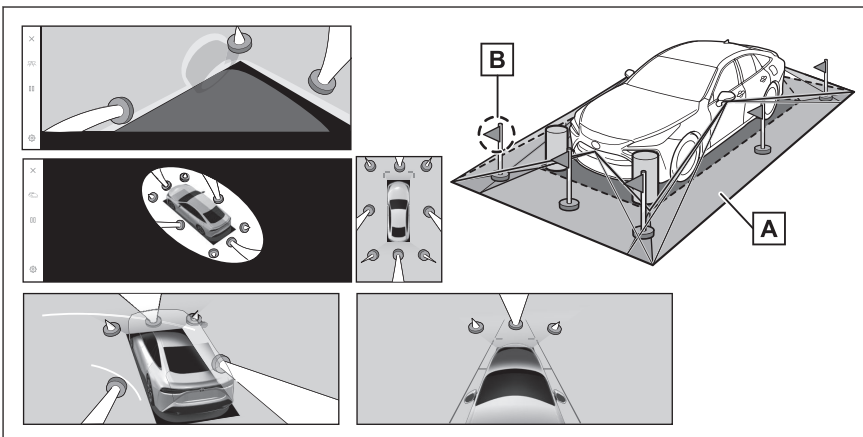

A Zone affichée à l'écran

B Parties d'objets non affichées à l'écran

Les parties plus hautes que la route n'apparaissent pas à l'écran.

INFORMATION

- Les parties noires autour de l'icône du véhicule ne sont pas affichées par la caméra. Vérifiez ces zones par vous-même.
- Du fait que les images obtenues à partir de quatre caméras sont traitées et affichées sur une chaussée plane, la vue traversante, la vue mobile, la vue panoramique (y compris l'affichage zoomé), la vue du dégagement latéral et la vue en virage peuvent avoir certaines particularités:
 - Les objets peuvent sembler écrasés; plus fins ou plus gros qu'ils ne le sont.

8-2. Moniteur de vision panoramique

- Un objet situé plus haut que la chaussée peut sembler plus éloigné qu'il ne l'est en réalité ou ne pas apparaître du tout.
- Les objets de grande taille peuvent apparaître comme dépassant des zones hors cadre de l'image.
- L'image peut laisser apparaître des variations de luminosité d'une caméra à l'autre du fait des conditions de lumière ambiante.
- L'image affichée peut être mal alignée en raison de l'inclinaison de la carrosserie du véhicule ou d'une variation de hauteur du véhicule en raison du nombre de passagers et de la charge du véhicule.
- Si les portes ne sont pas complètement fermées, l'image et les lignes de guidage peuvent ne pas s'afficher correctement.
- La relation de position de la surface de la route et des objets par rapport à l'icône du véhicule affichée sur la vue transparente, la vue en déplacement, la vue panoramique (y compris l'affichage avec zoom), la vue de dégagement latéral, et la vue virage peuvent différer des positions réelles.
- La lumière d'une plaque d'immatriculation rétroéclairée peut apparaître sur l'écran.
- Les images correspondant aux parties repérées dans la figure par un [○] étant composites, il peut arriver que certaines parties soient difficiles à distinguer.

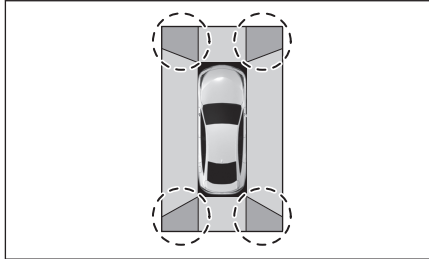

■ Vue avant élargie

A Zone affichée à l'écran

B Objets non affichés à l'écran

Les zones proches des deux angles du pare-chocs n'apparaîtront pas à l'écran.

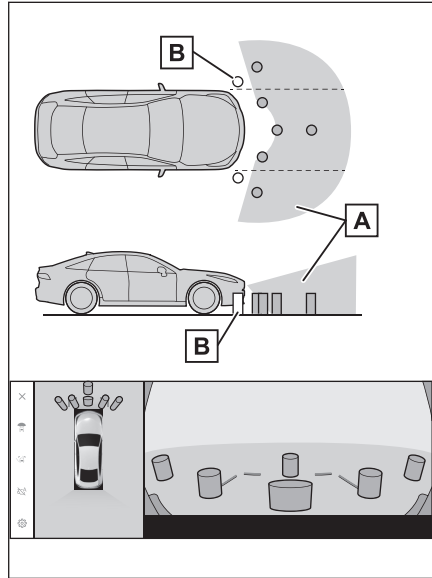

☐ INFORMATION

- La zone couverte par la caméra est limitée. Les objets proches des angles du pare-chocs et sous ce dernier ne peuvent pas être affichés à l'écran.
- La perception en profondeur de l'image affichée à l'écran est faussée par rapport à la distance réelle.
- La caméra frontale grand-angle emploie une optique spéciale, de sorte que la perception de profondeur de l'image affichée sur l'écran diffère de la distance réelle.

■ Vues des deux côtés (lorsque les rétroviseurs sont repliés)

A Zone affichée à l'écran

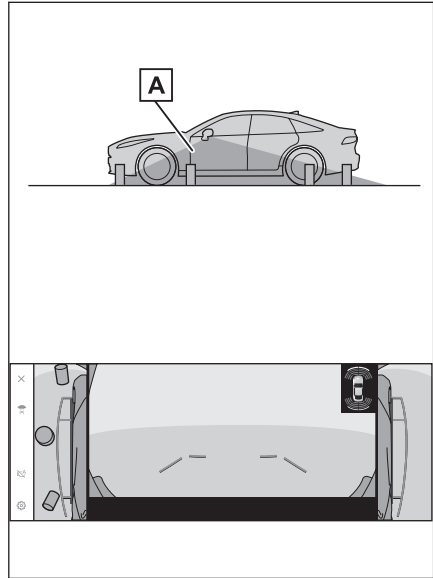

INFORMATION

- Il peut arriver que le rayon affiché à l'écran soit différent du fait de l'état du véhicule et du revêtement de la chaussée.
- La zone couverte par la caméra est limitée. Les obstacles près du pare-chocs côté passager et sous ce dernier restent invisibles à l'écran.
- La perception en profondeur de l'image affichée à l'écran est faussée par rapport à la distance réelle.
- Les caméras utilisées pour les deux vues latérales étant dotées d'une optique spéciale, la perception en profondeur de l'image affichée à l'écran est faussée par rapport à la distance réelle.

■ Vue arrière

A Zone affichée à l'écran

B Objets non affichés à l'écran

Les zones proches des deux angles du pare-chocs n'apparaîtront pas à l'écran.

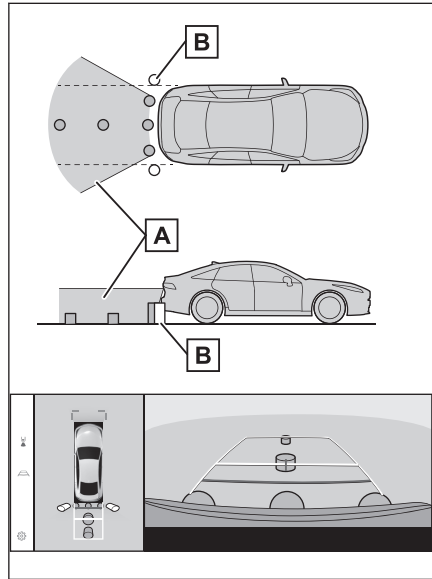

■ Vue arrière élargie

A Zone affichée à l'écran

B Objets non affichés à l'écran

Les zones proches des deux angles du pare-chocs n'apparaîtront pas à l'écran.

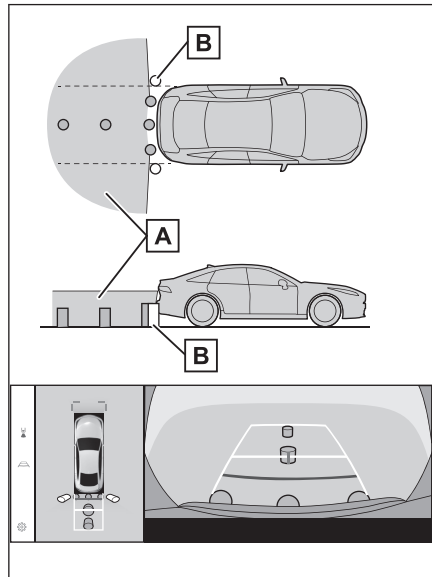

INFORMATION

- Il peut arriver que le rayon affiché à l'écran soit différent du fait de l'état du véhicule et du revêtement de la chaussée.
- La zone couverte par la caméra est limitée. Les obstacles près des angles du pare-chocs et sous ce dernier restent invisibles à l'écran.
- La perception en profondeur de l'image affichée à l'écran est faussée par rapport à la distance réelle.
- La caméra arrière et la caméra arrière grand-angle emploient une optique spéciale, de sorte que la perception de profondeur de l'image affichée sur l'écran diffère de la distance réelle.
- Les objets qui sont plus hauts que la caméra arrière peuvent ne pas apparaître à l'écran.

Position de la caméra

Les caméras du moniteur de vision panoramique sont situées aux emplacements indiqués dans les figures.

■ Caméra avant

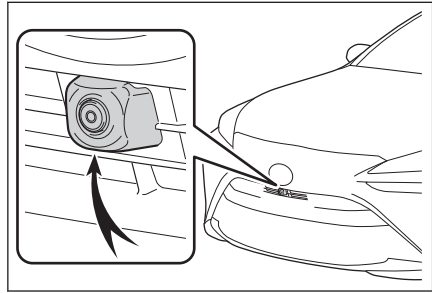

■ Caméras latérales

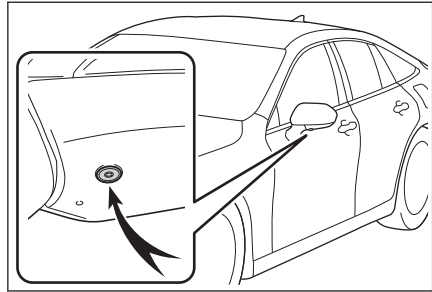

■ Caméra arrière

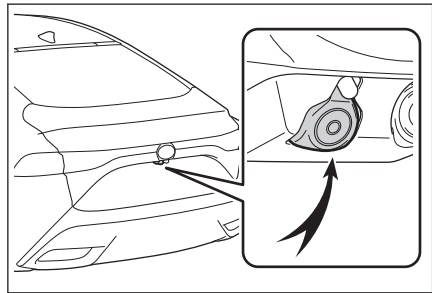

Nettoyage de la caméra

Si des saletés ou des corps étrangers, tels que des gouttes d'eau, de la neige ou de la boue, ont sali la caméra, vous ne pourrez pas voir l'image clairement. Dans ce cas, rincez la caméra à grande eau, puis essuyez-en l'objectif avec un chiffon doux et humide.

⚠ NOTE

- Le moniteur de vision panoramique pourrait dysfonctionner. Prenez note des points suivants:

NOTE

- Ne pas faire subir un choc violent à la caméra ni forcer dessus. En effet, vous risqueriez de changer de position la caméra et modifier son angle de montage.
- La caméra est conçue pour être étanche. Ne pas la démonter, la mettre en pièces ni la modifier.
- Pour nettoyer l'objectif de la caméra, rincez la caméra à grande eau, puis essuyez l'objectif avec un chiffon doux et humide. Frotter énergiquement l'optique de la caméra peut rayer l'optique de la caméra et vous ne pourrez plus voir les images clairement.
- La lentille de la caméra est en résine. Ne laissez aucun solvant, cire de voiture, nettoyant ou produit protecteur pour vitres se déposer sur la caméra. Si cela devait arriver, essuyez immédiatement.
- Ne pas verser d'eau chaude sur le véhicule par temps froid et ne pas non plus lui faire subir des variations brutales de température.
- Si vous lavez le véhicule avec un nettoyeur haute pression, ne dirigez pas la buse directement vers la caméra ou la zone de la caméra. Appliquer une forte pression d'eau peut entraîner des dysfonctionnements de la caméra.
- Tout choc avec la caméra pourrait entraîner un dysfonctionnement. Si cela se produit, faites inspecter le véhicule dans les meilleurs délais par un concessionnaire agréé Toyota, un réparateur agréé Toyota, ou n'importe quel réparateur fiable dès que possible.

■ **Nettoyage de la caméra arrière au liquide de lave-glace***

Il est possible de nettoyer la saleté sur l'objectif de la caméra arrière en utilisant le lave-glace prévu à cet effet. Pour plus de détails, consultez le "Manuel du propriétaire".

- Lors du nettoyage de la caméra, le liquide de lave-glace pourrait rendre l'image difficile à voir. Lorsque vous reculez, veillez à surveiller visuellement tout autour du véhicule, tant en vue directe qu'avec les rétroviseurs, avant d'entamer la manœuvre.
- Si du liquide de lave-glace reste sur la surface de l'objectif de la caméra après le nettoyage, l'image peut être difficile à voir la nuit en raison de la hauteur ou de l'inclinaison des projecteurs du véhicule situé derrière.
- Le nettoyage pourrait ne pas éliminer toutes les saletés. Dans ce cas, rincez la caméra à grande eau, puis essuyez-en l'objectif avec un chiffon doux et humidifié avec de l'eau.
- Le liquide lave-glace est pulvérisé sur la surface de l'objectif de la caméra. Par conséquent, ce liquide ne peut éliminer la glace, la neige et autres saletés autour de la caméra.

NOTE

Ne soumettez la buse de lavage à aucun coup ni choc violent, au risque de modifier sa position et son angle d'installation.

* : Si le véhicule en est équipé

Éclairages d'aide au stationnement

L'emplacement des éclairages d'aide au stationnement du moniteur de vision panoramique est indiqué sur la figure.

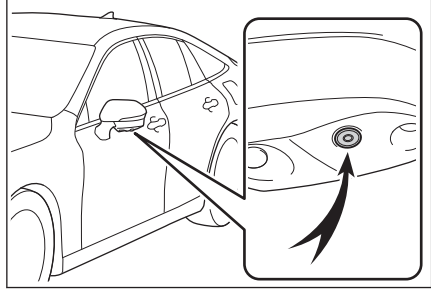

⚠ NOTE

- Pour que le moniteur de vision panoramique fonctionne correctement, veillez à respecter les précautions suivantes:
 - N'exercez pas de force excessive sur une lumière et ne la soumettez à aucun choc violent au risque de modifier sa position et son angle d'installation.
 - Ne retirez pas, ne démontez pas et ne modifiez pas les lumières car elles sont étanches.
 - Pour nettoyer les lumières, lavez-les à grande d'eau, puis essuyez-les avec un chiffon doux et humide.
 - N'utilisez pas de solvants organiques, de cires, de solvants déshuileurs, de revêtements pour verre, etc. sur les lentilles des lumières car elles sont en résine. En cas d'application par erreur, essuyez immédiatement.
 - N'exposez pas les lumières à des changements brusques de température, par exemple en les arrosant d'eau chaude alors qu'il fait froid.
 - Lorsque vous lavez le véhicule avec un nettoyeur haute pression, ne pulvérisez pas l'eau directement sur les lumières ni leur pourtour. L'eau sous haute pression pourrait endommager les lumières et les faire dysfonctionner.
- Si un éclairage a été soumis à un choc violent, il peut être endommagé. Faites inspecter le véhicule auprès d'un revendeur Toyota ou d'un réparateur Toyota agréé, ou de tout autre réparateur digne de confiance.

Différences entre la route à l'écran et la route réelle

Les images reconstituées du moniteur de vision panoramique et les lignes de guidage servent de repères de distance sur route plane. Il existe donc une marge d'erreur entre les lignes de guidage à l'écran et la distance/trajectoire réelle sur la route.

■ Quand le sol derrière le véhicule est en forte pente montante

Les lignes de guidage de distance vont sembler plus proches du véhicule qu'elles ne le sont réellement. C'est pourquoi, en montée, les objets paraîtront plus éloignés qu'ils ne le sont. De la même manière, il existera une marge d'erreur entre les lignes de guidage et la distance/trajectoire réelle sur la route.

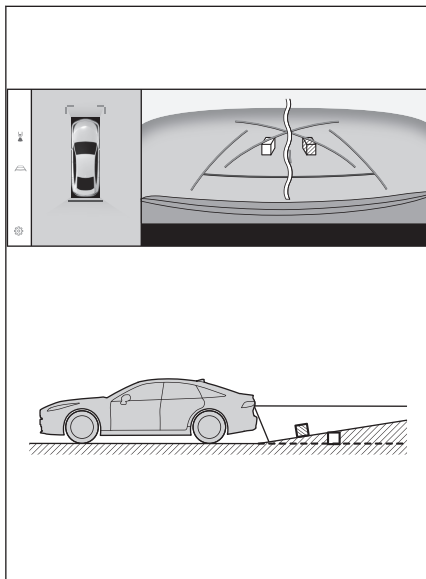

■ Quand le sol derrière le véhicule est en forte pente descendante

Les lignes de guidage en distance vont paraître plus éloignées du véhicule par rapport à la distance en réalité. C'est pourquoi, en descente, les objets paraîtront plus proches qu'ils ne le sont. De la même manière, il existera une marge d'erreur entre les lignes de guidage et la distance/trajectoire réelle sur la route.

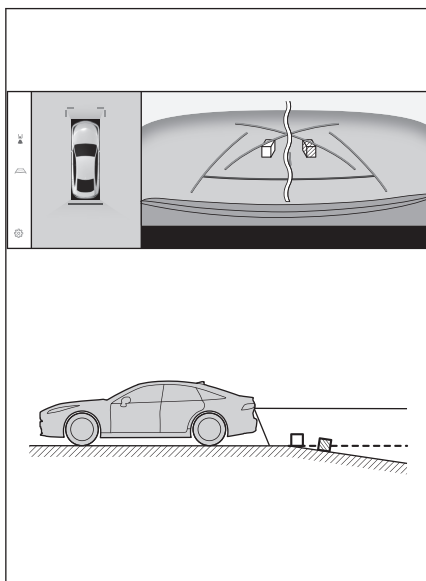

■ Quand le véhicule est affaissé sur un de ses essieux

Quand le véhicule est affaissé sur un de ses essieux du fait du nombre de passagers ou de la répartition de la charge, il existe une marge d'erreur entre les lignes de guidage affichées à l'écran et les écarts et distances réelles au sol.

A Marge d'erreur

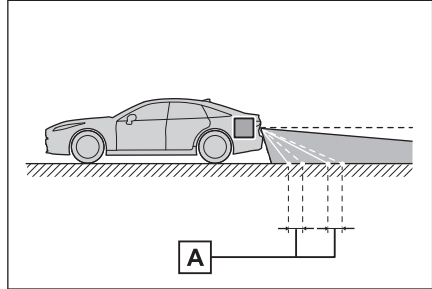

■ Ligne de trajectoire centrale estimée

Étant donné que les lignes de guidage apparaissent en vol près du pare-chocs arrière, parfois, elles peuvent sembler décentrées.

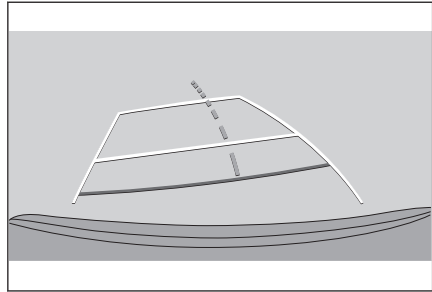

Différences entre les objets 3D à l'écran et réels

Du fait que les lignes de guidage sont affichées à plat sur la chaussée, il est impossible de déterminer la position des objets tridimensionnels. Lorsque vous approchez d'un obstacle tridimensionnel saillant sur les extérieurs (comme le plateau d'un camion par exemple), tenez compte des mises en garde suivantes.

⚠ AVERTISSEMENT

Lorsque l'affichage de l'aide au stationnement Toyota à capteurs est rouge, assurez-vous de vérifier visuellement avant de continuer à déplacer le véhicule. Il existe un risque que vous entriez en collision avec un autre véhicule ou que vous ayez un autre accident imprévu.

■ Afficher la vue panoramique (y compris l'affichage zoomé)

À l'écran, il peut sembler que le dégagement est suffisant entre le pare-chocs de votre véhicule et un autre véhicule ou tout autre obstacle, et une collision entre les deux ne paraît pas possible. Pourtant, les lignes de trajectoire sont en superposition du véhicule, si bien que le risque de collision entre lui et l'obstacle est bien réel. Veillez à surveiller visuellement tout ce qui vous entoure.

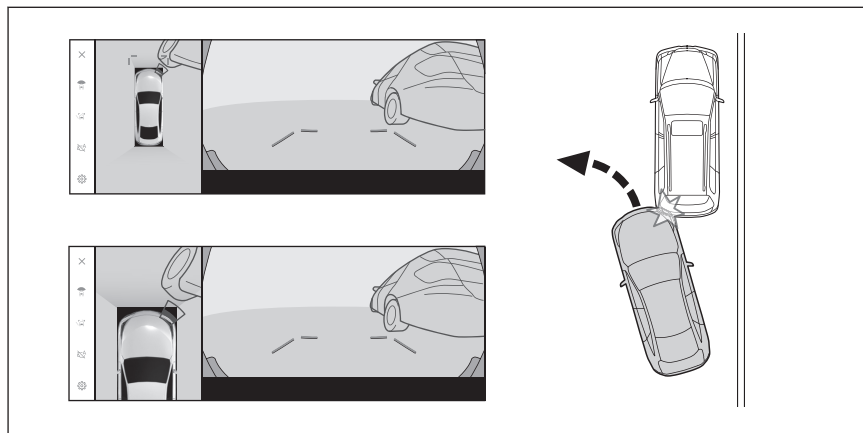

■ Lignes de trajectoire estimée

- À l'écran, il semble que le pare-chocs du véhicule se trouve en dehors des lignes de trajectoire estimée. Il ne semble pas que le véhicule aille entrer en collision avec un objet ou un autre véhicule. Cependant, le véhicule se trouve au-dessus des lignes de trajectoire et peut donc, par conséquent, entrer en collision avec l'objet ou le véhicule. Veuillez à contrôler par vous-même les alentours du véhicule.

A Lignes de trajectoire estimée

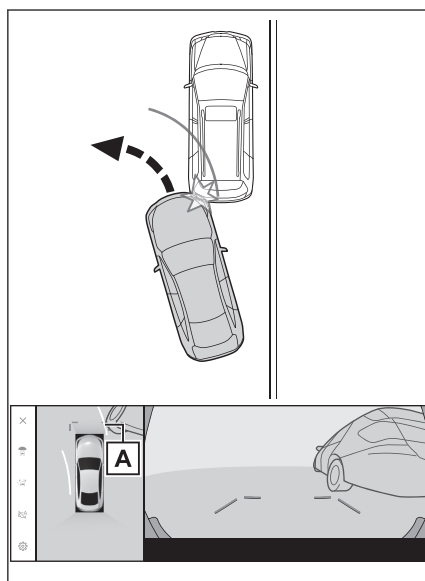

- Les objets en trois dimensions situés en hauteur (tels que le surplomb d'un mur ou plateau de chargement d'un camion) peuvent ne pas apparaître à l'écran. Veuillez à contrôler par vous-même les alentours du véhicule.

A Surplomb d'un mur

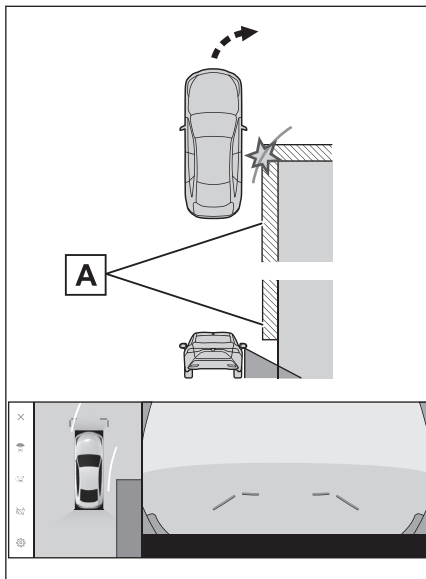

- À l'écran, il peut sembler que le plateau d'un camion se trouve en dehors des lignes de trajectoire estimée et que le véhicule n'aille pas entrer en collision avec lui. Toutefois, le plateau d'un camion peut réellement se trouver sur les lignes de trajectoire estimée et, si vous reculez en suivant ces lignes, le véhicule entrera en collision avec le camion. Veuillez à contrôler par vous-même les alentours du véhicule.

A Lignes de trajectoire estimée

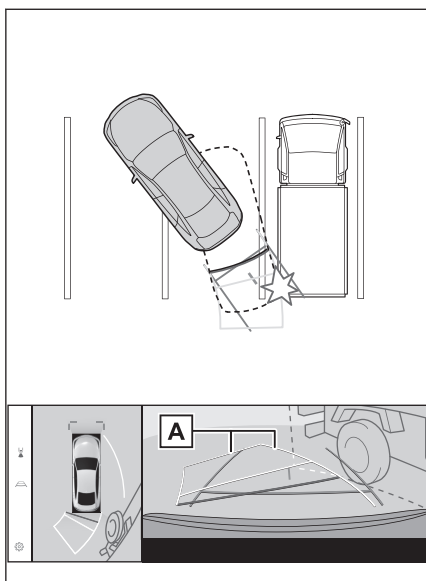

■ Lignes de guidage de distance

À l'écran, les lignes de guidage en distance montrent qu'un camion stationne au point **B**. Toutefois, en réalité, si vous reculez jusqu'au point **A**, vous allez entrer en collision avec le camion. À l'écran, il semble que le point **A** soit le plus proche, puis le **B** et le **C**. Pourtant, en réalité, **A** et **C** sont à la même distance, et **B** est plus éloigné que **A** et **C**. Veillez à contrôler par vous-même l'arrière du véhicule et ses alentours. La distance au point **D** est équivalente à 1 m (3 ft.).

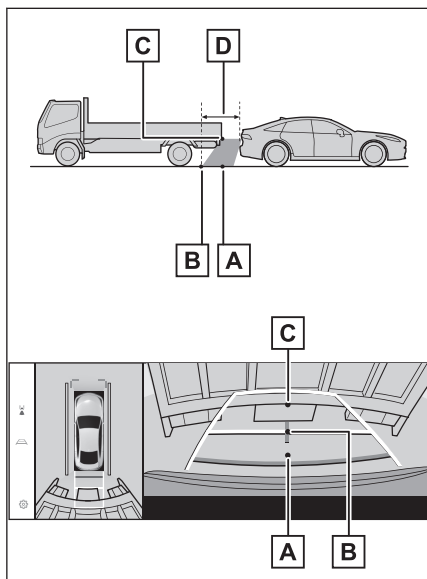

■ Porte-à-faux d'une poutre en diagonale

En vue panoramique, une poutre en diagonale peut sembler droite et hors de portée. En réalité, comme la partie supérieure de la poutre est en surplomb, le véhicule pourrait la heurter. Veillez à contrôler par vous-même l'arrière et les alentours du véhicule.

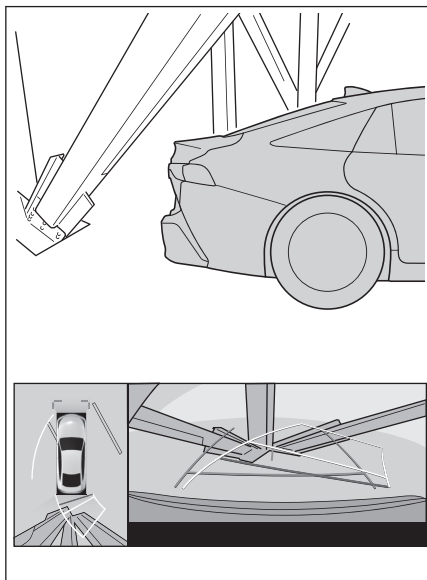

■ Fonction de grossissement

Contrairement à la vue panoramique normale, la fonction de grossissement de la vue panoramique permet de zoomer sur l'icône du véhicule. Les lignes blanches de la route, les murs et autres peuvent donc paraître courbes.

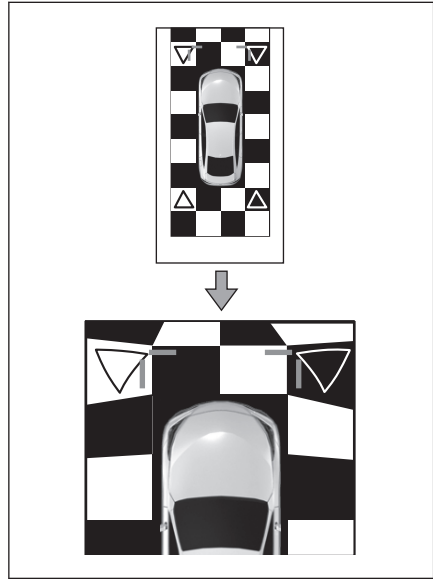

Si vous constatez un symptôme quelconque

Si vous remarquez ou êtes gêné par l'un des symptômes suivants, vérifiez à nouveau le problème en vous référant à la cause probable et à la solution.

Si la solution ne résout pas le symptôme, faites inspecter le véhicule par un concessionnaire agréé Toyota, un réparateur agréé Toyota, ou n'importe quel réparateur fiable.

Symptôme	Cause probable	Solution
L'image est difficile à distinguer	<ul style="list-style-type: none"> ● Le véhicule se trouve dans une zone mal éclairée ou il fait nuit. ● La température autour de l'objectif est soit élevée, soit basse. ● La température extérieure est basse. ● Présence de gouttelettes d'eau sur la caméra. ● Le temps est à la pluie ou à l'humidité. ● Présence de boue, etc. collée à la caméra. ● La caméra est directement éclairée par la lumière du soleil ou de projecteurs. ● Le véhicule est situé sous des éclairages fluorescents, au sodium, au mercure, etc. 	<p>Contrôlez par vous-même les alentours du véhicule lorsque vous conduisez.</p> <p>Utilisez le moniteur de vision panoramique lorsque la caméra a été nettoyée ou que les conditions se sont améliorées.</p> <p>La procédure de réglage de la qualité d'image du moniteur de vision panoramique est identique à celle du réglage de l'écran multimédia.</p>
L'image est floue	Gouttelettes d'eau, neige, boue, etc. collée sur l'objectif de la caméra.	<p>Rincez la caméra à grande eau, puis essuyez-en l'objectif avec un chiffon doux et humide.</p> <p>Nettoyez l'objectif de la caméra à l'aide du lave-glace spécifiquement prévu à cet effet. Pour plus de détails, consultez le "Manuel du propriétaire".</p>
L'écran est désaligné	La caméra a subi un choc important.	Faites inspecter le véhicule par un concessionnaire agréé Toyota, un réparateur agréé Toyota, ou n'importe quel réparateur fiable.
Les lignes de guidage sont sensiblement désalignées	La position de la caméra est mal alignée.	Faites inspecter le véhicule par un concessionnaire agréé Toyota, un réparateur agréé Toyota, ou n'importe quel réparateur fiable.

Symptôme	Cause probable	Solution
Les lignes de guidage sont sensiblement désalignées	<ul style="list-style-type: none"> ● Le véhicule est incliné (il est lourdement chargé, la pression des pneus est basse en raison d'une crevaison, etc.). ● Le véhicule se trouve en pente. 	Contrôlez par vous-même les alentours du véhicule lorsque vous conduisez.
Les lignes de trajectoire estimée se déplacent même si le volant de direction est droit (les lignes de guidage en largeur du véhicule et les lignes de trajectoire estimée ne sont plus alignées).	Les signaux émis par le capteur de direction présentent un dysfonctionnement.	Faites inspecter le véhicule par un concessionnaire agréé Toyota, un réparateur agréé Toyota, ou n'importe quel réparateur fiable.
Les lignes de guidage ne sont pas affichées	Le coffre est ouvert.	Fermez le coffre. Si cela ne résout pas le problème, faites inspecter le véhicule par un concessionnaire agréé Toyota, un réparateur agréé Toyota, ou n'importe quel réparateur fiable.
Impossible d'élargir l'affichage de la vue panoramique. Impossible d'afficher la vue traversante/la vue mobile, la vue du dégagement latéral et la vue en virage.	L'aide au stationnement Toyota à capteurs peut dysfonctionner ou être sale.	Suivez les procédures de correction pour les dysfonctionnements de l'aide au stationnement Toyota à capteurs. (Pour plus de détails sur l'aide au stationnement Toyota à capteurs, consultez le "Manuel du propriétaire".)

Liens connexes

[Modification des paramètres d'affichage d'écran\(P. 62\)](#)

Informations concernant le logiciel libre/Open Source

Ce produit utilise un logiciel libre/Open Source.

Consultez l'adresse suivante pour en savoir plus sur le logiciel libre/Open Source et les codes sources:

<https://www.denso.com/global/en/opensource/svss/toyota>

9-1. Annexe

Informations sur les médias et les données	306
Certification	315

Informations sur les médias et les données

Informations sur les médias utilisables

Les caractéristiques techniques des médias et autres appareils qu'il est possible d'utiliser sont les suivantes.

■ Formats et caractéristiques techniques des clés USB

Les formats et normes des clés USB qu'il est possible d'utiliser, ainsi que leurs restrictions d'utilisation, sont les suivantes.

Format de communication USB	USB 2.0 HS (480 mbits/s)
Format de fichiers	FAT 16/32
Classe de communication	Classe de stockage de masse
Nombre maximum de dossiers	3000 (racine comprise)
Nombre maximum de niveaux de dossier	8
Nombre maximum de fichiers	9999 (255 fichiers maximum par dossier)
Capacité de mémoire	Jusqu'à 32 Go
Taille maximum d'un fichier	2 Go

- Les fichiers aux autres formats que ceux indiqués précédemment risquent de ne pas être lus correctement, ou les informations telles que le nom des fichiers ou des dossiers risquent de s'afficher incorrectement.
- Veuillez accepter à l'avance le fait qu'il puisse arriver que cet appareil ne soit pas capable de lire votre clé USB.
- Selon l'ordinateur utilisé pour sauvegarder les fichiers sur une clé USB, il peut arriver que des fichiers cachés soient écrits en plus des fichiers destinés à être lus. Il est vivement recommandé de supprimer ces fichiers cachés. Ils risquent de perturber la lecture et d'empêcher le système de passer correctement d'un fichier à un autre.

Informations sur les formats

Les caractéristiques techniques des données musicales qu'il est possible d'utiliser sont les suivantes.

■ MP3

Norme prise en charge	MP3 (MPEG1 LAYER 3, MPEG2 LSF LAYER 3)
Fréquence d'échantillonnage prise en charge (kHz)	MPEG1 LAYER 3: 32, 44,1, 48 MPEG2 LSF LAYER 3: 16, 22,05, 24

Débit binaire pris en charge (kbits/s) ⁽¹⁾	MPEG1 LAYER 3: 32 à 320 MPEG2 LSF LAYER 3: 8 à 160
Mode de reproduction pris en charge	Stéréo, stéréo combiné, double canal, mono
Balise ID3	ID3 V.1.0, 1.1, 2.2, 2.3 (nombre de caractères tel que prescrit par chaque version)

(1) Le débit binaire variable VBR (Variable Bit Rate) est pris en charge.

■ WMA

Norme prise en charge	WMA V.7, 8, 9 (9.1, 9.2)
Fréquence d'échantillonnage prise en charge (kHz)	32, 44,1, 48
Débit binaire pris en charge (kbits/s) ⁽¹⁾⁽²⁾	V.7, 8: CBR (Constant Bit Rate) 48 à 192 V.9 (9.1/9.2): CBR 48 à 320

(1) Le débit binaire variable VBR (Variable Bit Rate) est pris en charge.

(2) Les sources audio multicanal sont converties au format 2 canaux.

■ AAC

Norme prise en charge ⁽¹⁾	MPEG4 AAC-LC
Fréquence d'échantillonnage prise en charge (kHz)	11,025, 12, 16, 22,05, 24, 32, 44,1, 48
Débit binaire pris en charge (kbits/s) ⁽²⁾	8 à 320
Mode de reproduction pris en charge ⁽³⁾	1 canal (1/0), 2 canaux (2/0)

(1) L'en-tête ADIF n'est pas pris en charge.

(2) Le débit binaire variable VBR (Variable Bit Rate) est pris en charge.

(3) Le double canal n'est pas pris en charge.

■ WAV (LPCM)

Fréquence d'échantillonnage prise en charge (kHz) ⁽¹⁾	8, 11,025, 12, 16, 22,05, 24, 32, 44,1, 48, 88,2, 96, 176,4, 192
Nombre de bits de quantification pris en charge ⁽²⁾	16/24
Mode de reproduction pris en charge	1 canal (1/0), 2 canaux (2/0)

(1) Les sources audio échantillonnées à plus de 96 kHz/24 bits sont ramenées par conversion à 96 kHz/24 bits.

(2) Les sources audio multicanal sont converties au format 2 canaux.

■ FLAC

Fréquence d'échantillonnage prise en charge (kHz) ⁽¹⁾	8, 11,025, 12, 16, 22,05, 24, 32, 44,1, 48, 88,2, 96, 176,4, 192
--	--

9-1. Annexe

Nombre de bits de quantification pris en charge ⁽²⁾	16/24
--	-------

(1) Les sources audio échantillonnées à plus de 96 kHz/24 bits sont ramenées par conversion à 96 kHz/24 bits.

(2) Les sources audio multicanal sont converties au format 2 canaux.

■ ALAC

Fréquence d'échantillonnage prise en charge (kHz) ⁽¹⁾	8, 11,025, 12, 16, 22,05, 24, 32, 44,1, 48, 64, 88,2, 96
Nombre de bits de quantification pris en charge ⁽²⁾	16/24

(1) Les sources audio échantillonnées à plus de 96 kHz/24 bits sont ramenées par conversion à 96 kHz/24 bits.

(2) Les sources audio multicanal sont converties au format 2 canaux.

■ Ogg Vorbis

Fréquence d'échantillonnage prise en charge (kHz) ⁽¹⁾	8, 11,025, 16, 22,05, 32, 44,1, 48
Débit binaire pris en charge (kbits/s) ⁽²⁾	32 à 500

(1) Les sources audio échantillonnées à plus de 96 kHz/24 bits sont ramenées par conversion à 96 kHz/24 bits.

(2) Le débit binaire variable VBR (Variable Bit Rate) est pris en charge.

■ Noms de fichier

Les seuls fichiers pouvant être reconnus comme étant au format MP3/WMA/AAC/WAV(LPCM)/FLAC/ALAC/OGG Vorbis et lus comme tels sont ceux se terminant par une extension

".mp3"/".wma"/".m4a"/".3gp"/".aac"/".wav"/".flac"/".fla"/".ogg"/".ogx"/".oga". Enregistrez les fichiers MP3/WMA/AAC/WAV(LPCM)/FLAC/ALAC/OGG Vorbis avec une extension ".mp3"/".wma"/".m4a"/".3gp"/".aac"/".wav"/".flac"/".fla"/".ogg"/".ogx"/".oga".

■ À propos des balises ID3, balises WMA, balises AAC, balises et commentaires Vorbis

- Les fichiers MP3 peuvent être enrichis de métadonnées appelées balises ID3, lesquelles permettent d'indiquer des informations sur le contenu du fichier, comme le nom de l'artiste, le titre de la chanson, le titre de l'album, et ainsi de suite.
- Les fichiers WMA peuvent être enrichis de métadonnées appelées balises WMA, lesquelles permettent d'indiquer des informations sur le contenu du fichier, comme le nom de l'artiste, le titre de la chanson, le titre de l'album, et ainsi de suite.
- Les fichiers AAC peuvent être enrichis de métadonnées appelées balises AAC, lesquelles permettent d'indiquer des informations sur le contenu du fichier, comme le nom de l'artiste, le titre de la chanson, le titre de l'album, et ainsi de suite.
- Les fichiers WAV (LPCM) peuvent être enrichis de métadonnées appelées balises, lesquelles permettent d'indiquer des informations sur le contenu du fichier,

comme le nom de l'artiste, le titre de la chanson, le titre de l'album, et ainsi de suite.

- Les fichiers FLAC peuvent être enrichis de métadonnées appelées balises, lesquelles permettent d'indiquer des informations sur le contenu du fichier, comme le nom de l'artiste, le titre de la chanson, le titre de l'album, et ainsi de suite.
- Les fichiers ALAC peuvent être enrichis de métadonnées appelées balises, lesquelles permettent d'indiquer des informations sur le contenu du fichier, comme le nom de l'artiste, le titre de la chanson, le titre de l'album, et ainsi de suite.
- Les fichiers Ogg Vorbis peuvent être enrichis d'informations texte appelées commentaire Vorbis, lequel permet d'indiquer le nom de l'artiste, le titre de la chanson, le titre de l'album, et ainsi de suite.

■ Sources sonores haute résolution

Ce dispositif prend en charge les sources sonores haute résolution. Les formats pris en charge et les médias lisibles sont les suivants.

Formats pris en charge

WAV, FLAC, ALAC, Ogg Vorbis

Supports lisibles

Clé USB

iPhone/iPod

■ Informations sur les certifications techniques et les marques commerciales

- L'utilisation du label Made for Apple implique que l'accessoire a été conçu spécifiquement pour se connecter au(x) produit(s) Apple identifié(s) par le label, et que son développeur certifie qu'il est conforme aux normes de performances d'Apple.
 - Le logo Apple CarPlay garantit que l'interface utilisateur du véhicule est conforme aux normes de performance d'Apple.
 - Apple n'est pas responsable du fonctionnement de ce véhicule ou de sa conformité aux normes de sécurité et réglementaires.
 - Merci de prendre en compte le fait que l'utilisation de cet accessoire avec un produit Apple peut perturber les communications sans fil.
 - iPhone, iPod, iPod touch, Siri et Lightning sont des marques commerciales d'Apple Inc. déposées aux États-Unis et dans les autres pays.
 - Apple CarPlay est une marque commerciale d'Apple Inc.
- Conçu pour
- iPhone 12 Pro Max



- iPhone 12 Pro
- iPhone 12
- iPhone 12 mini
- iPhone SE (2ème génération)
- iPhone 11 Pro Max
- iPhone 11 Pro
- iPhone 11
- iPhone XS Max
- iPhone XS
- iPhone XR
- iPhone X
- iPhone 8 Plus
- iPhone 8
- iPhone 7 Plus
- iPhone 7
- iPhone SE
- iPhone 6s Plus
- iPhone 6s
- iPod touch (7ème génération)

Android et Android Auto

■ Informations sur les certifications techniques et les marques commerciales

Android et Android Auto sont des marques commerciales de Google LLC.

The logo for Android Auto, consisting of the text "androidauto" in a lowercase, sans-serif font, enclosed within a thin black rectangular border.

Clé USB

■ Fichiers musicaux enregistrés à l'aide d'un ordinateur

Les fichiers musicaux compatibles en lecture sont les suivants.

- MP3
- WMA
- AAC
- FLAC
- WAV
- ALAC
- OGG Vorbis

■ Informations sur les données vidéo compatibles en lecture depuis les clés USB

Les formats pris en charge des fichiers vidéo enregistrés sur clé USB depuis un ordinateur sont les suivants.

Format	Codec
Extension MPEG4: ".mp4" ".m4v"	<ul style="list-style-type: none"> ● Codec vidéo: H.264, MPEG-4 AVC, MPEG-4 ● Codec audio: MP3, AAC
Extension du conteneur AVI: ".avi"	<ul style="list-style-type: none"> ● Codec vidéo: H.264, MPEG-4, MPEG-4 AVC, WMV9, WMV9 Profil avancé ● Codec audio: MP3, AAC, WMA 9.2 (7, 8, 9.1, 9.2)
Extension Windows Media Video: ".wmv"	<ul style="list-style-type: none"> ● Codec vidéo: WMV9, WMV9 Profil avancé ● Codec audio: WMA 9.2 (7, 8, 9.1, 9.2)

- La résolution d'image maximum prise en charge est de 1920 x 1080 pixels.
- La fréquence d'image maximum prise en charge est de 60i/30p.
- Il peut arriver que la lecture vidéo soit impossible, selon le type d'appareil utilisé pour l'enregistrement, les conditions d'enregistrement et la clé USB utilisée.

MP3/WMA/AAC

Certaines restrictions s'appliquent aux normes des fichiers MP3/WMA/AAC utilisables, et aux supports et formats auxquels sont enregistrés ces fichiers. Microsoft, Windows et Windows Media sont des marques déposées de Microsoft Corporation aux États-Unis et dans les autres pays.

Les caractéristiques techniques des données musicales qu'il est possible d'utiliser sont les suivantes.

MP3

MP3 (pour MPEG Audio LAYER 3) est le format standard de compression audio. Grâce à la compression MP3, il est possible de compresser le fichier jusqu'au 1/10ème environ de sa taille d'origine.

WMA

WMA (pour Windows Media Audio) est le format de compression audio de Microsoft Corporation. Il est capable de compresser les fichiers à une taille encore plus petite que le MP3.

Ce produit est protégé par certains droits de propriété intellectuelle détenus par Microsoft. Toute utilisation ou distribution de cette technologie à l'extérieur de ce produit est formellement interdite en l'absence de licence concédée par Microsoft.

AAC

AAC (pour Advanced Audio Coding) est le format standard de compression audio utilisé dans les fichiers MPEG2 et MPEG4.

MPEG

Ce produit est fourni sous licence du portefeuille de brevets MPEG-4, du portefeuille de brevets AVC et du portefeuille de brevets VC-1 pour l'usage personnel d'un consommateur ou les autres usages dans lesquels rémunération n'est pas perçue

pour (i) encoder le flux vidéo en conformité avec les normes MPEG-4, AVC et VC-1 ("MPEG-4/AVC/VC-1 Video") et/ou (ii) décoder le flux vidéo MPEG-4/AVC/VC-1 ayant été encodé par un consommateur pour son activité personnelle et/ou ayant été obtenu d'un fournisseur vidéo autorisé sous licence à fournir le flux vidéo MPEG-4/AVC/VC-1. Aucune licence n'est accordée ou réputée implicite pour tout autre usage quel qu'il soit. Pour tout complément d'information, s'adresser à MPEG LA, L.L.C. Voir <http://www.mpegla.com>.

Bluetooth®

Les caractéristiques techniques et profils Bluetooth® pris en charge sont les suivants.

Élément	Audio par Bluetooth®
Caractéristiques techniques Bluetooth® prises en charge	Bluetooth® Core Specification V.5.0 et ultérieures
Profils pris en charge	<ul style="list-style-type: none">● Profil A2DP (Advanced Audio Distribution Profile) permettant de transmettre des données musicales: V.1.3.2 et ultérieures● Profil AVRCP (Audio/Video Remote Control Profile) permettant de piloter (lecture, arrêt, etc.) un appareil audio portable depuis un système multimédia: V.1.6.2 et ultérieures
Codecs pris en charge	LDAC, AAC, SBC

INFORMATION

La connectivité entre ce système et tous les appareils Bluetooth® n'est pas garantie.

■ Certification

Bluetooth est une marque déposée de Bluetooth SIG, Inc.



■ LDAC

LDAC et le logo LDAC sont des marques commerciales de Sony Corporation.



Wi-Fi®

- Wi-Fi®, Miracast®, Wi-Fi Direct® et WMM® sont des marques déposées de la Wi-Fi Alliance®.
- Wi-Fi Protected Setup™, Wi-Fi CERTIFIED™, WPA™, WPA2™ et WPA3™ sont des marques commerciales de la Wi-Fi Alliance®.

Gracenote®

Lorsque vous écoutez un morceau de musique, le système multimédia recherche dans sa base de données pour y trouver le titre de l'album, le nom de l'artiste, le genre et le titre de la chanson. Si les informations correspondantes sont mémorisées dans la base de données, elles sont automatiquement assignées. Les informations mémorisées dans le système multimédia sont tirées de la base de données multimédia Gracenote®.

■ Base de données multimédia Gracenote®

- Il peut arriver que le titre assigné automatiquement soit différent de ce qu'il est en réalité.
- Le contenu des données fournies par la "base de données multimédia Gracenote" n'est pas garanti d'être exact à 100 %.
- Gracenote, le logo et le logotype de Gracenote, et le logo "Powered by Gracenote" sont des marques déposées ou des marques commerciales de Gracenote, Inc. aux États-Unis et/ou dans les autres pays.



Code QR

Le mot "Code QR" est une marque déposée de DENSO WAVE INCORPORATED au Japon et dans les autres pays.

Données cartographiques

©2022 HERE

Ouvrez le lien ci-dessous pour voir la licence d'utilisation.

<https://legal.here.com/terms/general-content-supplier/terms-and-notice/>

ACCORD DE LICENCE DE L'UTILISATEUR FINAL

<https://legal.here.com/en-gb/terms/end-user-license-agreement>

QNX

Ce système contient un logiciel concédé sous licence à Panasonic Automotive Systems Co., Ltd. par un ou plusieurs tiers conformément à un ou plusieurs accord(s) de licence. Toute suppression, reproduction, ingénierie inverse ou autre utilisation non autorisée du logiciel de ce système en violation du ou des accord(s) de licence est strictement interdite.

Certification

Toyota Motor Europe NV/SA, Avenue du Bourget 60 - 1140 Bruxelles, Belgique
www.toyota-europe.com

Toyota (GB) PLC, Great Burgh, Burgh Heath, Epsom, Surrey, KT18 5UX, Royaume-Uni

Manufacturer

- Name : Panasonic Automotive Systems Co., Ltd.
- Address : 4261, Ikonobe-cho, Tsuzuki-ku, Yokohama-shi, Kanagawa-ken 224-8520, Japan

Specifications of Bluetooth

Frequency band : 2402-2480MHz

Maximum radio-frequency power : 10mW Max

Specifications of WLAN

Frequency band : 2412-2472MHz

Maximum radio-frequency power : 100mW Max

Model No.[*]

CN-SS9CE0AJ,CN-SS9CE1AJ



Hereby, Panasonic Automotive Systems Co., Ltd. declares that the radio equipment type [*] is in compliance with Directive 2014/53/EU.

The full text of the EU declaration of conformity is available at the following internet address:

<https://www.ptc.panasonic.eu/>

С настоящото Panasonic Automotive Systems Co., Ltd. декларира, че този тип радиосъоръжение [*] е в съответствие с Директива 2014/53/ЕС. Цялостният текст на ЕС декларацията за съответствие може да се намери на следния интернет адрес:

<https://www.ptc.panasonic.eu/>

Tímto Panasonic Automotive Systems Co., Ltd. prohlašuje, že typ rádiového zařízení [*] je v souladu se směrnicí 2014/53/EU. Úplné znění EU prohlášení o shodě je k dispozici na této internetové adrese:
<https://www.ptc.panasonic.eu/>

Hermed erklærer Panasonic Automotive Systems Co., Ltd. , at radioudstyrstypen [*] er i overensstemmelse med direktiv 2014/53/EU. EU-overensstemmelseserklæringens fulde tekst kan findes på følgende internetadresse:
<https://www.ptc.panasonic.eu/>

Hiermit erklärt Panasonic Automotive Systems Co., Ltd. , dass der Funkanlagentyp [*] der Richtlinie 2014/53/EU entspricht. Der vollständige Text der EU-Konformitätserklärung ist unter der folgenden Internetadresse verfügbar:
<https://www.ptc.panasonic.eu/>

Käesolevaga deklareerib Panasonic Automotive Systems Co., Ltd. , et käesolev raadioseadme tüüp [*] vastab direktiivi 2014/53/EL nõuetele. ELi vastavusdeklaratsiooni täielik tekst on kättesaadav järgmisel internetiaadressil:
<https://www.ptc.panasonic.eu/>

Με την παρούσα ο/η Panasonic Automotive Systems Co., Ltd. , δηλώνει ότι ο ραδιοεξοπλισμός [*] πληροί την οδηγία 2014/53/EE. Το πλήρες κείμενο της δήλωσης συμμόρφωσης EE διατίθεται στην ακόλουθη ιστοσελίδα στο διαδίκτυο:
<https://www.ptc.panasonic.eu/>

Por la presente, Panasonic Automotive Systems Co., Ltd. declara que el tipo de equipo radioeléctrico [*] es conforme con la Directiva 2014/53/UE. El texto completo de la declaración UE de conformidad está disponible en la dirección Internet siguiente:
<https://www.ptc.panasonic.eu/>

Le soussigné, Panasonic Automotive Systems Co., Ltd. déclare que l'équipement radioélectrique du type [*] est conforme à la directive 2014/53/UE. Le texte complet de la déclaration UE de conformité est disponible à l'adresse internet suivante:
<https://www.ptc.panasonic.eu/>

Il fabbricante, Panasonic Automotive Systems Co., Ltd. , dichiara che il tipo di apparecchiatura radio [*] è conforme alla direttiva 2014/53/UE. Il testo completo della dichiarazione di conformità UE è disponibile al seguente indirizzo Internet:
<https://www.ptc.panasonic.eu/>

Ar šo Panasonic Automotive Systems Co., Ltd. deklarē, ka radioiekārta [*] atbilst Direktīvai 2014/53/ES. Pilns ES atbilstības deklarācijas teksts ir pieejams šādā interneta vietnē:
<https://www.ptc.panasonic.eu/>

Aš, Panasonic Automotive Systems Co., Ltd. , patvirtinu, kad radijo įrenginių tipas [*] atitinka Direktyvą 2014/53/ES. Visas ES atitikties deklaracijos tekstas prieinamas šiuo interneto adresu:
<https://www.ptc.panasonic.eu/>

Panasonic Automotive Systems Co., Ltd. ovime izjavljuje da je radijska oprema tipa [*] u skladu s Direktivom 2014/53/EU. Cjeloviti tekst EU izjave o sukladnosti dostupan je na sljedećoj internetskoj adresi:
<https://www.ptc.panasonic.eu/>

Panasonic Automotive Systems Co., Ltd. igazolja, hogy a [*] típusú rádióberendezés megfelel a 2014/53/EU irányelvnek. Az EU-megfelelőségi nyilatkozat teljes szövege elérhető a következő internetes címen:
<https://www.ptc.panasonic.eu/>

B'dan, Panasonic Automotive Systems Co., Ltd. , niddikjara li dan it-tip ta' tagħmir tar-radju [*] huwa konformi mad-Direttiva 2014/53/UE. It-test kollu tad-dikjarazzjoni ta' konformità tal-UE huwa disponibbli f'dan l-indirizz tal-Internet li ġej:
<https://www.ptc.panasonic.eu/>

Hierbij verklaar ik, Panasonic Automotive Systems Co., Ltd., dat het type radioapparatuur [*] conform is met Richtlijn 2014/53/EU.

De volledige tekst van de EU-conformiteitsverklaring kan worden geraadpleegd op het volgende internetadres:

<https://www.ptc.panasonic.eu/>

Panasonic Automotive Systems Co., Ltd. niniejszym oświadcza, że typ urządzenia radiowego [*] jest zgodny z dyrektywą 2014/53/UE.

Pełny tekst deklaracji zgodności UE jest dostępny pod następującym adresem internetowym:

<https://www.ptc.panasonic.eu/>

O(a) abaixo assinado(a) Panasonic Automotive Systems Co., Ltd. declara que o presente tipo de equipamento

de rádio [*] está em conformidade com a Diretiva 2014/53/UE.

O texto integral da declaração de conformidade está disponível no seguinte endereço de Internet:

<https://www.ptc.panasonic.eu/>

Prin prezenta, Panasonic Automotive Systems Co., Ltd.

declară că tipul de echipamente radio [*] este în conformitate cu Directiva 2014/53/UE.

Textul integral al declarației UE de conformitate este disponibil la următoarea adresă internet:

<https://www.ptc.panasonic.eu/>

Panasonic Automotive Systems Co., Ltd. týmto vyhlasuje,

že rádiové zariadenie typu [*] je v

súlade so smernicou 2014/53/EÚ.

Úplné EÚ vyhlásenie o zhode je k dispozícii na tejto internetovej adrese:

<https://www.ptc.panasonic.eu/>

Panasonic Automotive Systems Co., Ltd. potrjuje, da je tip radijske opreme [*] skladen z Direktivo 2014/53/EU.

Celotno besedilo izjave EU o skladnosti je na voljo na naslednjem spletnem naslovu:

<https://www.ptc.panasonic.eu/>

Panasonic Automotive Systems Co., Ltd. vakuuttaa, että radiolaitetyypit [*] on direktiivin 2014/53/EU mukainen.

EU-vaatimusten mukaisuusvakuutuksen täysimittainen teksti on saatavilla seuraavassa internetosoitteessa:

<https://www.ptc.panasonic.eu/>

Härmed försäkrar Panasonic Automotive Systems Co., Ltd.

att denna typ av radioutrustning [*] överensstämmer med direktiv 2014/53/EU.

Den fullständiga texten till EU-försäkran om överensstämmelse finns på följande webbadress:

<https://www.ptc.panasonic.eu/>

Manufacturer

- Name : Panasonic Automotive Systems Co., Ltd.
- Address : 4261, Ikonobe-cho, Tsuzuki-ku, Yokohama-shi, Kanagawa-ken 224-8520, Japan

Specifications of Bluetooth

Frequency band : 2402-2480MHz

Maximum radio-frequency power : 10mW Max

Specifications of WLAN

Frequency band : 2412-2472MHz

Maximum radio-frequency power : 100mW Max

Model No.[*]

CN-SS9CE1AJ



Hereby, Panasonic Automotive Systems Co., Ltd. declares that the radio

equipment type[*] is in compliance with The Radio Equipment Regulations 2017. The full text of the UK declaration of conformity is available at the following internet address:

<https://www.ptc.panasonic.eu/>

מספר אישור התאמה מטעם משרד התקשורת: 55-12987

חל איסור לבצע פעולות במכשיר שיש בהן כדי לשנות את תכונותיו האלחוטיות של המכשיר, ובכלל זה שינויי תוכנה, החלפת אנטנה מקורית או הוספת אפשרות לחיבור לאנטנה חיצונית, בלא קבלת אישור משרד התקשורת, בשל החשש להפרעות אלחוטיות.

A	
Actions à l'écran	24
Affichage Cap suivi en haut	31
Affichage des icônes de PDI	136
Affichage des informations sur un point	134
Aide au stationnement Toyota à moniteur	
Affichage de l'écran de guidage.....	241
Ajout d'une étape	146
Android Auto	126,180
Appareils Bluetooth®	
Configuration en tant qu'appareil principal.....	110
Configuration en tant qu'appareil secondaire.....	111
Connecter.....	106
Déclarer.....	102
Supprimer.....	105
Apple CarPlay	177
Smartphone déclaré.....	123
Smartphone non déclaré.....	120
ASL	84
Audio	162
Audio par Bluetooth®	183

C	
Carte	
Carte urbaine.....	30
Changement de l'orientation.....	31
Changement de style de carte.....	73
Infos-traffic.....	73
Mouvement	32
Paramètres de vue 3D.....	73
Zoom avant/Zoom arrière.....	30
Carte urbaine	30
Changement d'échelle	30
Changement d'itinéraire	152
Changement de l'orientation	31
Clavier	
Entrée de lettres et de chiffres	26
Clé USB	167,169
Commandes au volant	
Commande vocale.....	41
Mains libres (téléphone).....	200

Commandes vocales	43
Compte Toyota	50
Connexion	
Appareils Bluetooth®.....	106
iPod.....	36
Miracast®.....	188
Prise USB.....	36
Wi-Fi®.....	114
Connexion des appareils compatibles Miracast®	188
Coordonnées du concessionnaire	66

D	
Démonstration du guidage	150
Dépannage	
Aide au stationnement Toyota à moniteur.....	255
Apple CarPlay/Android Auto.....	127
Mains libres (téléphone).....	197
Moniteur de vision panoramique.....	302
Destination	
Ajout.....	146
Recherche	141
Suppression.....	155
Supprimer une destination récente.....	81
Domicile	
Enregistrement	143
Programmation du domicile comme destination	143
Données de contacts (numéro de téléphone)	
Ajouter.....	222
Modifier.....	222
Supprimer.....	223
Transfert.....	218

E	
Échelle	30
Écoute de la DAB	164
Écoute de la radio	162
Écran cartographique	27
Écran cartographique d'itinéraire complet	
Heure estimée d'arrivée	149
Écran de liste des résultats de recherche	145

Écran tactile	21
Écrans d'affichage des voies	156
Effectuer des appels de conférence	215
Enregistrement	
Appareils Bluetooth®.....	102
Coordonnées du concessionnaire.....	66
Liste des favoris.....	224
Paramètres de profil d'utilisateur.....	56
Profil d'utilisateur.....	50
Profils sauvegardés.....	56
Zones à éviter.....	76
Envoi de nouveaux messages	227
Étapes	153
Évitement	75

G

Gracenote®	166,306
Guidage sur itinéraire	155

I

 Icône sur la carte	
Caméra de contrôle de vitesse	138
 Icônes d'état	19

Informations cartographiques

Configuration des icônes de PDI affichées	136
--	-----

Informations sur les formats	306
---	------------

Internet	232
-----------------------	------------

Écran	233
-------------	-----

Utilisation	234
-------------------	-----

iPod/iPhone	174
--------------------------	------------

L

Langue de la carte	73
---------------------------------	-----------

Lecture

Android Auto.....	180
-------------------	-----

Apple CarPlay.....	177
--------------------	-----

Audio par Bluetooth®.....	183
---------------------------	-----

Clé USB.....	167,169
--------------	---------

iPod/iPhone.....	174
------------------	-----

Miracast®.....	189
----------------	-----

M

Mains libres (téléphone)	194
---------------------------------------	------------

Marche/arrêt du système audio	33
--	-----------

Menu principal	17
-----------------------------	-----------

Message	225
----------------------	------------

Miracast®	189
------------------------	------------

Mode autoroute	140
-----------------------------	------------

Modifier	154
-----------------------	------------

Zones à éviter.....	76
---------------------	----

Modifier les options d'itinéraire	151
--	------------

Moniteur d'aide au stationnement de Toyota	240
---	------------

Moniteur de vision panoramique	258
---	------------

N

NaviBridge	147
-------------------------	------------

Navigateur	232
-------------------------	------------

Écran	233
-------------	-----

Utilisation	234
-------------------	-----

Navigateur web	232
-----------------------------	------------

Écran	233
-------------	-----

Utilisation	234
-------------------	-----

Navigation	133
-------------------------	------------

Navigation connectée	133
-----------------------------------	------------

Nettoyage de la caméra	248,285
-------------------------------------	----------------

Nouvelle recherche d'un itinéraire	158
---	------------

O

Options cartographiques

Écran des options cartographiques	135
---	-----

P

Paramètre d'angle d'affichage

Angle de la carte	74
-------------------------	----

Paramètres

Paramètres d'affichage d'écran.....	62
-------------------------------------	----

Paramètres d'affichage de la carte... 73,137	
--	--

Paramètres d'appareil Bluetooth®.....	92
---------------------------------------	----

Paramètres d'infos-traffic.....	80
---------------------------------	----

Paramètres de commande vocale.....	64
------------------------------------	----

Paramètres de confidentialité.....	67
------------------------------------	----

Paramètres de coordonnées du concessionnaire.....	66
---	----

Paramètres de guidage	78
-----------------------------	----

Paramètres de la radio.....	84
-----------------------------	----

Paramètres de profil d'utilisateur.....	58
---	----

Paramètres de recherche d'itinéraire.....	75
---	----

Paramètres de sécurité.....	67
-----------------------------	----

Paramètres des zones à éviter.....	75
Paramètres divers.....	54
Paramètres du son et des médias.....	84
Paramètres du système de navigation	72
Paramètres généraux.....	59
Paramètres Wi-Fi®.....	90
Paramètres d'affichage de la carte.....	137
Affichage de l'itinéraire parcouru (tracé d'itinéraire)	138
Stationnement sur voirie	137
Paramètres de navigation.....	81
Étalonnage en position/direction	83
Modification de la liste des favoris	82
Paramètres de sécurité.....	67
Paramètres Wi-Fi®.....	90
Passer des appels	
Contacts enregistrés.....	204
Historique des appels sortants ou entrants..	202
Liste des favoris.....	203
Message.....	230
Pendant un appel.....	214
Saisie au clavier numérique.....	205
Service d'assistance routière Toyota.....	206
Signal de tonalité continue.....	207
Permutation entre téléphones.....	217
Personnalisation de l'écran cartographique	
Personnalisation de la carte	74
Pilotage du système par commande vocale.....	39
Position	
Corriger la position.....	81
Position actuelle	
Affichage	29
Précautions à connaître pour l'aide au stationnement Toyota à moniteur	
Position de la caméra	251
Prise USB.....	36
Profil d'utilisateur	
Déclaration et modification d'un profil.....	56
Déclarer.....	50
Profils compatibles.....	101
Programmation de destinations depuis votre smartphone.....	147

R

Radio AM.....	162
Radio DAB.....	164
Radio FM.....	162
Radio par internet.....	166
Recherche d'une destination	141
Applis compatibles avec les smartphones...	147
Domicile	143
Favori en tant que destination	143
Historique des destinations	143
Saisie de caractères	142
Trajet planifié	144
Recherche de destination	
Écran de recherche de destination	142
Recherche par mots-clés.....	47
Réglage	
Qualité d'image.....	88
Qualité du son.....	89
Réglage de la qualité d'image.....	88
Réglage de la qualité du son.....	89
Réglage du volume.....	33
Audio	33
Téléphone (sonnerie/réception).....	92
Volume audio du système.....	84
Volume de la navigation.....	84
Répondre aux appels/Recevoir des appels.....	208
Répondre aux messages.....	227
Revente ou mise au recyclage du véhicule.....	196

S

Sélection du mode d'écran.....	87
Smartphone	
Connecter.....	106
Déclarer.....	102
Programmation de destinations (NaviBridge)	147
Supprimer.....	105
Sources sonores haute résolution.....	306
Suggestion de stationnement sur voirie	73
Suppression	
Appareils Bluetooth®.....	105
Destination	155
Destination récente.....	81

Données de contacts (numéro de téléphone).....	223
Liste des favoris.....	224
Profil d'utilisateur.....	58
Zones à éviter.....	77
Système de commande vocale	39

T**Téléphone mobile**

Connecter.....	106
Déclarer.....	102

Téléphone mobile

Revente ou mise au recyclage du véhicule.	196
--	-----

Téléphone mobile

Supprimer.....	105
----------------	-----

Transfert

Données de contacts (numéro de téléphone).....	218
--	-----

V

Verrou de sécurité.....	67
--------------------------------	-----------

W**Wi-Fi®**

Connexion.....	114
----------------	-----