



PRIUS v  
2 0 1 6



SYSTÈME DE NAVIGATION  
MANUEL DU PROPRIÉTAIRE

<b>1</b>	<b>GUIDE RAPIDE</b>	<b>11</b>
<b>2</b>	<b>FONCTION DE BASE</b>	<b>31</b>
<b>3</b>	<b>SYSTÈME AUDIO/VIDÉO</b>	<b>69</b>
<b>4</b>	<b>SYSTÈME DE COMMANDE VOCALE</b>	<b>133</b>
<b>5</b>	<b>INFORMATIONS</b>	<b>143</b>
<b>6</b>	<b>TÉLÉPHONE</b>	<b>147</b>
<b>7</b>	<b>SYSTÈME DE NAVIGATION</b>	<b>187</b>
<b>8</b>	<b>Entune App Suite</b>	<b>261</b>
	<b>INDEX</b>	<b>277</b>

Pour plus d'informations sur les éléments suivants, reportez-vous au "Manuel du propriétaire".

- Consommation de carburant
- Contrôle d'énergie
- Système de moniteur de rétrovision
- Réglages personnalisés du véhicule

# Introduction

## MANUEL DU PROPRIÉTAIRE DU SYSTÈME DE NAVIGATION

Ce manuel explique le fonctionnement de ce système. Veuillez lire attentivement ce manuel afin d'utiliser correctement le système. Gardez ce manuel dans votre véhicule en tout temps.

Les captures d'écran dans ce document et les véritables écrans de ce système diffèrent selon l'existence des fonctions et/ou d'un contrat et la disponibilité des données cartographiques au moment de la réalisation de ce document.

Gardez toutefois à l'esprit que dans certains cas, le contenu de ce manuel peut être différent de ce système, par exemple lorsque le logiciel du système a été mis à jour.

## SYSTÈME DE NAVIGATION

Le système de navigation est l'un des accessoires pour automobile le plus évolué techniquement jamais conçu. Le système capte les signaux satellites du système de géo-positionnement par satellite (GPS) utilisé par le ministère de la Défense des États-Unis. À l'aide de ces signaux et d'autres capteurs du véhicule, le système indique votre position actuelle et vous aide à trouver la destination souhaitée.

Le système de navigation est conçu pour sélectionner les meilleurs itinéraires entre votre emplacement de départ actuel et votre destination. Il est également conçu pour vous diriger de manière efficace vers une destination qui vous est peu familière. Le système utilise des cartes AISIN AW. Il se peut que les itinéraires établis ne soient pas les plus courts, ni les moins encombrés par la circulation. Votre connaissance personnelle des lieux ou d'un "raccourci" pourrait parfois vous conduire à destination plus rapidement que les itinéraires établis.

La base de données du système de navigation comporte des catégories Points d'intérêt pour vous permettre de sélectionner facilement des destinations telles que des restaurants et des hôtels. Si une destination ne figure pas dans la base de données, vous pouvez entrer l'adresse municipale ou un croisement important situé à proximité, et le système vous guidera jusque-là.

Le système affichera une carte et vous donnera des directives vocales. Les directives vocales indiqueront la distance qu'il reste à parcourir et la direction à prendre à l'approche d'un croisement. Ces directives vocales vous aideront à garder les yeux sur la route et elles sont programmées afin de vous laisser suffisamment de temps pour manœuvrer, changer de voie ou ralentir.

Gardez toutefois à l'esprit que tous les systèmes de navigation actuels pour véhicule ont certaines limites pouvant nuire à leur capacité à fonctionner correctement. L'exactitude de la position du véhicule dépend de l'état du satellite, de la configuration de la route, de l'état du véhicule et d'autres circonstances. Pour plus d'informations sur les limites du système, reportez-vous à la page 255.

**TOYOTA MOTOR CORPORATION**

## INFORMATIONS IMPORTANTES CONCERNANT CE MANUEL

Pour des raisons de sécurité, ce manuel signale à l'aide des symboles suivants les éléments nécessitant une attention particulière.

### AVERTISSEMENT

- Cet avertissement concerne tout ce qui peut occasionner une blessure corporelle si l'avertissement est ignoré. Vous êtes informé de ce que vous devez ou ne devez pas faire pour limiter les risques de blessure pour vous-même et pour les autres.

### NOTE

- Cet avertissement concerne tout ce qui peut endommager le véhicule ou son équipement si l'avertissement est ignoré. Vous êtes informé de ce que vous devez ou ne devez pas faire pour éviter ou réduire les risques de dommages à votre véhicule et à son équipement.

## SYMBOLES UTILISÉS DANS LES ILLUSTRATIONS



### Symbole de sécurité

Le symbole du cercle traversé d'une barre oblique signifie "Ne pas", "Ne pas faire" ou "À éviter".

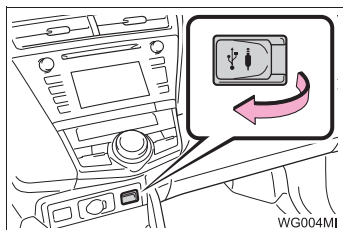

### Flèches indiquant le fonctionnement

- ➔ Indique l'action à effectuer (pousser, tourner, etc.) pour faire fonctionner les contacteurs et autres dispositifs.

## COMMENT LIRE CE MANUEL

**1. FONCTIONNEMENT DE BASE**

**2. FONCTIONNEMENT DE L'ÉCRAN DE CARTE**

1 Il est possible de modifier la carte de droite.

2 1 Sélectionnez un point sur la carte de droite.

3 ● Pour corriger manuellement la position actuelle:→P.254

4 **INFORMATIONS**  
● Pendant la conduite, le repère de position actuelle est fixe sur l'écran et la carte se déplace.



N°	Nom	Description
1	Grandes lignes opérationnelles	Les grandes lignes de l'utilisation sont expliquées.
2	Utilisations principales	Les étapes d'une utilisation sont expliquées.
3	Utilisations connexes	Les utilisations complémentaires à une utilisation principale sont décrites.
4	Informations	Les informations utiles à l'utilisateur sont présentées.

## DIRECTIVES DE SÉCURITÉ

### ▲ ATTENTION

Conduisez prudemment et respectez le code de la route. Vous risquez un accident grave si vous regardez cet écran et effectuez des sélections en conduisant. Certaines données de cartes ou limites de vitesse affichées sur cet ou autres écrans peuvent être erronées. Regardez autour de vous pendant que les images de la caméra sont affichées. Lisez les instructions de sécurité de votre Manuel du propriétaire.

Continuer

UIC406bcTrCA

Pour utiliser ce système de la manière la plus sécuritaire possible, suivez tous les conseils de sécurité présentés ci-dessous.

Ce système est conçu pour vous aider à atteindre votre destination; il pourra le faire si vous l'utilisez de manière adéquate. Le conducteur est le seul responsable de l'utilisation sécuritaire de son véhicule et de la sécurité de ses passagers.

N'utilisez aucune fonction de ce système au point qu'elle devienne une distraction et vous empêche de conduire prudemment. La première priorité pendant la conduite devrait toujours être d'utiliser le véhicule de manière sécuritaire. Lorsque vous conduisez, assurez-vous de toujours respecter le Code de la route.

Avant d'utiliser ce système en conditions réelles, apprenez à le faire fonctionner et à bien vous familiariser avec lui. Pour vous assurer de bien comprendre le système, lisez le manuel intégralement. Ne laissez pas d'autres personnes utiliser ce système tant qu'elles n'ont pas lu et compris les directives contenues dans ce manuel.

Pour des raisons de sécurité, il se peut que certaines fonctions soient désactivées pendant la conduite. Les boutons d'écran non disponibles sont estompées. Le véhicule doit être immobilisé pour pouvoir sélectionner une destination et choisir un itinéraire.



## AVERTISSEMENT

- Pour des raisons de sécurité, le conducteur ne devrait pas utiliser le système pendant qu'il conduit. Un manque de vigilance à l'égard de la route et de la circulation pourrait provoquer un accident.
- Lorsque vous conduisez, veillez à respecter le Code de la route et à rester attentif aux conditions routières. Si un panneau de signalisation sur la route a été changé, le guidage routier risque de ne pas contenir les informations à jour, comme la direction d'une rue à sens unique.

Pendant que vous conduisez, écoutez autant que possible les directives vocales, et jetez un coup d'œil rapide à l'écran seulement lorsqu'il est sécuritaire de le faire. Cependant, ne vous fiez pas entièrement à l'orientation vocale. Ne l'utilisez que comme référence. Si le système n'arrive pas à déterminer correctement la position actuelle, il se peut que l'orientation vocale soit incorrecte, tardive ou absente.

Il se peut que les données du système soient parfois incomplètes. Les conditions routières, y compris les restrictions de conduite (virage à gauche interdit, fermetures de route, etc.), changent fréquemment. Par conséquent, avant de suivre toute directive du système, vérifiez si celle-ci peut être accomplie de manière sécuritaire et légale.

Ce système ne peut pas vous avertir de choses telles que la sécurité d'un secteur, l'état des rues et la disponibilité de services d'urgence. Si vous avez des doutes quant à la sécurité d'un secteur, n'y circulez pas. En aucun cas, ce système ne peut se substituer au jugement personnel du conducteur.

N'utilisez ce système que dans les endroits où il est légal de le faire. Certains États et certaines provinces peuvent avoir des lois qui interdisent l'utilisation d'écran vidéo et d'écran de navigation à proximité du conducteur.

# TABLE DES MATIÈRES

## 1 GUIDE RAPIDE

<b>1. FONCTION DE BASE</b> .....	<b>12</b>
VUE D'ENSEMBLE DES BOUTONS ....	12
ÉCRAN "Apps".....	14
ÉCRAN D'ACCUEIL .....	16
<b>2. RÉFÉRENCE RAPIDE</b> .....	<b>20</b>
ÉCRAN "Configuration".....	20
<b>3. FONCTIONNEMENT DE LA NAVIGATION</b> .....	<b>22</b>
ENREGISTREMENT DU DOMICILE.....	22
ENREGISTREMENT DES DESTINATIONS PRÉDÉFINIES .....	24
DÉROULEMENT DE L'OPÉRATION : GUIDAGE DE L'ITINÉRAIRE .....	26
DÉFINITION DU DOMICILE COMME DESTINATION .....	27
<b>4. INDEX DES FONCTIONS</b> .....	<b>28</b>
INDEX DES FONCTIONS .....	28

## 2 FONCTION DE BASE

<b>1. INFORMATIONS DE BASE AVANT L'UTILISATION</b> .....	<b>32</b>
ÉCRAN INITIAL.....	32
CONTACTEURS TACTILES CAPACITIFS.....	34
GESTES RELATIFS À L'ÉCRAN TACTILE .....	35
FONCTIONNEMENT DE L'ÉCRAN TACTILE .....	36
FONCTIONNEMENT DE L'ÉCRAN D'ACCUEIL.....	37
ENTRÉE DE LETTRES ET DE CHIFFRES/FONCTIONNEMENT DE L'ÉCRAN DE LISTE .....	38
RÉGLAGE DE L'ÉCRAN.....	41
LIAISON DE L'ÉCRAN MULTIFONCTION ET DU SYSTÈME DE NAVIGATION .....	43
<b>2. PARAMÈTRES Bluetooth®</b> .....	<b>44</b>
ENREGISTREMENT/CONNEXION D'UN DISPOSITIF Bluetooth® .....	44
CONFIGURATION Bluetooth® – DÉTAILS .....	49
<b>3. AUTRES PARAMÈTRES</b> .....	<b>57</b>
PARAMÈTRES GÉNÉRAUX .....	57
PARAMÈTRES DE LA VOIX.....	63
PARAMÈTRES DU CONDUCTEUR.....	64
ENTRETIEN .....	65

**3** **SYSTÈME AUDIO/VIDÉO**

**1. FONCTIONNEMENT DE BASE ..... 70**  
 RÉFÉRENCE RAPIDE ..... 70  
 QUELQUES NOTIONS  
 ÉLÉMENTAIRES ..... 71

**2. FONCTIONNEMENT DE LA  
 RADIO ..... 79**  
 RADIO AM/FM ..... 79  
 Radio par satellite XM ..... 89  
 RADIO SUR INTERNET ..... 96

**3. FONCTIONNEMENT DES  
 SUPPORTS ..... 97**  
 CD ..... 97  
 CLÉ USB ..... 100  
 iPod ..... 104  
 AUDIO Bluetooth® ..... 109  
 AUX ..... 114  
 VTR ..... 116

**4. TÉLÉCOMMANDE DU  
 SYSTÈME AUDIO ..... 118**  
 CONTACTEURS AU VOLANT ..... 118

**5. CONFIGURATION ..... 121**  
 PARAMÈTRES AUDIO ..... 121

**6. CONSEILS RELATIFS AU  
 FONCTIONNEMENT DU  
 SYSTÈME AUDIO ..... 123**  
 INFORMATIONS DE  
 FONCTIONNEMENT ..... 123

**4** **SYSTÈME DE COMMANDE  
VOCALE**

**1. FONCTIONNEMENT DU  
 SYSTÈME DE COMMANDE  
 VOCALE ..... 134**  
 SYSTÈME DE COMMANDE  
 VOCALE ..... 134  
 RECONNAISSANCE DE LA VOIX  
 NATURELLE ..... 140  
 LISTE DES COMMANDES ..... 141

**5** **INFORMATIONS**

**1. INFORMATIONS UTILES ..... 144**  
 RÉCEPTION DES INFORMATIONS  
 MÉTÉOROLOGIQUES ..... 144  
 PARAMÈTRES DES SERVICES DE  
 DONNÉES ..... 146

**6** **TÉLÉPHONE**

**1. FONCTIONNEMENT DU  
 TÉLÉPHONE (SYSTÈME  
 MAINS LIBRES POUR  
 TÉLÉPHONES  
 CELLULAIRES) ..... 148**  
 RÉFÉRENCE RAPIDE ..... 148  
 QUELQUES NOTIONS  
 ÉLÉMENTAIRES ..... 149  
 COMPOSITION D'UN APPEL SUR  
 LE TÉLÉPHONE Bluetooth® ..... 153  
 RÉCEPTION D'UN APPEL SUR LE  
 TÉLÉPHONE Bluetooth® ..... 159  
 CONVERSATION TÉLÉPHONIQUE  
 SUR LE TÉLÉPHONE  
 Bluetooth® ..... 160  
 FONCTION MESSAGE DU  
 TÉLÉPHONE Bluetooth® ..... 163

# TABLE DES MATIÈRES

<b>2. CONFIGURATION</b> .....	<b>168</b>	<b>4. POINTS DE MÉMOIRE</b> .....	<b>234</b>
PARAMÈTRES DES MESSAGES/DU TÉLÉPHONE .....	168	PARAMÈTRES DES POINTS DE MÉMOIRE.....	234
<b>3. QUE FAIRE SI...</b> .....	<b>181</b>	<b>5. CONFIGURATION</b> .....	<b>244</b>
DÉPANNAGE .....	181	PARAMÈTRES DE NAVIGATION DÉTAILLÉS .....	244
<b>7</b>	<b>SYSTÈME DE NAVIGATION</b>	PARAMÈTRES DE CIRCULATION .....	248
<b>1. FONCTIONNEMENT DE BASE</b> .....	<b>190</b>	<b>6. CONSEILS RELATIFS AU SYSTÈME DE NAVIGATION</b> .....	<b>255</b>
RÉFÉRENCE RAPIDE .....	190	GPS (SYSTÈME DE GÉO-POSITIONNEMENT PAR SATELLITE).....	255
FONCTIONNEMENT DE L'ÉCRAN DE CARTE .....	193	VERSION DE LA BASE DE DONNÉES CARTOGRAPHIQUES ET ZONE DE COUVERTURE .....	258
INFORMATIONS DE L'ÉCRAN DE CARTE .....	200		
INFORMATIONS SUR LA CIRCULATION .....	204	<b>8</b>	<b>Entune App Suite</b>
<b>2. RECHERCHE DE LA DESTINATION</b> .....	<b>207</b>	<b>1. VUE D'ENSEMBLE D'Entune App Suite</b> .....	<b>262</b>
ÉCRAN DE RECHERCHE DE LA DESTINATION .....	207	SERVICE Entune App Suite.....	262
FONCTIONNEMENT DE LA RECHERCHE.....	209	<b>2. FONCTIONNEMENT D'Entune App Suite</b> .....	<b>267</b>
DÉMARRAGE DU GUIDAGE ROUTIER .....	219	Entune App Suite .....	267
<b>3. GUIDAGE ROUTIER</b> .....	<b>223</b>	<b>3. CONFIGURATION</b> .....	<b>274</b>
ÉCRAN DE GUIDAGE ROUTIER.....	223	PARAMÈTRES D'Entune App Suite.....	274
MESSAGES TYPES D'ORIENTATION VOCALE.....	228		
MODIFICATION DE L'ITINÉRAIRE .....	229	<b>INDEX</b>	
		<b>INDEX ALPHABÉTIQUE</b> .....	<b>278</b>

## GUIDE RAPIDE

**1 FONCTION DE BASE**

1. VUE D'ENSEMBLE DES BOUTONS ..... 12
2. ÉCRAN "Apps" ..... 14
3. ÉCRAN D'ACCUEIL ..... 16  
AFFICHAGE DE L'ÉTAT ..... 18

**2 RÉFÉRENCE RAPIDE**

1. ÉCRAN "Configuration" ..... 20

**3 FONCTIONNEMENT DE LA NAVIGATION**

1. ENREGISTREMENT DU DOMICILE ..... 22
2. ENREGISTREMENT DES DESTINATIONS PRÉDÉFINIES ..... 24
3. DÉROULEMENT DE L'OPÉRATION : GUIDAGE DE L'ITINÉRAIRE ..... 26
4. DÉFINITION DU DOMICILE COMME DESTINATION ..... 27

**4 INDEX DES FONCTIONS**

1. INDEX DES FONCTIONS ..... 28

# 1. VUE D'ENSEMBLE DES BOUTONS

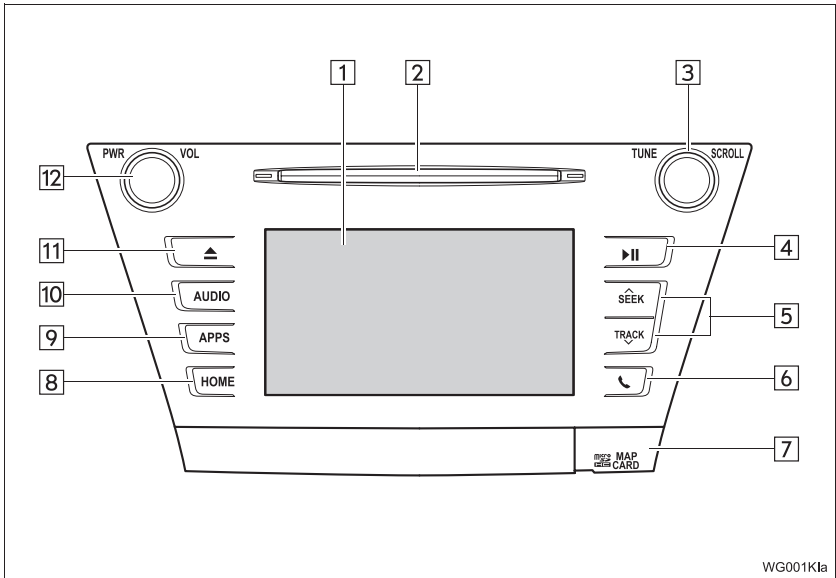

N°	Fonction	Page
1	En effleurant l'écran avec votre doigt, vous pouvez commander les fonctions sélectionnées.	35, 36
2	Insérez un disque dans cette fente de chargement. Le lecteur de CD s'active immédiatement.	73
3	Tournez le bouton " <b>TUNE SCROLL</b> " pour sélectionner une station de radio ou pour sauter à la plage/au fichier suivant ou précédent.	79, 89, 97, 100, 104, 109
4	Appuyez sur ce bouton pour lancer la lecture/mettre en pause.	79, 97, 100, 104, 109, 114
5	Appuyez sur le bouton " <b>^</b> " ou " <b>v</b> " pour rechercher une station de radio d'une fréquence plus élevée ou plus basse, ou pour accéder à la plage souhaitée ou au fichier désiré.	79, 89, 97, 100, 104, 109
6	Appuyez sur ce bouton pour accéder au système mains libres Bluetooth®.	148
7	Fente pour carte MAP N'éjectez pas la carte SD, car cela pourrait désactiver le système de navigation.	259
8	Appuyez sur ce bouton pour afficher l'écran d'accueil.	16, 37
9	Appuyez sur ce bouton pour afficher l'écran "Apps".	14
10	Appuyez sur ce bouton pour accéder au système audio/vidéo. Lorsque vous l'allumez, le système audio/vidéo se trouve sous le dernier mode utilisé.	70, 71, 72
11	Appuyez sur ce bouton pour éjecter un disque.	73
12	Appuyez sur le bouton " <b>PWR VOL</b> " pour activer et désactiver le système, et tournez-le pour régler le volume.	71



### AVERTISSEMENT

- Ne laissez pas d'enfants toucher à la carte SD. Si la carte était avalée accidentellement, elle pourrait rester coincée dans la gorge, occasionnant des blessures graves, voire mortelles.

## 2. ÉCRAN “Apps”

Appuyez sur le bouton “APPS” pour afficher l’écran “Apps”.

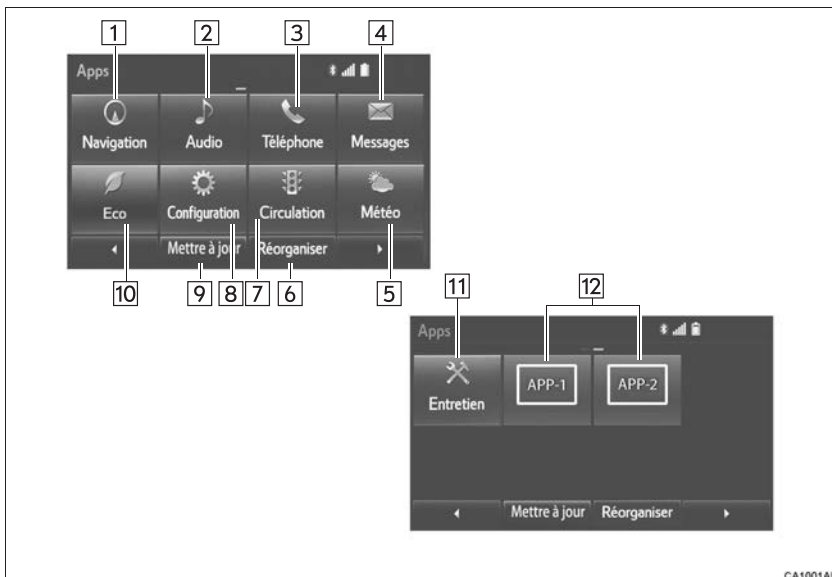

N°	Fonction	Page
1	Sélectionnez ce bouton pour afficher l'écran de carte.	190
2	Sélectionnez ce bouton pour afficher l'écran de commande audio.	70
3	Sélectionnez ce bouton pour afficher l'écran de fonctionnement mains libres.	148
4	Sélectionnez ce bouton pour afficher l'écran "Boîte de réception".	163
5*	Sélectionnez ce bouton pour afficher les informations météorologiques.	144
6	Sélectionnez ce bouton pour réorganiser les applications. • Sélectionnez l'application souhaitée, puis sélectionnez  ou  pour la réorganiser.	269
7	Sélectionnez ce bouton pour afficher les informations sur la circulation.	204
8	Sélectionnez ce bouton pour afficher l'écran "Configuration".	20
9	Sélectionnez ce bouton pour mettre à jour les applications.	268
10	Sélectionnez ce bouton pour afficher l'écran de consommation de carburant.	"Manuel du propriétaire"
11	Sélectionnez ce bouton pour afficher l'écran "Entretien".	65
12*	Sélectionnez ce bouton pour afficher l'écran de l'application.	262

\* : Pour les États-Unis uniquement

### INFORMATIONS

- Lorsqu'il y a deux pages, sélectionnez  ou  pour changer de page.

## 3. ÉCRAN D'ACCUEIL

Appuyez sur le bouton **“HOME”** pour afficher l'écran d'accueil.

L'écran d'accueil peut afficher plusieurs écrans d'information en même temps, comme l'écran du système audio/vidéo, l'écran du mode mains libres et l'écran de navigation. Lorsque le mode mains libres est sélectionné, il est possible de faire un appel à partir de l'écran d'accueil si le numéro de téléphone souhaité est enregistré sur l'un des 4 boutons affichés. Pour enregistrer le contact, maintenez le bouton souhaité enfoncé, puis enregistrez le contact souhaité en suivant les messages affichés à l'écran. (→P.158)

Lorsqu'un écran est sélectionné, il s'affiche en plein écran. Vous pouvez configurer l'écran d'accueil afin qu'il s'affiche sous la forme d'un écran divisé en deux ou trois volets.

Pour plus de détails sur la configuration de l'écran d'accueil : →P.37

### ► Écran divisé en trois volets



## ► Écran divisé en deux volets









HOS001bCTpCA

N°	Fonction	Page
1	Affiche l'état de la connexion Bluetooth®	18
2	Sélectionnez ce bouton pour afficher l'écran "Configuration".	20

## AFFICHAGE DE L'ÉTAT

L'état de la connexion Bluetooth® ainsi que le niveau de réception et l'autonomie restante de la pile du téléphone cellulaire figurent dans l'affichage de l'état.



N°	Indicateurs	État
1	L'état de la connexion Bluetooth®	  (Gris)  (Bleu) <p>Aucune connexion ↔ Mauvais ↔ Bon</p> <ul style="list-style-type: none"> <li>• Une antenne pour la connexion Bluetooth® est intégrée au tableau de bord. Il est possible que l'état de la connexion Bluetooth® se détériore et que le système ne puisse pas fonctionner lorsqu'un téléphone Bluetooth® est utilisé dans les cas et/ou aux emplacements suivants : Le téléphone cellulaire est bloqué par certains objets (par exemple s'il se trouve derrière le siège, dans la boîte à gants ou dans le bloc central). Le téléphone cellulaire touche (ou est couvert par) des objets métalliques.</li> <li>• Laissez le téléphone Bluetooth® dans un endroit qui permet d'obtenir une bonne connexion Bluetooth®.</li> </ul>
2	Le niveau de réception	  <p>Mauvais ↔ Excellent</p> <ul style="list-style-type: none"> <li>• Le niveau de réception ne correspond pas toujours à celui indiqué sur le téléphone cellulaire. Selon le modèle de votre téléphone, il se peut que le niveau de réception ne s'affiche pas. Lorsque le téléphone cellulaire est en dehors de la zone desservie ou dans un endroit inaccessible par ondes radio, la mention "No Service" s'affiche.</li> <li>• "Rm" s'affiche lorsque vous recevez un appel dans la zone d'itinérance. En itinérance, "Rm" s'affiche en haut à gauche sur l'icône.</li> <li>• Selon le type de téléphone utilisé, il se peut que la zone de réception ne s'affiche pas.</li> </ul>
3	L'autonomie restante de la pile	  <p>Vide ↔ Pleine</p> <ul style="list-style-type: none"> <li>• L'autonomie indiquée à l'écran ne correspond pas toujours à celle indiquée sur le dispositif Bluetooth®. Selon le type de dispositif Bluetooth® connecté, il se peut que l'autonomie restante de la pile ne s'affiche pas. Ce système ne possède pas de chargeur.</li> </ul>

# 1. ÉCRAN “Configuration”

Vous pouvez configurer les éléments affichés sur l'écran “Configuration”. Appuyez sur le bouton **“APPS”**, puis sélectionnez **“Configuration”** pour afficher l'écran “Configuration”.



9



CA1003AI

N°	Fonction	Page
1	Sélectionnez ce bouton pour changer la langue sélectionnée, l'avertissement sonore, les paramètres des changements automatiques d'écran, etc.	57
2	Sélectionnez ce bouton pour personnaliser l'écran d'accueil.	37
3	Sélectionnez ce bouton pour configurer les paramètres de la voix.	63
4	Sélectionnez ce bouton pour régler le contraste et la luminosité de l'écran.	41
5	Sélectionnez ce bouton pour définir des points de mémoire (le domicile, des destinations prédéfinies, le carnet d'adresses, les zones à éviter), les détails de la navigation, ou encore pour supprimer des destinations précédentes.	234, 244
6	Sélectionnez ce bouton pour configurer les paramètres audio.	121
7	Sélectionnez ce bouton pour configurer le son du téléphone, les contacts, les paramètres des messages, etc.	168
8	Sélectionnez ce bouton pour configurer les téléphones Bluetooth® et les dispositifs audio Bluetooth®.	49
9	Sélectionnez ce bouton pour éteindre l'écran.	—
10*	Sélectionnez ce bouton pour configurer les paramètres d'Entune App Suite.	274
11*	Sélectionnez ce bouton pour configurer les paramètres des services de données.	146
12	Sélectionnez ce bouton pour lier les paramètres de téléphone cellulaire du conducteur. (présélections audio, langue, etc.)	64
13	Sélectionnez ce bouton pour configurer les informations relatives au véhicule.	"Manuel du propriétaire"
14*	Sélectionnez ce bouton pour configurer les informations sur la circulation.	248

\* : Pour les États-Unis uniquement

## 1. ENREGISTREMENT DU DOMICILE

1 Appuyez sur le bouton "APPS".

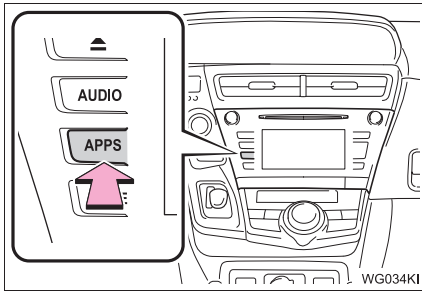

2 Sélectionnez "Navigation".



3 Sélectionnez "Dest.".



4 Sélectionnez "Aller au domicile".



5 Sélectionnez "Oui".



6 Vous pouvez rechercher votre domicile de différentes manières. (→P.207)

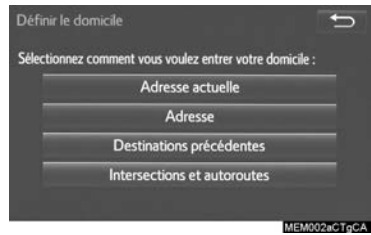

## 7 Sélectionnez “Entrer”.



## 8 Sélectionnez “OK”.

L'enregistrement de votre domicile est terminé.

- ▶ Autre méthode d'enregistrement du domicile  
→P.235
- ▶ Modification du nom, de la position, du numéro de téléphone et de l'icône  
→P.235
- ▶ Définition du domicile comme destination  
→P.210

## 2. ENREGISTREMENT DES DESTINATIONS PRÉDÉFINIES

1 Appuyez sur le bouton "APPS".

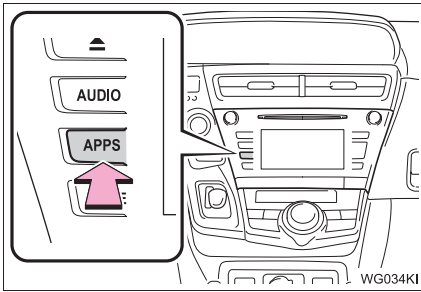

2 Sélectionnez "Navigation".



3 Sélectionnez "Dest.".



4 Sélectionnez l'un des boutons de destination prédéfinie.

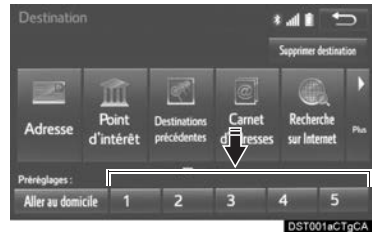

5 Sélectionnez "Oui".

6 Vous pouvez rechercher une destination de différentes manières. (→P.207)

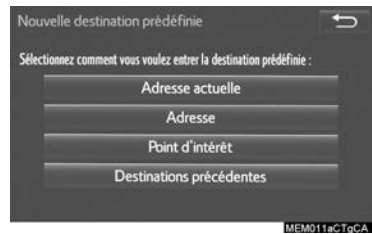

7 Sélectionnez “Entrer”.

8 Sélectionnez une position pour cette destination prédéfinie.



9 Sélectionnez “OK”.

L'enregistrement des destinations prédéfinies est terminé.

- ▶ Autre méthode d'enregistrement des destinations prédéfinies  
→P.236
- ▶ Modification du nom, de la position, du numéro de téléphone et de l'icône  
→P.237
- ▶ Définition des destinations prédéfinies comme destination  
→P.210

## 3. DÉROULEMENT DE L'OPÉRATION : GUIDAGE DE L'ITINÉRAIRE

1 Appuyez sur le bouton "APPS".

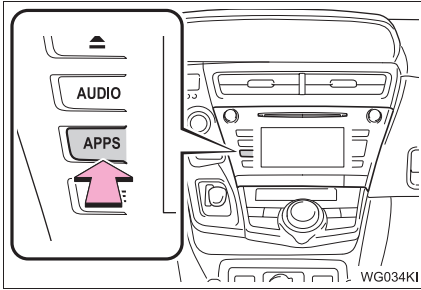

5 Sélectionnez "Aller".



2 Sélectionnez "Navigation".



3 Sélectionnez "Dest.".



4 Vous pouvez rechercher une destination de différentes manières. (→P.207)



## 4. DÉFINITION DU DOMICILE COMME DESTINATION

1 Appuyez sur le bouton “APPS”.

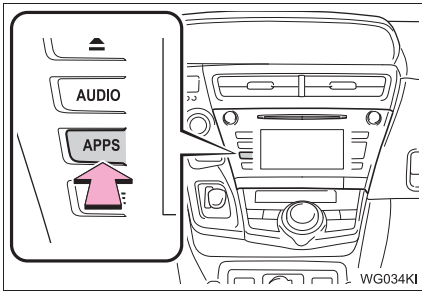

5 Sélectionnez “OK”.

Sélection d'itinéraires autres que celui recommandé. (→P.219)

Le guidage routier jusqu'à la destination est affiché à l'écran et transmis par l'orientation vocale.

2 Sélectionnez “Navigation”.



3 Sélectionnez “Dest.”.



4 Sélectionnez “Aller au domicile”.



## 1. INDEX DES FONCTIONS

## ► Carte

Affichage des cartes	Page
Affichage de l'écran de carte	190
Affichage de la position actuelle	193
Affichage de la carte des environs de la position actuelle	198
Changement de l'échelle	194
Changement de l'orientation de la carte	195
Affichage des données cartographiques	200
Affichage de la durée estimée du trajet/de l'heure d'arrivée prévue à destination	223
Sélection du mode de carte	196
Affichage des informations sur la circulation	204

Recherche de destinations	Page
Recherche de la destination	209
Changement de la zone de recherche	210

## ► Guidage routier

Avant de démarrer le guidage routier ou pendant celui-ci	Page
Démarrage du guidage routier	219
Modification de l'itinéraire	229
Affichage de l'itinéraire complet sur la carte	224
Suspension du guidage	222
Réglage du volume du guidage routier	63
Suppression de la destination	230

Carnet d'adresses	Page
Enregistrement des entrées du carnet d'adresses	238
Marquage des icônes sur la carte	239

## ► Fonctions utiles

Informations	Page
Affichage de l'entretien du véhicule	65

Système mains libres (pour téléphone cellulaire)	Page
Enregistrement/connexion d'un téléphone Bluetooth®	44
Composition d'un appel sur un téléphone Bluetooth®	153
Réception d'un appel sur le téléphone Bluetooth®	159

Système de commande vocale	Page
Fonctionnement du système à l'aide de votre voix	134

**1****INFORMATIONS DE BASE  
AVANT L'UTILISATION**

- 1. ÉCRAN INITIAL..... 32**
- 2. CONTACTEURS TACTILES  
CAPACITIFS ..... 34**
- 3. GESTES RELATIFS À L'ÉCRAN  
TACTILE..... 35**
- 4. FONCTIONNEMENT DE  
L'ÉCRAN TACTILE..... 36**
- 5. FONCTIONNEMENT DE  
L'ÉCRAN D'ACCUEIL ..... 37**
- 6. ENTRÉE DE LETTRES ET DE  
CHIFFRES/FONCTIONNEMENT  
DE L'ÉCRAN DE LISTE..... 38**  
ENTRÉE DE LETTRES ET DE  
CHIFFRES..... 38  
ÉCRAN DE LISTE..... 38
- 7. RÉGLAGE DE L'ÉCRAN ..... 41**
- 8. LIAISON DE L'ÉCRAN  
MULTIFONCTION ET DU  
SYSTÈME DE NAVIGATION ..... 43**

# 2

## FONCTION DE BASE

### 2 PARAMÈTRES Bluetooth®

<b>1. ENREGISTREMENT/ CONNEXION D'UN DISPOSITIF Bluetooth® .....</b>	<b>44</b>
ENREGISTREMENT D'UN TÉLÉPHONE Bluetooth® POUR LA PREMIÈRE FOIS .....	44
ENREGISTREMENT D'UN LECTEUR AUDIO Bluetooth® POUR LA PREMIÈRE FOIS .....	45
PROFILS .....	46
HOMOLOGATION .....	48
<b>2. CONFIGURATION Bluetooth® – DÉTAILS .....</b>	<b>49</b>
ÉCRAN "Configuration du Bluetooth*" .....	49
ENREGISTREMENT D'UN DISPOSITIF Bluetooth® .....	50
SUPPRESSION D'UN DISPOSITIF Bluetooth® .....	51
CONNEXION D'UN DISPOSITIF Bluetooth® .....	52
MODIFICATION DE L'INFORMATION RELATIVE AU DISPOSITIF Bluetooth® .....	54
ÉCRAN "Paramètres système" .....	55

### 3 AUTRES PARAMÈTRES

<b>1. PARAMÈTRES GÉNÉRAUX .....</b>	<b>57</b>
ÉCRAN DES PARAMÈTRES GÉNÉRAUX .....	57
<b>2. PARAMÈTRES DE LA VOIX .....</b>	<b>63</b>
ÉCRAN DES PARAMÈTRES DE LA VOIX .....	63
<b>3. PARAMÈTRES DU CONDUCTEUR .....</b>	<b>64</b>
SÉLECTION MANUELLE DES PARAMÈTRES LIÉS .....	64
<b>4. ENTRETIEN .....</b>	<b>65</b>

\* : Bluetooth est une marque déposée de Bluetooth SIG, Inc.

## 1. ÉCRAN INITIAL

- 1 Lorsque le contacteur d'alimentation est en mode ACCESSORY ou ON, l'écran initial s'affiche et le système est activé.



- Les images affichées sur l'écran initial peuvent être changées afin de répondre aux convenances personnelles. (→P.60)
- Après quelques secondes, l'écran "ATTENTION" s'affichera.
- Au bout d'environ 5 secondes, l'écran "ATTENTION" fait place automatiquement à l'écran suivant.



### AVERTISSEMENT

- Lorsque le véhicule est arrêté alors que le système hybride est en marche, engagez toujours le frein de stationnement pour des raisons de sécurité.

### INFORMATIONS SUR L'ENTRETIEN

Ce système rappelle aux utilisateurs à quel moment remplacer certaines pièces ou certains composants, et affiche à l'écran les informations sur le concessionnaire (si enregistré).

Lorsque le véhicule a parcouru une distance prédéfinie avant un entretien prescrit ou si la date de cet entretien a été atteinte, l'écran "Rappel d'entretien" s'affichera lorsque vous activez le système.

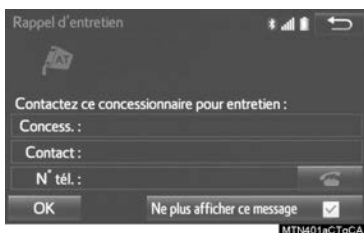

- L'écran s'efface après quelques secondes d'inactivité.
- Pour empêcher l'écran de s'afficher de nouveau, sélectionnez "Ne plus afficher ce message".
- Pour enregistrer des informations sur l'entretien : →P.65
- Si vous sélectionnez , vous pouvez appeler le numéro de téléphone enregistré.

## REDÉMARRAGE DU SYSTÈME

Le système peut être redémarré lorsque son temps de réponse est extrêmement lent.

- 1 Maintenez le bouton **“PWR VOL”** enfoncé pendant 3 secondes ou plus.

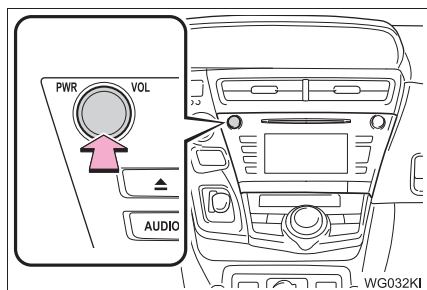

## 2. CONTACTEURS TACTILES CAPACITIFS

Le panneau de commande utilise des capteurs tactiles capacitifs.

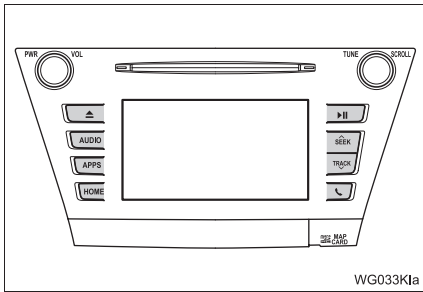

- La sensibilité des capteurs des contacteurs tactiles capacitifs peut être réglée. (→P.57)

### MANIPULATION DU PANNEAU DE COMMANDE

Dans les cas suivants, un fonctionnement incorrect ou un défaut de réponse peut se produire.



- Si la zone en fonction est sale ou si du liquide s'y est collé, un fonctionnement incorrect ou un défaut de réponse peut se produire.
- Si la zone en fonction reçoit des ondes électromagnétiques, un fonctionnement incorrect ou un défaut de réponse peut se produire.
- Si vous portez des gants pendant l'opération, un défaut de réponse peut se produire.
- Si vous utilisez vos ongles pour faire fonctionner le système, un défaut de réponse peut se produire.
- Si vous utilisez un stylet tactile pour faire fonctionner le système, un défaut de réponse peut se produire.
- Si la paume de votre main effleure la zone en fonction, un fonctionnement incorrect peut se produire.
- Si les opérations sont exécutées rapidement, un défaut de réponse peut se produire.

### INFORMATIONS

- Veuillez n'appuyer sur aucun des boutons latéraux lorsque le système vient d'être activé, car les boutons pourraient devenir insensibles. Veuillez attendre quelques secondes avant d'appuyer sur l'un des boutons.

## 3. GESTES RELATIFS À L'ÉCRAN TACTILE

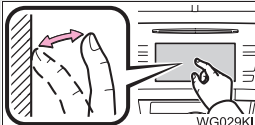
Les opérations sont exécutées en effleurant l'écran tactile directement avec votre doigt.

Méthode de fonctionnement	Grandes lignes	Utilisation principale
	<p><b>Effleurez</b> Effleurez rapidement, puis relâchez une fois.</p>	<p>Modification et sélection des différents paramètres</p>
	<p><b>Faites glisser*</b> Effleurez l'écran avec votre doigt, puis déplacez l'écran à la position souhaitée.</p>	<ul style="list-style-type: none"> <li>• Défilement des listes</li> <li>• Défilement de l'écran de carte</li> </ul>
	<p><b>Feuilletez*</b> Déplacez rapidement l'écran en promenant votre doigt comme si vous feuilletiez un livre.</p>	<ul style="list-style-type: none"> <li>• Défilement de la page d'écran principal</li> <li>• Défilement de l'écran de carte</li> </ul>

\* : Les opérations ci-dessus ne peuvent pas être effectuées sur tous les écrans.

#### INFORMATIONS

- Il se peut que l'animation soit saccadée si vous feuilletez en haute altitude.

## 4. FONCTIONNEMENT DE L'ÉCRAN TACTILE

Ce système fonctionne principalement à l'aide des boutons affichés à l'écran. (Appelés boutons d'écran dans ce manuel.)

- Lorsque vous effleurez un bouton d'écran, un signal sonore retentit. (Pour définir le signal sonore, reportez-vous à la page 57.)



### NOTE

- Pour éviter d'endommager l'écran, effleurez légèrement les boutons d'écran avec votre doigt.
- N'utilisez rien d'autre que votre doigt pour effleurer l'écran.
- Essuyez les traces de doigt à l'aide d'un chiffon spécial pour écran. N'utilisez pas de nettoyants chimiques pour nettoyer l'écran, car ils pourraient endommager l'écran tactile.

### INFORMATIONS

- Si le système ne répond pas à l'effleurement d'un bouton d'écran, retirez votre doigt de l'écran, puis effleurez de nouveau le bouton.
- Les boutons d'écran estompés ne fonctionnent pas.
- Lorsque l'écran est froid, il est possible que l'image affichée soit plus sombre et que les images en mouvement soient légèrement déformées.
- Lorsqu'il fait extrêmement froid, il est possible que la carte ne s'affiche pas et que les données saisies par un utilisateur soient supprimées. De plus, il pourrait être plus difficile que d'habitude d'appuyer sur les boutons d'écran.
- Lorsque vous regardez l'écran à travers un matériau polarisé, par exemple des lunettes de soleil polarisées, l'écran peut être sombre et difficile à voir. Si c'est le cas, regardez l'écran sous différents angles, réglez les paramètres d'affichage sur l'écran "Paramètres d'affichage" ou enlevez vos lunettes de soleil.

## 5. FONCTIONNEMENT DE L'ÉCRAN D'ACCUEIL

L'écran d'accueil peut afficher plusieurs écrans d'information en même temps, comme l'écran du système audio/vidéo et l'écran du mode mains libres.

- 1 Appuyez sur le bouton **"HOME"**.
- 2 L'écran "Domicile" s'affiche.



- Lorsqu'un écran est sélectionné, il s'affiche en plein écran.

## PERSONNALISATION DE L'ÉCRAN D'ACCUEIL

Les éléments/la zone d'affichage sur l'écran d'accueil peuvent être modifiés.

- 1 Sélectionnez .



- 2 Sélectionnez **"Écran d'accueil"**.
- Sélectionnez **"Deux panneaux"** ou **"Trois panneaux"**.
- 3 Sélectionnez la zone souhaitée.
- 4 Sélectionnez l'élément souhaité.
- 5 Sélectionnez **"OK"**.

## INFORMATIONS

- Lorsque l'élément sélectionné est déjà affiché et qu'une autre zone est sélectionnée pour cet élément, l'élément qu'il remplace sera affiché à l'emplacement de l'élément original.

## 6. ENTRÉE DE LETTRES ET DE CHIFFRES/FONCTIONNEMENT DE L'ÉCRAN DE LISTE

Lorsque vous effectuez une recherche par adresse, par nom, etc., ou que vous entrez des données, les lettres et les chiffres peuvent être entrés au moyen de l'écran.

### ENTRÉE DE LETTRES ET DE CHIFFRES



N°	Fonction
1	Sélectionnez ce bouton pour entrer les caractères souhaités.
2	Champ de texte. Les caractères entrés s'afficheront.
3	Pendant que vous entrez des caractères, les prochains caractères s'afficheront automatiquement en gris dans le champ de texte lorsqu'il n'y a qu'une seule suite possible. Le texte en gris est entré en sélectionnant ce bouton.
4	Sélectionnez ce bouton pour effacer un caractère. Sélectionnez ce bouton et maintenez votre doigt dessus pour continuer à effacer des caractères.
5	Sélectionnez ce bouton pour afficher le clavier alphabétique.
6	Sélectionnez ce bouton pour afficher les autres symboles.

- Sur certains écrans d'entrée de lettres, celles-ci peuvent être entrées en majuscules ou en minuscules.

: Sélectionnez ce bouton pour effectuer l'entrée en minuscules.

: Sélectionnez ce bouton pour effectuer l'entrée en majuscules.

- Vous pouvez changer la disposition du clavier. (→P.57)

### ÉCRAN DE LISTE

Il se peut que l'écran de liste s'affiche lorsque vous avez entré des caractères.

### AFFICHAGE DE LA LISTE

- 1 Entrez des caractères, puis sélectionnez "OK".



- Les éléments correspondants de la base de données sont affichés, même si l'adresse ou le nom entrés sont incomplets.
- La liste s'affichera automatiquement si le nombre maximal de caractères est entré ou si les éléments correspondants peuvent être affichés sur un seul écran de liste.



**INFORMATIONS**

- Le nombre d'éléments correspondants s'affiche sur le côté droit de l'écran. Si le nombre d'éléments correspondants est supérieur à 999, le système affiche "\*\*\*" à l'écran.

**SÉLECTION DE TOUS LES ÉLÉMENTS**

Certaines listes contiennent **"Sélectionner tout"**. Vous pouvez sélectionner tous les éléments en sélectionnant **"Sélectionner tout"**.

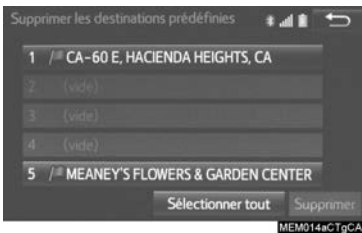









**1** Sélectionnez **"Sélectionner tout"**.

**"Désélectionner tout"** : Pour désélectionner tous les éléments de la liste.

**FONCTIONNEMENT DE L'ÉCRAN DE LISTE**

Lorsqu'une liste est affichée, utilisez le bouton d'écran approprié pour la parcourir.



Icône	Fonction
	Sélectionnez ce bouton pour sauter à la page suivante ou précédente.
	Sélectionnez  ou  et maintenez votre doigt dessus pour parcourir la liste affichée.
	Ceci indique la position de l'écran affiché.
	Si  s'affiche à la droite du nom d'un élément, cela signifie que le nom en entier est trop long à afficher.
	Sélectionnez  pour faire défiler jusqu'à la fin du nom.
	Sélectionnez  pour vous déplacer au début du nom.

## TRI

Vous pouvez trier une liste affichée à l'écran selon la distance à partir de la position actuelle, ou encore par date, par catégorie, etc.

- 1 Sélectionnez “**Trier**”.

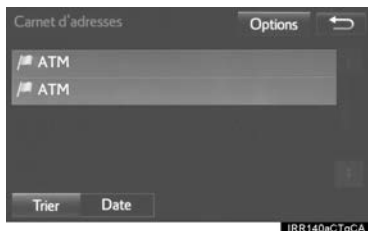

- 2 Sélectionnez les critères de tri souhaités.

## BOUTONS D'INDEX DANS LES LISTES

Certaines listes contiennent des boutons d'index, “ABC”, “DEF”, etc., qui permettent d'accéder directement aux entrées d'une lettre en particulier.

- 1 Sélectionnez le bouton d'index souhaité.



### INFORMATIONS

- Si vous sélectionnez plusieurs fois un même bouton d'index, la liste commençant par le caractère suivant du bouton s'affichera.

## 7. RÉGLAGE DE L'ÉCRAN

Vous pouvez régler le contraste et la luminosité de l'écran et de l'image affichée par la caméra. Vous pouvez également faire passer l'écran en mode jour ou nuit.

(Pour les informations relatives au réglage de l'écran audio/vidéo : →P.76)

- 1 Appuyez sur le bouton "APPS".

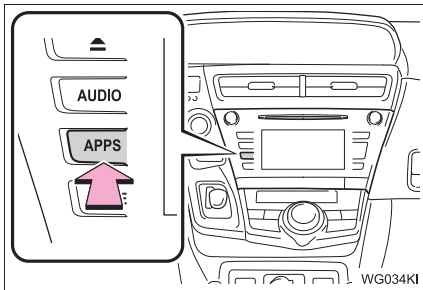

- 2 Sélectionnez "Configuration".
- 3 Sélectionnez "Affichage".
- 4 Sélectionnez les éléments à configurer.



N°	Fonction	Page
1	Sélectionnez ce bouton pour régler l'affichage de l'écran.	42
2	Sélectionnez ce bouton pour régler l'affichage de la caméra.	
3	Sélectionnez ce bouton pour régler l'affichage de la vidéo.	76
4	Sélectionnez ce bouton pour activer/désactiver le mode jour.	41

## INFORMATIONS

- Lorsque vous regardez l'écran à travers des lunettes de soleil polarisées, un arc-en-ciel pourrait être visible sur l'écran à cause de ses caractéristiques optiques. Si cela vous dérange, veuillez utiliser l'écran sans porter de lunettes de soleil polarisées.

## PERMUTATION ENTRE LE MODE JOUR ET LE MODE NUIT

En fonction de la position du contacteur des phares, l'écran passe au mode jour ou au mode nuit. Cette fonction est disponible lorsque les phares sont allumés.

- 1 Sélectionnez "Mode jour".

## INFORMATIONS

- Si l'écran est réglé en mode jour avec le contacteur des phares activé, cette situation est mémorisée même si le système hybride est arrêté.

## RÉGLAGE DU CONTRASTE/DE LA LUMINOSITÉ

Le contraste et la luminosité de l'écran peuvent être réglés en fonction de la luminosité ambiante.

**1** Sélectionnez **“Général”** ou **“Caméra”**.

**2** Sélectionnez l'élément souhaité.

► **Général**

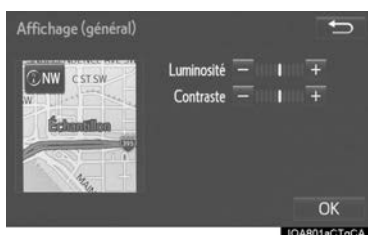

► **Caméra**

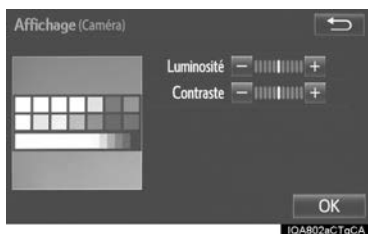

Bouton d'écran	Fonction
“Luminosité” “+”	Sélectionnez ce bouton pour augmenter la luminosité de l'écran.
“Luminosité” “-”	Sélectionnez ce bouton pour diminuer la luminosité de l'écran.
“Contraste” “+”	Sélectionnez ce bouton pour augmenter le contraste de l'écran.
“Contraste” “-”	Sélectionnez ce bouton pour diminuer le contraste de l'écran.

**3** Sélectionnez **“OK”**.

## 8. LIAISON DE L'ÉCRAN MULTIFONCTION ET DU SYSTÈME DE NAVIGATION\*

Les fonctions suivantes du système de navigation sont liées à l'écran multifonction du bloc d'instrumentation :

- Navigation
  - Audio
- etc.

Vous pouvez utiliser ces fonctions à l'aide des contacteurs de l'écran multifonction sur le volant. Pour plus de détails, reportez-vous au "Manuel du propriétaire".

\* : Si le véhicule en est doté

# 1. ENREGISTREMENT/CONNEXION D'UN DISPOSITIF Bluetooth®

### ENREGISTREMENT D'UN TÉLÉPHONE Bluetooth® POUR LA PREMIÈRE FOIS

Pour utiliser le système mains libres, vous devez enregistrer un téléphone Bluetooth® dans le système.

Une fois que le téléphone a été enregistré, il est possible d'utiliser le système mains libres.

Vous ne pouvez pas effectuer cette action pendant que vous conduisez.

Pour plus de détails sur l'enregistrement d'un dispositif Bluetooth® : →P.50



**1** Activez le paramètre de connexion Bluetooth® de votre téléphone cellulaire.

- Cette fonction n'est pas disponible lorsque le paramètre de connexion Bluetooth® de votre téléphone cellulaire est désactivé.

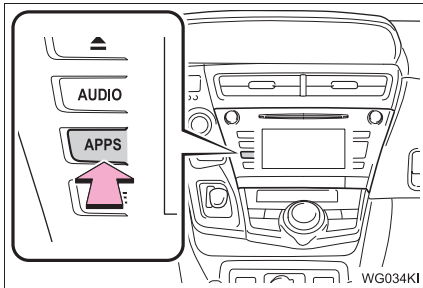
**2** Appuyez sur le bouton "APPS".



**3** Sélectionnez "Téléphone".

- Toutes les actions que nous venons de voir jusqu'à présent peuvent également être effectuées en appuyant sur le contacteur  sur le volant ou en appuyant sur le contacteur  sur le tableau de bord.

**4** Sélectionnez "Oui" pour enregistrer un téléphone.

**5** Lorsque cet écran s'affiche, vous y trouverez un nom de dispositif. Recherchez ce nom sur l'écran de votre dispositif Bluetooth®.



- Pour plus de détails sur le fonctionnement du dispositif Bluetooth®, reportez-vous au manuel qui l'accompagne.

- Pour annuler l'enregistrement, sélectionnez "Annuler".

**6** Enregistrez le dispositif Bluetooth® en utilisant votre dispositif Bluetooth®.

- Un code NIP n'est pas requis pour les dispositifs Bluetooth® compatibles SSP (Secure Simple Pairing). Selon le type de dispositif Bluetooth® connecté, un message confirmant l'enregistrement pourrait être affiché à l'écran du dispositif Bluetooth®. Lisez ce message, puis manipulez votre dispositif Bluetooth® en conséquence.

7 Vérifiez que l'écran est affiché une fois l'enregistrement terminé.

- Le système attend que le dispositif enregistré lui envoie une demande de connexion.
- À ce stade-ci, les fonctions Bluetooth® ne sont pas encore disponibles.

8 Sélectionnez “OK” lorsque l'état de la connexion passe de “Connection en attente...” à “Connecté”.

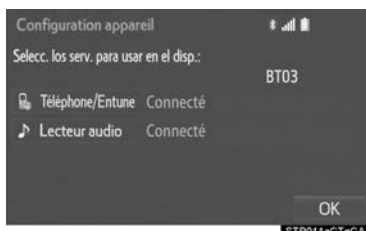

- Si un message d'erreur s'affiche, suivez les instructions à l'écran pour essayer de nouveau.

## ENREGISTREMENT D'UN LECTEUR AUDIO Bluetooth® POUR LA PREMIÈRE FOIS

Pour utiliser l'audio Bluetooth®, vous devez enregistrer un lecteur audio dans le système.

Une fois que le lecteur a été enregistré, il est possible d'utiliser l'audio Bluetooth®.

Vous ne pouvez pas effectuer cette action pendant que vous conduisez.

Pour plus de détails sur l'enregistrement d'un dispositif Bluetooth® : →P.50

1 Activez le paramètre de connexion Bluetooth® de votre lecteur audio.

- Cette fonction n'est pas disponible lorsque le paramètre de connexion Bluetooth® de votre lecteur audio est désactivé.

2 Appuyez sur le bouton “AUDIO”.

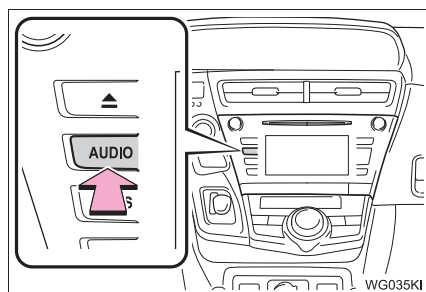

3 Sélectionnez “Source” sur l'écran audio ou appuyez de nouveau sur le bouton “AUDIO”.

4 Sélectionnez “ Audio”.

5 Sélectionnez “Oui” pour enregistrer un lecteur audio.

6 Procédez tel qu'indiqué à la section “ENREGISTREMENT D'UN DISPOSITIF Bluetooth®, à partir de “ÉTAPE 2”. (→P.50)

## PROFILS

Ce système prend en charge les services suivants.

Dispositif Bluetooth®	Spécifications	Fonction	Exigences	Recommandations
Téléphone Bluetooth®/ Lecteur audio Bluetooth®	Spécifications Bluetooth®	Enregistrement d'un dispositif Bluetooth®	Ver. 2.0	Ver. 3.0 +EDR
Dispositif Bluetooth®	Profil	Fonction	Exigences	Recommandations
Téléphone Bluetooth®	HFP (Hands-Free Profile)	Système mains libres	Ver. 1.0	Ver. 1.6
	OPP (Object Push Profile)	Transfert des contacts	Ver. 1.1	Ver. 1.2
	PBAP (Phone Book Access profile)		Ver. 1.0	Ver. 1.1
	MAP (Message Access Profile)	Message du téléphone Bluetooth®	—	Ver. 1.0
	SPP (Serial Port Profile)	Entune App Suite	—	Ver. 1.1
Lecteur audio Bluetooth®	A2DP (Advanced Audio Distribution Profile)	Système audio Bluetooth®	Ver. 1.0	Ver. 1.2
	AVRCP (Audio/Video Remote Control Profile)		Ver. 1.0	Ver. 1.4

**INFORMATIONS**

- Si votre téléphone cellulaire ne prend pas en charge le profil HFP, vous ne pourrez pas enregistrer le téléphone Bluetooth® ni utiliser les profils OPP, PBAP, MAP ou SPP individuellement.
- Si la version du dispositif Bluetooth® connecté est plus ancienne que la version recommandée ou incompatible, il se peut que le dispositif Bluetooth® ne fonctionne pas correctement.
- Reportez-vous au <http://www.toyota.com/entune/> pour obtenir une liste de téléphones Bluetooth® approuvés pour ce système.



Le mot-symbole et les logos Bluetooth® sont des marques déposées appartenant à Bluetooth SIG, Inc. et toute utilisation de ces marques par Panasonic Corporation est faite sous licence. Les autres marques de commerce et noms commerciaux appartiennent à leurs propriétaires respectifs.

## HOMOLOGATION

### ► États-Unis et Hawaï

**FCC ID: ACJ932YEAP01A473W**

**NOTE:**

- <§15.19(a)(3)> This device complies with part 15 of the FCC Rules. Operation is subject to the following two conditions: (1) This device may not cause harmful interference, and (2) this device must accept any interference received, including interference that may cause undesired operation.

**FCC WARNING:**

- <§15.21> Changes or modifications not expressly approved by the party responsible for compliance could void the user's authority to operate the equipment.

**CAUTION:**

- <§2.1091> Radio frequency radiation exposure information:  
This equipment complies with FCC radiation exposure limits set forth for an uncontrolled environment.  
This equipment should be installed and operated with minimum distance of 20cm between the radiator and your body.  
This transmitter must not be co-located or operated in conjunction with any other antenna or transmitter.

### ► Canada

**NOTE:**

- This device complies with Industry Canada licence-exempt RSS standard(s). Operation is subject to the following two conditions: (1) this device may not cause interference, and (2) this device must accept any interference, including interference that may cause undesired operation of the device.
- Le présent appareil est conforme aux CNR d'Industrie Canada applicables aux appareils radio exempts de licence. L'exploitation est autorisée aux deux conditions suivantes: (1) l'appareil ne doit pas produire de brouillage, et (2) l'utilisateur de l'appareil doit accepter tout brouillage radioélectrique subi, même si le brouillage est susceptible d'en compromettre le fonctionnement.
- This radio transmitter (identify the device by certification number, or model number if Category II) has been approved by Industry Canada to operate with the antenna types listed below with the maximum permissible gain and required antenna impedance for each antenna type indicated. Antenna types not included in this list, having a gain greater than the maximum gain indicated for that type, are strictly prohibited for use with this device.
- Le présent émetteur radio (identifier le dispositif par son numéro de certification ou son numéro de modèle s'il fait partie du matériel de catégorie I) a été approuvé par Industrie Canada pour fonctionner avec les types d'antenne énumérés ci-dessous et ayant un gain admissible maximal et l'impédance requise pour chaque type d'antenne. Les types d'antenne non inclus dans cette liste, ou dont le gain est supérieur au gain maximal indiqué, sont strictement interdits pour l'exploitation de l'émetteur.

## 2. CONFIGURATION Bluetooth® – DÉTAILS

- 1 Appuyez sur le bouton “APPS”.

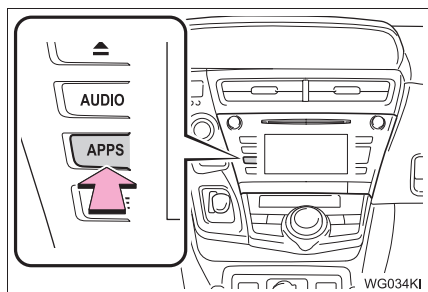

- 2 Sélectionnez “Configuration”.
- 3 Sélectionnez “Bluetooth\*”.
- 4 Sélectionnez l’élément que vous souhaitez configurer.

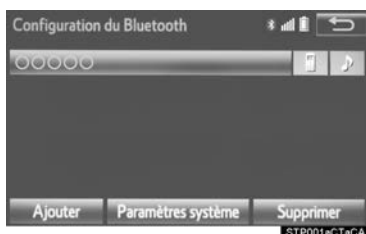

## ÉCRAN “Configuration du Bluetooth\*”

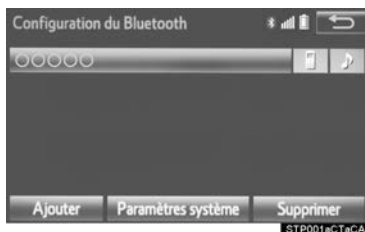

Fonction	Page
Enregistrement d'un dispositif Bluetooth®	50
Suppression d'un dispositif Bluetooth®	51
Connexion d'un dispositif Bluetooth®	52
Modification de l'information relative au dispositif Bluetooth®	54
Paramètres du système Bluetooth®	55

\* : Bluetooth est une marque déposée de Bluetooth SIG, Inc.

### AUTRE MÉTHODE D’AFFICHAGE DE L’ÉCRAN “Configuration du Bluetooth\*\*”

► À partir de l’écran des paramètres des messages/du téléphone

- 1 Appuyez sur le bouton “**APPS**”.
- 2 Sélectionnez “**Configuration**”.
- 3 Sélectionnez “**Téléphone**”.
- 4 Sélectionnez “**Connecter téléphone**”.

► À partir de l’affichage de l’état

- 1 Sélectionnez la zone d’affichage de l’état sur l’écran.

### ENREGISTREMENT D’UN DISPOSITIF Bluetooth®

Vous pouvez enregistrer jusqu’à 5 dispositifs Bluetooth®.

Vous pouvez enregistrer en même temps les téléphones (HFP) et les lecteurs audio (AVP) compatibles Bluetooth®.

Vous ne pouvez pas effectuer cette action pendant que vous conduisez.

- 1 Affichez l’écran “Configuration du Bluetooth\*”. (→P.49)
  - 2 Sélectionnez “**Ajouter**”.
- Lorsqu’un autre dispositif Bluetooth® est connecté
- Pour déconnecter le dispositif Bluetooth®, sélectionnez “**Oui**”.
- Lorsque 5 dispositifs Bluetooth® ont déjà été enregistrés
- Un dispositif enregistré doit être remplacé. Sélectionnez “**Oui**”, puis sélectionnez le dispositif que vous souhaitez remplacer.
- 3 Lorsque cet écran s’affiche, vous y trouverez un nom de dispositif. Recherchez ce nom sur l’écran de votre dispositif Bluetooth®.



\* : Bluetooth est une marque déposée de Bluetooth SIG, Inc.

- Pour plus de détails sur le fonctionnement du dispositif Bluetooth®, reportez-vous au manuel qui l'accompagne.
  - Pour annuler l'enregistrement, sélectionnez **“Annuler”**.
- 4 Enregistrez le dispositif Bluetooth® en utilisant votre dispositif Bluetooth®.
  - Un code NIP n'est pas requis pour les dispositifs Bluetooth® compatibles SSP (Secure Simple Pairing). Selon le type de dispositif Bluetooth® connecté, un message confirmant l'enregistrement pourrait être affiché à l'écran du dispositif Bluetooth®. Lisez ce message, puis manipulez votre dispositif Bluetooth® en conséquence.
  - 5 Vérifiez que l'écran est affiché une fois l'enregistrement terminé.
    - Le système attend que le dispositif enregistré lui envoie une demande de connexion.
    - À ce stade-ci, les fonctions Bluetooth® ne sont pas encore disponibles.
  - 6 Sélectionnez **“OK”** lorsque l'état de la connexion passe de “Connection en attente...” à “Connecté”.

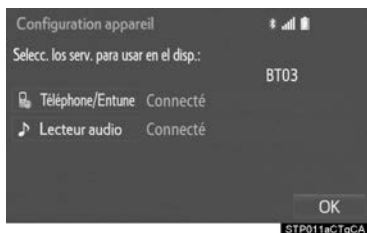

- Si un message d'erreur s'affiche, suivez les instructions à l'écran pour essayer de nouveau.

## SUPPRESSION D'UN DISPOSITIF Bluetooth®

- 1 Affichez l'écran “Configuration du Bluetooth\*”. (→P.49)
- 2 Sélectionnez **“Supprimer”**.
- 3 Sélectionnez le dispositif souhaité.



- 4 Sélectionnez **“Oui”** lorsque l'écran de confirmation s'affiche.
- 5 Vérifiez qu'un écran de confirmation est affiché une fois l'opération terminée.

### INFORMATIONS

- Lorsque vous supprimez un téléphone Bluetooth®, les données du contact sont supprimées en même temps.
- \* : Bluetooth est une marque déposée de Bluetooth SIG, Inc.

## CONNEXION D'UN DISPOSITIF Bluetooth®

Vous pouvez enregistrer jusqu'à 5 dispositifs Bluetooth® (téléphones [HFP] et lecteurs audio [AVP]).

Si plus de 1 dispositif Bluetooth® a été enregistré, sélectionnez le dispositif auquel se connecter.

**1** Affichez l'écran "Configuration du Bluetooth\*". (→P.49)

**2** Sélectionnez le dispositif à connecter.

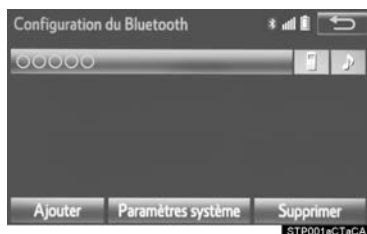

● Les icônes des profils pris en charge s'afficheront.

 : Téléphone

 : Lecteur audio

 : Téléphone/service Entune App Suite

● L'icône de profil d'un appareil connecté s'affichera en couleurs.

● Si vous sélectionnez l'icône d'un profil qui n'est pas actuellement connecté, la connexion basculera vers cette fonction.

● Si le dispositif Bluetooth® souhaité ne figure pas dans la liste, sélectionnez "**Ajouter**" pour l'enregistrer. (→P.50)

\* : Bluetooth est une marque déposée de Bluetooth SIG, Inc.

**3** Sélectionnez la connexion souhaitée.

► Lorsqu'un autre dispositif Bluetooth® est connecté

● Pour déconnecter le dispositif Bluetooth®, sélectionnez "**Oui**".

**4** Vérifiez qu'un écran de confirmation est affiché une fois la connexion établie.

● Si un message d'erreur s'affiche, suivez les instructions à l'écran pour essayer de nouveau.

### INFORMATIONS

● Il pourrait y avoir un délai si la connexion du dispositif est établie pendant la lecture audio Bluetooth®.

● Selon le type de dispositif Bluetooth® connecté, il est possible que d'autres étapes soient nécessaires sur le dispositif.

● Lorsque vous déconnectez un dispositif Bluetooth®, il est recommandé de le faire à l'aide du système de navigation.

## ■ MODE DE CONNEXION AUTOMATIQUE

Pour activer le mode de connexion automatique, activez l'option "Alimentation du Bluetooth\*". (→P.55)  
Laissez le dispositif Bluetooth® dans un endroit où une connexion peut s'établir.

- Lorsque le contacteur d'alimentation est en mode ACCESSORY ou ON, le système recherche à proximité un dispositif enregistré.
- Le système se connectera au dernier dispositif utilisé, s'il se trouve à proximité.

## ■ CONNEXION MANUELLE

Lorsque la connexion automatique a échoué, ou si l'option "Alimentation du Bluetooth\*" est désactivée, vous devez établir la connexion Bluetooth® manuellement.

- 1 Appuyez sur le bouton "**APPS**", puis sélectionnez "**Configuration**".
- 2 Sélectionnez "**Bluetooth\***".
- 3 Procédez tel qu'indiqué à la section "CONNEXION D'UN DISPOSITIF Bluetooth®", à partir de "ÉTAPE 2". (→P.52)

\* : Bluetooth est une marque déposée de Bluetooth SIG, Inc.

## ■ RECONNEXION DU TÉLÉPHONE Bluetooth®

Le système reconnecte automatiquement le téléphone Bluetooth® s'il est déconnecté à cause d'une réception trop faible du réseau Bluetooth® lorsque le contacteur d'alimentation est en mode ACCESSORY ou ON.

## MODIFICATION DE L'INFORMATION RELATIVE AU DISPOSITIF Bluetooth®

Vous pouvez afficher l'information relative au dispositif Bluetooth® sur l'écran. Vous pouvez également modifier l'information affichée.

- 1 Affichez l'écran "Configuration du Bluetooth\*". (→P.49)
- 2 Sélectionnez le dispositif que vous souhaitez modifier.
- 3 Sélectionnez "Infos sur l'appareil".



- 4 Confirmez et modifiez l'information relative au dispositif Bluetooth®.

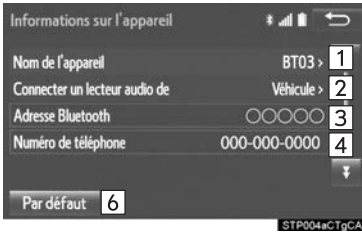

N°	Informations
1	Le nom du dispositif Bluetooth®. Vous pouvez le modifier à votre convenance. (→P.55)
2	Sélectionnez ce bouton pour régler la méthode de connexion du lecteur audio Bluetooth®. (→P.55)
3	Cette adresse est propre au dispositif et ne peut pas être modifiée.
4	Le numéro du téléphone Bluetooth®.
5	Le profil de compatibilité du dispositif Bluetooth®.
6	Sélectionnez ce bouton pour réinitialiser tous les éléments de réglage.

### INFORMATIONS

- Si 2 dispositifs Bluetooth® ont été enregistrés avec le même nom, il est possible de les distinguer en se référant à leur adresse.
- Selon le type de téléphone, il se peut que certaines informations ne s'affichent pas.

\* : Bluetooth est une marque déposée de Bluetooth SIG, Inc.

## MODIFICATION DU NOM D'UN DISPOSITIF

- 1 Sélectionnez **“Nom de l'appareil”**.
- 2 Entrez le nom, puis sélectionnez **“OK”**.

### INFORMATIONS

- Même si vous modifiez le nom du dispositif, le nom enregistré dans votre dispositif Bluetooth® demeurera inchangé.

## RÉGLAGE DE LA MÉTHODE DE CONNEXION D'UN LECTEUR AUDIO

- 1 Sélectionnez **“Connecter un lecteur audio de”**.
- 2 Sélectionnez la méthode de connexion souhaitée.

**“Véhicule”** : Sélectionnez ce bouton pour connecter le système audio au lecteur audio.

**“Appareil”** : Sélectionnez ce bouton pour connecter le lecteur audio au système audio.

- En fonction du lecteur audio utilisé, “Véhicule” ou “Appareil” peut être la meilleure méthode de connexion. En conséquence, reportez-vous au manuel fourni avec votre lecteur audio.
- Pour réinitialiser la méthode de connexion, sélectionnez **“Par défaut”**.

## ÉCRAN “Paramètres système”

Vous pouvez confirmer et modifier les paramètres Bluetooth®.

- 1 Affichez l'écran “Configuration du Bluetooth\*.” (→P.49)
- 2 Sélectionnez **“Paramètres système”**.
- 3 Sélectionnez l'élément que vous souhaitez configurer.

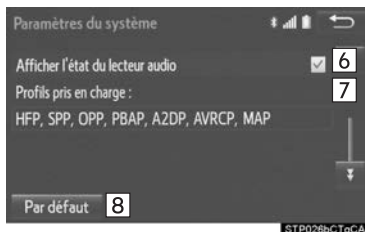

\* : Bluetooth est une marque déposée de Bluetooth SIG, Inc.

N°	Informations	Page
1	Sélectionnez ce bouton pour activer/désactiver la connexion Bluetooth®.	56
2	Affiche le nom du système. Vous pouvez le modifier à votre convenance.	56
3	Le code NIP utilisé lors de l'enregistrement du dispositif Bluetooth®. Vous pouvez le modifier à votre convenance.	56
4	Cette adresse est propre au dispositif et ne peut pas être modifiée.	—
5	Sélectionnez ce bouton pour activer/désactiver l'affichage de l'état de la connexion du téléphone.	—
6	Sélectionnez ce bouton pour activer/désactiver l'affichage de l'état de la connexion du lecteur audio.	—
7	Profil de compatibilité du dispositif du système.	—
8	Sélectionnez ce bouton pour réinitialiser tous les éléments de réglage.	—

### MODIFICATION DE L'OPTION "Alimentation du Bluetooth\*"

**1** Sélectionnez "Alimentation du Bluetooth\*".

**Lorsque l'option "Alimentation du Bluetooth\*" est activée :**

Le dispositif Bluetooth® se connecte automatiquement lorsque le contacteur d'alimentation est en mode ACCESSORY ou ON.

**Lorsque l'option "Alimentation du Bluetooth\*" est désactivée :**

Le dispositif Bluetooth® est déconnecté et le système ne s'y connectera pas la prochaine fois.

#### INFORMATIONS

- Lorsque vous conduisez, vous pouvez activer la connexion automatique, mais vous ne pouvez pas la désactiver.

### MODIFICATION DU NOM Bluetooth\*

**1** Sélectionnez "Nom du Bluetooth\*".

**2** Entrez un nom, puis sélectionnez "OK".

### MODIFICATION DU CODE NIP

**1** Sélectionnez "NIP Bluetooth\*".

**2** Entrez un code NIP, puis sélectionnez "OK".

\* : Bluetooth est une marque déposée de Bluetooth SIG, Inc.

# 1. PARAMÈTRES GÉNÉRAUX

Vous pouvez configurer l'heure du système, les sons de fonctionnement, etc.

1 Appuyez sur le bouton "APPS".

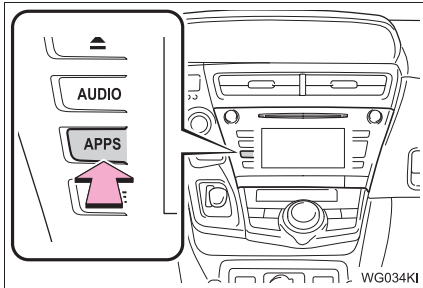

2 Sélectionnez "Configuration".

3 Sélectionnez "Général".

4 Sélectionnez les éléments à configurer.

## ÉCRAN DES PARAMÈTRES GÉNÉRAUX

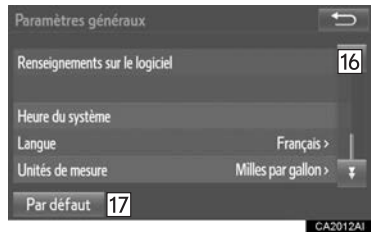
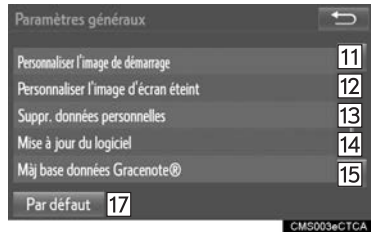
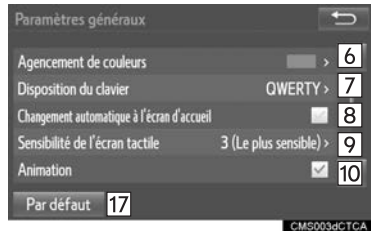
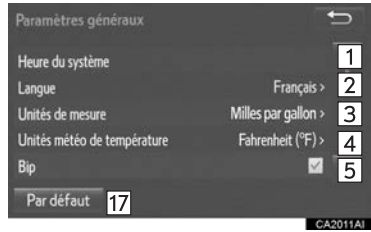

N°	Fonction
1	Sélectionnez ce bouton pour changer le fuseau horaire et pour activer/désactiver l'heure avancée. (→P.59)
2	Sélectionnez ce bouton pour changer la langue.
3	Sélectionnez ce bouton pour changer l'unité de mesure utilisée pour la distance/la consommation de carburant*.
4	Sélectionnez ce bouton pour changer l'unité de mesure utilisée pour la température.
5	Sélectionnez ce bouton pour activer/désactiver les signaux sonores.
6	Sélectionnez ce bouton pour changer la couleur des boutons d'écran.
7	Sélectionnez ce bouton pour changer la disposition du clavier.
8	Sélectionnez ce bouton pour activer/désactiver les changements d'écran automatiques, de l'écran de commande audio à l'écran d'accueil. Lorsque l'option est activée, l'écran revient automatiquement à l'écran d'accueil depuis l'écran de commande audio, au bout de 20 secondes.
9	Sélectionnez ce bouton pour changer la sensibilité des capteurs capacitifs des boutons d'écran.

N°	Fonction
10	Sélectionnez ce bouton pour activer/désactiver les animations.
11	Sélectionnez ce bouton pour personnaliser l'image de lancement. (→P.60)
12	Sélectionnez ce bouton pour personnaliser l'image d'extinction de l'écran. (→P.60)
13	Sélectionnez ce bouton pour supprimer les données personnelles. (→P.62)
14	Sélectionnez ce bouton pour mettre à jour les versions des logiciels. Pour plus de détails, contactez votre concessionnaire Toyota.
15	Sélectionnez ce bouton pour mettre à jour les versions des bases de données de "Gracenote". Pour plus de détails, contactez votre concessionnaire Toyota.
16	Sélectionnez ce bouton pour afficher les informations logicielles. Vous y trouverez les notes relatives aux logiciels tiers utilisés dans ce produit. (Cela comprend la marche à suivre pour obtenir ces logiciels, le cas échéant.)
17	Sélectionnez ce bouton pour réinitialiser tous les éléments de réglage.

\* : Si le véhicule en est doté

## PARAMÈTRES DE L'HEURE DU SYSTÈME

Servent à changer le fuseau horaire et à activer/désactiver l'heure avancée.

- 1 Affichez l'écran "Paramètres généraux". (→P.57)
- 2 Sélectionnez "Heure du système".
- 3 Sélectionnez les éléments à configurer.

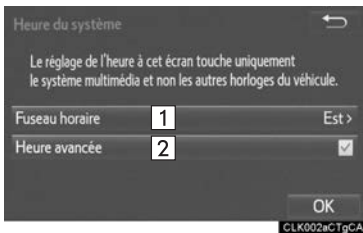

N°	Fonction
1	Sélectionnez ce bouton pour changer le fuseau horaire. (→P.59)
2	Sélectionnez ce bouton pour activer/désactiver l'heure avancée.

- 4 Sélectionnez "OK".

## RÉGLAGE DU FUSEAU HORAIRE

- 1 Sélectionnez "Fuseau horaire".
- 2 Sélectionnez le fuseau horaire souhaité.



2

FONCTION DE BASE

### PERSONNALISATION DE L'IMAGE DE LANCEMENT ET D'EXTINCTION DE L'ÉCRAN

Vous pouvez copier une image d'une clé USB et l'utiliser en tant qu'image de lancement et d'extinction de l'écran.

Lorsque le contacteur d'alimentation est en mode ACCESSORY ou ON, l'écran initial s'affiche. (→P.32)

### ■ TRANSFERT D'IMAGES

- 1 Ouvrez le couvercle et branchez une clé USB.

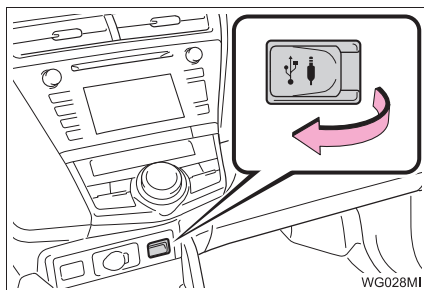

- Si ce n'est pas déjà fait, mettez la clé USB sous tension.
- 2 Appuyez sur le bouton "APPS".
  - 3 Sélectionnez "Configuration".
  - 4 Sélectionnez "Général".
  - 5 Sélectionnez "Personnaliser l'image de démarrage" ou "Personnaliser l'image d'écran éteint".
  - 6 Sélectionnez "Transférer".
  - 7 Sélectionnez "Oui".

**INFORMATIONS**

- Lorsque vous enregistrez les images sur une clé USB, donnez le nom "StartupImage" au dossier dans lequel vous enregistrez l'image de lancement, et le nom "DisplayOffImage" au dossier dans lequel vous enregistrez l'image d'extinction de l'écran. Si vous n'utilisez pas ces noms de dossier, le système ne peut pas télécharger les images. (Les noms de dossier sont sensibles à la casse.)
- Les fichiers compatibles portent l'extension JPG ou JPEG.
- Vous pouvez transférer des fichiers d'image dont la taille ne dépasse pas 5 Mo.
- Vous pouvez télécharger jusqu'à 3 images.
- Vous ne pouvez pas télécharger de fichiers dont le nom comporte des caractères autres qu'ASCII.

**■ RÉGLAGE DES IMAGES DE LANCEMENT**

- 1 Affichez l'écran "Paramètres généraux". (→P.57)
- 2 Sélectionnez **"Personnaliser l'image de démarrage"**.
- 3 Sélectionnez l'image souhaitée.



- 4 Sélectionnez **"OK"**.

**■ RÉGLAGE DES IMAGES D'EXTINCTION DE L'ÉCRAN**

- 1 Affichez l'écran "Paramètres généraux". (→P.57)
- 2 Sélectionnez **"Personnaliser l'image d'écran éteint"**.
- 3 Sélectionnez l'image souhaitée.



- 4 Sélectionnez **"OK"**.

## SUPPRESSION DES IMAGES TRANSFÉRÉES

- 1 Affichez l'écran "Paramètres généraux". (→P.57)
- 2 Sélectionnez "**Personnaliser l'image de démarrage**" ou "**Personnaliser l'image d'écran éteint**".
- 3 Sélectionnez "**Supprimer tout**".



- 4 Sélectionnez "**Oui**".

## SUPPRESSION DES DONNÉES PERSONNELLES

- 1 Affichez l'écran "Paramètres généraux". (→P.57)
- 2 Sélectionnez "**Suppr. données personnelles**".
- 3 Sélectionnez "**Supprimer**".

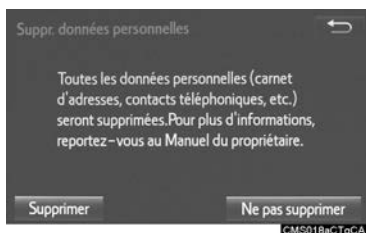

- 4 Sélectionnez "**Oui**" lorsque l'écran de confirmation s'affiche.

- Les paramètres personnels enregistrés ou modifiés seront supprimés ou réinitialisés à leurs valeurs par défaut.  
Par exemple :
  - Paramètres généraux
  - Paramètres de navigation
  - Paramètres audio
  - Paramètres du téléphone

### NOTE

- Assurez-vous que la carte SD contenant la carte est insérée lorsque vous supprimez les données personnelles. Vous ne pouvez pas supprimer les données personnelles lorsque la carte SD contenant la carte est retirée. Pour supprimer les données, insérez la carte SD contenant la carte, puis désactivez le contacteur d'alimentation, et placez-le ensuite en mode ACCESSORY ou ON.

## 2. PARAMÈTRES DE LA VOIX

Vous pouvez configurer le volume de la voix, etc.

1 Appuyez sur le bouton **“APPS”**.

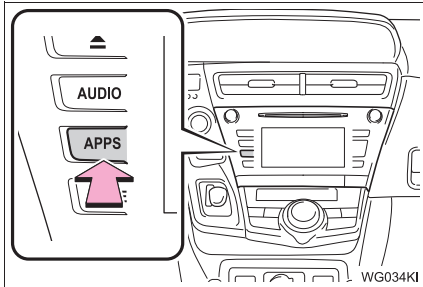

2 Sélectionnez **“Configuration”**.

3 Sélectionnez **“Voix”**.

4 Sélectionnez les éléments à configurer.

### INFORMATIONS

- L'écran **“Paramètres voix”** peut également être affiché à partir de l'écran principal de la reconnaissance vocale. (→P.136)

### ÉCRAN DES PARAMÈTRES DE LA VOIX

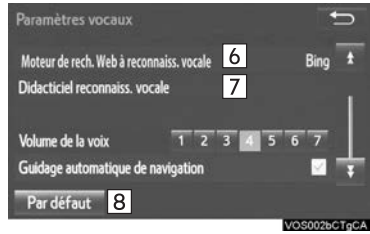
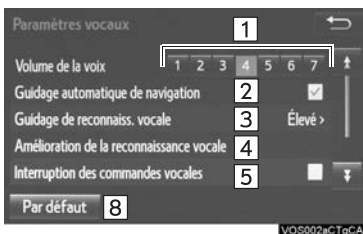

N°	Fonction
1	Sélectionnez ce bouton pour régler le volume de l'orientation vocale.
2	Sélectionnez ce bouton pour activer/désactiver l'orientation vocale durant le guidage routier.
3	Sélectionnez ce bouton pour configurer les messages de commande vocale.
4	Sélectionnez ce bouton pour former la reconnaissance vocale. Le système de commande vocale s'adapte à l'accent de l'utilisateur. (→P.136)
5	Sélectionnez ce bouton pour activer/désactiver l'interruption des messages de commande vocale.
6	Sélectionnez ce bouton pour configurer le moteur de recherche Web. Les moteurs de recherche sont des applications Entune App Suite. (→P.267)
7	Sélectionnez ce bouton pour configurer le tutoriel de reconnaissance vocale.
8	Sélectionnez ce bouton pour réinitialiser tous les éléments de réglage.

## 3. PARAMÈTRES DU CONDUCTEUR

La fonction des paramètres du conducteur permet au système de lier certaines préférences (comme les présélections audio, la couleur des boutons, la langue, etc.) à un téléphone Bluetooth® jumelé.

- 1 Appuyez sur le bouton “APPS”.

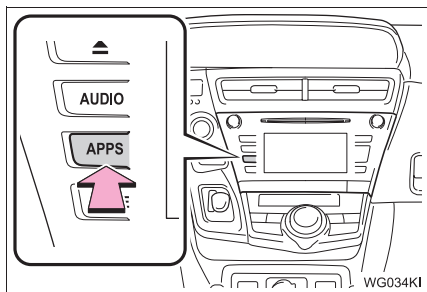

- 2 Sélectionnez “Configuration”.
- 3 Sélectionnez “Conducteur”.
- 4 Sélectionnez “Activer cette fonctionnalité”.

### SÉLECTION MANUELLE DES PARAMÈTRES LIÉS

- 1 Affichez l'écran des paramètres du conducteur. (→P.64)
- 2 Sélectionnez “**Sélect. manuellement les param. liés**”.

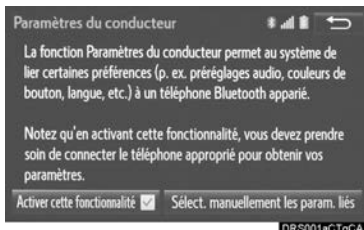

- 3 Sélectionnez le téléphone souhaité.
- Après quelques secondes, l'écran chargé fait place automatiquement à l'écran d'accueil.

## 4. ENTRETIEN

Lorsque ce système est activé, l'écran "Rappel d'entretien" s'affiche s'il est temps de remplacer une pièce ou certains composants. (→P.32)

1 Appuyez sur le bouton "APPS".

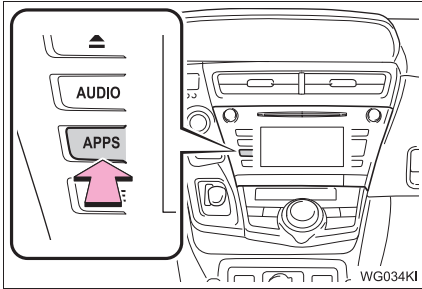

2 Sélectionnez "Entretien".

3 Sélectionnez l'élément souhaité.

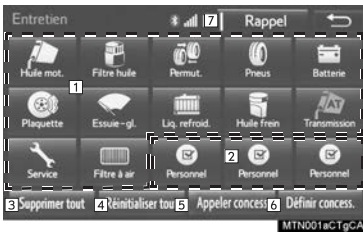

N°	Fonction
1	Sélectionnez ce bouton pour définir l'état des pièces ou des composants.
2	Sélectionnez ce bouton pour ajouter des éléments d'information distincts de ceux déjà présents.
3	Sélectionnez ce bouton pour annuler toutes les conditions entrées.
4	Sélectionnez ce bouton pour réinitialiser l'élément dont les conditions ont été remplies.
5	Sélectionnez ce bouton pour appeler le concessionnaire enregistré.
6	Sélectionnez ce bouton pour enregistrer/modifier l'information sur le concessionnaire. (→P.66)
7	Lorsque l'option est activée, l'indicateur est allumé. Le système est configuré pour vous fournir de l'information sur l'entretien par l'intermédiaire de l'écran "Rappel d'entretien". (→P.32)

### INFORMATIONS

- Lorsqu'il est temps de procéder à l'entretien du véhicule, le bouton d'écran passe à la couleur orange.

## DÉFINITION DE L'INFORMATION SUR L'ENTRETIEN

- 1 Sélectionnez le bouton d'écran qui correspond à la pièce ou au composant souhaité.
  - Lorsqu'il est temps de procéder à l'entretien du véhicule, le bouton d'écran passe à la couleur orange.
- 2 Définissez les conditions.



N°	Fonction
1	Sélectionnez ce bouton pour entrer la date du prochain entretien.
2	Sélectionnez ce bouton pour entrer la distance à parcourir avant le prochain entretien.
3	Sélectionnez ce bouton pour annuler les conditions entrées.
4	Sélectionnez ce bouton pour réinitialiser les conditions qui ont expiré.

- 3 Sélectionnez "OK" après avoir entré les conditions.

## INFORMATIONS

- Pour plus d'informations sur les entretiens prescrits, reportez-vous au "Guide du programme d'entretien" ou au "Supplément du manuel du propriétaire".
- Selon la conduite ou les conditions routières, la date et la distance réelles auxquelles l'entretien doit être effectué peuvent varier de celles enregistrées dans le système.

## DÉFINITION DE L'INFORMATION SUR LE CONCESSIONNAIRE

Vous pouvez enregistrer l'information sur le concessionnaire dans le système. Lorsque l'information sur le concessionnaire est enregistrée, vous pouvez profiter du guidage routier jusqu'à celui-ci.

- 1 Sélectionnez "Définir concess.".
  - 2 Sélectionnez l'élément souhaité pour rechercher l'emplacement. (→P.207)



- L'écran de modification du concessionnaire s'affiche après avoir défini l'emplacement.

### 3 Sélectionnez les éléments à modifier.

Concessionnaire

Concess. : 1 Modifier

Contact : 2 Modifier

Lieu : 3 Modifier

N° tél. : 4 Modifier

5 6

Supprimer concessionnaire Entrer

MTN010eCTrGA

N°	Fonction	Page
1	Sélectionnez ce bouton pour entrer le nom d'un concessionnaire.	67
2	Sélectionnez ce bouton pour entrer le nom d'un membre du personnel d'un concessionnaire.	67
3	Sélectionnez ce bouton pour définir l'emplacement.	67
4	Sélectionnez ce bouton pour entrer le numéro de téléphone.	67
5	Sélectionnez ce bouton pour supprimer l'information sur le concessionnaire affichée à l'écran.	—
6	Sélectionnez ce bouton pour définir le concessionnaire affiché comme destination.	219

### ■ MODIFICATION DU NOM DU CONTACT OU DU CONCESSIONNAIRE

- 1 Sélectionnez le bouton **“Modifier”** adjacent à **“Concess.”** ou à **“Contact”**.
- 2 Entrez le nom, puis sélectionnez **“OK”**.

### ■ MODIFICATION DE L'EMPLACEMENT

- 1 Sélectionnez le bouton **“Modifier”** adjacent à **“Lieu”**.
- 2 Faites défiler la carte jusqu'au point souhaité (→P.199), puis sélectionnez **“OK”**.

### ■ MODIFICATION DU NUMÉRO DE TÉLÉPHONE

- 1 Sélectionnez le bouton **“Modifier”** adjacent à **“N° tél.”**.
- 2 Entrez le numéro de téléphone, puis sélectionnez **“OK”**.

## **1 FONCTIONNEMENT DE BASE**

<b>1. RÉFÉRENCE RAPIDE</b> .....	<b>70</b>
<b>2. QUELQUES NOTIONS ÉLÉMENTAIRES</b> .....	<b>71</b>
ACTIVATION ET DÉSACTIVATION DU SYSTÈME .....	71
SÉLECTION D'UNE SOURCE AUDIO .....	72
FENTE DE CHARGEMENT .....	73
PORT USB/AUX .....	74
PARAMÈTRES DE SON .....	75
RÉGLAGE DE L'ÉCRAN AUDIO .....	76
SYSTÈME DE COMMANDE VOCALE .....	78

## **2 FONCTIONNEMENT DE LA RADIO**

<b>1. RADIO AM/FM</b> .....	<b>79</b>
VUE D'ENSEMBLE .....	79
PRÉSÉLECTION D'UNE STATION .....	82
SÉLECTION D'UNE STATION DANS LA LISTE .....	82
MISE EN MÉMOIRE CACHE D'UN PROGRAMME RADIO .....	83
SYSTÈME DE RADIODIFFUSION DE DONNÉES .....	84
INFORMATIONS SUR LA CIRCULATION (RADIO FM) .....	85
UTILISATION DE LA TECHNOLOGIE HD Radio™ .....	86
TECHNOLOGIE HD Radio™ DISPONIBLE .....	86
GUIDE DE DÉPANNAGE .....	88
<b>2. Radio par satellite XM</b> .....	<b>89</b>
VUE D'ENSEMBLE .....	89
PROCÉDURE D'ABONNEMENT À LA RADIO PAR SATELLITE XM .....	91
AFFICHAGE DU CODE D'IDENTIFICATION DE LA RADIO .....	93
PRÉSÉLECTION D'UN CANAL .....	93
SÉLECTION D'UN CANAL DANS LA LISTE .....	94
EN CAS DE DÉFAILLANCE DU SYNTONISEUR DE LA RADIO PAR SATELLITE .....	95
<b>3. RADIO SUR INTERNET</b> .....	<b>96</b>
ÉCOUTE DE LA RADIO SUR INTERNET .....	96

## SYSTÈME AUDIO/VIDÉO

### 3 FONCTIONNEMENT DES SUPPORTS

<b>1. CD</b> .....	<b>97</b>
VUE D'ENSEMBLE .....	97
LECTURE D'UN CD AUDIO .....	99
LECTURE D'UN DISQUE MP3/WMA/AAC .....	99
<b>2. CLÉ USB</b> .....	<b>100</b>
VUE D'ENSEMBLE .....	100
LECTURE AUDIO USB .....	103
<b>3. iPod</b> .....	<b>104</b>
VUE D'ENSEMBLE .....	104
AUDIO iPod .....	108
VIDÉO iPod .....	108
<b>4. AUDIO Bluetooth®</b> .....	<b>109</b>
VUE D'ENSEMBLE .....	109
CONNEXION D'UN DISPOSITIF Bluetooth® .....	113
ÉCOUTE D'UN LECTEUR AUDIO Bluetooth® .....	113
<b>5. AUX</b> .....	<b>114</b>
VUE D'ENSEMBLE .....	114
<b>6. VTR</b> .....	<b>116</b>
VUE D'ENSEMBLE .....	116

### 4 TÉLÉCOMMANDE DU SYSTÈME AUDIO

<b>1. CONTACTEURS AU VOLANT</b> .....	<b>118</b>
---------------------------------------	------------

### 5 CONFIGURATION

<b>1. PARAMÈTRES AUDIO</b> .....	<b>121</b>
ÉCRAN DES PARAMÈTRES AUDIO .....	121

### 6 CONSEILS RELATIFS AU FONCTIONNEMENT DU SYSTÈME AUDIO

<b>1. INFORMATIONS DE FONCTIONNEMENT</b> .....	<b>123</b>
RADIO .....	123
LECTEUR DE CD ET DISQUE .....	124
iPod .....	126
INFORMATIONS SUR LES FICHIERS .....	127
TERMINOLOGIE .....	130
MESSAGES D'ERREUR .....	131

## 1. RÉFÉRENCE RAPIDE

Appuyez sur le bouton “AUDIO” pour afficher l’écran audio.

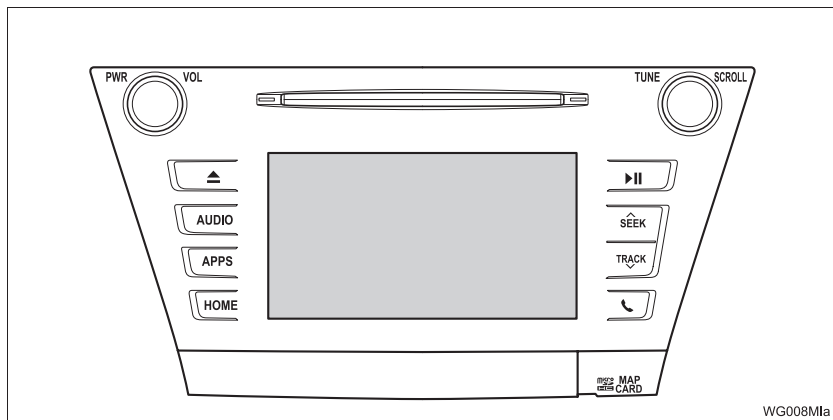

Fonction	Page
Utilisation de la radio	79, 89, 96
Lecture d’un CD audio et de disques MP3/WMA/AAC	97
Lecture d’une clé USB	100
Écoute d’un iPod	104
Écoute d’un dispositif Bluetooth®	109
Utilisation du port AUX	114
Lecture du VTR	116
Utilisation des contacteurs audio au volant	118
Paramètres du système audio	121

**INFORMATIONS**

- La position de l’affichage et des boutons varie selon le type de système.

## 2. QUELQUES NOTIONS ÉLÉMENTAIRES

Cette section décrit certaines fonctions de base du système audio/vidéo. Il est possible que certaines informations ne concernent pas votre système.

Votre système audio/vidéo fonctionne lorsque le contacteur d'alimentation est placé en mode ACCESSORY ou ON.



### NOTE

- Pour éviter que la batterie de 12 volts ne se décharge, ne laissez pas le système audio/vidéo allumé plus longtemps qu'il ne faut lorsque le système hybride ne fonctionne pas.

### HOMOLOGATION

► États-Unis et Hawaï

#### FCC Warning:

Any unauthorized changes or modifications to this equipment would void the user's authority to operate this device.

► États-Unis, Hawaï et Canada

#### ATTENTION :

CE PRODUIT EST UN PRODUIT LASER DE CLASSE I. TOUTE TENTATIVE DE MODIFICATION, DE RÉGLAGE OU D'OPÉRATION AUTRE QUE CELLES INDIQUÉES DANS LE PRÉSENT MANUEL POURRAIT VOUS EXPOSER À DES RADIATIONS NOCIVES POUR LA SANTÉ.

N'OUVREZ PAS LES COUVERCLES ET N'EFFECTUEZ AUCUNE RÉPARATION VOUS-MÊME. CONFIEZ L'ENTRETIEN ET LES RÉPARATIONS À UN PERSONNEL QUALIFIÉ.

### ACTIVATION ET DÉSACTIVATION DU SYSTÈME

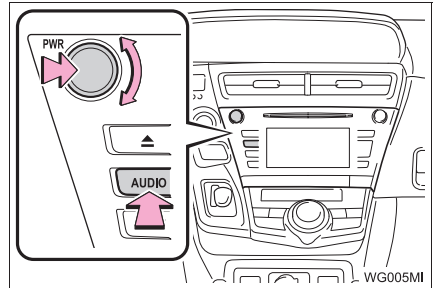

Bouton “**PWR VOL**” : Appuyez sur ce bouton pour allumer ou éteindre le système audio/vidéo. Lorsque vous l'allumez, le système se trouve sous le dernier mode utilisé. Tournez ce bouton pour régler le volume.

Bouton “**AUDIO**” : Appuyez sur ce bouton pour afficher les boutons d'écran du système audio/vidéo.

- Vous pouvez sélectionner une fonction vous permettant de revenir automatiquement à l'écran d'accueil à partir de l'écran audio. (→P.57)

## SÉLECTION D'UNE SOURCE AUDIO

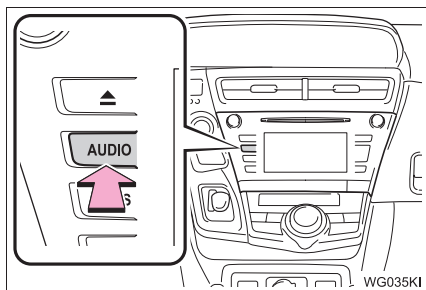

- 1 Appuyez sur le bouton **“AUDIO”**.



- 2 Sélectionnez **“Source”** sur l'écran audio ou appuyez de nouveau sur le bouton **“AUDIO”**.
- 3 Sélectionnez la source souhaitée.





### INFORMATIONS

- Les boutons d'écran estompés ne fonctionnent pas.
- Lorsqu'il y a deux pages, sélectionnez  ou  pour changer de page.

## RÉORGANISATION DE LA SOURCE AUDIO

- 1 Affichez l'écran **“Sélectionner source audio”**. (→P.72)
- 2 Sélectionnez **“Réorganiser”**.



- 3 Sélectionnez la source audio souhaitée, puis sélectionnez  ou  pour la réorganiser.



- 4 Sélectionnez **“OK”**.

## FENTE DE CHARGEMENT

### INSERTION D'UN DISQUE

- 1 Insérez un disque dans la fente de chargement.

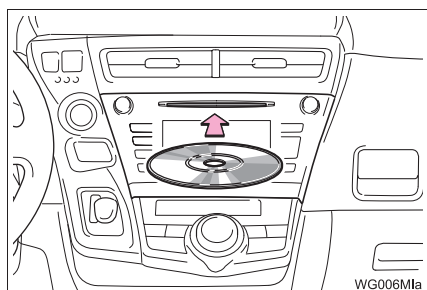

- Une fois le disque inséré, il se charge automatiquement.

## ÉJECTION D'UN DISQUE

- 1 Appuyez sur le bouton ▲, puis retirez le disque.

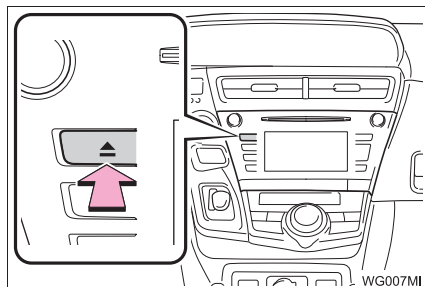

### NOTE

- N'essayez jamais de démonter ni de lubrifier le lecteur de CD. N'insérez aucun objet autre qu'un disque dans la fente.

### INFORMATIONS

- Le lecteur est prévu pour l'utilisation de disques de 4,7 in. (12 cm) uniquement.
- Lors de l'insertion d'un disque, insérez doucement le disque en orientant son étiquette vers le haut.

## PORT USB/AUX

- 1 Ouvrez le couvercle et branchez un appareil.

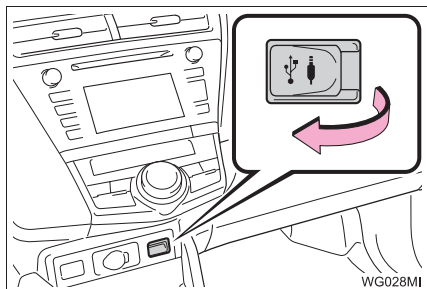

- Si ce n'est pas encore fait, mettez l'appareil sous tension.

### INFORMATIONS

- Si vous utilisez un concentrateur USB, vous pouvez brancher deux appareils en même temps.
- Même si vous utilisez un concentrateur USB pour brancher plus de deux appareils USB, seuls les deux premiers appareils branchés seront reconnus.

## UTILISATION D'UN CÂBLE AUX À 4 BORNES

Pour visionner une vidéo sur un lecteur vidéo iPod ou sur un VTR, vous devez utiliser un câble AUX à 4 bornes pour connecter l'appareil audio portable.

Lorsque vous connectez un appareil audio portable au port AUX, utilisez un câble AUX à 4 bornes avec une fiche qui correspond exactement à la configuration présentée dans l'illustration.

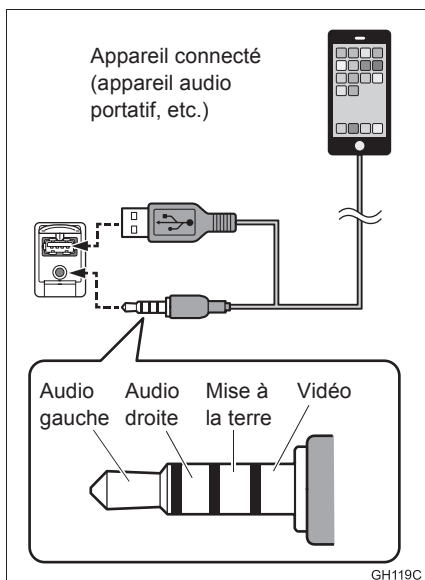

- Lorsque vous utilisez un lecteur vidéo iPod, un câble comportant une fiche AUX à 4 bornes et un connecteur USB est nécessaire. Branchez la fiche et le connecteur aux ports AUX et USB.

### INFORMATIONS

- Si vous utilisez un câble AUX à 4 bornes avec une configuration différente, l'audio et/ou la vidéo peuvent ne pas être lus correctement.

## PARAMÈTRES DE SON

### CORRECTEUR AUTOMATIQUE DE NIVEAU SONORE (ASL)

Le système règle la qualité optimale de volume et de tonalité en fonction de la vitesse du véhicule, afin de compenser l'augmentation du bruit ambiant.

**1** Affichez l'écran "Paramètres audio".  
(→P.121)

► Type A

**2** Sélectionnez "**Ajusteur automatique de son**".

**3** Sélectionnez "**Élevé**", "**Moyen**", "**Faible**" ou "**Arrêt**".

► Type B

**2** Sélectionnez "**Ajusteur automatique de son**".

**3** Sélectionnez activé ou désactivé.

### AMBIOPHONIE\*

**1** Affichez l'écran "Paramètres audio".  
(→P.121)

**2** Sélectionnez "**Ambiophonie**".

## TONALITÉ ET ÉQUILIBRAGE

### TONALITÉ :

La qualité sonore d'un programme audio dépend en grande partie de la combinaison des niveaux des aigus, des médiums et des graves. En fait, des genres différents de programmes musicaux et vocaux ont habituellement une meilleure qualité sonore avec des aigus, des médiums et des graves différents.

### ÉQUILIBRAGE :

Un bon équilibre des canaux stéréo gauche/droite et des niveaux sonores avant/arrière est également important.

Il ne faut pas oublier que, lors de l'écoute d'un enregistrement ou d'une émission de radio en stéréo, les modifications apportées à l'équilibre gauche/droite font que le volume de 1 groupe de sons augmente, tandis que celui d'un autre groupe diminue.

\* : Si le véhicule en est doté

- 1 Sélectionnez **“Son”** sur l'écran de commande audio.
- 2 Sélectionnez le bouton d'écran souhaité.



N°	Fonction
1	Sélectionnez <b>“+”</b> ou <b>“-”</b> pour régler les aigus.
2	Sélectionnez <b>“+”</b> ou <b>“-”</b> pour régler les médiums.
3	Sélectionnez <b>“+”</b> ou <b>“-”</b> pour régler les graves.
4	Sélectionnez ces boutons pour régler l'équilibrage sonore entre les haut-parleurs avant et arrière.
5	Sélectionnez ces boutons pour régler l'équilibrage sonore entre les haut-parleurs gauche et droit.

## RÉGLAGE DE L'ÉCRAN AUDIO

### PARAMÈTRES DE TAILLE DE L'ÉCRAN

Vous pouvez sélectionner la taille de l'écran pour chaque type de support.

#### ► Vidéo iPod/VTR

- 1 Sélectionnez **“Format d'écran”** sur l'écran de commande.
- 2 Sélectionnez l'élément que vous souhaitez régler.



N°	Fonction
1	Sélectionnez ce bouton pour afficher un écran 4:3, avec l'un des côtés en noir.
2	Sélectionnez ce bouton pour élargir l'image horizontalement et verticalement en plein écran.
3	Sélectionnez ce bouton pour élargir l'image verticalement et horizontalement, dans les mêmes proportions.

## RÉGLAGE DU CONTRASTE, DE LA LUMINOSITÉ, DE LA COULEUR ET DU TON

Vous pouvez régler la luminosité, le contraste, la couleur et le ton de l'écran.

### ► Vidéo iPod/VTR

- 1 Sélectionnez **“Vidéo”** sur l'écran **“Paramètres de l'affichage”**. (→P.41)
- 2 Sélectionnez l'élément que vous souhaitez régler.

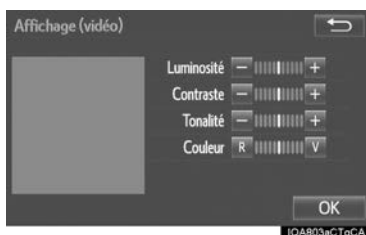

Bouton d'écran	Fonction
“Luminosité” “+”	Sélectionnez ce bouton pour augmenter la luminosité de l'écran.
“Luminosité” “-”	Sélectionnez ce bouton pour diminuer la luminosité de l'écran.
“Contraste” “+”	Sélectionnez ce bouton pour augmenter le contraste de l'écran.
“Contraste” “-”	Sélectionnez ce bouton pour diminuer le contraste de l'écran.
“Tonalité” “+”	Sélectionnez ce bouton pour augmenter le ton de l'écran.
“Tonalité” “-”	Sélectionnez ce bouton pour diminuer le ton de l'écran.
“Couleur” “V”	Sélectionnez ce bouton pour intensifier la couleur verte de l'écran.
“Couleur” “R”	Sélectionnez ce bouton pour intensifier la couleur rouge de l'écran.

- 3 Sélectionnez **“OK”**.

## SYSTÈME DE COMMANDE VOCALE

- 1 Appuyez sur ce contacteur pour faire fonctionner le système de commande vocale.

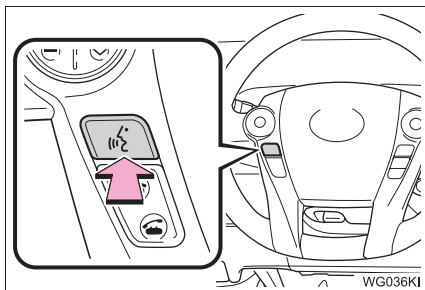

- Vous pouvez utiliser le système de commande vocale ainsi que sa liste de commandes. (→P.134)

# 1. RADIO AM/FM

## VUE D'ENSEMBLE

Sélectionnez "AM" ou "FM" sur l'écran "Sélectionner source audio". (→P.72)

### ÉCRAN DE COMMANDE

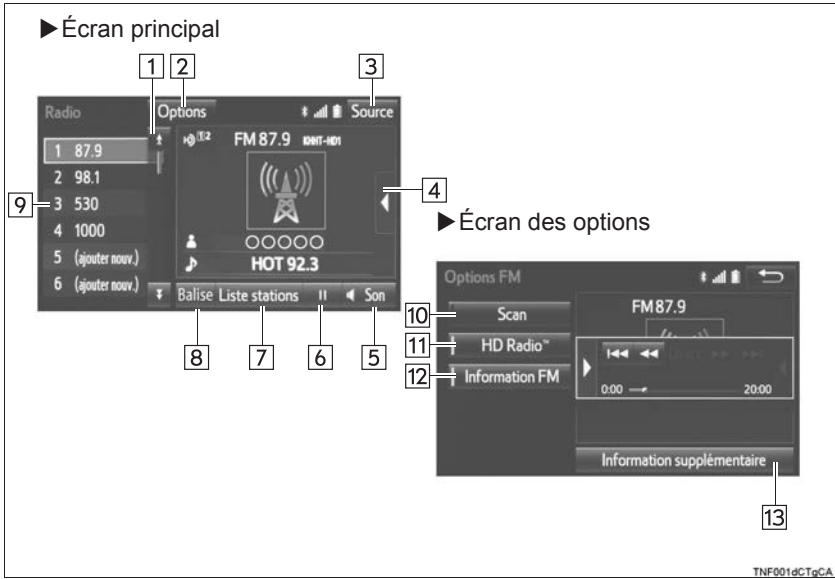

### PANNEAU DE COMMANDE

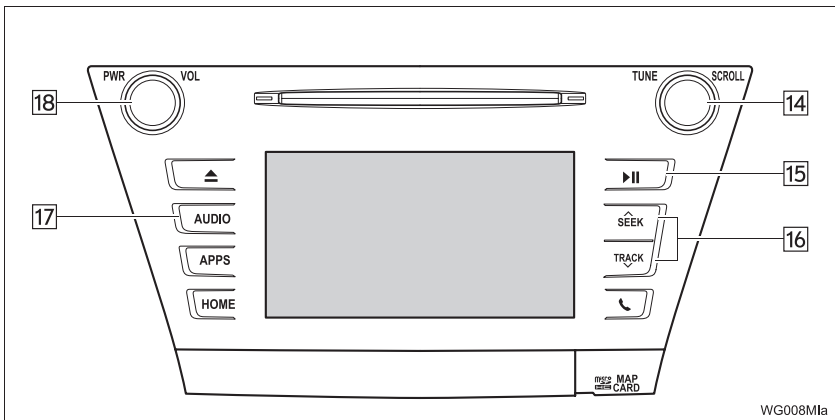

N°	Fonction
1	Sélectionnez ce bouton pour faire défiler la page des boutons de présélection.
2	Sélectionnez ce bouton pour afficher l'écran des options.
3	Sélectionnez ce bouton pour afficher l'écran de sélection de la source audio.
4	Sélectionnez ce bouton pour afficher les boutons de fonctionnement de la mémoire cache de la radio. (→P.83)
5	Sélectionnez ce bouton pour afficher l'écran des paramètres de son.
6	Mémoire cache de la radio uniquement : Sélectionnez ce bouton pour activer/désactiver la mise en sourdine.
7	Sélectionnez ce bouton pour afficher une liste des stations/des canaux disponibles.
8	Sélectionnez ce bouton pour enregistrer les informations relatives à l'élément en cours de diffusion à la radio.
9	Sélectionnez ce bouton pour syntoniser une station/un canal présélectionnés.
10	Sélectionnez ce bouton pour rechercher des stations/des canaux disponibles.
11	Sélectionnez ce bouton pour activer/désactiver le mode HD Radio. Lorsque l'indicateur "HD Radio™" est désactivé, la liste des stations ne contient que les diffusions analogiques.
12	FM analogique uniquement : Sélectionnez ce bouton pour afficher des messages texte RBDS.
13	Sélectionnez ce bouton pour afficher les informations écrites supplémentaires.
14	<ul style="list-style-type: none"> <li>• Tournez ce bouton pour rechercher une station qui émet une fréquence plus élevée ou plus basse.</li> <li>• Tournez ce bouton pour déplacer la liste vers le haut ou vers le bas. Vous pouvez également appuyer sur ce bouton pour entrer vos sélections sur les écrans de liste.</li> </ul>
15	Appuyez sur ce bouton pour activer/désactiver la mise en sourdine.
16	<ul style="list-style-type: none"> <li>• Appuyez sur ce bouton pour rechercher une station/un canal.</li> <li>• Maintenez ce bouton enfoncé pour rechercher en continu.</li> </ul>
17	Appuyez sur ce bouton pour sélectionner un mode audio.
18	<ul style="list-style-type: none"> <li>• Tournez ce bouton pour régler le volume.</li> <li>• Appuyez sur ce bouton pour allumer ou éteindre le système audio.</li> <li>• Maintenez ce bouton enfoncé pour faire redémarrer le système audio.</li> </ul>

**INFORMATIONS**

- La radio passe automatiquement en réception stéréo lorsqu'une émission diffusée en stéréo est captée.
- La radio sélectionne automatiquement un signal HD Radio en AM ou en FM lorsqu'il est disponible.

## PRÉSÉLECTION D'UNE STATION

Le mode radio est doté d'une fonction de présélection vous permettant de stocker jusqu'à 36 stations (6 stations par page x 6 pages) des bandes AM, FM ou SAT.

- 1 Syntonisez la station souhaitée.
- 2 Sélectionnez **"(ajouter nouv.)"**.



- Pour changer de station présélectionnée, sélectionnez un bouton de présélection et maintenez votre doigt dessus.
- 3 Sélectionnez **"Oui"** sur l'écran de confirmation.
  - 4 Sélectionnez **"OK"** après avoir défini la nouvelle station présélectionnée.

### INFORMATIONS

- Vous pouvez changer le nombre de stations de radio présélectionnées affichées à l'écran. (→P.122)

## SÉLECTION D'UNE STATION DANS LA LISTE

Une liste des stations peut être affichée.

- 1 Sélectionnez **"Liste stations"**.
- 2 Radio FM uniquement : Sélectionnez le genre de programme souhaité.



- 3 Sélectionnez la station souhaitée, puis sélectionnez **"OK"**.

## MISE À JOUR DE LA LISTE DES STATIONS

- 1 Sélectionnez **“Actualiser”** sur l’écran de liste des stations. L’écran suivant s’affiche.



**“Annuler actualisation”** : Sélectionnez ce bouton pour annuler la mise à jour.

**“Source”** : Sélectionnez ce bouton pour changer de source audio pendant la mise à jour.

### INFORMATIONS

- Le son du système audio est coupé pendant la mise à jour.
- Dans certaines situations, la mise à jour de la liste des stations peut prendre un certain temps.

## MISE EN MÉMOIRE CACHE D’UN PROGRAMME RADIO

Une émission de radio peut être mise en mémoire cache et être lue à un moment ultérieur.

## LECTURE MANUELLE DE LA MÉMOIRE CACHE

L’émission stockée en mémoire cache peut être lue manuellement.

- 1 Affichez les boutons de fonctionnement de la mémoire cache de la radio. (→P.79)
- 2 Sélectionnez le bouton de fonctionnement de la mémoire cache de la radio souhaité.

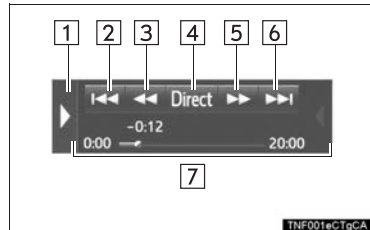

N°	Fonction
1	Masque les boutons de fonctionnement de la mémoire cache
2	Saute de 2 minutes en arrière
3	Effectue un retour en arrière continu
4	Retourne à la diffusion en direct de la radio
5	Effectue une avance rapide continue
6	Saute de 2 minutes en avant
7	Barre verticale rouge : Indique la portion de l’émission en mémoire cache en cours de lecture Barre bleu clair : Indique la durée de la mémoire cache en cours d’écriture

### LECTURE AUTOMATIQUE DE LA MÉMOIRE CACHE

Si la diffusion radio est interrompue par une autre sortie audio, comme un appel téléphonique entrant, le système place automatiquement en mémoire cache la partie interrompue et reprend la lecture en différé une fois l'interruption terminée. Pour faire fonctionner manuellement la mémoire cache : (→P.83)

#### INFORMATIONS

- Le système peut stocker jusqu'à 20 minutes. Les données mises en cache sont effacées lorsque la station ou le mode Radio sont modifiés, ou lorsque le système audio est éteint.
- Si du bruit ou un silence se produisent pendant la mise en cache, cette dernière se poursuivra et le bruit ou le silence seront enregistrés tel quel. Dans ce cas, le bruit ou le silence seront audibles lors de la lecture de la diffusion mise en cache.

### SYSTÈME DE RADIODIFFUSION DE DONNÉES

Ce système audio est doté d'un Système de radiodiffusion de données (RBDS). Le mode RBDS vous permet de recevoir des messages texte provenant des stations de radio qui utilisent des émetteurs RBDS.

Lorsque le mode RBDS est activé, la radio peut

- sélectionner uniquement des stations ayant un type de programme particulier,
- afficher des messages provenant des stations de radio,
- rechercher une station dont le signal est plus puissant.

Les fonctions RBDS ne sont disponibles que lors de l'écoute d'une station FM qui diffuse de l'information RBDS et si l'indicateur "**Information FM**" est allumé.

## SÉLECTION D'UN GENRE

- 1 Sélectionnez "**Liste stations**".
- 2 Radio FM uniquement : Sélectionnez un genre de station, puis sélectionnez une station.
- La liste des genres s'affiche dans l'ordre suivant :
  - Classical (Musique classique)
  - Country
  - EasyLis (Musique d'ambiance)
  - Inform (Informations)
  - Jazz
  - News (Actualités)
  - Oldies (Anciens succès)
  - Other (Autre)
  - Pop Music (Musique Pop)
  - Religion
  - Rock
  - R&B (Rhythm and Blues)
  - Sports
  - Talk (Tribunes)
  - Traffic (Non disponible lorsque l'indicateur "HD Radio™" est éteint.)
  - Alert (Messages d'urgence)

## INFORMATIONS SUR LA CIRCULATION (RADIO FM)

Une station qui émet régulièrement des informations sur la circulation est automatiquement localisée.

- 1 Sélectionnez "**Liste stations**".
- 2 Sélectionnez la station de programme d'informations sur la circulation souhaitée.

### INFORMATIONS

- Si une station diffusant des informations sur la circulation est trouvée, son nom sera affiché pendant un certain temps.

## UTILISATION DE LA TECHNOLOGIE HD Radio™

La technologie HD Radio™ représente l'évolution numérique de la radio AM/FM analogique. Votre radio est dotée d'un récepteur particulier lui permettant de capter les diffusions numériques (là où elles sont disponibles), en plus des diffusions analogiques qu'elle capte déjà. Comme les diffusions numériques sont claires et libres de parasites ou de distorsions, leur qualité sonore est meilleure que celle des diffusions analogiques. Pour plus d'informations à ce sujet et pour obtenir un guide des stations de radio disponibles ainsi que leur programmation, visitez le site [www.hdradio.com](http://www.hdradio.com).

# HD Radio®

HD Radio Technology est fabriqué sous licence par iBiquity Digital Corporation. Brevets U.S. et Étrangers. HD Radio™ et HD, HD Radio et "Arc" logos sont des marques déposées par iBiquity Digital Corp.

## TECHNOLOGIE HD Radio™ DISPONIBLE

### MULTIDIFFUSION

Sur la bande FM de la radio, la majorité des stations numériques proposent plusieurs programmes ou des programmes complémentaires sur une station FM.

- 1 Sélectionnez le logo "HD".



- 2 Sélectionnez le canal souhaité.

- Tourner le bouton "TUNE SCROLL" permet également de sélectionner le canal à multidiffusion souhaité.

## CONSERVATION DE L'INFORMATION SUR LA MUSIQUE

Les informations d'étiquetage de la diffusion musicale sont conservées dans le système et transmises à un iPod.

- 1 Sélectionnez **“Balise”** pour mettre en signet l'information relative à la musique.



- 2 Branchez un iPod. (→P.74)

- Si ce n'est pas encore fait, mettez l'iPod sous tension.
- Une fois qu'un iPod est branché, les informations d'étiquetage passent de la radio à l'iPod.
- Lorsque l'iPod est connecté à iTunes, les informations d'étiquetage concernant les chansons qui ont été étiquetées pendant l'écoute de la radio peuvent être affichées. Un utilisateur peut alors décider d'acheter la chanson ou le CD/l'album qu'il a entendu sur la radio.

## INFORMATIONS

- Les informations d'étiquetage ne peuvent pas être conservées pendant la recherche ou la mise en cache d'une station de radio.
- Si l'étiquetage de l'information sur la musique échoue, "Impossible d'enregistrer la balise HD Radio." s'affichera à l'écran. Si cela se produit, étiquetez l'information de nouveau.
- Vous pouvez présélectionner des stations HD Radio™.
- Un logo "HD" orange s'affiche à l'écran lorsque la radio est en mode numérique. Le logo "HD" s'affichera d'abord en gris pour indiquer qu'il s'agit bien d'une station (analogique et) numérique. Après l'acquisition du signal numérique, la couleur du logo passera à l'orange vif.
- Le titre de la chanson et le nom de l'artiste s'afficheront à l'écran si la station de radio rend ces informations disponibles. La station de radio peut envoyer les images des pochettes lorsqu'elles sont disponibles.
- Lorsqu'un utilisateur parcourt les stations de radio analogiques (là où elles sont disponibles), la syntonisation du récepteur de la radio passera automatiquement du signal analogique au signal numérique en moins de 5 secondes.

## GUIDE DE DÉPANNAGE

Événement	Cause	Action
Désynchronisation temporelle – un utilisateur peut entendre une courte période de programmation être rejouée, présenter de l'écho, être saccadée ou être sautée.	Le volume analogique et le volume numérique de la station de radio sont mal synchronisés ou la station est en mode sans mélange de signaux.	Aucune; il s'agit d'un problème de radiodiffusion. L'utilisateur peut communiquer avec la station de radio.
Le son diminue et varie en intensité.	La radio bascule entre les signaux analogiques et numériques.	Il s'agit d'un problème de réception qui pourra se régler si le véhicule continue à rouler. Désactiver l'indicateur du bouton "HD Radio™" peut obliger la radio à utiliser les signaux analogiques.
Condition de coupure de son pendant l'écoute d'un canal HD2/HD3 à multidiffusion.	La radio n'a pas accès aux signaux numériques pour l'instant.	Il s'agit d'un comportement normal; attendez le retour du signal numérique. Si vous êtes en dehors de la zone de couverture, cherchez une autre station.
Délai de coupure de son lorsque vous sélectionnez une fréquence prédéfinie d'un canal HD2/HD3 à multidiffusion.	Le contenu numérique de multidiffusion n'est pas disponible tant que la diffusion HD Radio™ n'est pas décodée afin de rendre le son intelligible. Ce décodage peut nécessiter jusqu'à 7 secondes.	Il s'agit d'un comportement normal; attendez le décodage du contenu audio.
Les informations écrites ne correspondent pas aux paroles actuelles de la chanson.	Il s'agit d'un problème de service de données chez le radiodiffuseur.	Il faudrait aviser le radiodiffuseur. Remplissez le formulaire disponible à l'adresse <a href="http://www.ibiquity.com/automotive/report_radio_station_experiences">www.ibiquity.com/automotive/report_radio_station_experiences</a> .
Aucune information textuelle à la fréquence actuellement sélectionnée.	Il s'agit d'un problème de service de données chez le radiodiffuseur.	Il faudrait aviser le radiodiffuseur. Remplissez le formulaire disponible à l'adresse <a href="http://www.ibiquity.com/automotive/report_radio_station_experiences">www.ibiquity.com/automotive/report_radio_station_experiences</a> .

## 2. Radio par satellite XM

### VUE D'ENSEMBLE

Sélectionnez "XM" sur l'écran "Sélectionner source audio". (→P.72)

#### ÉCRAN DE COMMANDE

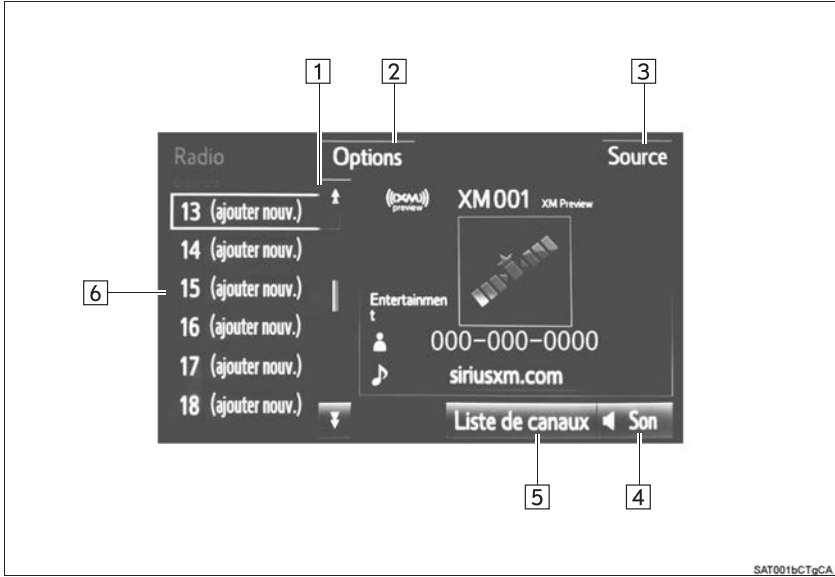

#### PANNEAU DE COMMANDE

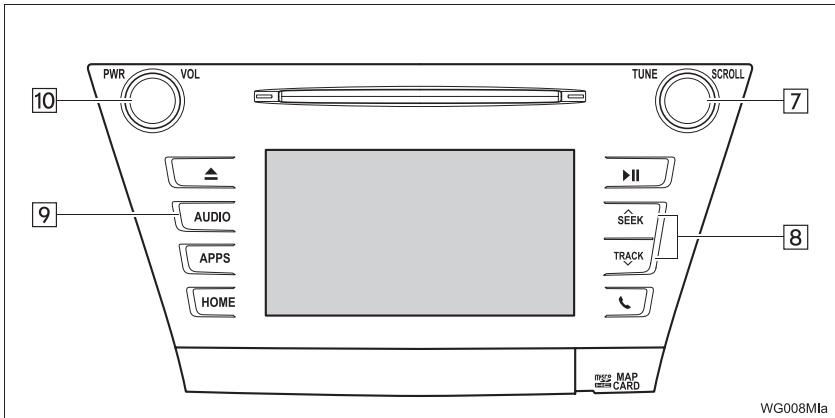

N°	Fonction
1	Sélectionnez ce bouton pour faire défiler la page des boutons de présélection.
2	Sélectionnez ce bouton pour afficher l'écran des options. <ul style="list-style-type: none"> <li>• Sélectionnez ce bouton pour rechercher des canaux disponibles.</li> <li>• Sélectionnez "Informations supplémentaires" pour afficher les informations.</li> </ul>
3	Sélectionnez ce bouton pour afficher l'écran de sélection de la source audio.
4	Sélectionnez ce bouton pour afficher l'écran des paramètres de son.
5	Sélectionnez ce bouton pour afficher une liste des canaux disponibles.
6	Sélectionnez ce bouton pour syntoniser un canal présélectionné.
7	<ul style="list-style-type: none"> <li>• Tournez ce bouton pour passer au canal précédent ou suivant.</li> <li>• Tournez ce bouton pour déplacer la liste vers le haut ou vers le bas. Vous pouvez également appuyer sur ce bouton pour entrer vos sélections sur les écrans de liste.</li> </ul>
8	<ul style="list-style-type: none"> <li>• Appuyez sur ce bouton pour rechercher un canal.</li> <li>• Maintenez ce bouton enfoncé pour rechercher en continu.</li> </ul>
9	Appuyez sur ce bouton pour sélectionner un mode audio.
10	<ul style="list-style-type: none"> <li>• Tournez ce bouton pour régler le volume.</li> <li>• Appuyez sur ce bouton pour allumer ou éteindre le système audio.</li> <li>• Maintenez ce bouton enfoncé pour faire redémarrer le système audio.</li> </ul>

## PROCÉDURE D'ABONNEMENT À LA RADIO PAR SATELLITE XM

Pour écouter la radio par satellite dans le véhicule, un abonnement au service de radio par satellite XM est nécessaire.

Le système de radio par satellite XM est un syntoniseur exclusivement conçu pour recevoir des émissions disponibles en vertu d'abonnement distinct. La disponibilité se limite aux 48 États contigus des États-Unis et à certaines provinces du Canada.

### PROCÉDURE D'ABONNEMENT

Pour pouvoir recevoir des programmes de diffusion par satellite dans le véhicule, il est nécessaire de conclure une entente de service distincte avec un fournisseur d'accès au système de radio par satellite XM. Il y a des frais supplémentaires d'activation et d'abonnement au service, non inclus dans le prix d'achat du véhicule et du syntoniseur numérique par satellite.

- Pour trouver des informations complètes sur le coût et les conditions de l'abonnement, ou pour vous abonner au service de radio par satellite XM :

#### ► États-Unis

Visitez le site [www.siriusxm.com](http://www.siriusxm.com) ou téléphonez au 1-800-967-2346.

#### ► Canada

Visitez le site [www.xmradio.ca](http://www.xmradio.ca) ou téléphonez au 1-877-209-0079.



### NOTE

- Services de radio XM — Avis de non-responsabilité légale et avertissements

- Frais et taxes — Des frais d'abonnement, des taxes, des frais d'activation uniques et d'autres frais peuvent s'appliquer. Les frais d'abonnement sont uniquement ceux relatifs à la consommation. Tous les frais et toute la programmation sont sujets à changement.

Les abonnements sont assujettis à l'Entente du client ("Customer Agreement") disponible au [www.siriusxm.com](http://www.siriusxm.com). (États-Unis) ou [www.xmradio.ca](http://www.xmradio.ca) (Canada). Le service XM est disponible uniquement dans les 48 États contigus des États-Unis, et au Canada.

Avis sur l'emploi d'un langage explicite — La mention "XL" devant le nom d'un canal indique que celui-ci utilise fréquemment un langage explicite. La fonction de blocage de canal peut être activée sur les récepteurs du service de radio par satellite XM par l'envoi d'un avis à XM : Clients des États-Unis :

Visitez le site [www.siriusxm.com](http://www.siriusxm.com) ou téléphonez au 1-800-967-2346

Clients du Canada :

Visitez le site [www.xmradio.ca](http://www.xmradio.ca) ou téléphonez au 1-877-209-0079



### NOTE

- Il est interdit de copier, décompiler, désassembler, procéder à une ingénierie inverse, pirater, manipuler ou de toute autre façon accéder à toute technologie ou à tout logiciel incorporé dans les récepteurs compatibles avec le système de radio par satellite XM ou prenant en charge le site Web de XM, le service en ligne ou une partie quelconque de son contenu. De plus, le logiciel de compression vocale AMBE® inclus dans ce produit est protégé par des droits de propriété intellectuelle comprenant des droits sur les brevets, des copyrights, et des secrets commerciaux appartenant à Digital Voice Systems, Inc.
- Remarque : cet avis ne s'applique qu'aux récepteurs XM et non aux appareils XM Ready.

### INFORMATIONS

- Services de radio XM — Descriptions
  - Radio et divertissement  
La radio par satellite XM propose plus de 170 canaux de musique sans messages publicitaires et de programmes de sport, de nouvelles, de discussion et de divertissement de premier plan. XM diffuse par satellites à des millions de personnes de la zone continentale des États-Unis. Les abonnés XM écoutent XM sur des récepteurs de radio par satellite pour la voiture, la maison ou un dispositif portatif. Vous trouverez de l'information supplémentaire sur XM à l'adresse [www.siriusxm.com](http://www.siriusxm.com) (États-Unis) ou [www.xmradio.ca](http://www.xmradio.ca) (Canada).

### INFORMATIONS

- Services de radio XM — Directives d'abonnement
  - Le paragraphe suivant doit être inclus pour les services XM nécessitant un abonnement (comme la radio XM et certains services d'infodivertissement et de données).  
Des abonnements mensuels au service de radio XM et à certains services d'infodivertissement et de données sont offerts séparément à la fin de la période d'essai. Les frais d'abonnement sont uniquement ceux relatifs à la consommation. Tous les frais et toute la programmation sont sujets à changement. Les abonnements sont assujettis aux termes du "Customer Agreement" (Entente du client), disponible au [www.siriusxm.com](http://www.siriusxm.com). Le service XM est disponible uniquement dans les 48 États contigus des États-Unis. © 2011 Sirius XM Radio Inc. Sirius, XM, ainsi que toutes les marques et tous les logos connexes sont des marques de commerce de Sirius XM Radio Inc. Toutes les autres marques, tous les autres noms de canal et tous les autres logos sont la propriété de leurs détenteurs respectifs.  
Pour obtenir plus d'informations ou les horaires de programmation, et pour vous abonner ou prolonger votre abonnement à la fin de la période d'essai gratuite, rendez-vous au :  
Clients des États-Unis :  
Visitez le [www.siriusxm.com](http://www.siriusxm.com) ou téléphonez au 1-800-967-2346

**INFORMATIONS**

- Le service de radio par satellite XM n'est responsable que de la qualité, de la disponibilité et du contenu des services de radio par satellite fournis, lesquels sont soumis aux modalités du contrat de service du client de radio par satellite XM.
- Les clients devraient avoir sous la main le numéro d'identification de leur radio. Ce numéro peut être obtenu en syntonisant le canal "Ch 000" sur la radio. Pour plus de détails, reportez-vous à la section "AFFICHAGE DU CODE D'IDENTIFICATION DE LA RADIO" ci-dessous.
- Tous les frais et toute la programmation sont sous la responsabilité du service de radio par satellite XM et sont sujets à changement.

**NOTE SUR LA TECHNOLOGIE DES SYNTONISSEURS PAR SATELLITE**

Les syntoniseurs radio par satellite de Toyota ont reçu le "Type Approval Certificate" de la société XM Satellite Radio Inc. Ce certificat constitue la preuve de leur compatibilité avec les services offerts par la radio par satellite XM.

**INFORMATIONS**

- Syntoniseur satellite  
Le syntoniseur n'est compatible qu'avec les Services audio (émissions musicales et tribunes) et les informations écrites connexes de la radio par satellite XM®.

**AFFICHAGE DU CODE D'IDENTIFICATION DE LA RADIO**

Chaque syntoniseur XM est identifié par un code d'identification exclusif. Ce code d'identification vous sera nécessaire pour activer un service XM ou pour signaler un problème.

- Si vous sélectionnez le canal "Ch 000" à l'aide du bouton "**TUNE SCROLL**", le code d'identification de 8 caractères alphanumériques s'affichera. Si vous sélectionnez un autre canal, le code d'identification ne sera plus affiché. Le canal (000) affiche en alternance le code d'identification de la radio et le code spécifique de la radio.

**PRÉSÉLECTION D'UN CANAL**

- 1 Syntonisez le canal souhaité.
- 2 Sélectionnez "**(ajouter nouv.)**".



- Pour changer de canal présélectionné, sélectionnez un bouton de présélection et maintenez votre doigt dessus.
- 3 Sélectionnez "**Oui**" sur l'écran de confirmation.
  - 4 Sélectionnez "**OK**" après avoir défini le nouveau canal présélectionné.

## SÉLECTION D'UN CANAL DANS LA LISTE

- 1 Sélectionnez “**Liste de canaux**”.
- 2 Sélectionnez le genre de programme souhaité.
- 3 Sélectionnez le canal souhaité, puis sélectionnez “**OK**”.

## EN CAS DE DÉFAILLANCE DU SYNTONISEUR DE LA RADIO PAR SATELLITE

En cas de défaillance du syntoniseur XM, un message s'affichera à l'écran. Reportez-vous au tableau ci-dessous pour identifier le problème et appliquez la mesure corrective suggérée.

Message	Explication
"Vérifiez l'antenne"	L'antenne XM n'est pas branchée. Vérifiez que le câble de l'antenne XM est correctement branché.
	Il y a un court-circuit dans l'antenne ou dans le câble qui se trouve à proximité de l'antenne. Demandez de l'aide à un concessionnaire Toyota agréé.
"Canal Non Autorisé"	Vous n'êtes pas abonné au service de radio par satellite XM. La radio est mise à jour avec le dernier code de cryptage. Contactez le service de radio par satellite XM pour obtenir des informations sur les modalités d'abonnement. En cas d'annulation de l'abonnement, vous pouvez sélectionner "Ch 000" et tous les canaux disponibles sans abonnement.
	Le canal payant que vous avez sélectionné n'est pas accessible. Attendez environ 2 secondes que la radio retourne au canal précédent ou à "Ch 001". Si elle ne change pas automatiquement, sélectionnez un autre canal. Si vous voulez écouter le canal payant, contactez le service de radio par satellite XM.
"Aucun signal"	Le signal XM est trop faible à l'endroit où vous vous trouvez. Attendez que votre véhicule arrive dans une zone où le signal est plus puissant.
"Chargement"	L'unité reçoit des informations audio ou relatives aux programmes. Attendez que la réception des informations se termine.
"Canal Non Diffusé"	Le canal que vous avez sélectionné ne diffuse aucun programme. Sélectionnez un autre canal.
----	Il n'y a pour le moment aucun titre de chanson/programme ou nom/caractéristique d'artiste associé à ce canal. Aucune mesure n'est requise.
"Canal Indisponible"	Le canal que vous avez sélectionné n'est plus disponible. Attendez environ 2 secondes que la radio retourne au canal précédent ou à "Ch 001". Si elle ne change pas automatiquement, sélectionnez un autre canal.

### INFORMATIONS

- Contactez le centre d'assistance aux auditeurs XM (XM Listener Care Center) au 1-800-967-2346 (États-Unis) ou au 1-877-209-0079 (Canada).

# 3. RADIO SUR INTERNET

### ÉCOUTE DE LA RADIO SUR INTERNET

L'une des caractéristiques d'Entune App Suite est qu'il vous permet d'écouter la radio sur Internet. Pour utiliser ce service, vous devez configurer un téléphone compatible et le système. Pour plus de détails : →P.267

- 1 Sélectionnez l'application de radio sur Internet.



- L'écran de l'application de radio sur Internet s'affiche.
- Suivez les directives indiquées sur l'écran de l'application.
- Pour connaître la marche à suivre à l'aide du tableau de bord : →P.72
- Si un téléphone compatible est déjà enregistré, la connexion s'établira automatiquement.

### INFORMATIONS

- Pendant que vous écoutez la radio sur Internet, vous pouvez activer d'autres applications.
- Si un iPhone est connecté par Bluetooth® et par USB en même temps, le fonctionnement du système peut devenir instable. Pour connaître la liste des téléphones compatibles, visitez le site <http://www.toyota.com/entune/>.
- Vous pouvez régler certains éléments des applications à l'aide des contacteurs au volant.
- Pour plus d'informations, visitez le site <http://www.toyota.com/entune/> ou téléphonez au 1-800-331-4331.

# 1. CD

## VUE D'ENSEMBLE

Vous pouvez accéder à l'écran de fonctionnement du CD à l'aide d'une des méthodes suivantes :

- ▶ Insérez un disque. (→P.73)
- ▶ Sélectionnez “CD” sur l'écran “Sélectionner source audio”. (→P.72)

### ■ ÉCRAN DE COMMANDE



CDP001bCTgCA

### ■ PANNEAU DE COMMANDE

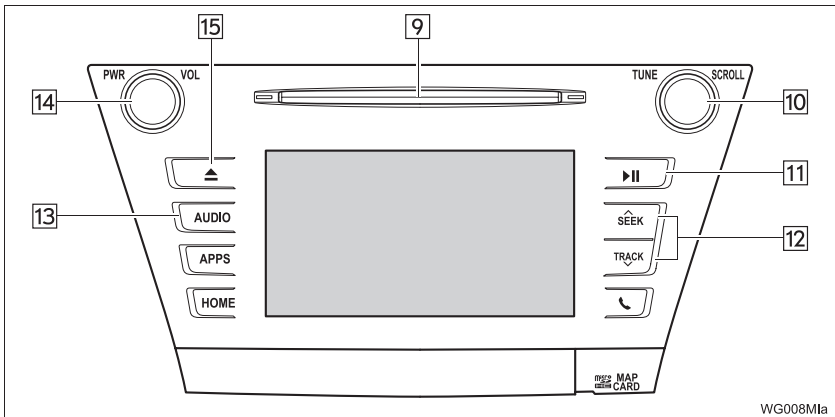

WG008Mla

N°	Fonction
1	<ul style="list-style-type: none"> <li>• Affiche la pochette</li> <li>• Sélectionnez ce bouton pour afficher une liste des plages/des fichiers.</li> </ul>
2	Sélectionnez ce bouton pour afficher l'écran de sélection de la source audio.
3	Sélectionnez ce bouton pour afficher l'écran des paramètres de son.
4	Sélectionnez ce bouton pour lancer la lecture/mettre en pause.
5	Affiche la progression
6	Sélectionnez ce bouton pour activer la lecture avec répétition.
7	Sélectionnez ce bouton pour activer la lecture aléatoire.
8	<ul style="list-style-type: none"> <li>• CD audio : Sélectionnez ce bouton pour afficher une liste des plages.</li> <li>• Disque MP3/WMA/AAC : Sélectionnez ce bouton pour afficher une liste des dossiers. Pour revenir à l'écran principal, sélectionnez "<b>Lecture en cours</b>" sur l'écran de liste.</li> </ul>
9	Fente de chargement
10	<ul style="list-style-type: none"> <li>• Tournez ce bouton pour sélectionner une plage/un fichier.</li> <li>• Tournez ce bouton pour déplacer la liste vers le haut ou vers le bas. Vous pouvez également appuyer sur ce bouton pour entrer vos sélections sur les écrans de liste.</li> </ul>
11	Appuyez sur ce bouton pour lancer la lecture/mettre en pause.
12	<ul style="list-style-type: none"> <li>• Appuyez sur ce bouton pour sélectionner une plage/un fichier.</li> <li>• Maintenez ce bouton enfoncé pour effectuer une avance rapide/un retour en arrière.</li> </ul>
13	Appuyez sur ce bouton pour sélectionner un mode audio.
14	<ul style="list-style-type: none"> <li>• Tournez ce bouton pour régler le volume.</li> <li>• Appuyez sur ce bouton pour allumer ou éteindre le système audio.</li> <li>• Maintenez ce bouton enfoncé pour faire redémarrer le système audio.</li> </ul>
15	Appuyez sur ce bouton pour éjecter un disque.

#### INFORMATIONS

- Si un disque contient des fichiers CD-DA et des fichiers MP3/WMA/AAC, seuls les fichiers CD-DA peuvent être lus.
- Si un disque CD-TEXT est inséré, le titre du disque et celui de la plage seront affichés. Jusqu'à 32 caractères peuvent être affichés.
- Si le disque ne contient pas de CD-TEXT, seul le numéro de la plage s'affichera à l'écran.

**LECTURE D'UN CD AUDIO****RÉPÉTITION**

Vous pouvez répéter l'écoute de la plage actuellement en cours de lecture.

- 1 Sélectionnez le bouton de répétition pour activer/désactiver cette fonction.

**LECTURE ALÉATOIRE**

Vous pouvez sélectionner automatiquement ou aléatoirement des pages.

- 1 Sélectionnez le bouton aléatoire pour activer/désactiver cette fonction.

**LECTURE D'UN DISQUE MP3/WMA/AAC****RÉPÉTITION**

Vous pouvez répéter l'écoute du fichier actuellement en cours de lecture.

- 1 Sélectionnez le bouton de répétition pour activer/désactiver cette fonction.

**LECTURE ALÉATOIRE**

Vous pouvez sélectionner automatiquement ou aléatoirement des fichiers.

- 1 Sélectionnez le bouton aléatoire pour activer/désactiver cette fonction.

## 2. CLÉ USB

### VUE D'ENSEMBLE

Vous pouvez accéder à l'écran de fonctionnement de la clé USB à l'aide d'une des méthodes suivantes :

- ▶ Connectez une clé USB. (→P.74)
- ▶ Sélectionnez **"USB (Nom de l'appareil)"** sur l'écran "Sélectionner source audio". (→P.72)

#### ■ ÉCRAN DE COMMANDE

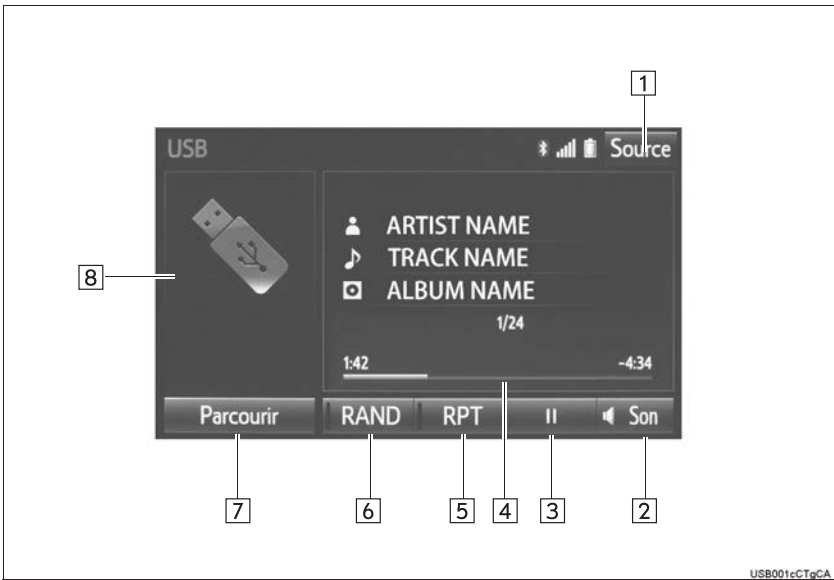

#### ■ PANNEAU DE COMMANDE

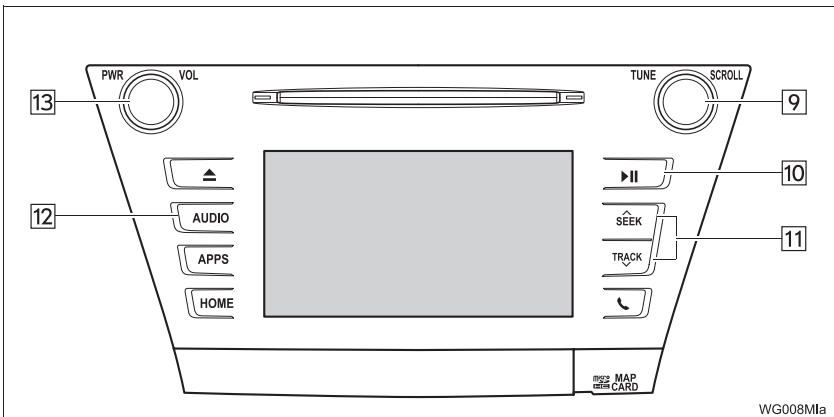

N°	Fonction
1	Sélectionnez ce bouton pour afficher l'écran de sélection de la source audio.
2	Sélectionnez ce bouton pour afficher l'écran des paramètres de son.
3	Sélectionnez ce bouton pour lancer la lecture/mettre en pause.
4	Affiche la progression
5	Sélectionnez ce bouton pour activer la lecture avec répétition.
6	Sélectionnez ce bouton pour activer la lecture aléatoire.
7	Sélectionnez ce bouton pour afficher l'écran de sélection du mode de lecture. Pour revenir à l'écran principal, sélectionnez " <b>Lecture en cours</b> " sur l'écran de liste.
8	<ul style="list-style-type: none"> <li>• Affiche la pochette</li> <li>• Sélectionnez ce bouton pour afficher une liste des fichiers/des pages.</li> </ul>
9	<ul style="list-style-type: none"> <li>• Tournez ce bouton pour sélectionner un fichier/une page.</li> <li>• Tournez ce bouton pour déplacer la liste vers le haut ou vers le bas. Vous pouvez également appuyer sur ce bouton pour entrer vos sélections sur les écrans de liste.</li> </ul>
10	Appuyez sur ce bouton pour lancer la lecture/mettre en pause.
11	<ul style="list-style-type: none"> <li>• Appuyez sur ce bouton pour sélectionner un fichier/une page.</li> <li>• Maintenez ce bouton enfoncé pour effectuer une avance rapide/un retour en arrière.</li> </ul>
12	Appuyez sur ce bouton pour sélectionner un mode audio.
13	<ul style="list-style-type: none"> <li>• Tournez ce bouton pour régler le volume.</li> <li>• Appuyez sur ce bouton pour allumer ou éteindre le système audio.</li> <li>• Maintenez ce bouton enfoncé pour faire redémarrer le système audio.</li> </ul>



#### AVERTISSEMENT

- Ne manipulez pas les commandes du lecteur et ne branchez pas la clé USB pendant que vous conduisez.



#### NOTE

- Ne laissez pas votre lecteur portable dans le véhicule. La température élevée dans l'habitacle pourrait notamment l'endommager.
- N'appuyez pas sur le lecteur portable pendant qu'il est branché et n'y appliquez pas une pression indue; ceci pourrait endommager le lecteur portable ou son connecteur.
- N'insérez pas de corps étrangers dans le port; cela pourrait endommager le lecteur portable ou son connecteur.

#### INFORMATIONS

- S'il existe des informations d'étiquetage, les noms de fichier changeront pour les noms de plage.

## LECTURE AUDIO USB

### RÉPÉTITION

Vous pouvez répéter l'écoute du fichier/de la plage actuellement en cours de lecture.

- 1 Sélectionnez le bouton de répétition pour activer/désactiver cette fonction.

### LECTURE ALÉATOIRE

Vous pouvez sélectionner automatiquement ou aléatoirement des fichiers/des plages.

- 1 Sélectionnez le bouton aléatoire pour activer/désactiver cette fonction.

## 3. iPod

### VUE D'ENSEMBLE

Vous pouvez accéder à l'écran de fonctionnement de l'iPod à l'aide d'une des méthodes suivantes :

- ▶ Branchez un iPod. (→P.74)
- ▶ Sélectionnez “iPod (Nom de l'appareil)” sur l'écran “Sélectionner source audio”. (→P.72)

### ■ ÉCRAN DE COMMANDE

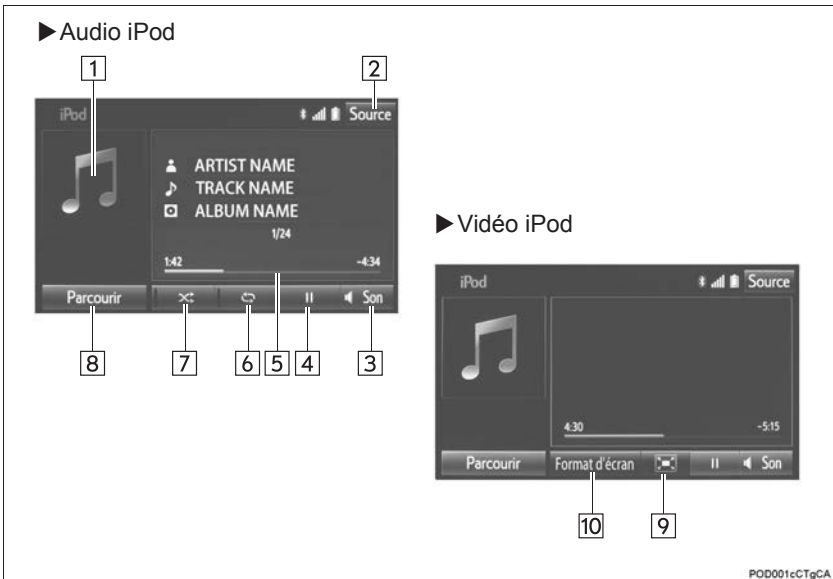

## ■ PANNEAU DE COMMANDE

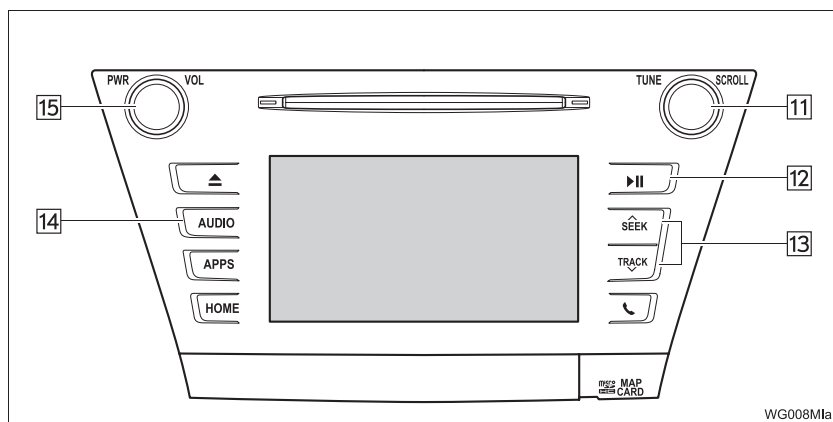

N°	Fonction	
	Audio	Vidéo
1	<ul style="list-style-type: none"> <li>• Affiche la pochette</li> <li>• Sélectionnez ce bouton pour afficher une liste des plages.</li> </ul>	—
2	Sélectionnez ce bouton pour afficher l'écran de sélection de la source audio.	Sélectionnez ce bouton pour afficher l'écran de sélection de la source audio.
3	Sélectionnez ce bouton pour afficher l'écran des paramètres de son.	Sélectionnez ce bouton pour afficher l'écran des paramètres de son.
4	Sélectionnez ce bouton pour lancer la lecture/mettre en pause.	Sélectionnez ce bouton pour lancer la lecture/mettre en pause.
5	Affiche la progression	Affiche la progression
6	Sélectionnez ce bouton pour activer la lecture avec répétition.	—
7	Sélectionnez ce bouton pour activer la lecture aléatoire.	—
8	Sélectionnez ce bouton pour afficher l'écran de sélection du mode de lecture. Pour revenir à l'écran principal, sélectionnez " <b>Lecture en cours</b> " sur l'écran de liste.	Sélectionnez ce bouton pour afficher l'écran de sélection du mode de lecture. Pour revenir à l'écran principal, sélectionnez " <b>Lecture en cours</b> " sur l'écran de liste.
9	—	Sélectionnez ce bouton pour afficher la vidéo en plein écran.
10	—	Sélectionnez ce bouton pour changer la taille de l'écran. (→P.76)

N°	Fonction	
	Audio	Vidéo
11	<ul style="list-style-type: none"> <li>• Tournez ce bouton pour sélectionner une page.</li> <li>• Tournez ce bouton pour déplacer la liste vers le haut ou vers le bas. Vous pouvez également appuyer sur ce bouton pour entrer vos sélections sur les écrans de liste.</li> </ul>	<ul style="list-style-type: none"> <li>• Tournez ce bouton pour sélectionner un fichier.</li> <li>• Tournez ce bouton pour déplacer la liste vers le haut ou vers le bas. Vous pouvez également appuyer sur ce bouton pour entrer vos sélections sur les écrans de liste.</li> </ul>
12	Appuyez sur ce bouton pour lancer la lecture/mettre en pause.	Appuyez sur ce bouton pour lancer la lecture/mettre en pause.
13	<ul style="list-style-type: none"> <li>• Appuyez sur ce bouton pour sélectionner une page.</li> <li>• Maintenez ce bouton enfoncé pour effectuer une avance rapide/un retour en arrière.</li> </ul>	<ul style="list-style-type: none"> <li>• Appuyez sur ce bouton pour sélectionner un fichier.</li> <li>• Maintenez ce bouton enfoncé pour effectuer une avance rapide/un retour en arrière.</li> </ul>
14	Appuyez sur ce bouton pour sélectionner un mode audio.	Appuyez sur ce bouton pour sélectionner un mode audio.
15	<ul style="list-style-type: none"> <li>• Tournez ce bouton pour régler le volume.</li> <li>• Appuyez sur ce bouton pour allumer ou éteindre le système audio.</li> <li>• Maintenez ce bouton enfoncé pour faire redémarrer le système audio.</li> </ul>	<ul style="list-style-type: none"> <li>• Tournez ce bouton pour régler le volume.</li> <li>• Appuyez sur ce bouton pour allumer ou éteindre le système audio.</li> <li>• Maintenez ce bouton enfoncé pour faire redémarrer le système audio.</li> </ul>

**AVERTISSEMENT**

- Ne manipulez pas les commandes du lecteur et ne branchez pas l'iPod pendant que vous conduisez.

**NOTE**

- Ne laissez pas votre lecteur portable dans le véhicule. La température élevée dans l'habitacle pourrait notamment l'endommager.
- N'appuyez pas sur le lecteur portable pendant qu'il est branché et n'y appliquez pas une pression indue; ceci pourrait endommager le lecteur portable ou son connecteur.
- N'insérez pas de corps étrangers dans le port; cela pourrait endommager le lecteur portable ou son connecteur.

**INFORMATIONS**

- Le système ne peut faire qu'une lecture audio pendant que vous conduisez.
- Lorsqu'un iPod est raccordé à l'aide d'un câble iPod d'origine, il amorce la charge de sa batterie.
- Selon le modèle de l'iPod, vous ne pourrez peut-être pas entendre le son de la vidéo.
- Selon le modèle d'iPod et les chansons qui y sont contenues, la pochette iPod peut être affichée. Vous pouvez activer/désactiver cette fonction. (→P.121) L'affichage de la pochette iPod peut demander un certain temps et vous ne pourrez pas utiliser l'iPod pendant ce temps.
- Lorsqu'un iPod est branché et que vous faites passer le mode de la source audio à iPod, l'iPod reprend sa lecture au point exact où il a été arrêté lors de sa dernière utilisation.
- Selon le modèle d'iPod raccordé au système, il se peut que certaines fonctions ne soient pas disponibles.
- Il se peut que les plages/les fichiers sélectionnés à l'aide d'un iPod connecté au système ne soient pas reconnus ni affichés correctement.
- Pour visionner des vidéos à partir d'un iPod, vous devez régler l'option "Entrée son de l'iPod" sur "AUX". (→P.121)
- Si un iPhone est connecté par Bluetooth® et par USB en même temps, le fonctionnement du système peut devenir instable.  
Pour connaître la liste des téléphones compatibles, visitez le site <http://www.toyota.com/entune/>.

## AUDIO iPod

### RÉPÉTITION

Vous pouvez répéter l'écoute de la plage actuellement en cours de lecture.

- 1 Sélectionnez le bouton de répétition pour activer/désactiver cette fonction.

### LECTURE ALÉATOIRE

Vous pouvez sélectionner automatiquement ou aléatoirement des plages.

- 1 Sélectionnez le bouton aléatoire pour activer/désactiver cette fonction.

## VIDÉO iPod

Pour passer en mode vidéo iPod, sélectionnez "**Parcourir**" sur l'écran audio de l'iPod, puis sélectionnez l'onglet "**Vidéos**" ainsi que le fichier vidéo souhaité.

## 4. AUDIO Bluetooth®

Le système audio Bluetooth® permet aux utilisateurs d'écouter dans les haut-parleurs du véhicule de la musique provenant d'un lecteur portable par l'intermédiaire d'une connexion sans fil.

Ce système audio prend en charge Bluetooth®, un système de données sans fil ayant la capacité de lire les fichiers audio d'un lecteur portable sans utiliser de câbles. Si votre dispositif ne prend pas en charge Bluetooth®, le système audio Bluetooth® ne fonctionnera pas.

### VUE D'ENSEMBLE

Sélectionnez “ Audio” sur l'écran “Sélectionner source audio”. (→P.72)

Selon le modèle du lecteur audio portable connecté, il se peut que certaines fonctions ne soient pas disponibles et/ou que l'écran diffère de celui illustré dans ce manuel.

### ■ ÉCRAN DE COMMANDE

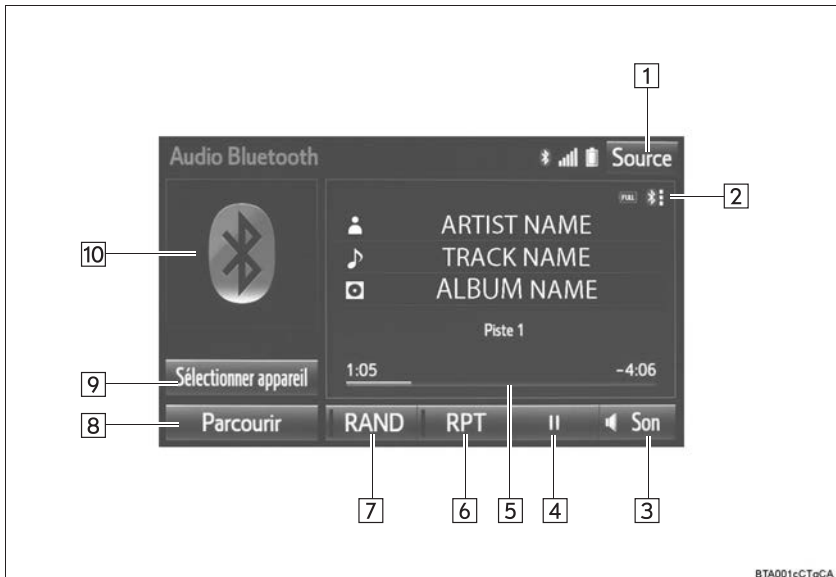

## ■ PANNEAU DE COMMANDE

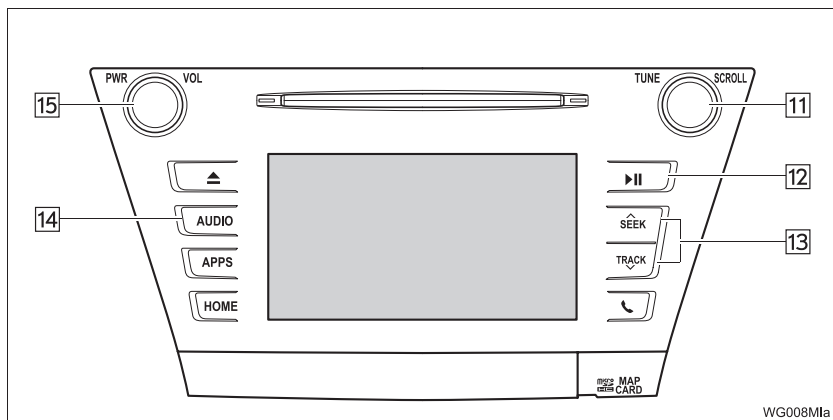

N°	Fonction
1	Sélectionnez ce bouton pour afficher l'écran de sélection de la source audio.
2	Affiche l'état d'un dispositif Bluetooth®.
3	Sélectionnez ce bouton pour afficher l'écran des paramètres de son.
4	Sélectionnez ce bouton pour lancer la lecture/mettre en pause.
5	Affiche la progression
6	Sélectionnez ce bouton pour activer la lecture avec répétition.
7	Sélectionnez ce bouton pour activer la lecture aléatoire.
8	Sélectionnez ce bouton pour afficher l'écran de la liste de lecture. Pour revenir à l'écran principal, sélectionnez " <b>Lecture en cours</b> " sur l'écran de liste.
9	Sélectionnez ce bouton pour afficher l'écran de connexion d'un dispositif portable.
10	<ul style="list-style-type: none"> <li>• Affiche la pochette</li> <li>• Sélectionnez ce bouton pour afficher une liste des pages.</li> </ul>
11	<ul style="list-style-type: none"> <li>• Tournez ce bouton pour sélectionner une page.</li> <li>• Tournez ce bouton pour déplacer la liste vers le haut ou vers le bas. Vous pouvez également appuyer sur ce bouton pour entrer vos sélections sur les écrans de liste.</li> </ul>
12	Appuyez sur ce bouton pour lancer la lecture/mettre en pause.
13	<ul style="list-style-type: none"> <li>• Appuyez sur ce bouton pour sélectionner une page.</li> <li>• Maintenez ce bouton enfoncé pour effectuer une avance rapide/un retour en arrière.</li> </ul>

N°	Fonction
14	Appuyez sur ce bouton pour sélectionner un mode audio.
15	<ul style="list-style-type: none"> <li>• Tournez ce bouton pour régler le volume.</li> <li>• Appuyez sur ce bouton pour allumer ou éteindre le système audio.</li> <li>• Maintenez ce bouton enfoncé pour faire redémarrer le système audio.</li> </ul>



### AVERTISSEMENT



- Ne manipulez pas les commandes du lecteur et n'établissez pas de connexion au système audio Bluetooth® pendant que vous conduisez.
- Des antennes Bluetooth® sont installées sur votre composant audio. Les personnes qui portent un stimulateur cardiaque implantable, un stimulateur de resynchronisation cardiaque ou un défibrillateur automatique implantable devraient se tenir à une distance raisonnable des antennes Bluetooth®. Les ondes radio pourraient nuire au fonctionnement de tels appareils.
- Avant d'utiliser des dispositifs Bluetooth®, les utilisateurs de tout appareil médical électrique autre que les stimulateurs cardiaques implantables, les stimulateurs de resynchronisation cardiaque ou les défibrillateurs automatiques implantables devraient consulter le fabricant de l'appareil à propos du fonctionnement de ce dernier lorsqu'il est exposé aux ondes radio. Les ondes radio pourraient avoir des effets inattendus sur de tels appareils médicaux.



### NOTE

- Ne laissez pas votre lecteur portable dans le véhicule. La température élevée dans l'habitacle pourrait notamment l'endommager.

#### INFORMATIONS

- Selon le modèle du dispositif Bluetooth® qui est connecté au système, la lecture de la musique pourrait débiter si vous sélectionnez  pendant qu'elle est en pause. Par ailleurs, elle pourrait être mise en pause si vous sélectionnez  pendant que la musique est en cours de lecture.
- Il est possible que le système ne fonctionne pas dans les conditions suivantes :
  - Le dispositif Bluetooth® est éteint.
  - Le dispositif Bluetooth® n'est pas connecté.
  - La batterie du dispositif Bluetooth® est faible.
- L'établissement de la connexion du téléphone pourrait demander un certain temps lorsque le système audio Bluetooth® est en cours de lecture.
- Pour connaître les procédures d'utilisation du lecteur portable, reportez-vous au manuel qui l'accompagne.
- Le système reconnecte automatiquement le lecteur portable si le dispositif Bluetooth® est déconnecté à cause d'une réception trop faible du réseau Bluetooth® lorsque le contacteur d'alimentation est en mode ACCESSORY ou ON.
- Si la connexion au dispositif Bluetooth® est rompue volontairement (lorsque vous éteignez le dispositif, par exemple), cela ne se produit pas. Rétablissez la connexion du lecteur portable manuellement.
- L'information du dispositif Bluetooth® est enregistrée lorsque ce dispositif Bluetooth® est connecté au système audio Bluetooth®. Lorsque vous vendez ou mettez au rebut le véhicule, supprimez les informations audio Bluetooth® du système. (→P.62)

## CONNEXION D'UN DISPOSITIF Bluetooth®

Pour utiliser le système audio Bluetooth®, vous devez enregistrer un dispositif Bluetooth® dans le système.

► Enregistrement d'un dispositif supplémentaire

**1** Sélectionnez "**Sélectionner appareil**" sur l'écran de commande audio Bluetooth®.

**2** Pour plus d'informations : →P.50

► Sélection d'un dispositif enregistré

**1** Sélectionnez "**Sélectionner appareil**" sur l'écran de commande audio Bluetooth®.

**2** Pour plus d'informations : →P.52

## ÉCOUTE D'UN LECTEUR AUDIO Bluetooth®

### RÉPÉTITION

Vous pouvez répéter l'écoute de la plage actuellement en cours de lecture.

**1** Sélectionnez le bouton de répétition pour activer/désactiver cette fonction.

### LECTURE ALÉATOIRE

Vous pouvez sélectionner automatiquement ou aléatoirement des plages.

**1** Sélectionnez le bouton aléatoire pour activer/désactiver cette fonction.

# 5. AUX

## VUE D'ENSEMBLE

Sélectionnez "AUX" sur l'écran "Sélectionner source audio". (→P.72)

### ■ ÉCRAN DE COMMANDE

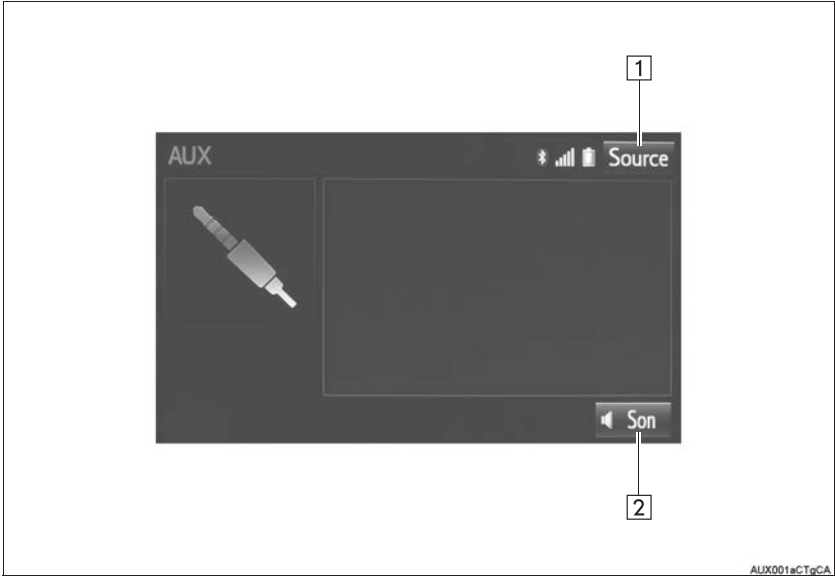

### ■ PANNEAU DE COMMANDE

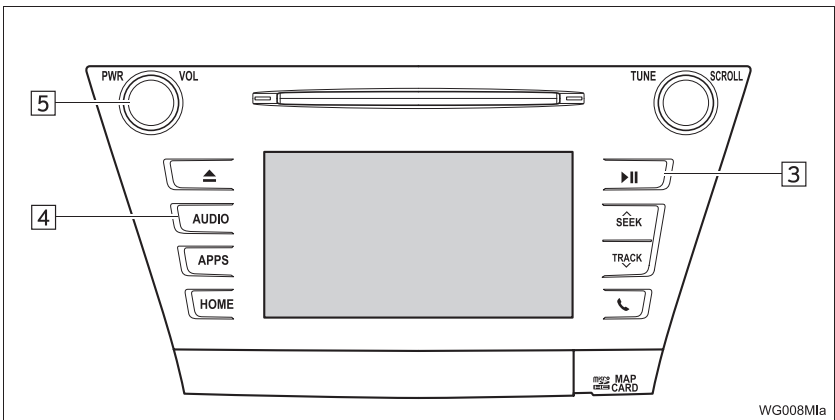

N°	Fonction
1	Sélectionnez ce bouton pour afficher l'écran de sélection de la source audio.
2	Sélectionnez ce bouton pour afficher l'écran des paramètres de son.
3	Appuyez sur ce bouton pour activer/désactiver la mise en sourdine.
4	Appuyez sur ce bouton pour sélectionner un mode audio.
5	<ul style="list-style-type: none"> <li>• Tournez ce bouton pour régler le volume.</li> <li>• Appuyez sur ce bouton pour allumer ou éteindre le système audio.</li> <li>• Maintenez ce bouton enfoncé pour faire redémarrer le système audio.</li> </ul>

**AVERTISSEMENT**

- Ne branchez pas d'appareils audio portatifs et ne manipulez pas les commandes pendant que vous conduisez.

**NOTE**

- Ne laissez pas d'appareils audio portatifs dans le véhicule. La température pourrait augmenter dans l'habitacle et endommager les lecteurs portatifs.
- N'appuyez pas sur l'appareil audio portatif pendant qu'il est branché et n'y appliquez pas une pression indue; cela pourrait endommager l'appareil audio portatif ou son connecteur.
- N'insérez pas de corps étrangers dans le port; cela pourrait endommager l'appareil audio portatif ou son connecteur.

## 6. VTR

### VUE D'ENSEMBLE

Vous pouvez accéder à l'écran de fonctionnement du VTR à l'aide d'une des méthodes suivantes :

- ▶ Connectez un dispositif au port AUX. (→P.74)
- ▶ Sélectionnez "A/V" sur l'écran "Sélectionner source audio". (→P.121)

### ■ ÉCRAN DE COMMANDE

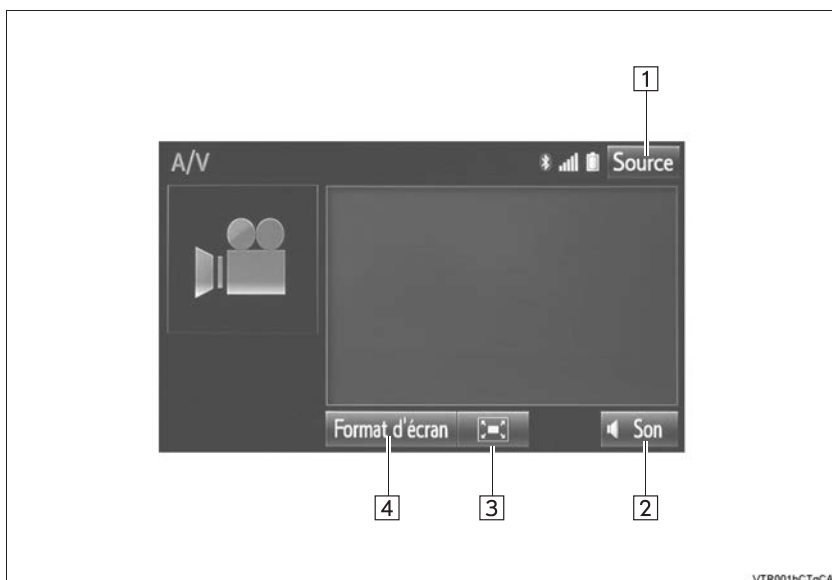

## ■ PANNEAU DE COMMANDE

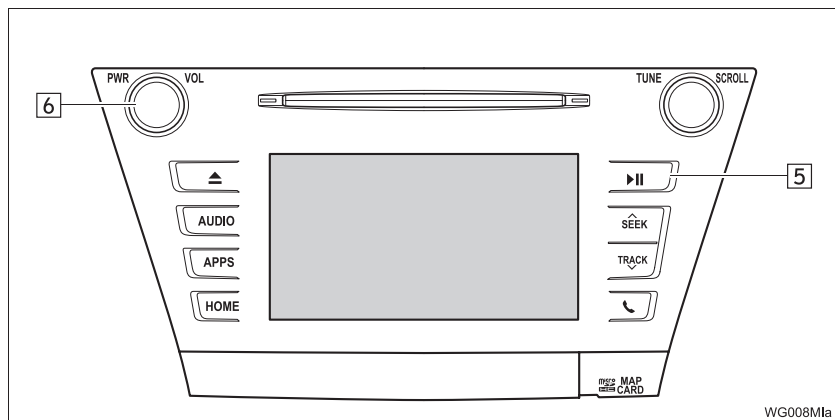

3

SYSTÈME AUDIO/VIDÉO

N°	Fonction
1	Sélectionnez ce bouton pour afficher l'écran de sélection de la source audio.
2	Sélectionnez ce bouton pour afficher l'écran des paramètres de son.
3	Sélectionnez ce bouton pour afficher la vidéo en plein écran.
4	Sélectionnez ce bouton pour changer la taille de l'écran. (→P.76)
5	Appuyez sur ce bouton pour activer/désactiver la mise en sourdine.
6	<ul style="list-style-type: none"> <li>• Tournez ce bouton pour régler le volume.</li> <li>• Appuyez sur ce bouton pour allumer ou éteindre le système audio.</li> <li>• Maintenez ce bouton enfoncé pour faire redémarrer le système audio.</li> </ul>

## 1. CONTACTEURS AU VOLANT

Vous pouvez régler certains paramètres du système audio/vidéo à l'aide des contacteurs au volant.

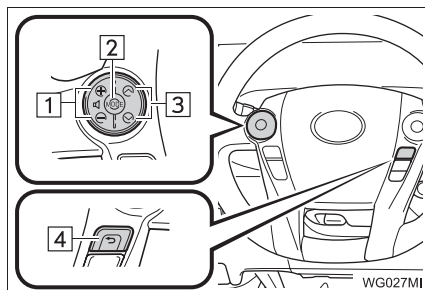

N°	Contacteur
1	Contacteur de commande du volume
2	Contacteur "MODE"
3	Contacteur "V A"
4	Contacteur de retour*

► Contacteur de commande du volume

Mode	Fonctionnement	Fonction
Tous	Appuyez	Augmentation/diminution du volume
	Maintenez enfoncé	Augmentation/diminution du volume en continu

\* : Si le véhicule en est doté

## ► Contacteur “v ^”

Mode	Fonctionnement	Fonction
Radio AM/FM	Appuyez	Choix de la station/du canal présélectionné suivant/précédent Déplacement dans la liste des stations/des canaux suivants/précédents
	Maintenez enfoncé	Choix rapide de la station/du canal présélectionné suivant/précédent Déplacement rapide dans la liste des stations/des canaux suivants/précédents
XM	Appuyez	Choix du canal présélectionné suivant/précédent Déplacement dans la liste des canaux suivants/précédents
	Maintenez enfoncé	Choix rapide du canal présélectionné suivant/précédent Déplacement rapide dans la liste des canaux suivants/précédents
CD audio, disque MP3/WMA/AAC, USB, iPod, audio BT	Appuyez	Choix de la plage/du fichier suivant/précédent Déplacement dans la liste des pages/des fichiers suivants/précédents
	Maintenez enfoncé	Choix rapide de la plage/du fichier suivant/précédent Déplacement rapide dans la liste des pages/des fichiers suivants/précédents

## ► Contacteur de retour

Mode	Fonctionnement	Fonction
Tous	Appuyez	Retour à l'écran précédent

## ► Contacteur “MODE”

Mode	Fonctionnement	Fonction
AM, FM, XM, AUX	Appuyez	Sélection du mode audio
	Maintenez enfoncé	Mise en sourdine (Maintenez de nouveau enfoncé pour rétablir le son.)
CD audio/ disque MP3/ WMA/AAC, USB, iPod, audio BT, APPS	Appuyez	Sélection du mode audio
	Maintenez enfoncé	Pause (Maintenez de nouveau enfoncé pour reprendre la lecture.)

**INFORMATIONS**

- En mode APPS, les opérations qui peuvent être effectuées à l'écran varient en fonction de l'APPS sélectionnée.

# 1. PARAMÈTRES AUDIO

Vous pouvez configurer des paramètres audio détaillés.

- 1 Appuyez sur le bouton **"APPS"**.

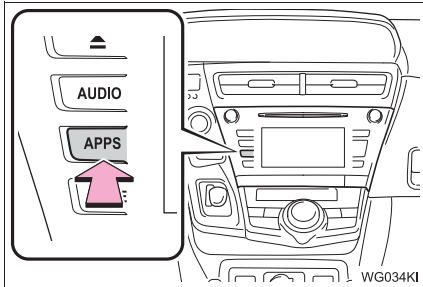

- 2 Sélectionnez **"Configuration"**.
- 3 Sélectionnez **"Audio"**.
- 4 Sélectionnez les éléments à configurer.

## ÉCRAN DES PARAMÈTRES AUDIO

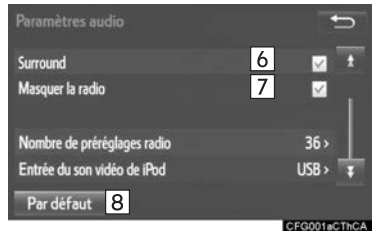

N°	Fonction	Page
1	Sélectionnez ce bouton pour changer le nombre de stations de radio/de canaux présélectionnés affichés à l'écran.	122
2	Sélectionnez ce bouton pour configurer les paramètres d'entrée du signal audio de l'iPod.	122
3	Sélectionnez ce bouton pour configurer les paramètres de format du signal vidéo.	122
4	Sélectionnez ce bouton pour activer/désactiver les paramètres de pochette.	—
5	Sélectionnez ce bouton pour configurer le correcteur automatique de niveau sonore.	75
6*	Sélectionnez ce bouton pour créer une sensation de présence.	75
7	Sélectionnez ce bouton pour activer la mémoire cache de la radio.	—
8	Sélectionnez ce bouton pour réinitialiser tous les éléments de réglage.	—

\* : Si le véhicule en est doté

## RÉGLAGE DU NOMBRE DE STATIONS DE RADIO PRÉSÉLECTIONNÉES

- 1 Affichez l'écran "Paramètres audio". (→P.121)
- 2 Sélectionnez "**Nombre de pré-réglages radio**".
- 3 Sélectionnez le bouton correspondant au nombre que vous souhaitez afficher.

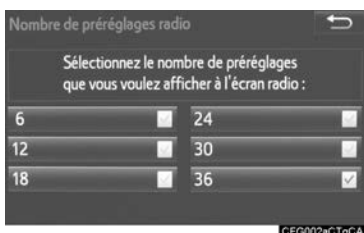

## PARAMÈTRES DE L'iPod

- 1 Affichez l'écran "Paramètres audio". (→P.121)
- 2 Sélectionnez "**Entrée du son vidéo de iPod**".
- 3 Sélectionnez un bouton d'écran pour configurer ce paramètre.

## PARAMÈTRES DE VIDÉO EXTERNE

- 1 Affichez l'écran "Paramètres audio". (→P.121)
- 2 Sélectionnez "**Mode d'entrée vidéo**".
- 3 Sélectionnez un bouton d'écran pour configurer ce paramètre.

# 1. INFORMATIONS DE FONCTIONNEMENT



## NOTE

- Pour éviter d'endommager le système audio :
  - Veillez à ne pas renverser de liquide sur le système audio.
  - N'insérez aucun objet autre qu'un disque compatible dans la fente de chargement de disque.

## INFORMATIONS

- L'utilisation d'un téléphone cellulaire à l'intérieur ou à proximité du véhicule peut occasionner un bruit dans les haut-parleurs du système audio que vous êtes en train d'écouter. Toutefois, cela n'est pas le signe d'une anomalie.

## RADIO

Habituellement, un problème de réception radio n'indique pas un problème avec la radio; il s'agit juste de la conséquence normale des conditions à l'extérieur du véhicule.

Par exemple, les immeubles et le relief à proximité peuvent nuire à la réception FM. Les lignes électriques ou les câbles de téléphone peuvent nuire aux signaux AM. Et, bien entendu, les signaux radio n'ont pas une portée illimitée. Plus le véhicule s'éloigne d'une station de radio, plus le signal s'affaiblit. De plus, les conditions de réception changent continuellement lorsque le véhicule est en mouvement.

Vous trouverez ici la description de quelques problèmes de réception courants qui n'indiquent probablement pas un problème avec la radio.

## FM

Stations dont le signal s'éloigne ou s'évanouit : Généralement, la portée réelle d'une station FM est d'environ 25 miles (40 km). Une fois hors de cette portée, vous pourriez remarquer que le signal semble s'évanouir ou s'éloigner. Ce phénomène augmente au fur et à mesure que vous vous éloignez de l'émetteur radio. Ces phénomènes sont souvent accompagnés de distorsion.

Voies multiples : Les signaux FM se réfléchissant, il est possible que l'antenne du véhicule reçoive 2 signaux en même temps. Si cela se produit, les signaux s'annuleront réciproquement, provoquant momentanément un effet de scintillement ou la perte de la réception.

Parasites et scintillement : Ces phénomènes se produisent lorsque les signaux sont bloqués par des immeubles, des arbres ou d'autres objets de grande taille. Il est parfois possible de réduire les parasites et le scintillement en augmentant le niveau des graves.

Substitution de station : Si le signal FM que vous écoutez est interrompu ou affaibli, et qu'une autre station émet à une fréquence adjacente avec davantage de puissance, la radio peut syntoniser cette autre station jusqu'à ce que le signal initial puisse être capté de nouveau.

**AM**

**Évanouissement :** Les signaux AM sont réfléchis par les couches élevées de l'atmosphère, plus particulièrement la nuit. Ces signaux réfléchis peuvent nuire à ceux reçus directement de la station de radio, provoquant un affaiblissement sporadique du son de celle-ci.

**Brouillage de station :** Lorsqu'un signal réfléchi et un signal reçu directement de la station de radio sont presque exactement sur la même fréquence, ils peuvent se nuire et rendre la diffusion presque inaudible.

**Parasites :** La bande AM peut facilement être brouillée par des sources externes de parasites électriques, comme les lignes électriques à haute tension, les éclairs ou les moteurs électriques. Cela occasionnera des parasites.

**XM**

- L'installation d'une charge sur le porte-bagages de toit, particulièrement des objets en métal, pourrait nuire à la réception de la radio par satellite XM.
- Toute altération ou modification effectuée sans l'autorisation appropriée risque de faire perdre à l'utilisateur le droit d'utiliser l'équipement.

**LECTEUR DE CD ET DISQUE**

- Ce lecteur de CD est prévu pour l'utilisation de disques de 4,7 in. (12 cm) uniquement.
- Une température très élevée peut empêcher le lecteur de CD de fonctionner. Par temps chaud, utilisez le climatiseur pour refroidir l'habitacle avant de vous servir du lecteur.
- Des routes cahoteuses ou d'autres sources de vibrations peuvent provoquer des sauts de plages lors de la lecture du CD.
- En cas de pénétration d'humidité dans le lecteur de CD, il se peut qu'il ne puisse pas lire vos disques. Retirez les disques du lecteur et attendez jusqu'à ce qu'il sèche.

**AVERTISSEMENT**

- Les lecteurs de CD utilisent un rayon laser invisible, qui pourrait émettre des radiations nocives pour la santé s'il venait à être dirigé vers l'extérieur de l'unité. Assurez-vous de faire fonctionner le lecteur correctement.



- Utilisez uniquement des disques portant l'inscription illustrée ci-dessus. Il est possible que votre lecteur ne puisse pas lire les disques suivants :
  - SACD
  - dts-CD
  - CD protégés contre la copie
  - CD vidéo

## ► Disques de forme spéciale

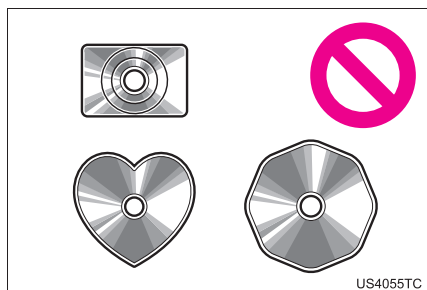

## ► Disques transparent/translucides

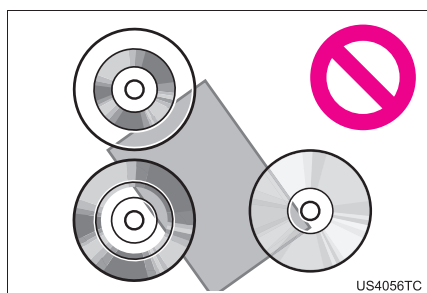

## ► Disques de mauvaise qualité

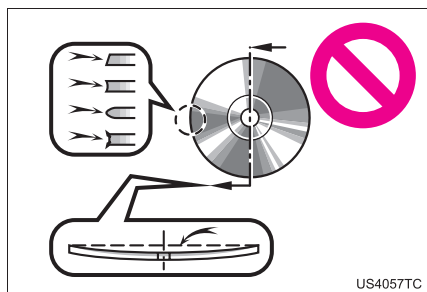

## ► Disques portant une étiquette

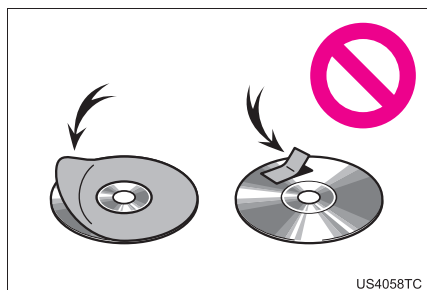

## ⚠ NOTE

- N'utilisez pas de disques de forme spéciale, transparents/translucides, de mauvaise qualité ou portant une étiquette, comme ceux présentés sur les illustrations. L'utilisation de tels disques risque d'endommager le lecteur ou leur éjection peut s'avérer impossible.
- Ce système n'est pas conçu pour utiliser des disques doubles. N'utilisez pas de disques doubles, car ils peuvent endommager le lecteur.
- N'utilisez pas de disques comportant un anneau de protection. L'utilisation de tels disques risque d'endommager le lecteur ou leur éjection peut s'avérer impossible.
- N'utilisez pas de disques imprimables. L'utilisation de tels disques risque d'endommager le lecteur ou leur éjection peut s'avérer impossible.

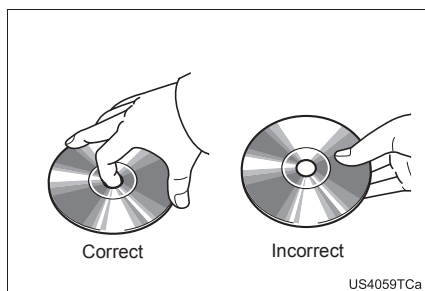

- Manipulez les disques avec précaution et plus particulièrement lorsque vous les insérez dans le lecteur. Tenez-les par le bord et ne les pliez pas. Évitez de laisser des empreintes digitales sur les disques, en particulier sur le côté brillant.
- De la poussière, des rayures, des déformations, des perforations ou autres détériorations du disque peuvent provoquer des sauts de lecture ou la répétition d'un bout de plage. (Pour déceler une perforation, approchez le disque de la lumière.)

- Retirez les disques des lecteurs lorsqu'ils ne sont pas utilisés. Rangez-les dans leur boîtier en plastique, à l'abri de l'humidité, de la chaleur et de la lumière directe du soleil.

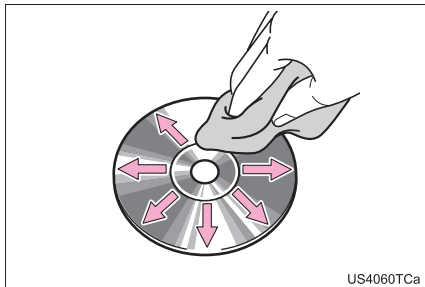

US4060TCa

**Pour nettoyer un disque :** Essayez-le avec un chiffon doux, non pelucheux et imbibé d'eau. Essayez du centre vers les bords du disque, en ligne droite (ne pas faire de cercles). Séchez-le avec un autre chiffon doux, non pelucheux. N'utilisez pas de produits de nettoyage pour disques vinyles ni de produits antistatiques.

### DISQUES CD-R/RW

- Les disques CD-R/CD-RW qui n'ont pas été soumis au "processus de finalisation" (une étape qui permet aux disques d'être lus par un lecteur de CD conventionnel) ne peuvent pas être lus.
- Il pourrait s'avérer impossible de lire des disques CD-R/CD-RW enregistrés à l'aide d'un graveur de salon ou d'un ordinateur à cause des propriétés du disque, de rayures ou de saletés sur le disque, ou encore de saletés, de condensation, etc. sur la lentille du lecteur.
- Il pourrait s'avérer impossible de lire des disques enregistrés sur un ordinateur selon les paramètres de l'application et l'environnement utilisés pour effectuer la gravure. Choisissez un format de gravure compatible. (Pour plus de détails, contactez le fabricant du logiciel de gravure.)
- Les disques CD-R/CD-RW peuvent être endommagés s'ils sont exposés à la lumière directe du soleil ou à des températures élevées, ou encore selon les conditions d'entreposage. Le lecteur pourrait ne pas parvenir à lire certains disques endommagés.
- Si vous insérez un disque CD-RW dans le lecteur, le début de la lecture pourrait être plus lent qu'avec un CD traditionnel ou CD-R.
- Les enregistrements effectués sur CD-R/CD-RW ne peuvent pas être lus à l'aide du système DDCD (Double Density CD).

### iPod

Made for



iPod



iPhone

- "Made for iPod" et "Made for iPhone" indiquent qu'un accessoire électronique a été conçu spécialement pour se brancher respectivement à un iPod ou à un iPhone, et qu'il a été certifié par le fabricant pour répondre aux normes de performance d'Apple.
- Apple n'est pas responsable du fonctionnement de cet appareil ni de sa conformité réglementaire ou aux normes de sécurité. Veuillez prendre note que l'utilisation de cet accessoire avec un iPod ou un iPhone peut avoir un impact sur le rendement de la connexion sans fil.
- iPhone, iPod, iPod classic, iPod nano et iPod touch sont des marques de commerce d'Apple Inc., déposées aux États-Unis et dans d'autres pays. Lightning est une marque de commerce d'Apple Inc.

## MODÈLES COMPATIBLES

Vous pouvez utiliser les modèles d'appareil suivants avec ce système : iPod®, iPod nano®, iPod classic®, iPod touch® et iPhone®.

Conçu pour

- iPod touch (5e génération)\*
- iPod touch (4e génération)
- iPod touch (3e génération)
- iPod touch (2e génération)
- iPod touch (1re génération)
- iPod classic
- iPod avec vidéo
- iPod nano (7e génération)\*
- iPod nano (6e génération)\*
- iPod nano (5e génération)
- iPod nano (4e génération)
- iPod nano (3e génération)
- iPod nano (2e génération)\*
- iPod nano (1re génération)\*
- iPhone 5\*
- iPhone 4S
- iPhone 4
- iPhone 3GS
- iPhone 3G
- iPhone

\* : video iPod pas pris en charge

Selon les différences entre les modèles, les versions du logiciel, etc., il se peut que certains modèles ne soient pas compatibles avec ce système.

## INFORMATIONS SUR LES FICHIERS

### CLÉS USB COMPATIBLES

Formats de communication USB	USB 2.0 HS (480 mbps) et FS (12 mbps)	
Formats de fichier	FAT 16/32	
Classe de correspondance	Classe de mémoire de masse	de de

### FICHIERS COMPRESSÉS COMPATIBLES

Élément	USB/iPod	DISQUE
Format de fichier compatible	MP3/WMA/AAC	
Dossiers par appareil	3000 maximum	192 maximum
Fichiers par appareil	9999 maximum	255 maximum
Fichiers par dossier	255 maximum	—

## FRÉQUENCE D'ÉCHANTILLONNAGE CORRESPONDANTE

Type de fichier	Fréquence (kHz)
Fichiers MP3 : MPEG 1 LAYER 3	32/44,1/48
Fichiers MP3 : MPEG 2 LSF LAYER 3	16/22,05/24
Fichiers WMA : Ver. 7, 8, 9 (9.1/9.2)	32/44,1/48
Fichiers AAC : MPEG4/AAC-LC	11,025/12/16/ 22,05/24/32/ 44,1/48

## DÉBITS BINAIRES CORRESPONDANTS

Type de fichier	Débit binaire (kbps)
Fichiers MP3 : MPEG 1 LAYER 3	32 - 320
Fichiers MP3 : MPEG 2 LSF LAYER 3	8 - 160
Fichiers WMA : Ver. 7, 8	CBR 48 - 192
Fichiers WMA : Ver. 9 (9.1/9.2)	CBR 48 - 320
Fichiers AAC : MPEG4/AAC-LC	16 - 320

(compatibles avec le débit binaire variable [VBR])

- MP3 (MPEG Audio Layer 3), WMA (Windows Media Audio) et AAC (Advanced Audio Coding) sont des normes de compression audio.
- Ce système peut lire les fichiers MP3/WMA/AAC sur les disques CD-R et CD-RW, ainsi que sur les clés USB.
- Ce système peut lire les enregistrements compatibles avec la norme ISO 9660 niveau 1 et niveau 2 ainsi qu'avec le système de fichiers Romeo et Joliet.
- Lorsque vous nommez un fichier MP3/WMA/AAC, utilisez l'extension adéquate (.mp3/.wma/.m4a).
- Ce système traite les fichiers portant l'extension .mp3/.wma/.m4a comme des fichiers de format MP3/WMA/AAC respectivement. Pour éviter des parasites ou des erreurs de lecture, utilisez les extensions de fichier appropriées.
- Si vous utilisez des CD multisessions, ce système ne peut lire que la première session.
- Les fichiers MP3 sont compatibles avec les étiquettes ID3 version 1.0, version 1.1, version 2.2 et version 2.3. Seules ces versions sont compatibles avec ce système pour afficher le titre du disque, de la plage et le nom de l'artiste.
- Les fichiers WMA/AAC peuvent contenir une étiquette WMA/AAC qui est utilisée de la même manière qu'une étiquette ID3. Les étiquettes WMA/AAC peuvent contenir des informations comme le titre de la plage et le nom de l'artiste.
- La fonction de rehaussement n'est disponible que lors de la lecture des fichiers MP3/WMA enregistrés à une fréquence d'échantillonnage de 32, 44,1 et 48 kHz.
- Ce système peut lire les fichiers AAC encodés par iTunes.
- La qualité sonore des fichiers MP3/WMA augmente généralement avec des débits binaires plus élevés. Pour obtenir un niveau de qualité sonore acceptable, les disques enregistrés avec un débit binaire d'au moins 128 kbps sont recommandés.

- Le lecteur MP3/WMA ne lit pas les fichiers MP3/WMA des disques enregistrés à l'aide d'une gravure par paquets (format UDF). Les disques devraient être enregistrés à l'aide d'un logiciel de "pre-mastering" au lieu d'un logiciel de gravure de paquets.
- Les listes de lecture M3u ne sont pas compatibles avec le lecteur audio.
- Les formats MP3i (MP3 interactif) et MP3PRO ne sont pas compatibles avec le lecteur audio.
- Le lecteur est compatible avec le débit binaire variable (VBR).
- Lors de la lecture de fichiers enregistrés en débit binaire variable (VBR), le temps de lecture ne sera pas affiché correctement si l'avance rapide ou le retour en arrière sont utilisés.
- Il n'est pas possible de vérifier des dossiers qui ne contiennent pas de fichiers MP3/WMA/AAC.
- Le lecteur peut lire les fichiers MP3/WMA/AAC enregistrés dans une arborescence maximale de 8 dossiers. Toutefois, le début de la lecture peut être retardé lorsque des disques contenant une arborescence complexe sont utilisés. C'est pourquoi nous recommandons de ne pas créer des disques avec plus de 2 niveaux de dossiers.

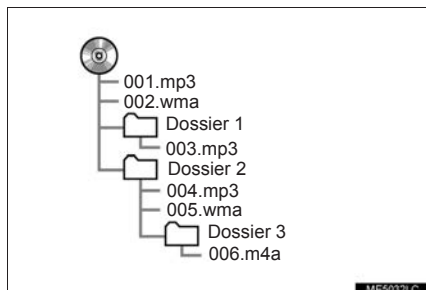

- L'ordre de lecture d'un disque compact comportant la structure ci-dessus est le suivant :

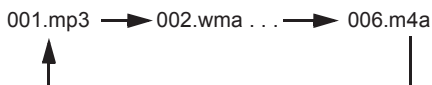

- L'ordre diffère selon l'ordinateur et le logiciel d'encodage MP3/WMA/AAC que vous utilisez.

## TERMINOLOGIE

### GRAVURE DE PAQUETS

- Terme générique qui décrit l'opération d'écriture de données à la demande sur un CD-R, etc., de la même façon qu'elles seraient écrites sur des disquettes ou des disques durs.

### ÉTIQUETTE ID3

- Méthode d'intégration des informations propres à une plage dans un fichier MP3. Ces informations intégrées peuvent comprendre le numéro de la plage, le titre de la plage, le nom de l'artiste, le titre de l'album, le genre de musique, l'année de production, des commentaires, la pochette ainsi que d'autres données. Ces contenus peuvent être modifiés librement à l'aide d'un logiciel doté des fonctions de modification d'étiquettes ID3. Bien que les étiquettes ne puissent contenir qu'un nombre limité de caractères, ces informations peuvent être consultées lorsque la plage est lue.

### ÉTIQUETTE WMA

- Les fichiers WMA peuvent contenir une étiquette WMA qui est utilisée de la même manière qu'une étiquette ID3. Les étiquettes WMA comportent des informations comme le titre de la plage et le nom de l'artiste.

### FORMAT ISO 9660

- Norme internationale de formatage des dossiers et des fichiers d'un CD-ROM. Le format ISO 9660 comporte 2 niveaux.
- Niveau 1 : Le nom de fichier est au format 8.3 (8 caractères pour le nom du fichier et 3 caractères pour son extension. Les noms des fichiers doivent être composés de majuscules et de chiffres codés à l'aide d'un seul octet. Le symbole “\_” peut également être inclus.)
- Niveau 2 : Le nom du fichier peut comporter jusqu'à 31 caractères (y compris le marqueur de séparation “.” et l'extension du fichier). La hiérarchie de chaque dossier doit être inférieure à 8 niveaux.

### MP3

- MP3 est une norme de compression établie par un groupe de travail (MPEG) de l'ISO (Organisation internationale de normalisation). La norme MP3 compresse les données audio à environ 1/10 de leur taille sur les disques traditionnels.

### WMA

- WMA (Windows Media Audio) est un format de compression audio mis au point par Microsoft®. Il compresse les fichiers à une taille plus petite que celle des fichiers MP3. Les fichiers WMA utilisent les versions de décodage suivantes : 7, 8 et 9.
- Ce produit est protégé par certains droits de propriété intellectuelle de Microsoft Corporation et de tiers. L'utilisation ou la distribution d'une telle technologie hors de ce produit est interdite sans licence accordée par Microsoft ou une filiale Microsoft autorisée et par des tiers.

### AAC

- AAC est l'abréviation de Advanced Audio Coding et fait référence à une norme de compression audio utilisée avec MPEG2 et MPEG4.

## MESSAGES D'ERREUR

Mode	Message	Explication
CD	"Aucun fichier musical trouvé."	Cela indique qu'aucun fichier MP3/WMA/AAC n'est présent sur le disque.
	"Vérifier le disque"	Cela indique que le disque est sale, endommagé ou inséré à l'envers. Nettoyez le disque ou insérez-le correctement. Cela indique qu'un disque illisible a été inséré dans le lecteur.
	"Erreur de disque"	Le système subit une défaillance. Éjectez le disque.
USB	"Erreur de connexion. Consultez le Manuel du propriétaire pour voir comment connecter l'appareil USB."	Cela indique un problème au niveau de la clé USB ou de son branchement.
	"Aucun fichier disponible pour la lecture. Ajoutez des fichiers compatibles à votre appareil USB."	Cela indique qu'aucun fichier MP3/WMA/AAC n'est présent sur la clé USB.
iPod	"Erreur de connexion. Consultez le Manuel du propriétaire pour voir comment connecter l'iPod."	Cela indique un problème au niveau de l'iPod ou de son branchement.
	"Aucune chanson disponible pour la lecture. Ajoutez des fichiers compatibles à votre appareil iPod."	Cela indique qu'il n'y a aucune donnée musicale sur l'iPod.
	"Vérifiez la version du micrologiciel de l'iPod."	Cela indique que la version du logiciel n'est pas compatible. Procédez à une mise à jour du micrologiciel de l'iPod, puis réessayez.
	"Échec d'autorisation de l'iPod."	Cela indique qu'il n'a pas autorisé l'utilisation de l'iPod. Veuillez vérifier votre iPod.
	"Échec d'autorisation de l'iPod."	Cela indique que l'autorisation de l'iPod a échoué. Veuillez vérifier votre iPod.

**INFORMATIONS**

- Si la défaillance n'est pas corrigée : Apportez votre véhicule chez votre concessionnaire Toyota.

## SYSTÈME DE COMMANDE VOCALE

### 1 FONCTIONNEMENT DU SYSTÈME DE COMMANDE VOCALE

- |   |            |
|---|------------|
| <b>1. SYSTÈME DE COMMANDE VOCALE.....</b>           | <b>134</b> |
| UTILISATION DU SYSTÈME DE COMMANDE VOCALE.....      | 134        |
| FONCTIONNEMENT DU SYSTÈME DE COMMANDE VOCALE.....   | 135        |
| <b>2. RECONNAISSANCE DE LA VOIX NATURELLE .....</b> | <b>140</b> |
| <b>3. LISTE DES COMMANDES .....</b>                 | <b>141</b> |

## 1. SYSTÈME DE COMMANDE VOCALE

Le système de commande vocale vous permet de faire fonctionner le système audio, le système mains libres, etc., à l'aide de commandes vocales.

Reportez-vous à la liste des commandes pour consulter des exemples de commandes vocales. (→P.141)

### UTILISATION DU SYSTÈME DE COMMANDE VOCALE

#### CONTACTEUR AU VOLANT

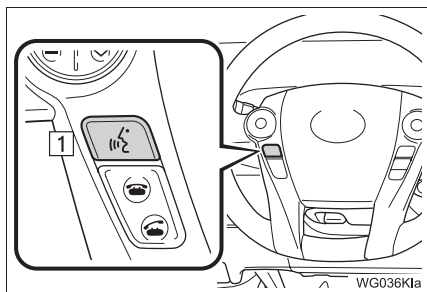

#### 1 Contacteur de communication

- Pour mettre en marche le système de commande vocale, appuyez sur le contacteur de communication.
- Pour annuler la reconnaissance vocale, maintenez le contacteur de communication enfoncé.

#### MICROPHONE

##### ► Type A

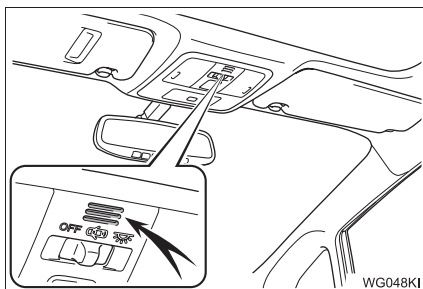

##### ► Type B

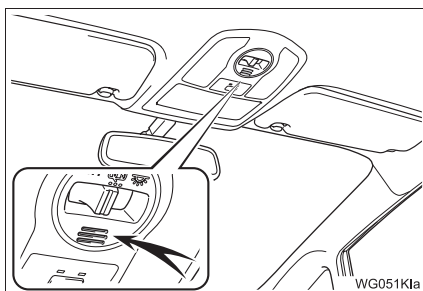

- Il n'est pas nécessaire de parler directement dans le microphone lorsque vous dites une commande.

**INFORMATIONS**

- Vous pouvez utiliser le système de commande vocale pendant que l'orientation vocale donne des directives lorsque "Interruption des commandes vocales" (→P.63) est activé. (Il n'est pas nécessaire d'attendre le signal sonore de confirmation avant de dire une commande.)
- Il se peut que des commandes vocales ne soient pas reconnues si :
  - Vous parlez trop rapidement.
  - Vous parlez à voix basse ou trop fort.
  - Le toit ou les glaces sont ouverts.
  - Les passagers parlent pendant que vous dites les commandes vocales.
  - La vitesse du climatiseur est élevée.
  - Les événements du climatiseur sont orientés vers le microphone.
- Dans les circonstances suivantes, il se peut que le système ne reconnaisse pas la commande correctement; il pourrait alors s'avérer impossible d'utiliser les commandes vocales :
  - La commande est erronée ou ambiguë. Il convient de noter que le système pourrait avoir de la difficulté à reconnaître certains mots, certains accents ou certaines formes linguistiques.
  - Le bruit ambiant est trop fort, par exemple le bruit du vent, etc.
- Après avoir placé le contacteur d'alimentation en mode ACCESSORY ou ON, il peut s'écouler un certain temps avant qu'il ne soit possible d'utiliser les commandes vocales pour appeler un contact, surtout lorsque le téléphone comporte beaucoup de contacts.

**FONCTIONNEMENT DU SYSTÈME DE COMMANDE VOCALE**

Pour faire fonctionner le système de commande vocale, sélectionnez l'onglet qui correspond à la fonction souhaitée. Les onglets se trouvent dans la partie supérieure de l'écran.

- 1 Appuyez sur le contacteur de communication.
  - Vous pouvez ignorer l'orientation vocale du système de commande vocale en appuyant sur le contacteur de communication.
- 2 Dites la commande de sélection d'onglet ou sélectionnez l'onglet souhaité.



- Les commandes associées à chaque fonction sont affichées sur l'écran de l'onglet de chaque fonction. Certaines commandes vocales utilisées fréquemment sont affichées sur l'écran de l'onglet des fonctions.
- Le bouton "Aide" ou la commande vocale "Aide" permettent de demander à l'orientation vocale de proposer des exemples des commandes et des procédures d'utilisation.

### 3 Dites la commande affichée à l'écran.



- Au lieu de la mention entre "<>" de la commande, vous pouvez dire les POI enregistrés, les noms enregistrés dans la liste des contacts, etc. (→P.141)

Par exemple : Dites **"Trouver un restaurant à proximité"**, **"Appeler John Smith"**, etc.

- Si le résultat attendu ne s'affiche pas, ou si aucun choix n'est disponible, effectuez l'une des actions suivantes pour revenir à l'écran précédent :
  - Dites **"Retourner"**.
  - Sélectionnez **"Retourner"**.
- Pour annuler la reconnaissance vocale, sélectionnez **"Annuler"** ou maintenez le contacteur de communication enfoncé.

#### INFORMATIONS

- Si le système ne réagit pas ou si l'écran de confirmation reste affiché, appuyez sur le contacteur de communication, puis réessayez.
- "Guidage de reconnais. vocale" peut être activé sur l'écran "Paramètres vocaux". (→P.63)
- L'orientation vocale peut être annulée jusqu'à un certain point en désactivant les messages de commande vocale. Utilisez ce réglage lorsqu'il est souhaitable de dire une commande immédiatement après avoir appuyé sur le contacteur de communication et entendu un signal sonore.

### AFFICHAGE DES ÉCRANS "Paramètres vocaux"



- Sélectionnez **"Param. Voix"** pour afficher l'écran "Paramètres vocaux". (→P.63)

### AMÉLIORATION DE LA RECONNAISSANCE VOCALE

Afin d'améliorer la reconnaissance vocale, sélectionnez "Amélioration de la reconnaissance vocale" sur l'écran "Paramètres vocaux". (→P.63)

Lorsque "Amélioration de la reconnaissance vocale" est sélectionné, le système demandera à l'utilisateur de dire 10 exemples de phrases. Cela permettra au système de commande vocale de s'adapter à l'accent de l'utilisateur.

#### EXEMPLE DE COMMANDE VOCALE : LANCEMENT DE L'APPLICATION Entune App Suite

- 1 Appuyez sur le contacteur de communication.
  - 2 Dites **"Lancer <nom de l'application>"**.
- L'écran de l'application Entune App Suite s'affiche.

### EXEMPLE DE COMMANDE VOCALE : RECHERCHE D'UNE DESTINATION PAR ADRESSE (EN ANGLAIS UNIQUEMENT)

- 1 Appuyez sur le contacteur de communication.
- 2 Dites **“Enter an address”**.
- 3 Dites **“<house number, street name, city name, State>”** sans faire de pause.
  - Un écran de confirmation affichera les résultats de la reconnaissance. Si plusieurs éléments correspondants sont trouvés, un écran de sélection s'affichera. Dites **“<number>”** ou sélectionnez le numéro.
  - Certaines zones ne peuvent pas être identifiées par le système de reconnaissance vocale.

- Pour plus d'informations sur la définition des États/provinces en vue d'effectuer des recherches de destination par adresse : →P.210

- 4 Dites **“Go directly”**.
- Ensuite, suivez l'orientation vocale et recherchez un itinéraire vers la destination à l'aide de commandes vocales.

### INFORMATIONS

- Le système de reconnaissance vocale est conçu de sorte à reconnaître la partie principale du nom officiel de la rue.

Par exemple : si le nom officiel de la rue est **“East Main Street”**, le système de reconnaissance vocale reconnaîtra **“Principal”**.

- Au lieu de la mention entre les **“<>”**, dites le numéro souhaité, le point cardinal, etc.

Par exemple : Dites **“West 555”**.

- Vous n'êtes pas obligé de donner un numéro de maison; vous pouvez ignorer cette étape.
- Même si la province ou l'État défini à l'aide de la reconnaissance vocale est différent de celui défini dans l'écran **“Adresse”** (pendant la définition manuelle d'une destination), il ne changera pas dans l'écran **“Adresse”**. (→P.211)
- Les conditions de reconnaissance vocale du numéro de maison sont indiquées ci-dessous dans les grandes lignes :
  - Valeurs numériques : 10 chiffres ou moins
  - Valeurs numériques et point cardinal ou un trait d'union et des valeurs numériques : 9 chiffres ou moins en tout (Ne dites pas **“and”**.)
  - Point cardinal ou un trait d'union et des valeurs numériques : 9 chiffres ou moins en tout (Ne dites pas **“and”**.)
  - Les valeurs numériques sont uniquement reconnues lorsqu'elles sont dites un chiffre à la fois.
  - Les points cardinaux et les traits d'union ne sont reconnus qu'une seule fois.
  - Le système reconnaît les points cardinaux suivants : nord, est, ouest et sud.

### EXEMPLE DE COMMANDE VOCALE : RECHERCHE D'UNE CHANSON\*

**1** Appuyez sur le contacteur de communication.

**2** Dites “*Écouter la chanson L’amour*”.

- Un écran de confirmation affichera les résultats de la reconnaissance. Si plusieurs éléments correspondants sont trouvés, un écran de sélection s’affichera. Dites “<numéro>” ou sélectionnez le numéro.
- Le système démarre la lecture de la musique et les listes de chansons s’affichent.

#### INFORMATIONS

- La base de données de Gracenote n’est compatible qu’avec les modes USB et iPod.
- Pour activer la recherche et la lecture de plages musicales, vous devez brancher une clé USB ou un iPod. (→P.100, 104)
- Lorsque vous branchez une clé USB ou un iPod, les données de reconnaissance sont créées, ce qui permet la recherche de plages à l’aide de commandes vocales.
- Les données de reconnaissance sont mises à jour dans les cas suivants :
  - Lorsque les données de la clé USB ou de l’iPod ont changé.
  - Lorsque la langue de la reconnaissance vocale a changé. (→P.57)
- Pendant la création ou la mise à jour des données de reconnaissance, vous ne pouvez pas effectuer de recherche de plage par commande vocale.

### EXEMPLE DE COMMANDE VOCALE : COMPOSITION PAR NOM

**1** Appuyez sur le contacteur de communication.

**2** Dites “*Appeler <nom du contact> <type de téléphone>*”.

- Un écran de confirmation affichera les résultats de la reconnaissance. Si plusieurs éléments correspondants sont trouvés, un écran de sélection s’affichera. Dites “<numéro>” ou sélectionnez le numéro.

\* : Uniquement pour un dispositif de musique externe

## INFORMATIONS

- De la même manière que vous le voyez à l'écran, "Appeler <nom du contact> <type de téléphone>", après avoir dit **"Appeler un contact"**, dites le nom, ou le nom et le type de téléphone, d'un contact.  
Par exemple : **"Appeler un contact", "John Smith" ou "Appeler un contact", "Mary Davis", "Cellulaire"**
- Il y a 4 types de téléphones : Home, Mobile, Work et Other.
- Il se peut que les noms courts ou abrégés dans la liste des contacts ne soient pas reconnus. Modifiez les noms dans la liste des contacts afin qu'ils soient écrits au complet.
- Parfois, un écran de confirmation du résultat de reconnaissance vocale s'affichera. Après avoir confirmé le résultat, dites **"Oui"** ou **"Non"**.
- Lorsque le système reconnaît plusieurs noms dans la liste des contacts, une liste de résultats s'affiche à l'écran. Si le nom souhaité n'est pas affiché en haut de l'écran, dites ou sélectionnez le numéro qui correspond au nom dans la liste de résultats (number 1, number 2, etc.) afin de le sélectionner.
- Lorsqu'un contact a plusieurs numéros de téléphone enregistrés dans la liste des contacts, une liste de résultats s'affiche. Si le numéro de téléphone souhaité n'est pas affiché en haut de l'écran, dites ou sélectionnez le numéro qui correspond au numéro de téléphone souhaité dans la liste de résultats (number 1, number 2, etc.) afin de le sélectionner.

## EXEMPLE DE COMMANDE VOCALE : COMPOSITION PAR NUMÉRO

- 1 Appuyez sur le contacteur de communication.
  - 2 Dites le numéro de téléphone.
    - De la même manière que vous le voyez à l'écran, "Composer <numéro>", après avoir dit **"Composer un numéro"**, dites le numéro de téléphone.
    - Dites le numéro de téléphone un chiffre à la fois.  
Par exemple, si le numéro de téléphone est 2345678 :  
Dites **"Deux trois quatre cinq six sept huit"**  
Ne dites pas **"Deux trois quatre cinq six sept huit"**
- Composition des numéros de téléphone suivants
- Les numéros à 3 chiffres (911, 411, 611)
  - Les numéros à 7 chiffres (numéros de téléphone locaux)
  - Les numéros à 10 chiffres (indicatif régional + numéro de téléphone local)
  - Les numéros à 11 chiffres (1 + indicatif régional + numéro de téléphone local)
- Étant donné que le système ne peut pas reconnaître les numéros supplémentaires, dites le numéro au complet sans vous arrêter.
- Composition d'autres numéros de téléphone
- 3 Dites **"Appeler"** ou appuyez sur le contacteur  sur le volant.

- Lorsque le système reconnaît plusieurs numéros de téléphone dans l'annuaire, une liste de résultats s'affiche à l'écran.  
Appuyez sur le contacteur  sur le volant pour téléphoner au numéro en haut de la liste. Si le numéro de téléphone souhaité n'est pas affiché en haut de l'écran, dites le numéro qui correspond au numéro de téléphone souhaité dans la liste de résultats afin de le sélectionner.

## 2. RECONNAISSANCE DE LA VOIX NATURELLE

La technologie de reconnaissance de la voix naturelle permet à ce système de reconnaître une commande dite d'une voix naturelle. Cependant, le système ne peut pas reconnaître toutes les variations de chaque commande. Dans certaines situations, vous pouvez omettre la commande de la procédure et énoncer directement l'opération souhaitée. Les commandes vocales ne sont pas toutes affichées dans le menu des fonctions.

**INFORMATIONS**

- Si le système n'arrive pas à reconnaître entièrement la commande, l'écran de saisie des commandes s'affichera. (Les résultats de la recherche affichés seront basés sur la partie de la commande qui a été reconnue.)

**EXEMPLES D'EXPRESSIONS POUR CHAQUE FONCTION**

Commande	Exemples d'expressions
"Aller au domicile"	<i>Navigate to my house. Take me home.</i>
"Entrer une adresse"	<i>I need directions to an address. Give me a street.</i>
"Trouver <nom d'une catégorie de PDI> à proximité"	<i>Search for a &lt;Restaurants&gt; around here. Find a &lt;Restaurants&gt; nearby.</i>
"Appeler <nom du contact> <type de téléphone>"	<i>Get me &lt;Robert Brown&gt;. Call &lt;contact&gt; &lt;type de téléphone&gt;.</i>
"Composer <numéro>"	<i>Call &lt;911&gt;.</i>
"Lire l'artiste <nom de l'artiste>*"	<i>Play the artist &lt;nom&gt;. I want to hear the band &lt;nom&gt;.</i>
"Lire l'artiste <titre de l'album>*"	<i>Play album &lt;nom&gt;. Play album &lt;albums&gt;.</i>

\* : Uniquement pour un dispositif de musique externe

## 3. LISTE DES COMMANDES

Les commandes vocales identifiables sont décrites ci-dessous, ainsi que leur action.

- Les commandes les plus souvent utilisées sont répertoriées dans les tableaux suivants.
- Les commandes relatives aux dispositifs qui ne sont pas installés dans le véhicule ne s'afficheront pas sur l'écran. De plus, selon les circonstances, il se peut que d'autres commandes ne soient pas affichées sur l'écran.
- Les fonctions disponibles peuvent varier en fonction du système de navigation/multimédia installé.

- Vous pouvez changer la langue de la reconnaissance vocale. (→P.57)

► De base

Commande	Action
"Aide pour <nom de la fonction*>"	Demande à l'orientation vocale de proposer des exemples des commandes et des procédures d'utilisation
"Retourner"	Retourne à l'écran précédent
"Numéro un/deux/trois/quatre/cinq"	Sélectionne le numéro sur l'écran de liste
"Page suivante"	Affiche la page suivante
"Page précédente"	Affiche la page précédente
"Aller à <tab>"	Affiche la liste des commandes de l'onglet sélectionné

\* : Par exemple, "Musique", "Téléphone", etc.

► Apps

Lorsque l'anglais est choisi comme langue de reconnaissance vocale.

Commande	Action
"Lancer <apps>"	Active l'application Entune App Suite

► Navigation

Commande	Action
"Rechercher un <catégorie PDI> à proximité"	Affiche une liste de <catégorie PDI*> à proximité de la position actuelle
"Entrer une adresse." (Seulement anglais)	Permet de définir une destination en disant son adresse
"Aller à la maison"	Affiche l'itinéraire jusqu'au domicile
"Annuler l'itinéraire"	Interrompt le guidage routier

\* : Par exemple, "Gas stations (stations-service)", "Restaurants", etc.

## ► Téléphone

Commande	Action
“Recomposer”	Passer un appel au numéro de téléphone du dernier appel sortant
“Rappeler”	Passer un appel au numéro de téléphone du dernier appel entrant
“Afficher les appels récents”	Affiche l'écran de l'historique des appels
“Appeler <numéro de téléphone>”	Passer un appel au numéro de téléphone dicté
“Appeler <nom du contact> <type de téléphone>”	Passer un appel au type de téléphone dicté du contact de l'annuaire

## ► Audio\*

Commande	Action
“Lire la liste d'écoute <nom>”	Lit les plages de la liste de lecture sélectionnée
“Lire l'artiste <nom>”	Lit les plages de l'artiste sélectionné
“Lire chanson <nom>”	Lit la plage sélectionnée
“Lire l'album <nom>”	Lit les plages de l'album sélectionné

\* : Uniquement pour un dispositif de musique externe

## ► Informations

Commande	Action
“Voir les prévisions météo”	Affiche les informations météorologiques
“Voir la circulation”	Affiche les informations sur la circulation

**INFORMATIONS**

- Vous ne pouvez utiliser les commandes relatives au fonctionnement du système audio que si le système audio est allumé.

# 5

## INFORMATIONS

### 1 INFORMATIONS UTILES

1. RÉCEPTION DES  
INFORMATIONS  
MÉTÉOROLOGIQUES..... 144  
AFFICHAGE DES INFORMATIONS  
MÉTÉOROLOGIQUES..... 144
2. PARAMÈTRES DES SERVICES  
DE DONNÉES ..... 146  
RÉGLAGE DES MODES DE  
TÉLÉCHARGEMENT ..... 146

# 1. RÉCEPTION DES INFORMATIONS MÉTÉOROLOGIQUES

Les informations météorologiques peuvent être reçues au moyen de la radio HD ou de l'application Entune App Suite sur un téléphone Bluetooth®. Pour plus de détails sur l'application Entune App Suite : →P.265

## AFFICHAGE DES INFORMATIONS MÉTÉOROLOGIQUES

1 Appuyez sur le bouton "APPS".

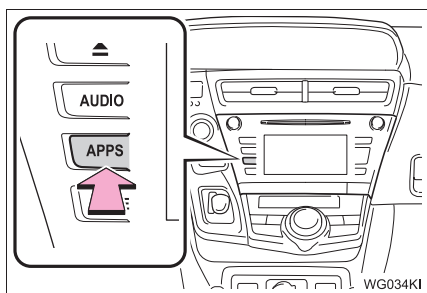

2 Sélectionnez "Météo".

3 Vérifiez que l'écran "Météo" est affiché.

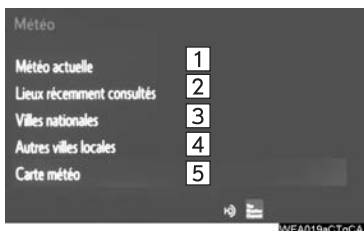

N°	Fonction
1	Sélectionnez ce bouton pour afficher les informations météorologiques de l'emplacement actuel. (→P.145)
2	Sélectionnez ce bouton pour afficher les informations météorologiques d'un emplacement dans la liste des emplacements récemment vérifiés.
3	Sélectionnez ce bouton pour afficher les informations météorologiques d'un emplacement dans la liste des villes du pays.
4	Sélectionnez ce bouton pour afficher les informations météorologiques d'un emplacement dans la liste des autres villes.
5	Sélectionnez ce bouton pour afficher les informations météorologiques sur la carte.

### INFORMATIONS

- Les informations météorologiques sont disponibles aux États-Unis dans les 48 États, dans le District de Columbia et en Alaska.
- Les informations météorologiques de l'emplacement actuel pourraient ne pas inclure la ville la plus proche lorsqu'elles s'affichent pour la première fois.

## AFFICHAGE DES INFORMATIONS MÉTÉOROLOGIQUES DE L'EMPLACEMENT ACTUEL

- 1 Affichez l'écran "Météo". (→P.144)
- 2 Sélectionnez "**Météo actuelle**".
- 3 Sélectionnez l'onglet que vous souhaitez afficher.

### INFORMATIONS

- Si l'affichage des informations météorologiques est activé sur l'écran d'accueil, les informations météorologiques de l'emplacement actuel s'affichent.

## 2. PARAMÈTRES DES SERVICES DE DONNÉES

## RÉGLAGE DES MODES DE TÉLÉCHARGEMENT

Les informations des services de données, qui comprennent les informations sur la circulation et les informations météorologiques, peuvent être reçues au moyen de la radio HD et de l'application Entune App Suite sur un téléphone Bluetooth®. Le mode de réception peut être réglé sur la radio HD et sur l'application, ou uniquement sur la radio HD. Pour plus de détails sur l'application Entune App Suite : →P.265

1 Appuyez sur le bouton "APPS".

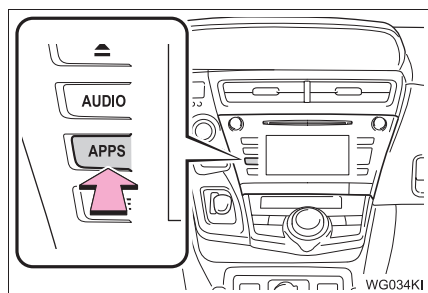

2 Sélectionnez "Configuration".

3 Sélectionnez "Données HD".

4 Sélectionnez l'élément que vous souhaitez configurer.

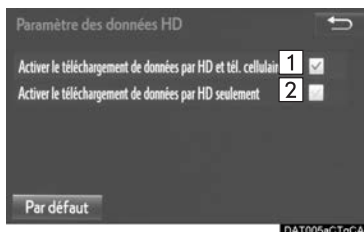

● Pour activer un élément, sélectionnez la case à cocher correspondante.

N°	Fonction
1	Sélectionnez cette case à cocher pour recevoir les informations des services de données au moyen de la radio HD et de l'application Entune App Suite sur un téléphone Bluetooth®. Lorsque les deux modes sont disponibles, la radio HD sera sélectionnée.
2	Sélectionnez cette case à cocher pour recevoir les données uniquement au moyen de la radio HD.



## INFORMATIONS

● Ces paramètres sont disponibles aux États-Unis dans les 48 États, dans le District de Columbia et en Alaska.

## TÉLÉPHONE

<b>1</b>	<b>FONCTIONNEMENT DU TÉLÉPHONE (SYSTÈME MAINS LIBRES POUR TÉLÉPHONES CELLULAIRES)</b>	
<b>1.</b>	<b>RÉFÉRENCE RAPIDE</b> .....	<b>148</b>
<b>2.</b>	<b>QUELQUES NOTIONS ÉLÉMENTAIRES</b> .....	<b>149</b>
	ENREGISTREMENT/CONNEXION D'UN TÉLÉPHONE Bluetooth® .....	149
	UTILISATION DU CONTACTEUR TÉLÉPHONIQUE/DU MICROPHONE .....	150
	SYSTÈME DE COMMANDE VOCALE .....	151
	À PROPOS DES CONTACTS DE LA LISTE DES CONTACTS .....	152
	LORS DE LA VENTE OU DE LA MISE AU REBUT DU VÉHICULE .....	152
<b>3.</b>	<b>COMPOSITION D'UN APPEL SUR LE TÉLÉPHONE Bluetooth®</b> .....	<b>153</b>
	PAR LISTE DES FAVORIS .....	154
	PAR HISTORIQUE DES APPELS .....	154
	PAR LISTE DES CONTACTS .....	155
	PAR CLAVIER TÉLÉPHONIQUE .....	157
	PAR CONTACTEUR DE DÉCROCHAGE .....	157
	PAR ÉCRAN "Domicile" .....	158
<b>4.</b>	<b>RÉCEPTION D'UN APPEL SUR LE TÉLÉPHONE Bluetooth®</b> .....	<b>159</b>
	APPELS ENTRANTS .....	159
<b>5.</b>	<b>CONVERSATION TÉLÉPHONIQUE SUR LE TÉLÉPHONE Bluetooth®</b> .....	<b>160</b>
	APPEL ENTRANT EN ATTENTE .....	162
<b>6.</b>	<b>FONCTION MESSAGE DU TÉLÉPHONE Bluetooth®</b> .....	<b>163</b>
	RÉCEPTION D'UN MESSAGE .....	164
	VÉRIFICATION DES MESSAGES .....	164
	RÉPONSE À UN MESSAGE (RÉPONSE RAPIDE) .....	165
	APPEL DE L'EXPÉDITEUR D'UN MESSAGE .....	166
<b>2</b>	<b>CONFIGURATION</b>	
<b>1.</b>	<b>PARAMÈTRES DES MESSAGES/DU TÉLÉPHONE</b> .....	<b>168</b>
	ÉCRAN DES PARAMÈTRES DES MESSAGES/DU TÉLÉPHONE .....	168
	ÉCRAN "Paramètres du son" .....	169
	ÉCRAN "Param. contact/histor. appels" .....	170
	ÉCRAN "Paramètres de messagerie" .....	178
	ÉCRAN "Paramètres affichage téléphone" .....	180
<b>3</b>	<b>QUE FAIRE SI...</b>	
<b>1.</b>	<b>DÉPANNAGE</b> .....	<b>181</b>

## 1. RÉFÉRENCE RAPIDE

On peut utiliser l'écran principal du téléphone pour faire un appel téléphonique. Pour afficher l'écran de fonctionnement mains libres, appuyez sur le bouton **"APPS"** et sélectionnez **"Téléphone"**, appuyez sur le contacteur  sur le volant ou appuyez sur le contacteur  sur le tableau de bord.

En sélectionnant les 4 onglets, vous aurez accès aux différentes options des écrans qui s'offrent à vous.



	Fonction	Page
Fonctionnement du téléphone	Enregistrement/connexion d'un téléphone Bluetooth®	44
	Composition d'un appel sur le téléphone Bluetooth®	153
	Réception d'un appel sur le téléphone Bluetooth®	159
	Conversation téléphonique sur le téléphone Bluetooth®	160
Fonction message	Utilisation de la fonction message sur le téléphone Bluetooth®	163
Configuration d'un téléphone	Paramètres du téléphone	168
	Paramètres Bluetooth®	49

## 2. QUELQUES NOTIONS ÉLÉMENTAIRES

Le système mains libres vous permet de faire et de recevoir des appels tout en gardant vos mains sur le volant.

Ce système prend en charge Bluetooth®. Bluetooth® est un système de données sans fil qui permet aux téléphones cellulaires d'être utilisés sans qu'il soit nécessaire de les brancher à un câble ni de les placer sur un socle.

La procédure d'utilisation du téléphone est expliquée ici.



### AVERTISSEMENT

- Pendant que vous conduisez, n'utilisez pas de téléphone cellulaire et ne connectez pas le téléphone Bluetooth®.
- Des antennes Bluetooth® sont installées sur votre composant audio. Les personnes qui portent un stimulateur cardiaque implantable, un stimulateur de resynchronisation cardiaque ou un défibrillateur automatique implantable devraient se tenir à une distance raisonnable des antennes Bluetooth®. Les ondes radio pourraient nuire au fonctionnement de tels appareils.
- Avant d'utiliser des dispositifs Bluetooth®, les utilisateurs de tout appareil médical électrique autre que les stimulateurs cardiaques implantables, les stimulateurs de resynchronisation cardiaque ou les défibrillateurs automatiques implantables devraient consulter le fabricant de l'appareil à propos du fonctionnement de ce dernier lorsqu'il est exposé aux ondes radio. Les ondes radio pourraient avoir des effets inattendus sur de tels appareils médicaux.



### NOTE

- Ne laissez pas votre téléphone cellulaire dans le véhicule. La température dans l'habitacle pourrait atteindre un niveau susceptible d'endommager le téléphone.

### INFORMATIONS

- Ce système ne peut pas fonctionner si votre téléphone cellulaire ne prend pas en charge la technologie Bluetooth®.
- Il est possible que le système ne fonctionne pas dans les conditions suivantes :
  - Le téléphone cellulaire est éteint.
  - La position actuelle n'est pas couverte par la zone de communication.
  - Le téléphone cellulaire n'est pas connecté.
  - La batterie du téléphone cellulaire est faible.
- Lorsque vous utilisez le système audio Bluetooth® et le système mains libres en même temps, les problèmes suivants peuvent survenir :
  - La connexion Bluetooth® risque d'être rompue.
  - Vous pourriez entendre du bruit pendant la lecture audio Bluetooth®.

### ENREGISTREMENT/ CONNEXION D'UN TÉLÉPHONE Bluetooth®

Pour utiliser le système mains libres pour téléphones cellulaires, vous devez enregistrer un téléphone cellulaire dans le système. (→P.44)

### AFFICHAGE DE L'ÉTAT DU TÉLÉPHONE Bluetooth®

L'état du téléphone Bluetooth® s'affiche dans le coin supérieur droit de l'écran. (→P.18)

## UTILISATION DU CONTACTEUR TÉLÉPHONIQUE/DU MICROPHONE

### ► Contacteur au volant

En appuyant sur le contacteur téléphonique, vous pouvez recevoir un appel ou raccrocher sans retirer vos mains du volant.

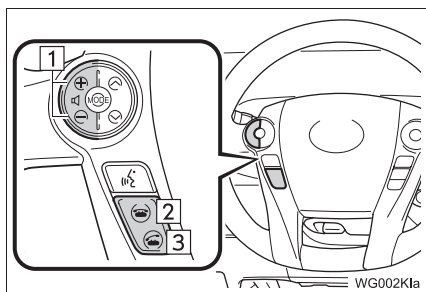

#### 1 Contacteurs de commande du volume

- Appuyez sur le côté “+” pour augmenter le volume.
- Appuyez sur le côté “-” pour diminuer le volume.

#### 2 Contacteur de raccrochage

#### 3 Contacteur de décrochage

### ► Microphone

Vous utilisez le microphone lorsque vous parlez au téléphone.

### ► Type A

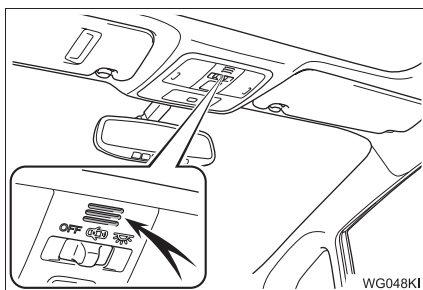

### ► Type B

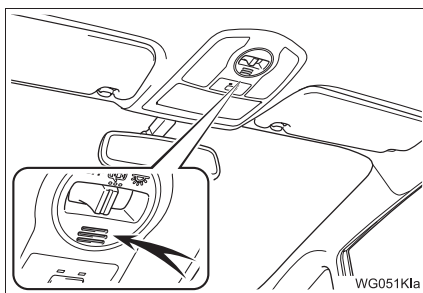

## SYSTÈME DE COMMANDE VOCALE

Appuyez sur ce contacteur pour faire fonctionner le système de commande vocale.

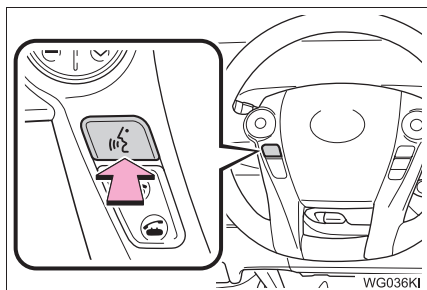

- Vous pouvez utiliser le système de commande vocale ainsi que sa liste de commandes. (→P.134)

## INFORMATIONS

- La voix de votre interlocuteur sera entendue à l'aide des haut-parleurs avant. Le son du système audio/vidéo sera coupé lors des appels téléphoniques ou lorsque des commandes vocales du système mains libres seront utilisées.
- Parlez au téléphone avec votre interlocuteur à tour de rôle. Si vous parlez en même temps, il est possible que votre interlocuteur ne vous entende pas et vice-versa. (Il ne s'agit pas d'une défaillance.)
- Maintenez le volume de l'appel à un niveau bas. Sinon, la voix de votre interlocuteur pourrait être audible à l'extérieur du véhicule et l'écho de la voix pourrait augmenter. Pendant une conversation téléphonique, parlez clairement en direction du microphone.
- Il est possible que votre interlocuteur ne vous entende pas dans les situations suivantes :
  - Lors d'une conduite sur une route non pavée. (Généralisant un bruit de trafic excessif.)
  - Lors d'une conduite à grande vitesse.
  - Le toit ou les glaces sont ouverts.
  - Les événements du climatiseur sont orientés vers le microphone.
  - Le ventilateur de la climatisation est bruyant.
  - La qualité sonore est mauvaise à cause du téléphone et/ou du réseau utilisés.

## À PROPOS DES CONTACTS DE LA LISTE DES CONTACTS

- Les données suivantes sont enregistrées pour chaque téléphone enregistré. Lorsqu'un autre téléphone est connecté, vous ne pouvez pas lire les données enregistrées suivantes :
  - Données des contacts
  - Données de l'historique des appels
  - Données des favoris
  - Données des images
  - Tous les paramètres du téléphone
  - Paramètres des messages

### INFORMATIONS

- Lorsque vous supprimez l'enregistrement d'un téléphone, les données indiquées ci-dessus sont également supprimées.

## LORS DE LA VENTE OU DE LA MISE AU REBUT DU VÉHICULE

Un grand nombre de renseignements personnels sont enregistrés lorsque vous utilisez le système mains libres. Lorsque vous vendez ou mettez au rebut le véhicule, initialisez les données. (→P.62)

- Vous pouvez initialiser les données suivantes dans le système :
  - Données des contacts
  - Données de l'historique des appels
  - Données des favoris
  - Données des images
  - Tous les paramètres du téléphone
  - Paramètres des messages

### INFORMATIONS

- Une fois initialisés, les données et les paramètres seront effacés. Soyez très prudent lorsque vous procédez à cette opération.

### 3. COMPOSITION D'UN APPEL SUR LE TÉLÉPHONE Bluetooth®

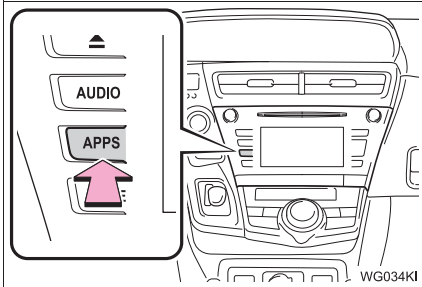

Une fois qu'un téléphone Bluetooth® a été enregistré, il est possible d'effectuer un appel à l'aide du système mains libres. Il y a plusieurs façons d'effectuer un appel, tel que décrit ci-dessous.

- 1 Appuyez sur le bouton **"APPS"**.



- 2 Sélectionnez **"Téléphone"**.
- 3 Sélectionnez l'onglet à partir duquel vous souhaitez effectuer l'appel.



- Vous pouvez afficher l'écran principal du téléphone en appuyant sur le contacteur  sur le volant ou en appuyant sur le contacteur  sur le tableau de bord.

Procédure d'appel	Page
Par liste des favoris	154
Par historique des appels	154
Par liste des contacts*	155
Par clavier téléphonique*	157
Par courriel/SMS/MMS	166
Par appel de POI*	202
Par contacteur de décrochage	157
Par Entune App Suite*	272
Par système de commande vocale	138
Par écran "Domicile"	158

\* : Vous ne pouvez pas effectuer cette action pendant que vous conduisez.

## PAR LISTE DES FAVORIS

Vous pouvez effectuer un appel en utilisant des contacts enregistrés qui peuvent être sélectionnés dans une liste de contacts. (→P.176)

- 1 Affichez l'écran principal du téléphone. (→P.153)
- 2 Sélectionnez l'onglet "**Favoris**", puis sélectionnez le contact souhaité.

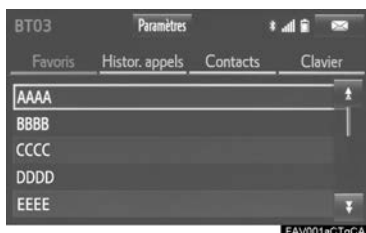

- 3 Sélectionnez le numéro souhaité.
- 4 Vérifiez que l'écran "Appeler" est affiché.

## PAR HISTORIQUE DES APPELS

Vous pouvez sélectionner les 30 derniers numéros de l'historique des appels (manqués, entrants ou sortants) sous l'onglet "**Histor. appels**".

- 1 Affichez l'écran principal du téléphone. (→P.153)
- 2 Sélectionnez l'onglet "**Histor. appels**", puis sélectionnez  ou le contact souhaité.

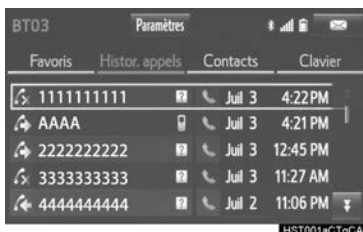

- L'icône du type d'appel est affichée.

 : Appel manqué

 : Appel entrant

 : Appel sortant

- Lorsque  est sélectionné

- 3 Vérifiez que l'écran "Appeler" est affiché.

- Lorsque le contact souhaité est sélectionné

- 3 Sélectionnez le numéro souhaité.

- 4 Vérifiez que l'écran "Appeler" est affiché.

**INFORMATIONS**

- Lorsque vous appelez continuellement le même numéro, seul l'appel le plus récent figure dans l'historique des appels.
- Lorsque vous recevez un appel dont le numéro de téléphone est enregistré dans la liste des contacts, le nom s'affiche.
- Les appels à numéro non affiché sont aussi mémorisés dans le système.
- Il est possible que les appels téléphoniques internationaux ne puissent pas être effectués selon le type de téléphone cellulaire utilisé.
- La liste devrait regrouper les entrées consécutives qui ont le même numéro de téléphone et le même type d'appel. Par exemple, deux appels provenant du téléphone cellulaire de Kay Rowles seront affichés comme suit : Kay Rowles (2)

**PAR LISTE DES CONTACTS**

Vous pouvez faire un appel en utilisant les données des contacts qui sont transférées depuis le téléphone cellulaire enregistré. (→P.156)

Vous pouvez enregistrer jusqu'à 2500 contacts (jusqu'à 4 numéros de téléphone et adresses de courriel par contact) dans la liste des contacts.

- 1 Affichez l'écran principal du téléphone. (→P.153)
- 2 Sélectionnez l'onglet "**Contacts**", puis sélectionnez le contact souhaité.

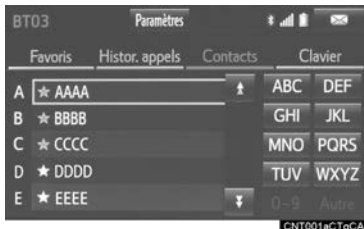

- 3 Sélectionnez le numéro souhaité.
- 4 Vérifiez que l'écran "Appeler" est affiché.

## LORSQUE LE CONTACT EST VIDE

### POUR LES TÉLÉPHONES Bluetooth® COMPATIBLES AVEC LE PROFIL PBAP

► Lorsque “Transfère automatique” est activé (→P.170)

● Les contacts sont transférés automatiquement.

► Lorsque “Transfère automatique” est désactivé (→P.170)

1 Sélectionnez l'élément souhaité.

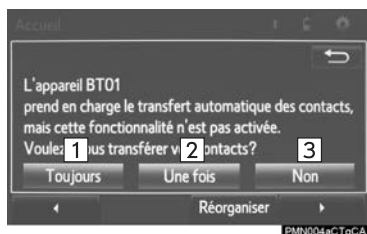

N°	Fonction
1	Sélectionnez ce bouton pour transférer de nouveaux contacts depuis un téléphone cellulaire. Sélectionnez “ <b>Toujours</b> ”, puis activez “Transfère automatique”.
2	Sélectionnez ce bouton pour ne transférer qu'une seule fois tous les contacts du téléphone cellulaire connecté.
3	Sélectionnez ce bouton pour annuler le transfert.

### POUR LES TÉLÉPHONES Bluetooth® INCOMPATIBLES AVEC LE PROFIL PBAP MAIS COMPATIBLES AVEC LE PROFIL OPP

1 Sélectionnez l'élément souhaité.

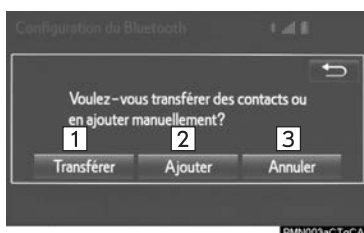

N°	Fonction
1	Sélectionnez ce bouton pour transférer les contacts à partir du téléphone cellulaire connecté.
2	Sélectionnez ce bouton pour ajouter un contact manuellement.
3	Sélectionnez ce bouton pour annuler le transfert.

► Lorsque “Transférer” est sélectionné

2 Procédez tel qu'indiqué à la section “POUR LES TÉLÉPHONES Bluetooth® INCOMPATIBLES AVEC LE PROFIL PBAP MAIS COMPATIBLES AVEC LE PROFIL OPP” à partir de “ÉTAPE 2”. (→P.172)

► Lorsque “Ajouter” est sélectionné

2 Procédez tel qu'indiqué à la section “ENREGISTREMENT D'UN CONTACT DANS LA LISTE DES CONTACTS”, à partir de “ÉTAPE 2”. (→P.173)



**INFORMATIONS**

- Vous ne pouvez pas effectuer le transfert manuellement pendant que vous conduisez.
- Si votre téléphone cellulaire n'est pas compatible avec les profils PBAP ou OPP, les contacts ne peuvent pas être transférés.
- Selon le type de téléphone Bluetooth® :
  - Il est possible que d'autres étapes soient nécessaires sur le téléphone lorsque vous transférez les données des contacts.
  - Il est possible que l'image enregistrée dans la liste des contacts ne soit pas transférée selon le type de téléphone Bluetooth® connecté.

**PAR CLAVIER TÉLÉPHONIQUE**

- 1 Affichez l'écran principal du téléphone. (→P.153)
- 2 Sélectionnez l'onglet "**Clavier**", puis entrez le numéro de téléphone.





- 3 Sélectionnez  ou appuyez sur le contacteur  sur le volant.
- 4 Vérifiez que l'écran "Appeler" est affiché.

**INFORMATIONS**

- Selon le type de téléphone Bluetooth® connecté, il est possible que d'autres étapes soient nécessaires sur le téléphone.

**PAR CONTACTEUR DE DÉCROCHAGE**

Vous pouvez effectuer un appel à partir du dernier élément de l'historique des appels.

- 1 Appuyez sur le contacteur  sur le volant pour afficher l'écran principal du téléphone.
- 2 Appuyez sur le contacteur  sur le volant pour afficher l'écran "Histor. appels".
- 3 Appuyez sur le contacteur  sur le volant pour téléphoner au dernier élément de l'historique des appels.
- 4 Vérifiez que l'écran "Appeler" est affiché.

## PAR ÉCRAN “Domicile”

- 1 Affichez l'écran d'accueil. (→P.37)
- 2 Sélectionnez le contact souhaité.



- 3 Vérifiez que l'écran “Appeler” est affiché.

## ENREGISTREMENT D'UN CONTACT

- 1 Maintenez le bouton d'écran enfoncé pour ajouter un contact.
- 2 Sélectionnez le contact souhaité.
- 3 Sélectionnez le numéro souhaité.



### INFORMATIONS

- Si la liste des contacts est vide, vous ne pouvez pas enregistrer de contacts sur l'écran d'accueil.
- Vous ne pouvez pas enregistrer de contacts sur l'écran d'accueil pendant que vous conduisez.

## 4. RÉCEPTION D'UN APPEL SUR LE TÉLÉPHONE Bluetooth®



### APPELS ENTRANTS

Lorsque vous recevez un appel, cet écran est affiché et un son est émis.

- 1 Sélectionnez  ou appuyez sur le contacteur  sur le volant pour prendre l'appel.



**Pour refuser l'appel :** Sélectionnez

 ou appuyez sur le contacteur  sur le volant.

**Pour régler le volume de l'appel reçu :**  
Tournez le bouton "PWR VOL" ou utilisez le contacteur de volume sur le volant.

### INFORMATIONS

- Lors des appels téléphoniques internationaux, il est possible que le nom ou le numéro du correspondant ne s'affiche pas correctement selon le type de téléphone cellulaire utilisé.
- Vous pouvez configurer le mode d'affichage des appels entrants. (→P.180)
- La sonnerie qui a été définie dans l'écran "Paramètres du son" retentit lorsqu'il y a un appel entrant. Selon le type de téléphone Bluetooth®, il est possible que le système et le téléphone Bluetooth® sonnent ensemble lorsqu'il y a un appel entrant. (→P.169)

## 5. CONVERSATION TÉLÉPHONIQUE SUR LE TÉLÉPHONE Bluetooth®

Lorsque vous parlez au téléphone, cet écran est affiché. Il est possible d'effectuer sur cet écran les opérations décrites ci-dessous.

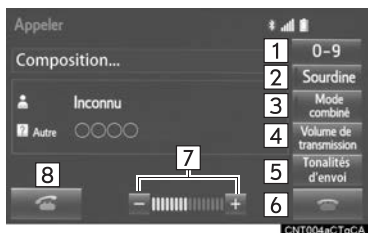

N°	Fonction	Page
1	Sélectionnez ce bouton pour afficher le clavier téléphonique pour envoyer des tonalités.	160
2	Sélectionnez ce bouton pour mettre le microphone en sourdine.	—
3	Sélectionnez ce bouton pour basculer entre les modes mains libres et téléphone cellulaire.	—
4	Sélectionnez ce bouton pour régler le volume de votre voix pour votre interlocuteur.	161
5	Sélectionnez ce bouton pour envoyer des tonalités. Ce bouton n'apparaît que si un numéro qui contient un (w) est composé en mode mains libres.	161
6	Sélectionnez ce bouton pour raccrocher le téléphone.	—
7	Sélectionnez “+” ou “-” pour régler le volume de la voix de votre interlocuteur.	—

N°	Fonction	Page
8	Sélectionnez ce bouton pour commencer à parler avec votre interlocuteur.	162

## INFORMATIONS

- Vous ne pouvez pas sortir du mode mains libres pendant que vous conduisez.
- Lorsque vous passez en mode mains libres, l'écran mains libres est affiché et vous pouvez l'utiliser.
- Vous pouvez passer du mode téléphone cellulaire au mode mains libres et vice-versa directement à partir du téléphone cellulaire.
- La façon d'effectuer un transfert et son déroulement varient selon le type de téléphone cellulaire utilisé.
- Pour connaître les procédures d'utilisation du téléphone cellulaire, reportez-vous au manuel qui l'accompagne.

## ENVOI DE TONALITÉS

## PAR CLAVIER TÉLÉPHONIQUE

Vous ne pouvez pas effectuer cette action pendant que vous conduisez.

- 1 Sélectionnez “0-9”.



- 2 Entrez le numéro souhaité.

## ■ EN SÉLECTIONNANT “Tonalités d’envoi”

“Tonalités d’envoi” apparaît lorsqu’au moins une tonalité continue contenant un (w) est enregistrée dans la liste des contacts.

Vous pouvez effectuer cette action pendant que vous conduisez.

### 1 Sélectionnez “Tonalités d’envoi”.

#### INFORMATIONS

- Une tonalité continue est une chaîne de caractères composée de chiffres et du caractère p ou w. (p. ex. 056133w0123p#1\*)
- Lorsque la tonalité de pause “p” est utilisée, après 2 secondes, les tonalités sont envoyées automatiquement jusqu’à la prochaine tonalité de pause. Lorsque la tonalité de pause “w” est utilisée, après une intervention de l’utilisateur, les tonalités sont envoyées automatiquement jusqu’à la prochaine tonalité de pause.
- Vous pouvez utiliser les tonalités de libération pour automatiser le fonctionnement de certains services téléphoniques, comme un répondeur ou un service bancaire. Vous pouvez enregistrer, dans la liste des contacts, un numéro de téléphone qui comprend des tonalités continues.
- Vous pouvez utiliser une commande vocale pour envoyer des tonalités après une tonalité de pause “w” pendant un appel.

## RÉGLAGE DU VOLUME DE TRANSMISSION

### 1 Sélectionnez “Volume de transmission”.

### 2 Sélectionnez le niveau du volume de transmission souhaité.

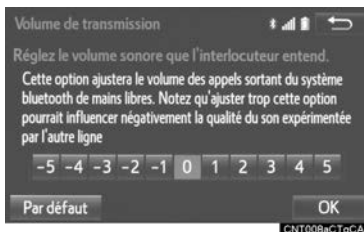



### 3 Sélectionnez “OK”.

#### INFORMATIONS

- Cela pourrait avoir une incidence sur la qualité sonore de votre voix entendue par votre interlocuteur.
- Pour réinitialiser le volume de transmission, sélectionnez “Par défaut”.
- “Volume de transmission” est estompé lorsque le microphone est en sourdine.



## APPEL ENTRANT EN ATTENTE



Lorsqu'un appel est interrompu par un tiers pendant votre conversation, cet écran s'affiche.

- 1 Sélectionnez  ou appuyez sur le contacteur  sur le volant pour amorcer une conversation avec votre nouvel interlocuteur.



**Pour refuser l'appel :** Sélectionnez

 ou appuyez sur le contacteur  sur le volant.

- Chaque fois que vous sélectionnez  ou que vous appuyez sur le contacteur  sur le volant au cours d'un appel interrompu, le correspondant qui est en attente passera en ligne.

### INFORMATIONS

- Il est possible que cette fonction ne soit pas disponible selon le type de téléphone cellulaire utilisé.

## 6. FONCTION MESSAGE DU TÉLÉPHONE Bluetooth®

Vous pouvez transférer les messages reçus sur le téléphone Bluetooth® connecté, ce qui vous permet de les vérifier et d'y répondre en utilisant le système.

Selon le type de téléphone Bluetooth® connecté, il est possible que les messages reçus ne soient pas transférés à la boîte de réception.

Si le téléphone ne prend pas en charge la fonction message, vous ne pouvez pas utiliser cette fonction.

### 1 Appuyez sur le bouton "APPS".

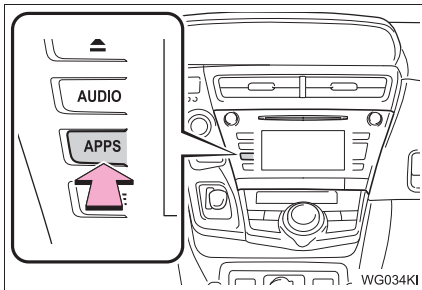



### 2 Sélectionnez "Téléphone".



- Vous pouvez également afficher l'écran de la boîte de réception pour sélectionner "Messages". (→ÉTAPE 4)

### 3 Sélectionnez .

- Vous pouvez afficher l'écran principal du téléphone en appuyant sur le contacteur  sur le volant ou en appuyant sur le contacteur  sur le tableau de bord.
- 4 Vérifiez que l'écran de la boîte de réception est affiché.

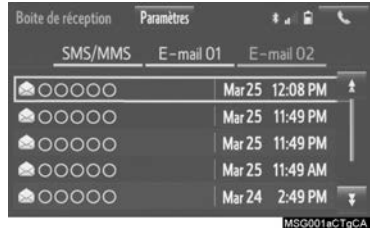

-  : Sélectionnez ce bouton pour passer en mode téléphone.

Fonction	Page
Réception d'un message	164
Vérification des messages	164
Réponse à un message (réponse rapide)	165
Appel de l'expéditeur d'un message	166
Paramètres des messages	178

## RÉCEPTION D'UN MESSAGE

Lorsqu'un courriel/SMS/MMS est reçu, l'écran de message entrant s'affiche, accompagné d'un signal sonore, et vous pouvez l'utiliser.



N°	Fonction
1	Sélectionnez ce bouton pour lire le message.
2	Sélectionnez ce bouton pour ne pas ouvrir le message.
3	Sélectionnez ce bouton pour appeler l'expéditeur du message.

### INFORMATIONS

- Selon le téléphone cellulaire utilisé pour recevoir les messages ou l'état de son enregistrement dans le système, il est possible que certaines informations ne s'affichent pas.

- L'écran contextuel peut s'afficher pour les courriels et les SMS/MMS entrants dans les circonstances suivantes :

Courriels :

- "Affichage des E-mail entrants" est réglé sur "Plein écran". (→P.178)
- "Fenêtre d'avis de E-mail" est activé. (→P.178)

SMS/MMS :

- "Affichage des SMS/MMS entrants" est réglé sur "Plein écran". (→P.178)
- "Fenêtre d'avis SMS/MMS" est activé. (→P.178)

## VÉRIFICATION DES MESSAGES

- 1 Affichez l'écran de la boîte de réception. (→P.163)
- 2 Sélectionnez le message souhaité dans la liste.
- 3 Vérifiez que le message est affiché.

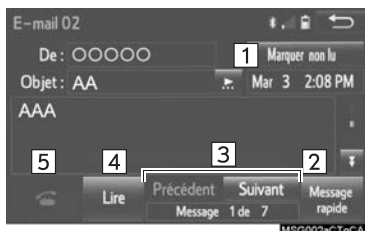

N°	Fonction
1*	Sélectionnez " <b>Marquer non lu</b> " ou " <b>Marquer comme lu</b> " pour marquer le message comme non lu ou comme lu sur l'écran de la boîte de réception. Cette fonction est disponible lorsque "Actualiser le Status De Lecture du téléphone" est activé. (→P.178)
2	Sélectionnez ce bouton pour répondre au message. (→P.165)
3	Sélectionnez ce bouton pour afficher le message précédent ou le message suivant.
4	Sélectionnez ce bouton pour que le système lise les messages. Pour annuler cette fonction, sélectionnez " <b>Arrêt</b> ". Lorsque "Écoute automatique du message" est activé, les messages sont lus automatiquement. (→P.178)

N°	Fonction
5	Sélectionnez ce bouton pour appeler l'expéditeur.

\* : Courriel uniquement

### INFORMATIONS

- La fonction de lecture d'un message texte n'est pas disponible lorsque vous conduisez.
- Selon le type de téléphone Bluetooth® connecté, il est possible que d'autres étapes soient nécessaires sur le téléphone.
- Les messages sont affichés dans le dossier de messagerie approprié du téléphone Bluetooth® enregistré et connecté. Sélectionnez l'onglet correspondant au dossier que vous souhaitez afficher.
- Seuls les messages reçus sur le téléphone Bluetooth® connecté peuvent être affichés.
- Le contenu du message ne s'affiche pas pendant que vous conduisez.
- Tournez le bouton "PWR VOL" ou utilisez le contacteur de volume sur le volant pour régler le volume de lecture du message.

## RÉPONSE À UN MESSAGE (RÉPONSE RAPIDE)

15 messages ont déjà été mémorisés.

- 1 Affichez l'écran de la boîte de réception. (→P.163)
- 2 Sélectionnez le message souhaité dans la liste.
- 3 Sélectionnez "**Message rapide**".



- 4 Sélectionnez le message souhaité.
- 5 Sélectionnez "**Envoyer**".
  - Pendant que le message est envoyé, un écran d'envoi de message s'affiche.
  - Pour annuler l'envoi du message, sélectionnez "**Annuler**".

### INFORMATIONS

- Selon le type de téléphone Bluetooth®, la fonction de réponse n'est pas disponible.

## MODIFICATION DES MESSAGES DE RÉPONSE RAPIDE

Vous ne pouvez pas effectuer cette action pendant que vous conduisez.

### 1 Sélectionnez “Message rapide”.



2 Sélectionnez le bouton  qui correspond au message que vous souhaitez modifier.

3 Sélectionnez “OK” lorsque la modification est terminée.

### INFORMATIONS

- Pour réinitialiser les messages de réponse rapide qui ont été modifiés, sélectionnez “Par défaut”.
- “Message rapide 1” (“Je suis en train de conduire et j’arriverai dans approximativement [ETA] minutes.”) : Ce message ne peut pas être modifié. Le code [ETA] sera automatiquement remplacé par l’heure d’arrivée prévue par le système de navigation sur l’écran de confirmation du message. Si des points de cheminement ont été définis, [ETA] indiquera l’heure d’arrivée prévue au prochain point de cheminement. Si aucun itinéraire n’est actuellement défini dans le système de navigation, vous ne pouvez pas sélectionner “Message rapide 1”.

## APPEL DE L’EXPÉDITEUR D’UN MESSAGE

Vous pouvez effectuer des appels vers le numéro de téléphone de l’expéditeur d’un courriel/SMS/MMS.

Vous pouvez effectuer cette action pendant que vous conduisez.

## COMPOSITION À PARTIR DE L’ÉCRAN DU COURRIEL/SMS/MMS

1 Affichez l’écran de la boîte de réception. (→P.163)

2 Sélectionnez le message souhaité.

3 Sélectionnez .



● S’il y a 2 numéros de téléphone ou plus, sélectionnez le numéro souhaité.

4 Vérifiez que l’écran “Appeler” est affiché.

## ■ COMPOSITION D'UN NUMÉRO CONTENU DANS UN MESSAGE

Vous pouvez effectuer des appels vers un numéro de téléphone contenu dans le corps d'un message.

Vous ne pouvez pas effectuer cette action pendant que vous conduisez.

- 1 Affichez l'écran de la boîte de réception. (→P.163)
- 2 Sélectionnez le message souhaité.
- 3 Sélectionnez le corps du message.



- 4 Sélectionnez le numéro souhaité.
  - Les numéros de téléphone détectés dans le message sont affichés.
- 5 Vérifiez que l'écran "Appeler" est affiché.

### INFORMATIONS

- Une série de chiffres peut être reconnue par erreur comme étant un numéro de téléphone. De plus, il est possible que certains numéros de téléphone ne soient pas reconnus, par exemple s'il s'agit de numéros d'autres pays.

## ■ COMPOSITION À PARTIR DE L'ÉCRAN DE MESSAGE ENTRANT

→P.164

# 1. PARAMÈTRES DES MESSAGES/DU TÉLÉPHONE

1 Appuyez sur le bouton “APPS”.

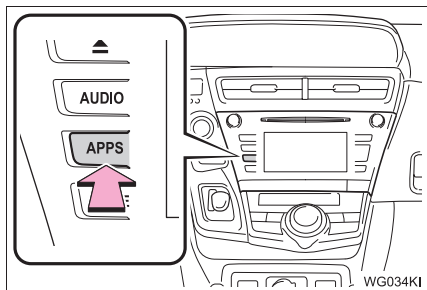

2 Sélectionnez “Configuration”.

3 Sélectionnez “Téléphone”.

4 Sélectionnez l'élément à configurer.

### AUTRE MÉTHODE D’AFFICHAGE DE L’ÉCRAN DES PARAMÈTRES DES MESSAGES/DU TÉLÉPHONE

1 Affichez l'écran principal du téléphone.  
(→P.153)

2 Sélectionnez “Paramètres”.



## ÉCRAN DES PARAMÈTRES DES MESSAGES/DU TÉLÉPHONE

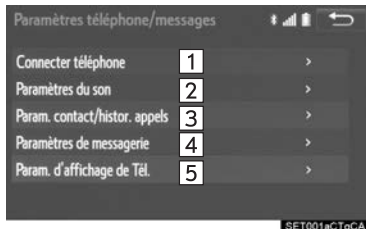

N°	Informations	Page
1	Enregistrement/connexion d'un téléphone	49
2	Paramètres de son	169
3	Paramètres des contacts/ de l'historique des appels	170
4	Paramètres de messagerie	178
5	Paramètres d'affichage du téléphone	180

## ÉCRAN “Paramètres du son”

Vous pouvez régler le volume de l'appel et le volume de la sonnerie. Vous pouvez sélectionner une sonnerie.

- 1 Affichez l'écran “Paramètres du son téléphone/messages”. (→P.168)
- 2 Sélectionnez “**Paramètres du son**”.
- 3 Sélectionnez l'élément que vous souhaitez configurer.

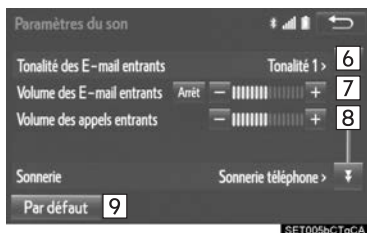

N°	Fonction
1	Sélectionnez ce bouton pour régler la sonnerie souhaitée.
2	Sélectionnez “-” ou “+” pour régler le volume de la sonnerie.
3	Sélectionnez “-” ou “+” pour régler le volume de lecture du message.
4	Sélectionnez ce bouton pour régler la tonalité souhaitée pour un SMS/MMS entrant.
5	Sélectionnez “-” ou “+” pour régler le volume de la tonalité d'un SMS/MMS entrant.
6	Sélectionnez ce bouton pour régler la tonalité souhaitée pour un courriel entrant.
7	Sélectionnez “-” ou “+” pour régler le volume de la tonalité d'un courriel entrant.
8	Sélectionnez “-” ou “+” pour régler le volume par défaut de la voix de votre interlocuteur.
9	Sélectionnez ce bouton pour réinitialiser tous les éléments de réglage.

### INFORMATIONS

- Selon le type de téléphone utilisé, il se peut que certaines fonctions ne soient pas disponibles.

## ÉCRAN “Param. contact/histor. appels”

Vous pouvez transférer le contact d'un téléphone Bluetooth® vers le système. Vous pouvez également ajouter, modifier et supprimer le contact.

Vous pouvez supprimer l'historique des appels et modifier les contacts ainsi que les favoris.

- 1 Affichez l'écran “Paramètres téléphone/messages”. (→P.168)
- 2 Sélectionnez “**Param. contact/histor. appels**”.
- 3 Sélectionnez l'élément que vous souhaitez configurer.

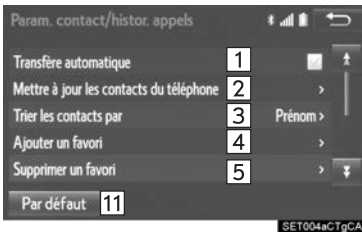

N°	Fonction	Page
1	Pour les téléphones Bluetooth® compatibles avec le profil PBAP, sélectionnez ce bouton pour activer/désactiver le transfert automatique du contact/de l'historique. Lorsque l'option est activée, les données des contacts et l'historique du téléphone sont automatiquement transférés.	—
2	Sélectionnez ce bouton pour mettre à jour les contacts à partir du téléphone connecté.	171
3	Sélectionnez ce bouton pour trier les contacts par prénom ou par nom.	—
4	Sélectionnez ce bouton pour ajouter des contacts à la liste des favoris.	176
5	Sélectionnez ce bouton pour supprimer des contacts de la liste des favoris.	177
6	Sélectionnez ce bouton pour activer/désactiver l'affichage de l'image du contact transférée.	—
7*	Sélectionnez ce bouton pour effacer les contacts de l'historique des appels.	—
8*	Sélectionnez ce bouton pour ajouter des contacts à la liste des contacts.	173
9*	Sélectionnez ce bouton pour modifier des contacts dans la liste des contacts.	174

N°	Fonction	Page
10*	Sélectionnez ce bouton pour supprimer des contacts de la liste des contacts.	175
11	Sélectionnez ce bouton pour réinitialiser tous les éléments de réglage.	—

\* : Pour les téléphones Bluetooth® compatibles avec le profil PBAP, cette fonction est disponible lorsque “Transfère automatique” est désactivé. (→P.170)

### INFORMATIONS

- Selon le type de téléphone utilisé, il se peut que certaines fonctions ne soient pas disponibles.
- Les données des contacts sont gérées de façon distincte pour chaque téléphone enregistré. Lorsqu'un téléphone est connecté, il est impossible de lire les données d'un autre téléphone enregistré.

## MISE À JOUR DES CONTACTS À PARTIR DU TÉLÉPHONE

Le mode de fonctionnement diffère selon que le téléphone Bluetooth® est compatible avec le profil PBAP ou incompatible avec le profil PBAP mais compatible avec le profil OPP.

Si votre téléphone cellulaire n'est pas compatible avec les profils PBAP ou OPP, les contacts ne peuvent pas être transférés.

### ■ POUR LES TÉLÉPHONES Bluetooth® COMPATIBLES AVEC LE PROFIL PBAP

- 1 Sélectionnez “Mettre à jour les contacts du téléphone”.
  - Les contacts sont transférés automatiquement.
- 2 Vérifiez qu'un écran de confirmation est affiché une fois l'opération terminée.
  - Selon le type de téléphone cellulaire utilisé, il se peut que cette opération ne soit pas nécessaire.
  - Selon le type de téléphone cellulaire utilisé, une authentification OBEX peut être requise lorsque vous transférez les données des contacts. Entrez “1234” sur le téléphone Bluetooth®.
  - Si un autre dispositif Bluetooth® est connecté lorsque vous transférez les données des contacts, selon le type de téléphone utilisé, vous devrez peut-être déconnecter le dispositif Bluetooth® connecté.
  - Selon le type de téléphone Bluetooth® connecté, il est possible que d'autres étapes soient nécessaires sur le téléphone.

■ **POUR LES TÉLÉPHONES Bluetooth® INCOMPATIBLES AVEC LE PROFIL PBAP MAIS COMPATIBLES AVEC LE PROFIL OPP**

Vous ne pouvez pas effectuer cette action pendant que vous conduisez.

- 1 Sélectionnez **“Mettre à jour les contacts du téléphone”**.
- 2 Transférez les données des contacts vers le système à l'aide d'un téléphone Bluetooth®.
  - Selon le type de téléphone cellulaire utilisé, il se peut que cette opération ne soit pas nécessaire.
  - Selon le type de téléphone cellulaire utilisé, une authentification OBEX peut être requise lorsque vous transférez les données des contacts. Entrez “1234” sur le téléphone Bluetooth®.
  - Pour annuler cette fonction, sélectionnez **“Annuler”**.
- 3 Vérifiez qu'un écran de confirmation est affiché une fois l'opération terminée.

■ **AUTRE MÉTHODE DE MISE À JOUR DES CONTACTS (DEPUIS L'ÉCRAN “Histor. appels”)**

Pour les téléphones Bluetooth® compatibles uniquement avec le profil OPP, cette fonction est disponible lorsque “Transfère automatique” est désactivé. (→P.170)

- 1 Affichez l'écran principal du téléphone. (→P.153)
- 2 Sélectionnez l'onglet **“Histor. appels”**, puis sélectionnez un contact qui n'est pas déjà enregistré dans la liste des contacts.
- 3 Sélectionnez **“Mettre à jour contact”**.
- 4 Sélectionnez le contact souhaité.
- 5 Sélectionnez le type du numéro de téléphone.

## ENREGISTREMENT D'UN CONTACT DANS LA LISTE DES CONTACTS

Vous pouvez enregistrer les données d'un nouveau contact.

Vous pouvez enregistrer jusqu'à 4 numéros par personne. Pour les téléphones Bluetooth® compatibles avec le profil PBAP, cette fonction est disponible lorsque "Transfère automatique" est désactivé. (→P.170)

- 1 Sélectionnez "**Nouveau contact**".
- 2 Entrez le nom, puis sélectionnez "**OK**".
- 3 Entrez le numéro de téléphone, puis sélectionnez "**OK**".
- 4 Sélectionnez le type du numéro de téléphone.
- 5 Pour ajouter un autre numéro pour ce contact, sélectionnez "**Oui**".

## AUTRE MÉTHODE D'ENREGISTREMENT D'UN CONTACT (DEPUIS L'ÉCRAN "Histor. appels")

Pour les téléphones Bluetooth® compatibles uniquement avec le profil OPP, cette fonction est disponible lorsque "Transfère automatique" est désactivé. (→P.170)

- 1 Affichez l'écran principal du téléphone. (→P.153)
- 2 Sélectionnez l'onglet "**Histor. appels**", puis sélectionnez un contact qui n'est pas déjà enregistré dans la liste des contacts.
- 3 Sélectionnez "**Ajouter aux contacts**".
- 4 Procédez tel qu'indiqué à la section "ENREGISTREMENT D'UN CONTACT DANS LA LISTE DES CONTACTS", à partir de "ÉTAPE 2". (→P.173)

## MODIFICATION DES DONNÉES D'UN CONTACT

Pour les téléphones Bluetooth® compatibles uniquement avec le profil OPP, cette fonction est disponible lorsque "Transfère automatique" est désactivé. (→P.170)

- 1 Sélectionnez "**Modifier les contacts**".
- 2 Sélectionnez le contact souhaité.
- 3 Sélectionnez le bouton  qui correspond au nom ou au numéro souhaité.

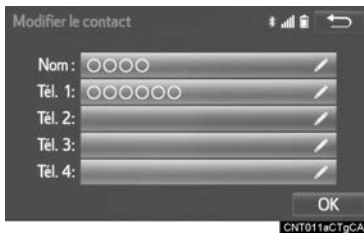

► Pour modifier le nom

- 4 Procédez tel qu'indiqué à la section "ENREGISTREMENT D'UN CONTACT DANS LA LISTE DES CONTACTS", à partir de "ÉTAPE 2". (→P.173)

► Pour modifier le numéro

- 4 Procédez tel qu'indiqué à la section "ENREGISTREMENT D'UN CONTACT DANS LA LISTE DES CONTACTS", à partir de "ÉTAPE 3". (→P.173)

## AUTRE MÉTHODE DE MODIFICATION D'UN CONTACT (DEPUIS L'ÉCRAN "Détails du contact")

- 1 Affichez l'écran principal du téléphone. (→P.153)
- 2 Sélectionnez l'onglet "**Contacts**", "**Histor. appels**" ou "**Favoris**", puis sélectionnez le contact souhaité.
- 3 Sélectionnez "**Modifier le contact**".

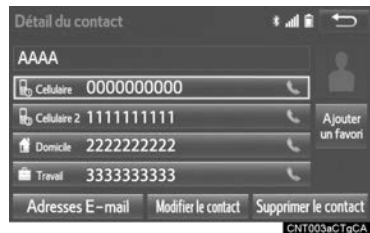

"**Adresses E-mail**": Sélectionnez ce bouton pour afficher toutes les adresses de courriel enregistrées du contact.

- 4 Procédez tel qu'indiqué à la section "MODIFICATION DES DONNÉES D'UN CONTACT", à partir de "ÉTAPE 4". (→P.174)

## SUPPRESSION DES DONNÉES D'UN CONTACT

Pour les téléphones Bluetooth® compatibles avec le profil PBAP, cette fonction est disponible lorsque "Transfère automatique" est désactivé. (→P.170)

- 1 Sélectionnez "**Supprimer contacts**".
- 2 Sélectionnez le contact souhaité, puis sélectionnez "**Supprimer**".
- 3 Sélectionnez "**Oui**" lorsque l'écran de confirmation s'affiche.

### INFORMATIONS

- Vous pouvez sélectionner plusieurs données, puis les supprimer toutes en même temps.

## AUTRE MÉTHODE DE SUPPRESSION D'UN CONTACT (DEPUIS L'ÉCRAN "Détails du contact")

- 1 Affichez l'écran principal du téléphone. (→P.153)
- 2 Sélectionnez l'onglet "**Contacts**", "**Histor. appels**" ou "**Favoris**", puis sélectionnez le contact souhaité.
- 3 Sélectionnez "**Supprimer le contact**".
- 4 Sélectionnez "**Oui**" lorsque l'écran de confirmation s'affiche.

### INFORMATIONS

- Lorsque vous supprimez un téléphone Bluetooth®, les données des contacts sont supprimées en même temps.

## CONFIGURATION DE LA LISTE DE FAVORIS

Vous pouvez enregistrer jusqu'à 15 contacts (jusqu'à 4 numéros par contact) dans la liste des favoris.

### ENREGISTREMENT DE CONTACTS DANS LA LISTE DES FAVORIS

- 1 Sélectionnez **“Ajouter un favori”**.
- 2 Sélectionnez le contact que vous souhaitez ajouter à la liste des favoris.

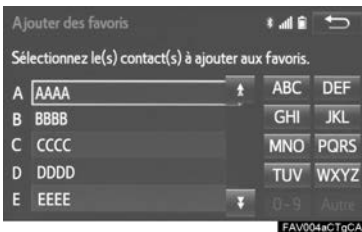

- Les contacts estompés sont déjà enregistrés comme favori.

- 3 Vérifiez qu'un écran de confirmation est affiché une fois l'opération terminée.

► Lorsque 15 contacts ont déjà été enregistrés dans la liste des favoris

- 1 Lorsque 15 contacts ont déjà été enregistrés dans la liste des favoris, il est nécessaire de remplacer l'un d'eux. Pour remplacer un contact, sélectionnez **“Oui”** lorsque l'écran de confirmation s'affiche.
- 2 Sélectionnez le contact à remplacer.



- 3 Vérifiez qu'un écran de confirmation est affiché une fois l'opération terminée.

► Autre méthode d'enregistrement de contacts dans la liste des favoris (depuis l'écran "Contacts")

- 1 Affichez l'écran principal du téléphone. (→P.153)
- 2 Sélectionnez l'onglet "**Contacts**".
- 3 Sélectionnez ☆ au début du nom du contact que vous souhaitez enregistrer dans la liste des favoris.

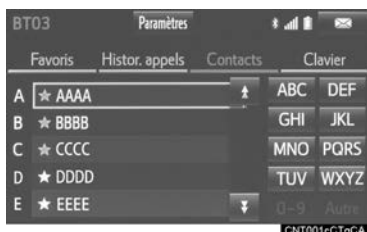

● Lorsque le contact est sélectionné, ☆ devient ★, et le contact est enregistré dans la liste des favoris.

► Autre méthode d'enregistrement de contacts dans la liste des favoris (depuis l'écran "Détails du contact")

- 1 Affichez l'écran principal du téléphone. (→P.153)
- 2 Sélectionnez l'onglet "**Contacts**" ou "**Histor. appels**", puis sélectionnez le contact souhaité.
- 3 Sélectionnez "**Ajouter un favori**".
- 4 Vérifiez qu'un écran de confirmation est affiché une fois l'opération terminée.

## ■ SUPPRESSION DE CONTACTS DANS LA LISTE DES FAVORIS

- 1 Sélectionnez "**Supprimer un favori**".
- 2 Sélectionnez les contacts souhaités, puis sélectionnez "**Supprimer**".



- 3 Sélectionnez "**Oui**" lorsque l'écran de confirmation s'affiche.
- 4 Vérifiez qu'un écran de confirmation est affiché une fois l'opération terminée.

► Autre méthode de suppression de contacts dans la liste des favoris (depuis l'écran "Contacts")

- 1 Affichez l'écran principal du téléphone. (→P.153)
- 2 Sélectionnez l'onglet "**Contacts**".
- 3 Sélectionnez ★ au début du nom du contact que vous souhaitez supprimer de la liste des favoris.



- Lorsque le contact est sélectionné, ★ devient ☆, et le contact est supprimé de la liste.
- Autre méthode de suppression de contacts dans la liste des favoris (depuis l'écran "Détails du contact")

- 1 Affichez l'écran principal du téléphone. (→P.153)
- 2 Sélectionnez l'onglet "**Contacts**", "**Histor. appels**" ou "**Favoris**", puis sélectionnez le contact que vous souhaitez supprimer.
- 3 Sélectionnez "**Supprimer un favori**".
- 4 Sélectionnez "**Oui**" lorsque l'écran de confirmation s'affiche.
- 5 Vérifiez qu'un écran de confirmation est affiché une fois l'opération terminée.

## ÉCRAN "Paramètres de messagerie"

- 1 Affichez l'écran "Paramètres téléphone/messages". (→P.168)
- 2 Sélectionnez "**Paramètres de messagerie**".
- 3 Sélectionnez l'élément que vous souhaitez configurer.

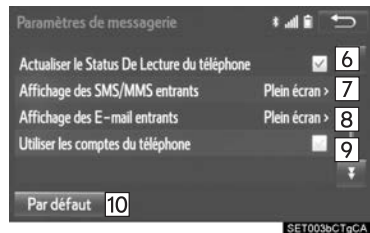

N°	Fonction
1	Sélectionnez ce bouton pour activer/désactiver le transfert automatique des messages.
2	Sélectionnez ce bouton pour activer/désactiver la lecture automatique des messages.
3	Sélectionnez ce bouton pour activer/désactiver la notification de SMS/MMS.
4	Sélectionnez ce bouton pour activer/désactiver la notification de courriel.

N°	Fonction
5	Sélectionnez ce bouton pour activer/désactiver l'ajout de la signature du véhicule aux messages sortants.
6	Sélectionnez ce bouton pour activer/désactiver la mise à jour de l'état lu des messages sur le téléphone.
7	Sélectionnez ce bouton pour changer l'affichage des SMS/MMS entrants. <b>"Plein écran"</b> : Lorsqu'un SMS/MMS est reçu, l'écran des SMS/MMS entrants est affiché et vous pouvez l'utiliser. <b>"Déroulant"</b> : Lorsqu'un SMS/MMS est reçu, un message s'affiche en haut de l'écran.
8	Sélectionnez ce bouton pour changer l'affichage des courriels entrants. <b>"Plein écran"</b> : Lorsqu'un courriel est reçu, l'écran des courriels entrants est affiché et vous pouvez l'utiliser. <b>"Déroulant"</b> : Lorsqu'un courriel est reçu, un message s'affiche en haut de l'écran.
9	Sélectionnez ce bouton pour activer/désactiver l'affichage du nom des comptes de messagerie sur l'onglet de la boîte de réception. Lorsque l'option est activée, le nom des comptes de messagerie utilisés sur le téléphone cellulaire est affiché.
10	Sélectionnez ce bouton pour réinitialiser tous les éléments de réglage.

### INFORMATIONS

- Selon le type de téléphone utilisé, il se peut que ces fonctions ne soient pas disponibles.

### AUTRE MÉTHODE D'AFFICHAGE DE L'ÉCRAN "Paramètres de messagerie"

- 1 Affichez l'écran principal du téléphone. (→P.153)
- 2 Sélectionnez .
- 3 Sélectionnez **"Paramètres"**.

## ÉCRAN “Paramètres affichage téléphone”

- 1 Affichez l'écran “Paramètres téléphone/messages”. (→P.168)
- 2 Sélectionnez “**Param. d’affichage de Tél.**”.
- 3 Sélectionnez l'élément que vous souhaitez configurer.

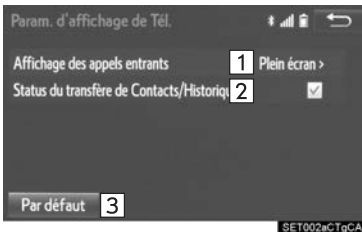

N°	Fonction
1	Sélectionnez ce bouton pour changer l'affichage des appels entrants. <b>“Plein écran”</b> : Lorsqu'un appel est reçu, l'écran du mode mains libres est affiché et vous pouvez l'utiliser. <b>“Déroulant”</b> : Un message s'affiche en haut de l'écran.
2	Sélectionnez ce bouton pour activer/désactiver l'affichage du message de fin du transfert de l'historique/des contacts.
3	Sélectionnez ce bouton pour réinitialiser tous les éléments de réglage.

### INFORMATIONS

- Selon le type de téléphone utilisé, il se peut que ces fonctions ne soient pas disponibles.

## 1. DÉPANNAGE

S'il y a un problème au niveau du système mains libres ou du dispositif Bluetooth<sup>®</sup>, vérifiez avant tout le tableau ci-dessous.

► Lorsque vous utilisez le système mains libres avec un dispositif Bluetooth<sup>®</sup>

Symptôme	Cause probable	Solution	Page	
			Téléphone cellulaire	Ce système
Le système mains libres ou le dispositif Bluetooth <sup>®</sup> ne fonctionnent pas.	Il est possible que le dispositif connecté ne soit pas un téléphone cellulaire compatible Bluetooth <sup>®</sup> .	Pour une liste des dispositifs dont le fonctionnement a été confirmé avec ce système, informez-vous auprès de votre concessionnaire Toyota ou consultez le site Web suivant : <a href="http://www.toyota.com/entune/">http://www.toyota.com/entune/</a>	*	—
	Il est possible que la version de la fonction Bluetooth <sup>®</sup> du téléphone cellulaire connecté soit antérieure à la version indiquée.	Utilisez un téléphone cellulaire doté de Bluetooth <sup>®</sup> version 2.0 ou supérieure (recommandé : Ver. 3.0 +EDR ou supérieure).	*	46

## ► Lors de l'enregistrement/la connexion d'un téléphone cellulaire

Symptôme	Cause probable	Solution	Page	
			Téléphone cellulaire	Ce système
Il est impossible d'enregistrer un téléphone cellulaire.	Un code d'accès erroné a été entré sur le téléphone cellulaire.	Entrez un code d'accès valide sur le téléphone cellulaire.	*	—
	La procédure d'enregistrement est inachevée sur le téléphone cellulaire.	Achievez la procédure d'enregistrement sur le téléphone cellulaire (approuvez l'enregistrement sur le téléphone).	*	—
	Ce système ou le téléphone cellulaire contiennent toujours d'anciennes informations d'enregistrement.	Supprimez les informations d'enregistrement existantes de ce système et du téléphone cellulaire, puis enregistrez le téléphone cellulaire que vous souhaitez connecter à ce système.	*	51
Il est impossible d'établir une connexion Bluetooth®.	Un autre dispositif Bluetooth® est déjà connecté.	Établissez manuellement la connexion entre le téléphone cellulaire que vous souhaitez utiliser et le système.	—	52
	La fonction Bluetooth® n'est pas activée sur le téléphone cellulaire.	Activez la fonction Bluetooth® sur le téléphone cellulaire.	*	—
	L'établissement automatique d'une connexion Bluetooth® est désactivé sur ce système.	Activez l'établissement automatique d'une connexion Bluetooth® sur ce système lorsque le contacteur d'alimentation est en mode ACCESSORY ou ON.	—	56

Symptôme	Cause probable	Solution	Page	
			Téléphone cellulaire	Ce système
"Impossible de composer. Vérifiez votre téléphone."	La fonction Bluetooth® n'est pas activée sur le téléphone cellulaire.	Activez la fonction Bluetooth® sur le téléphone cellulaire.	*	—
	Ce système ou le téléphone cellulaire contiennent toujours d'anciennes informations d'enregistrement.	Supprimez les informations d'enregistrement existantes de ce système et du téléphone cellulaire, puis enregistrez le téléphone cellulaire que vous souhaitez connecter à ce système.	*	51

► Lors de la composition/la réception d'un appel

Symptôme	Cause probable	Solution	Page	
			Téléphone cellulaire	Ce système
Il est impossible de composer/de recevoir un appel.	Votre véhicule est dans une zone "No Service".	Déplacez le véhicule afin que "No Service" ne soit plus affiché.	—	—

## ► Lorsque vous utilisez l'annuaire

Symptôme	Cause probable	Solution	Page	
			Téléphone cellulaire	Ce système
Il est impossible de transférer manuellement/ automatiquement les données de l'annuaire.	Il est possible que la version du profil du téléphone cellulaire connecté ne soit pas compatible avec le transfert des données de l'annuaire.	Pour une liste des dispositifs dont le fonctionnement a été confirmé avec ce système, informez-vous auprès de votre concessionnaire Toyota ou consultez le site Web suivant : <a href="http://www.toyota.com/entune/">http://www.toyota.com/entune/</a>	*	—
	La fonction de transfert automatique des contacts est désactivée sur ce système.	Activez la fonction de transfert automatique des contacts sur ce système.	—	170
	Le code d'accès n'a pas été entré sur le téléphone cellulaire.	Entrez le code d'accès sur le téléphone cellulaire si le système vous le demande (code d'accès par défaut : 1234).	*	—
	La procédure de transfert est inachevée sur le téléphone cellulaire.	Achievez la procédure de transfert sur le téléphone cellulaire (approuvez le transfert sur le téléphone).	*	—
Il est impossible de modifier les données de l'annuaire.	La fonction de transfert automatique des contacts est activée sur ce système.	Désactivez la fonction de transfert automatique des contacts sur ce système.	—	170

## ► Lorsque vous utilisez la fonction message Bluetooth®

Symptôme	Cause probable	Solution	Page	
			Téléphone cellulaire	Ce système
Il est impossible d'afficher les messages.	Le transfert des messages n'est pas activé sur le téléphone cellulaire.	Activez le transfert des messages sur le téléphone cellulaire (approuvez le transfert des messages sur le téléphone).	*	—
	La fonction de transfert automatique est désactivée sur ce système.	Activez la fonction de transfert automatique sur ce système.	—	178
Les notifications de nouveaux messages ne sont pas affichées.	La notification de réception des SMS/MMS/courriels est désactivée sur ce système.	Activez la notification de réception des SMS/MMS/courriels sur ce système.	*	178
	La fonction de transfert automatique des messages n'est pas activée sur le téléphone cellulaire.	Activez la fonction de transfert automatique sur le téléphone cellulaire.	*	—

## ► Dans d'autres situations

Symptôme	Cause probable	Solution	Page	
			Téléphone cellulaire	Ce système
L'état de la connexion Bluetooth® s'affiche en haut de l'écran chaque fois que le contacteur d'alimentation est en mode ACCESSORY ou ON.	L'affichage de la confirmation de connexion est activé sur ce système.	Désactivez l'affichage de la confirmation de connexion sur ce système.	—	55
Malgré tous vos efforts, le symptôme persiste.	Le téléphone cellulaire est trop éloigné du système.	Rapprochez le téléphone cellulaire du système.	—	—
	Il est probable que le symptôme soit causé par le téléphone cellulaire.	Éteignez le téléphone cellulaire, retirez la batterie, réinstallez-la, puis rallumez le téléphone cellulaire.	*	—
		Activez la connexion Bluetooth® du téléphone cellulaire.	*	—
		Arrêtez le logiciel de sécurité du téléphone cellulaire, puis fermez toutes les applications.	*	—
		Avant d'utiliser une application installée sur le téléphone cellulaire, vérifiez soigneusement sa provenance et la façon dont son fonctionnement pourrait nuire à ce système.	*	—

\* : Pour plus de détails, reportez-vous au manuel du propriétaire fourni avec le téléphone cellulaire.

## SYSTÈME DE NAVIGATION

### 1 FONCTIONNEMENT DE BASE

- |   |            |
|---|------------|
| <b>1. RÉFÉRENCE RAPIDE .....</b>  | <b>190</b> |
| ÉCRAN DE CARTE .....  | 190        |
| ÉCRAN DES OPTIONS DE<br>NAVIGATION .....  | 192        |
| <b>2. FONCTIONNEMENT DE<br/>L'ÉCRAN DE CARTE .....</b>                                | <b>193</b> |
| AFFICHAGE DE LA POSITION<br>ACTUELLE .....  | 193        |
| ÉCHELLE DE LA CARTE .....   | 194        |
| ORIENTATION DE LA CARTE .....   | 195        |
| CHANGEMENT DE MODE DE<br>CARTE .....  | 196        |
| FONCTIONNEMENT DU<br>DÉFILEMENT D'ÉCRAN .....   | 198        |
| RÉGLAGE DE LA POSITION<br>PAR PETITS INCRÉMENTS .....                                 | 199        |
| <b>3. INFORMATIONS DE L'ÉCRAN<br/>DE CARTE .....</b>                                  | <b>200</b> |
| AFFICHAGE DES DONNÉES<br>CARTOGRAPHIQUES .....  | 200        |
| AFFICHAGE D'INFORMATIONS<br>SUR L'ICÔNE SITUÉE À<br>L'EMPLACEMENT DU<br>CURSEUR ..... | 202        |
| ICÔNES DE CARTE NORMALE .....   | 203        |
| <b>4. INFORMATIONS SUR LA<br/>CIRCULATION .....</b>                                   | <b>204</b> |
| AFFICHAGE DES INFORMATIONS<br>SUR LA CIRCULATION SUR LA<br>CARTE .....                | 206        |

**2****RECHERCHE DE LA  
DESTINATION**

<b>1. ÉCRAN DE RECHERCHE DE LA DESTINATION .....</b>	<b>207</b>
<b>2. FONCTIONNEMENT DE LA RECHERCHE.....</b>	<b>209</b>
SÉLECTION DE LA ZONE DE RECHERCHE.....	210
DÉFINITION DU DOMICILE COMME DESTINATION .....	210
DÉFINITION DES DESTINATIONS PRÉDÉFINIES COMME DESTINATION .....	210
RECHERCHE PAR ADRESSE.....	211
RECHERCHE PAR POINT D'INTÉRÊT.....	212
RECHERCHE À PARTIR DES DESTINATIONS PRÉCÉDENTES .....	215
RECHERCHE PAR CARNET D'ADRESSES .....	215
RECHERCHE PAR URGENCES .....	216
RECHERCHE PAR CROISEMENT ET AUTOROUTE .....	216
RECHERCHE PAR CARTE.....	218
RECHERCHE PAR COORDONNÉES.....	218
<b>3. DÉMARRAGE DU GUIDAGE ROUTIER .....</b>	<b>219</b>
DÉMARRAGE DU GUIDAGE ROUTIER .....	219
SUSPENSION DU GUIDAGE.....	222

**3****GUIDAGE ROUTIER**

<b>1. ÉCRAN DE GUIDAGE ROUTIER.....</b>	<b>223</b>
ÉCRAN DE GUIDAGE ROUTIER.....	223
VUE D'ENSEMBLE DE L'ITINÉRAIRE.....	224
PENDANT LA CONDUITE SUR AUTOROUTE .....	225
LORSQUE VOUS APPROCHEZ D'UN CROISEMENT .....	226
ÉCRAN DE LISTE DES CHANGEMENTS DE DIRECTION .....	227
ÉCRAN DE FLÈCHE PAS-À-PAS .....	227
<b>2. MESSAGES TYPES D'ORIENTATION VOCALE.....</b>	<b>228</b>
<b>3. MODIFICATION DE L'ITINÉRAIRE .....</b>	<b>229</b>
AJOUT DE DESTINATIONS .....	230
RÉORGANISATION DES DESTINATIONS .....	230
SUPPRESSION DES DESTINATIONS .....	230
DÉFINITION DES PRÉFÉRENCES D'ITINÉRAIRE .....	231
SÉLECTION DU TYPE D'ITINÉRAIRE .....	231
DÉFINITION D'UN DÉTOUR .....	232
DÉMARRAGE À PARTIR D'UNE ROUTE ADJACENTE.....	233

**4 POINTS DE MÉMOIRE**

**1. PARAMÈTRES DES POINTS DE MÉMOIRE ..... 234**

DÉFINITION DU DOMICILE..... 235

DÉFINITION DES DESTINATIONS PRÉDÉFINIES ..... 236

DÉFINITION DU CARNET D'ADRESSES ..... 238

DÉFINITION DES ZONES À ÉVITER ..... 241

SUPPRESSION DES DESTINATIONS PRÉCÉDENTES ..... 243

**5 CONFIGURATION**

**1. PARAMÈTRES DE NAVIGATION DÉTAILLÉS..... 244**

ÉCRANS DES PARAMÈTRES DE NAVIGATION ..... 244

**2. PARAMÈTRES DE CIRCULATION..... 248**

ÉCRAN DES PARAMÈTRES DE CIRCULATION..... 248

ÉVITEMENT AUTOMATIQUE DES EMBOUTEILLAGES ..... 249

CIRCULATION LE LONG DE MES ITINÉRAIRES..... 250

**6 CONSEILS RELATIFS AU SYSTÈME DE NAVIGATION**

**1. GPS (SYSTÈME DE GÉO-POSITIONNEMENT PAR SATELLITE) ..... 255**

LIMITES DU SYSTÈME DE NAVIGATION ..... 255

**2. VERSION DE LA BASE DE DONNÉES CARTOGRAPHIQUES ET ZONE DE COUVERTURE..... 258**

DONNÉES CARTOGRAPHIQUES..... 258

À PROPOS DES DONNÉES CARTOGRAPHIQUES ..... 259



## 1. RÉFÉRENCE RAPIDE

## ÉCRAN DE CARTE

Pour afficher cet écran, appuyez sur le bouton **“APPS”**, puis sélectionnez **“Navigation”** sur l’écran “Apps”.

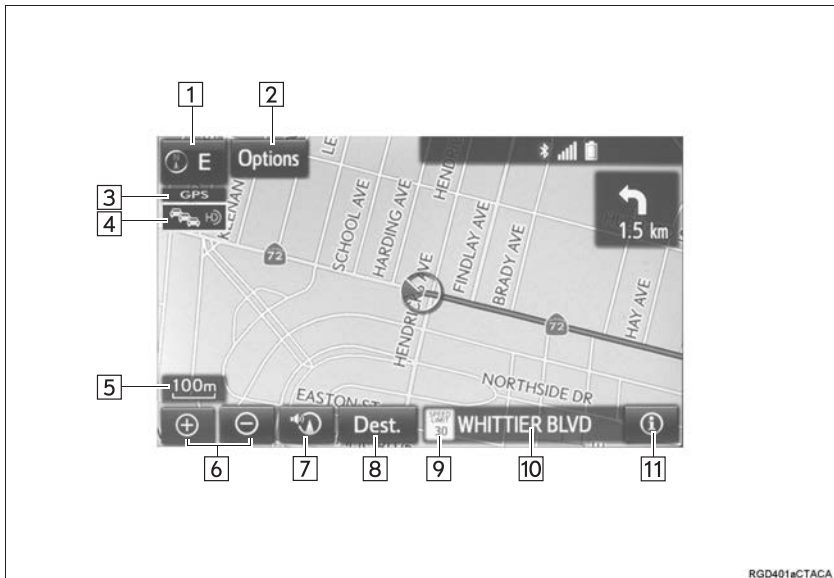

RGD491#CTACA

N°	Nom	Fonction	Page
1	Symbole Nord vers le haut 2D, Sens du déplacement vers le haut 2D ou Sens du déplacement vers le haut 3D	Indique que la carte est orientée vers le nord ou dans le sens du déplacement. La ou les lettres affichées à côté de ce symbole indiquent le sens de déplacement du véhicule (par exemple, N pour le nord). Sur une carte 3D, seul l’affichage dans le sens du déplacement peut être utilisé.	195
2	Bouton Options	Sélectionnez ce bouton pour afficher l’écran “Options de navigation”.	192
3	Repère “GPS” (système de géo-positionnement par satellite)	Indique que le véhicule reçoit les signaux du GPS.	255

N°	Nom	Fonction	Page
4	Indicateur de circulation	Indique que les informations sur la circulation sont reçues. Sélectionnez ce bouton pour démarrer l'orientation vocale des informations sur la circulation. Lorsque les informations sur la circulation sont reçues au moyen de HD, le repère HD est affiché à droite.	204
5	Indicateur d'échelle	Ce chiffre indique l'échelle de la carte.	194
6	Bouton de zoom avant/arrière	Sélectionnez ce bouton pour agrandir ou réduire l'échelle de la carte. Lorsque l'un de ces boutons est sélectionné, la barre d'échelle s'affiche au bas de l'écran.	194
7	Bouton de position actuelle/bouton d'orientation vocale	<ul style="list-style-type: none"> <li>• Sélectionnez ce bouton pour afficher l'adresse de la position actuelle.</li> <li>• Sélectionnez ce bouton pour répéter l'orientation vocale.</li> </ul>	228
8	Bouton de destination	Sélectionnez ce bouton pour afficher l'écran "Destination".	207
9	Icône de limite de vitesse	Indique la limite de vitesse de la route empruntée. L'affichage de l'icône de limite de vitesse peut être activé/désactivé.	200
10	Barre des informations routières	Affiche le nom de la rue actuelle, ou la distance à parcourir et la durée de trajet estimée jusqu'à l'arrivée à destination. La barre des informations routières indique une progression de la gauche vers la droite au fur et à mesure que le véhicule suit son itinéraire.	223
11	Bouton des informations routières	Sélectionnez ce bouton pour basculer l'affichage entre le nom de la rue actuelle et la distance à parcourir avec la durée estimée du trajet/l'heure d'arrivée prévue.	223

## ÉCRAN DES OPTIONS DE NAVIGATION

Les options de navigation vous permettent de modifier la configuration de la carte, d'afficher/de masquer les icônes de POI et de modifier les itinéraires de navigation. Pour afficher l'écran "Options de navigation", appuyez sur le bouton "**APPS**", sélectionnez "**Navigation**" sur l'écran "Apps", puis sélectionnez "**Options**" sur l'écran de carte.



MOR006eCTgCA

N°	Fonction	Page
1	Sélectionnez ce bouton pour afficher la configuration de carte souhaitée.	196
2	Sélectionnez ce bouton pour configurer l'affichage des données cartographiques, telles que les icônes de POI, le tracé de l'itinéraire, la limite de vitesse, etc.	200
3	Sélectionnez ce bouton pour afficher la version et la zone de couverture de la carte.	258
4	Sélectionnez ce bouton pour modifier l'itinéraire défini.	229
5	Sélectionnez ce bouton pour suspendre ou reprendre le guidage routier.	222
6	Sélectionnez ce bouton pour afficher l'aperçu de l'itinéraire complet.	224

## 2. FONCTIONNEMENT DE L'ÉCRAN DE CARTE

## AFFICHAGE DE LA POSITION ACTUELLE

- 1 Appuyez sur le bouton "APPS".

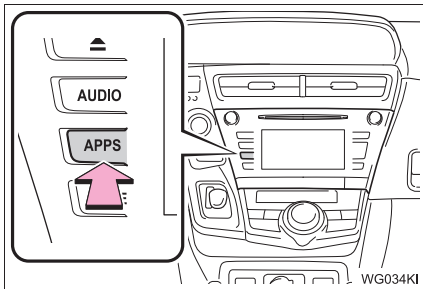

- 2 Sélectionnez "Navigation".
- 3 Vérifiez que la carte de la position actuelle est affichée.



- Pour corriger manuellement la position actuelle : →P.246



## INFORMATIONS

- Pendant que vous roulez, le repère de la position actuelle reste fixe à l'écran et la carte se déplace.
- La position actuelle est automatiquement définie dès que le véhicule reçoit des signaux du GPS (système de géo-positionnement par satellite). Si la position actuelle n'est pas exacte, elle sera automatiquement corrigée une fois que le véhicule aura reçu des signaux du GPS.
- Après avoir débranché la batterie, ou sur un véhicule neuf, la position actuelle peut être erronée. Dès que le système reçoit des signaux du GPS, la position actuelle exacte est affichée.

## ÉCHELLE DE LA CARTE

- 1 Sélectionnez  ou  pour changer l'échelle de l'écran de carte.



- La barre d'échelle s'affiche au bas de l'écran.
- Sélectionnez  ou  et maintenez votre doigt dessus pour continuer à changer l'échelle de l'écran de carte.
- Vous pouvez changer l'échelle de l'écran de carte en sélectionnant directement la barre d'échelle. Cette fonction n'est pas disponible pendant la conduite.

## INFORMATIONS

- L'échelle de la carte s'affiche au-dessus du bouton de zoom avant, dans la partie inférieure gauche de l'écran.

## ORIENTATION DE LA CARTE

Vous pouvez changer l'orientation de la carte entre Nord vers le haut 2D, Sens du déplacement vers le haut 2D et Sens du déplacement vers le haut 3D, en sélectionnant le symbole de l'orientation affiché dans la partie supérieure gauche de l'écran.

- 1 Sélectionnez  N,  N ou  N.

- Écran Nord vers le haut



- Écran Sens du déplacement vers le haut



## ► Écran 3D



 : Symbole Nord vers le haut

Peu importe la direction de la trajectoire du véhicule, le nord est toujours en haut.

 : Symbole Sens du déplacement vers le haut

La direction de la trajectoire du véhicule est toujours en haut.

 : Symbole Sens du déplacement vers le haut 3D

La direction de la trajectoire du véhicule est toujours en haut.

- La ou les lettres affichées à côté de ce symbole indiquent le sens de déplacement du véhicule (par exemple, N pour le nord).

## CHANGEMENT DE MODE DE CARTE

- 1 Sélectionnez **“Options”** sur l'écran de carte.
- 2 Sélectionnez **“Mode carte”**.
- 3 Sélectionnez le bouton de configuration souhaité.



N°	Fonction	Page
1	Sélectionnez ce bouton pour afficher l'écran de carte simple.	197
2	Sélectionnez ce bouton pour afficher l'écran de carte double.	197
3	Sélectionnez ce bouton pour afficher l'écran en mode boussole.	198
4	Sélectionnez ce bouton pour afficher l'écran de liste des changements de direction.	227
5	Sélectionnez ce bouton pour afficher l'écran de liste des sorties d'autoroute.	225
6	Sélectionnez ce bouton pour afficher l'écran de guidage pour croisement ou l'écran de guidage pour autoroute.	226
7	Sélectionnez ce bouton pour afficher l'écran de flèche pas-à-pas.	227

- Selon les circonstances, il peut être impossible de sélectionner certains boutons de configuration d'écran.

### ■ CARTE UNIQUEMENT



### ■ CARTE DOUBLE



- La carte de gauche est la carte principale.

### ► Modification de la carte de droite

Vous pouvez modifier la carte de droite.

- 1 Sélectionnez un point quelconque sur la carte de droite.
- 2 Sélectionnez l'élément souhaité.



N°	Fonction	Page
1	Sélectionnez ce bouton pour changer l'orientation de la carte.	195
2	Sélectionnez ce bouton pour afficher les icônes de POI.	200
3	Sélectionnez ce bouton pour afficher les informations sur la circulation.	204
4	Sélectionnez ce bouton pour changer l'échelle de la carte.	194

- Lorsque l'option est activée, l'indicateur est allumé.

## BOUSSELE

L'information sur la destination, la position actuelle et une boussole s'affichent à l'écran.



### INFORMATIONS

- Le repère de la destination s'affiche dans la direction de la destination. Lorsque vous conduisez, reportez-vous aux coordonnées de longitude et de latitude, ainsi qu'à la boussole, afin de vous assurer que le véhicule se dirige dans la direction de la destination.
- Lorsque le véhicule se déplace en dehors de la zone de couverture, l'écran de guidage fait place au complet à l'écran en mode boussole.

## FONCTIONNEMENT DU DÉFILEMENT D'ÉCRAN

Pour examiner sur la carte un point qui est différent de la position actuelle, utilisez la fonction de défilement pour déplacer le point souhaité au centre de l'écran.



N°	Information/Fonction
1	Repère du curseur
2	Distance entre la position actuelle et le repère du curseur.
3	Sélectionnez ce bouton pour définir comme destination. Lorsque vous sélectionnez <b>“Aller à”</b> sur l'écran de carte suivant, le système de navigation effectue une recherche de l'itinéraire. (→P.219) Si une destination a déjà été définie, <b>“Aller à”</b> et <b>“Ajouter à l'itinéraire”</b> s'afficheront. <b>“Aller à”</b> : Sélectionnez ce bouton pour supprimer les destinations existantes et en définir une nouvelle. <b>“Ajouter à l'itinéraire”</b> : Sélectionnez ce bouton pour ajouter une destination.
4	Sélectionnez ce bouton pour enregistrer comme point de mémoire. Pour changer l'icône, le nom, etc. :→P.238
5	Sélectionnez ce bouton pour revenir à la position actuelle.

- Pour faire défiler l'écran de carte, placez le repère du curseur à la position souhaitée, puis maintenez votre doigt sur l'écran de carte. La carte continuera à défiler dans cette direction jusqu'à ce que vous retiriez votre doigt.

## RÉGLAGE DE LA POSITION PAR PETITS INCRÉMENTS

Vous pouvez régler la position du curseur par petits incréments lorsque **“Régler l’adresse”** est sélectionné sur l’écran de réglage de la carte.

De plus, lorsque vous modifiez la position des points de mémoire sur l’écran d’édition (P.240) et que vous réglez le repère de la position actuelle manuellement sur l’écran “Étalonnage” (P.246), il se peut que 8 flèches directionnelles s’affichent pour cette opération.

- 1 Sélectionnez l’une des 8 flèches directionnelles pour déplacer le curseur vers le point souhaité, puis sélectionnez **“OK”**.



## 3. INFORMATIONS DE L'ÉCRAN DE CARTE

AFFICHAGE DES DONNÉES  
CARTOGRAPHIQUES

Certaines informations, comme les icônes de POI, le tracé de l'itinéraire, les limites de vitesse, etc., peuvent être affichées sur l'écran de carte.

- 1 Sélectionnez **“Options”** sur l'écran de carte.
- 2 Sélectionnez **“Informations sur la carte”**.
- 3 Sélectionnez les éléments que vous souhaitez afficher.

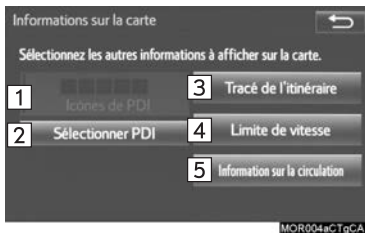
SÉLECTION DES ICÔNES DE  
POI

- 1 Affichez l'écran “Informations sur la carte”. (→P.200)
- 2 Sélectionnez **“Sélectionner PDI”**.
  - Lorsque les POI dont vous souhaitez afficher les icônes sur l'écran de carte ont déjà été définis, le bouton **“Modifier PDI”** s'affiche.
- 3 Sélectionnez la catégorie de POI souhaitée, puis sélectionnez **“OK”**.

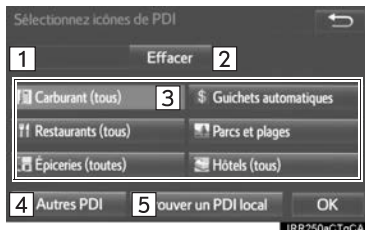

N°	Fonction	Page
1	Sélectionnez ce bouton pour afficher les icônes de POI sélectionnées.	—
2	Sélectionnez ce bouton pour choisir ou changer les icônes de POI.	200
3	Sélectionnez ce bouton pour afficher le tracé de l'itinéraire.	202
4	Sélectionnez ce bouton pour afficher l'icône de limite de vitesse.	—
5	Sélectionnez ce bouton pour afficher les informations sur la circulation.	204

N°	Information/Fonction	Page
1	Affiche jusqu'à 5 icônes de POI sélectionnées sur l'écran de carte	—
2	Sélectionnez ce bouton pour annuler les icônes de POI sélectionnées.	—
3	Affiche jusqu'à 6 icônes de POI comme catégories favorites de POI	245
4	Sélectionnez ce bouton pour afficher d'autres catégories de POI si les POI souhaités sont introuvables sur l'écran.	201
5	Sélectionnez ce bouton pour rechercher les POI les plus proches.	201

- Lorsque l'option est activée, l'indicateur est allumé.

## ■ SÉLECTION D'AUTRES ICÔNES DE POI À AFFICHER

- 1 Sélectionnez **“Autres PDI”**.
- 2 Sélectionnez les catégories de POI souhaitées, puis sélectionnez **“OK”**.

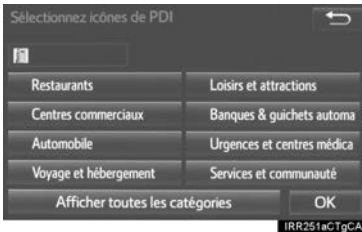

**“Afficher toutes les catégories”** : Sélectionnez ce bouton pour afficher toutes les catégories de POI. Pour ajouter d'autres catégories de POI, sélectionnez **“Plus”**.

## ■ AFFICHAGE DE LA LISTE DES POI À PROXIMITÉ

Les POI situés dans un rayon de 20 miles (32 km) de la position actuelle seront répertoriés pour les catégories sélectionnées.

- 1 Sélectionnez **“Trouver un PDI local”**.
- 2 Sélectionnez le POI souhaité.



**“Près de...”** : Sélectionnez ce bouton pour rechercher les POI situés à proximité de la position actuelle ou le long de l'itinéraire.

- 3 Vérifiez que le POI sélectionné s'affiche sur l'écran de carte. (→P. 198)



► Lorsque **“Près de...”** est sélectionné

- 1 Sélectionnez l'élément souhaité.

**“À proximité”** : Sélectionnez ce bouton pour rechercher les POI situés à proximité de la position actuelle.

**“Le long de mon itinéraire”** : Sélectionnez ce bouton pour rechercher les POI situés le long de l'itinéraire.

## TRACÉ DE L'ITINÉRAIRE

Vous pouvez stocker et retracer l'itinéraire parcouru sur l'écran de carte. Cette fonction est disponible sur les cartes dont l'échelle est de 30 miles (50 km) ou moins.

- 1 Affichez l'écran "Informations sur la carte". (→P.200)
- 2 Sélectionnez "Tracé de l'itinéraire".
  - L'indicateur "Tracé de l'itinéraire" s'allume et le tracé de l'itinéraire commence.
- 3 Vérifiez que la ligne de l'itinéraire parcouru s'affiche.



## INTERROMPRE L'ENREGISTREMENT DU TRACÉ DE L'ITINÉRAIRE

- 1 Sélectionnez "Tracé de l'itinéraire" de nouveau.
- 2 Un écran de confirmation s'affichera.
  - "Oui" : Sélectionnez ce bouton pour conserver l'enregistrement du tracé de l'itinéraire.
  - "Non" : Sélectionnez ce bouton pour effacer l'enregistrement du tracé de l'itinéraire.

### INFORMATIONS

- Vous pouvez stocker l'itinéraire parcouru sur une distance maximale de 124 miles (200 km).

## AFFICHAGE D'INFORMATIONS SUR L'ICÔNE SITUÉE À L'EMPLACEMENT DU CURSEUR

Lorsque le curseur est placé sur une icône de l'écran de carte, la barre de nom s'affiche en haut de l'écran. Si "Info" s'affiche à droite de la barre de nom, des informations détaillées peuvent être affichées.

- 1 Placez le curseur sur une icône.
- 2 Sélectionnez "Info".



### ► Informations sur un POI

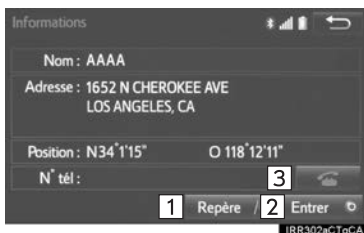

### ► Informations sur les points de mémoire



## ► Informations sur la destination

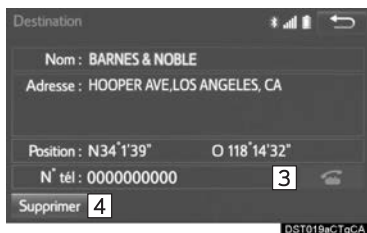

N°	Fonction
1	Sélectionnez ce bouton pour enregistrer comme point de mémoire. Pour changer l'icône, le nom, etc. : →P.238
2	Sélectionnez ce bouton pour définir comme destination.
3	Sélectionnez ce bouton pour appeler le numéro enregistré.
4	Sélectionnez ce bouton pour supprimer la destination ou le point de mémoire.
5	Sélectionnez ce bouton pour afficher l'écran de modification d'un point de mémoire.

**INFORMATIONS**

- Même lorsque des informations sur la circulation ne sont plus reçues, les dernières informations sur la circulation et **"Info"** resteront affichés pendant un certain temps.

**ICÔNES DE CARTE NORMALE**

icône	Nom
	Île
	Parc
	Usine
	Immeuble commercial
	Aéroport
	Installations militaires
	Université
	Hôpital
	Stade
	Centre commercial
	Golf

## 4. INFORMATIONS SUR LA CIRCULATION

Les données sur la circulation qui seront affichées sur l'écran de carte peuvent être reçues au moyen de HD ou d'Entune App Suite.

1 Appuyez sur le bouton “APPS”.

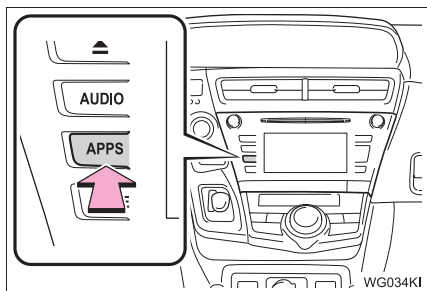

2 Sélectionnez “Circulation”.

3 Sélectionnez l'élément souhaité.

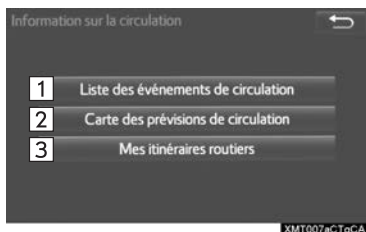

N°	Fonction	Page
1	Sélectionnez ce bouton pour afficher une liste des informations sur la circulation actuelle.	204
2	Sélectionnez ce bouton pour afficher une carte comportant des prévisions de circulation.	205
3	Sélectionnez ce bouton pour afficher la circulation le long des itinéraires enregistrés.	205

### AFFICHAGE DES INFORMATIONS SUR LA CIRCULATION

Une liste des informations sur la circulation actuelle peut être affichée, ainsi que la distance des incidents et leur position par rapport au véhicule.

1 Affichez l'écran “Informations sur la circulation”. (→P.204)

2 Sélectionnez “Liste des événements de circulation”.

3 Sélectionnez les informations sur la circulation souhaitées.

“**Sur la route actuelle**” : Sélectionnez ce bouton pour afficher les informations sur la circulation pour la route actuelle.

“**Sur l'itinéraire actuel**” : Sélectionnez ce bouton pour afficher les informations sur la circulation pour l'itinéraire défini.

- Lorsque l'option est activée, l'indicateur est allumé.

4 Vérifiez que les informations sur la circulation sont affichées.



“**Détails**” : Sélectionnez ce bouton pour afficher des informations détaillées sur l'état de la circulation.

## AFFICHAGE DES PRÉVISIONS DE CIRCULATION

Vous pouvez afficher une carte comportant des prévisions de circulation.

- 1 Affichez l'écran "Informations sur la circulation". (→P.204)
- 2 Sélectionnez **"Carte des prévisions de circulation"**.
- 3 Faites défiler la carte jusqu'au point souhaité, puis définissez le moment pour lequel vous souhaitez obtenir des prévisions de circulation.



- Le temps des prévisions de circulation peut être affiché par incréments de 15 minutes jusqu'à +45 minutes.
- ">" : Avance le temps de 15 minutes.  
 "<" : Recule le temps de 15 minutes.

## CIRCULATION LE LONG DE MES ITINÉRAIRES

Vous pouvez afficher les informations sur la circulation le long des itinéraires enregistrés. Pour utiliser cette fonction, vous devez enregistrer un itinéraire. (→P.251)

- 1 Affichez l'écran "Informations sur la circulation". (→P.204)
- 2 Sélectionnez **"Mes itinéraires routiers"**.
  - Si les données cartographiques ont été mises à jour, un écran de confirmation s'affichera. Sélectionnez **"OK"** ou **"Ne plus afficher ce message"**.
- 3 Sélectionnez l'itinéraire souhaité.



- "Options"** : Sélectionnez ce bouton pour ajouter, modifier ou supprimer des itinéraires personnels. (→P.250)
- Si aucun itinéraire n'a encore été enregistré, un écran de confirmation s'affichera. Sélectionnez **"Oui"** pour enregistrer l'itinéraire.
- 4 Sélectionnez les informations sur la circulation souhaitées.

**5** Vérifiez que les informations sur la circulation sont affichées.



“**Détails**” : Sélectionnez ce bouton pour afficher des informations détaillées sur l'état de la circulation.

## AFFICHAGE DES INFORMATIONS SUR LA CIRCULATION SUR LA CARTE

**1** Sélectionnez “**Options**” sur l'écran de carte.



**2** Sélectionnez “**Informations sur la carte**”.

**3** Sélectionnez “**Informations sur la circulation**”.

● Lorsque l'option est activée, l'indicateur est allumé.

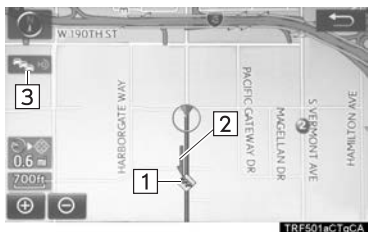
**4** Vérifiez que les informations sur la circulation sont affichées.



N°	Information/Fonction
1	Les icônes indiquent les incidents de la circulation, les travaux routiers, les obstacles, etc. Sélectionnez-les pour afficher des informations sur la circulation et démarrer l'orientation vocale pour la circulation.
2	La couleur de la flèche change selon les informations sur la circulation reçues.
3	L'indicateur s'affiche comme suit.  : Le système a reçu des informations sur la circulation.  : Le système a reçu des informations sur la circulation au moyen de HD. Aucune icône : Aucune information sur la circulation n'a été reçue.

### INFORMATIONS

● Après avoir activé le système, il peut s'écouler un certain temps avant que les informations sur la circulation ne soient chargées.

## 1. ÉCRAN DE RECHERCHE DE LA DESTINATION

L'écran "Destination" vous permet de rechercher une destination. Pour afficher l'écran "Destination", appuyez sur le bouton "**APPS**", puis sélectionnez "**Navigation**" sur l'écran "Apps". Ensuite, sélectionnez "**Dest.**" sur l'écran de carte.

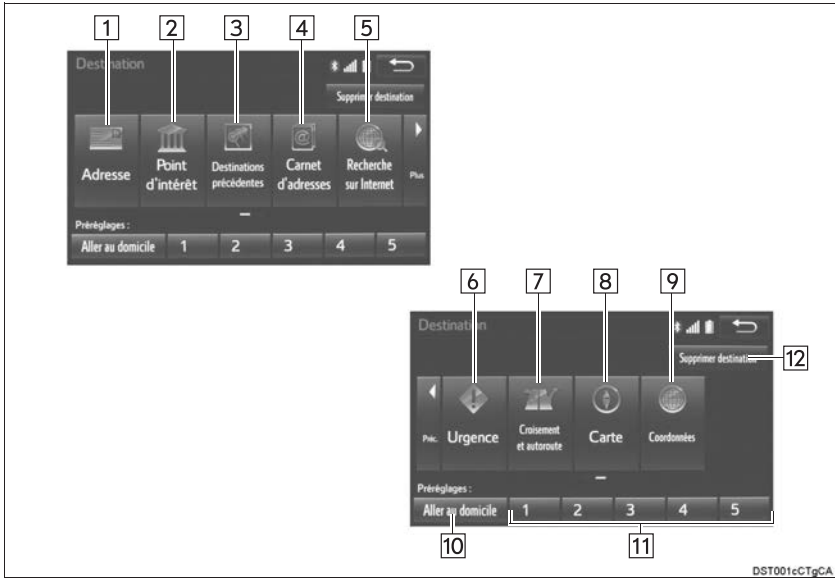

N°	Fonction	Page
1	Sélectionnez ce bouton pour rechercher une destination par adresse.	211
2	Sélectionnez ce bouton pour rechercher une destination par point d'intérêt.	212
3	Sélectionnez ce bouton pour rechercher une destination à partir des destinations précédemment définies.	215
4	Sélectionnez ce bouton pour rechercher une destination à partir d'une entrée enregistrée dans le "Carnet d'adresses".	215
5	Sélectionnez ce bouton pour rechercher une destination par base de données en ligne.	271
6	Sélectionnez ce bouton pour rechercher une destination à partir des points de service d'urgence.	216
7	Sélectionnez ce bouton pour rechercher une destination par croisement ou par entrée/sortie d'autoroute.	216
8	Sélectionnez ce bouton pour rechercher une destination à partir de la dernière carte affichée.	218
9	Sélectionnez ce bouton pour rechercher une destination par coordonnées.	218
10	Sélectionnez ce bouton pour définir une destination par domicile.	218
11	Sélectionnez ce bouton pour définir une destination à partir des destinations prédéfinies.	218
12	Sélectionnez ce bouton pour supprimer des destinations définies.	210

## 2. FONCTIONNEMENT DE LA RECHERCHE

1 Appuyez sur le bouton **“APPS”**.

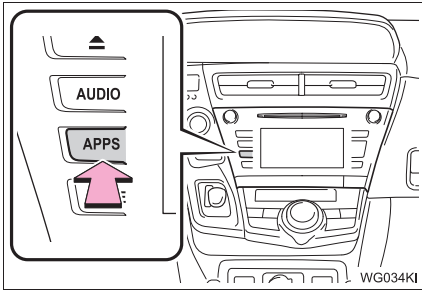

2 Sélectionnez **“Navigation”**.

3 Sélectionnez **“Dest.”**.

4 Recherchez une destination.



● Vous pouvez rechercher une destination de différentes manières. (→P.207)

5 Sélectionnez **“Aller”** lorsque l'écran de confirmation de destination s'affiche.



N°	Fonction
1	Sélectionnez ce bouton pour régler la position en incréments plus petits. (→P.199)
2	Sélectionnez ce bouton pour enregistrer comme point de mémoire.
3	Sélectionnez ce bouton pour appeler le numéro enregistré.
4	Sélectionnez ce bouton pour rechercher l'itinéraire. (→P.219) Si une destination a déjà été définie, <b>“Aller directement”</b> et <b>“Ajouter à l'itinéraire”</b> s'afficheront. <b>“Aller directement”</b> : Sélectionnez ce bouton pour supprimer les destinations existantes et en définir une nouvelle. <b>“Ajouter à l'itinéraire”</b> : Sélectionnez ce bouton pour ajouter une destination.

## SÉLECTION DE LA ZONE DE RECHERCHE

Vous pouvez changer la province (l'État) sélectionnée pour définir une destination d'une autre province (un autre État) en sélectionnant **“Adresse”, “Point d'intérêt”** ou **“Croisements et autoroutes”**.

- 1 Affichez l'écran “Destination”. (→P.209)
- 2 Sélectionnez **“Adresse”, “Point d'intérêt”** ou **“Croisements et autoroutes”**.
- 3 Sélectionnez **“Sélectionner l'état/la province”** ou **“Modifier l'état/la province”**.
  - Si vous n'avez pas encore sélectionné une province (un État), le message **“Sélectionner l'état/la province”** s'affiche.
- 4 Sélectionnez la province (l'État) souhaitée.



- Pour changer de pays, sélectionnez l'onglet **“États-Unis”, “Canada”** ou **“Mexico”**.
- Pour en savoir davantage sur la base de données de la carte et ses mises à jour : →P.258

## DÉFINITION DU DOMICILE COMME DESTINATION

Pour utiliser cette fonction, vous devez enregistrer une adresse de domicile. (→P.235)

- 1 Affichez l'écran “Destination”. (→P.209)
- 2 Sélectionnez **“Aller au domicile”**.
  - Le système de navigation effectue une recherche de l'itinéraire, puis affiche l'itinéraire complet sur la carte. (→P.219)

## DÉFINITION DES DESTINATIONS PRÉDÉFINIES COMME DESTINATION

Pour utiliser cette fonction, vous devez enregistrer des destinations prédéfinies sur les boutons d'écran prédéfinis (1-5). (→P.236)

- 1 Affichez l'écran “Destination”. (→P.209)
- 2 Sélectionnez n'importe quel bouton de destination prédéfinie (1-5).



- Le système de navigation effectue une recherche de l'itinéraire, puis affiche l'itinéraire complet sur la carte. (→P.219)

## RECHERCHE PAR ADRESSE

Vous pouvez rechercher une destination par adresse de 2 manières différentes.

- 1 Affichez l'écran "Destination". (→P.209)
- 2 Sélectionnez "**Adresse**".
- 3 Sélectionnez la méthode de recherche souhaitée.

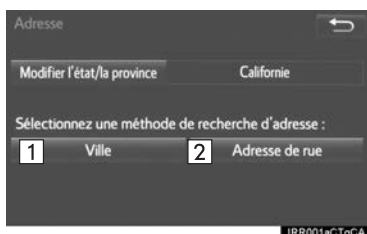

N°	Fonction	Page
1	Sélectionnez ce bouton pour rechercher par ville.	211
2	Sélectionnez ce bouton pour rechercher par adresse municipale.	211

## RECHERCHE PAR VILLE

- 1 Sélectionnez "**Ville**".
- 2 Entrez le nom d'une ville, puis sélectionnez "**OK**".  
**"5 dernières villes"** : Sélectionnez le nom de la ville dans la liste des 5 dernières villes.
- 3 Sélectionnez le nom de la ville souhaité.
- 4 Entrez le nom d'une rue, puis sélectionnez "**OK**".

- 5 Sélectionnez le nom de la rue souhaité.
- 6 Entrez un numéro de maison, puis sélectionnez "**OK**".  
  - Si une adresse identique est trouvée, l'écran de la liste des adresses s'affichera. Sélectionnez l'adresse souhaitée.

## RECHERCHE PAR ADRESSE MUNICIPALE

- 1 Sélectionnez "**Adresse de rue**".
- 2 Entrez un numéro de maison, puis sélectionnez "**OK**".
- 3 Entrez le nom d'une rue, puis sélectionnez "**OK**".
- 4 Sélectionnez le nom de la rue souhaité.
- 5 Entrez le nom d'une ville, puis sélectionnez "**OK**".
- 6 Sélectionnez le nom de la ville souhaité.  
  - Si une adresse identique est trouvée, l'écran de la liste des adresses s'affichera. Sélectionnez l'adresse souhaitée.

### INFORMATIONS

- Vous pouvez rechercher une rue simplement en entrant une partie de son nom.  
 Par exemple : S WESTERN AVE
- Vous pouvez effectuer une recherche en entrant "S WESTERN AVE", "WESTERN AVE" ou "WESTERN".

## RECHERCHE PAR POINT D'INTÉRÊT

Vous pouvez rechercher une destination par point d'intérêt de 3 manières différentes.

- 1 Affichez l'écran "Destination". (→P.209)
- 2 Sélectionnez "Point d'intérêt".
- 3 Sélectionnez la méthode de recherche souhaitée.



N°	Fonction	Page
1	Sélectionnez ce bouton pour rechercher par nom.	212
2	Sélectionnez ce bouton pour rechercher par catégorie.	213
3	Sélectionnez ce bouton pour rechercher par numéro de téléphone.	214

## RECHERCHE PAR NOM

- 1 Sélectionnez "Nom".
- 2 Entrez le nom d'un POI, puis sélectionnez "OK".
- 3 Sélectionnez le POI souhaité.



N°	Fonction	Page
1	Sélectionnez ce bouton pour rechercher des POI dans la ville souhaitée.	213
2	Sélectionnez ce bouton pour rechercher des POI dans la liste des catégories.	213

- Lorsque vous entrez le nom d'un POI particulier et que 2 ou plusieurs sites portent ce nom, l'écran de la liste s'affiche. Sélectionnez le POI souhaité.

### INFORMATIONS

- Pour rechercher le nom d'un établissement composé de plusieurs mots de recherche, insérez une espace entre chaque mot.

## ■ SÉLECTION D'UNE VILLE À RECHERCHER

- 1 Sélectionnez **“Ville”**.
  - 2 Entrez le nom d'une ville, puis sélectionnez **“OK”**.
- “Toute ville”** : Sélectionnez ce bouton pour annuler la définition de la ville.
- 3 Sélectionnez le nom de la ville souhaité.
  - 4 Sélectionnez le POI souhaité.

## ■ SÉLECTION DANS LES CATÉGORIES

- 1 Sélectionnez **“Catégorie”**.
- 2 Sélectionnez la catégorie souhaitée.



- Si la catégorie sélectionnée contient plus de 1 élément détaillé, la liste détaillée s'affiche.

**“Afficher toutes les catégories”** : Sélectionnez ce bouton pour afficher toutes les catégories de POI.

- 3 Sélectionnez le POI souhaité.

## RECHERCHE PAR CATÉGORIE

- 1 Sélectionnez **“Catégorie”**.
- 2 Sélectionnez le point de recherche souhaité.

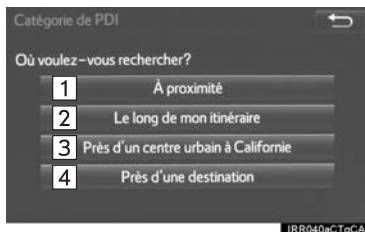

N°	Fonction
1	Sélectionnez ce bouton pour définir un point de recherche à proximité de la position actuelle.
2	Sélectionnez ce bouton pour rechercher les POI situés le long de l'itinéraire défini.
3	Sélectionnez ce bouton pour définir un point de recherche près d'un centre-ville. (→P.214)
4	Sélectionnez ce bouton pour définir un point de recherche près d'une destination.

- 3 Sélectionnez la catégorie de POI souhaitée.



- Si la catégorie sélectionnée contient plus de 1 élément détaillé, la liste détaillée s'affiche.

**“Afficher toutes les catégories” :**

Sélectionnez ce bouton pour afficher toutes les catégories de POI.

**“Catégories de PDI préférées” :**

Sélectionnez ce bouton pour utiliser les 6 POI qui ont été précédemment définis. (→P.245)

**4** Sélectionnez le POI souhaité.

**INFORMATIONS**

- Vous pouvez afficher le nom des POI situés à moins de 200 miles (320 km) environ du point de recherche sélectionné.

► Lorsque “Près d’un centre urbain à XX\*” est sélectionné

**1** Sélectionnez “Près d’un centre urbain à XX”.

**2** Entrez le nom d’une ville, puis sélectionnez “OK”.

**“5 dernières villes” :** Sélectionnez le nom de la ville dans la liste des 5 dernières villes.

**3** Sélectionnez le nom de la ville souhaité.

**4** Sélectionnez “OK” lorsque l’écran de carte du centre-ville s’affiche.

**5** Procédez tel qu’indiqué à la section “RECHERCHE PAR CATÉGORIE”, à partir de l’étape 3. (→P.213)

\* : XX représente le nom de la région de recherche sélectionnée.

**INFORMATIONS**

- Si le système de navigation n’a jamais été utilisé, l’option “5 dernières villes” ne sera pas offerte pour sélectionner le nom de la ville.

**RECHERCHE PAR NUMÉRO DE TÉLÉPHONE**

**1** Sélectionnez “N° de téléphone”.

**2** Entrez un numéro de téléphone, puis sélectionnez “OK”.

- Si plus de 1 site a le même numéro de téléphone, l’écran de liste s’affiche.

**INFORMATIONS**

- S’il n’y a aucune concordance avec le numéro de téléphone entré, une liste des numéros identiques, mais dont l’indicatif régional est différent, s’affichera.

## RECHERCHE À PARTIR DES DESTINATIONS PRÉCÉDENTES

- 1 Affichez l'écran "Destination". (→P.209)
- 2 Sélectionnez "Destinations précédentes".
- 3 Sélectionnez la destination souhaitée.



**"Point de départ précédent"** : Sélectionnez ce bouton pour afficher la carte du point de départ de l'itinéraire guidé précédent.

**"Supprimer"** : Sélectionnez ce bouton pour supprimer la destination précédente. (→P.243)

### INFORMATIONS

- Le point de départ précédent et jusqu'à 100 destinations précédemment définies s'affichent à l'écran.

## RECHERCHE PAR CARNET D'ADRESSES

Pour utiliser cette fonction, vous devez enregistrer une entrée du carnet d'adresses. (→P.238)

- 1 Affichez l'écran "Destination". (→P.209)
- 2 Sélectionnez "Carnet d'adresses".
- 3 Sélectionnez l'entrée du carnet d'adresses souhaitée.



- **"Options"** : Sélectionnez ce bouton pour enregistrer ou modifier des entrées du carnet d'adresses. (→P.239)

## RECHERCHE PAR URGENCES

- 1 Affichez l'écran "Destination". (→P.209)
- 2 Sélectionnez "**Urgence**".
- 3 Sélectionnez la catégorie d'urgence souhaitée.



- 4 Sélectionnez la destination souhaitée.

### INFORMATIONS

- Le système de navigation ne donne aucune indication de guidage dans les zones où le guidage routier n'est pas disponible. (→P.256)

## RECHERCHE PAR CROISEMENT ET AUTOROUTE

Vous pouvez rechercher une destination par croisement et autoroute de 2 manières différentes.

- 1 Affichez l'écran "Destination". (→P.209)
- 2 Sélectionnez "**Croisements et autoroutes**".
- 3 Sélectionnez la méthode souhaitée.

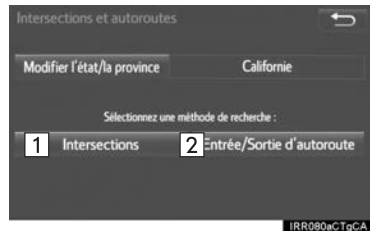

N°	Fonction	Page
1	Sélectionnez ce bouton pour rechercher par croisement.	217
2	Sélectionnez ce bouton pour rechercher par entrée/sortie d'autoroute.	217

## RECHERCHE PAR CROISEMENT

- 1 Sélectionnez **“Intersection”**.
- 2 Entrez le nom de la première rue du croisement situé près de la destination, puis sélectionnez **“OK”**.
- 3 Sélectionnez le nom de la rue souhaité.



- 4 Entrez le nom de la deuxième rue du croisement, puis sélectionnez **“OK”**.
  - 5 Sélectionnez le nom de la rue souhaité.
- Si les 2 rues forment plus de 1 croisement dans une ville, la liste des croisements s'affichera.

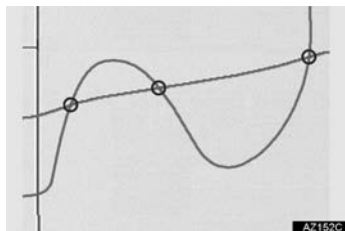

## RECHERCHE PAR ENTRÉE/ SORTIE D'AUTOROUTE

- 1 Sélectionnez **“Entrée/Sortie d'autoroute”**.
- 2 Entrez le nom d'une autoroute, puis sélectionnez **“OK”**.
- 3 Sélectionnez l'autoroute souhaitée.
- 4 Sélectionnez **“Entrée”** ou **“Sortie”**.

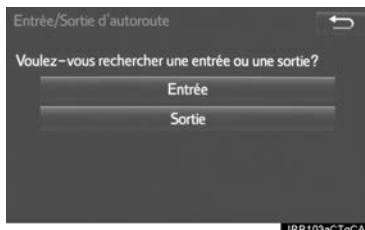

- 5 Entrez le nom d'une entrée ou d'une sortie de l'autoroute, puis sélectionnez **“OK”**.
- 6 Sélectionnez le nom de l'entrée ou de la sortie souhaitée.

### INFORMATIONS

- Lorsque vous entrez la destination, assurez-vous d'utiliser le nom complet de l'autoroute ou de la route, y compris les traits d'union. Les autoroutes et les autoroutes inter-États américaines utilisent un "I" (I-405). Les routes américaines utilisent la désignation de l'État avant le numéro (CA-118).

## RECHERCHE PAR CARTE

Si vous sélectionnez **“Carte”**, le dernier emplacement affiché s’affiche de nouveau sur l’écran de carte. Vous pouvez rechercher une destination à partir de cette carte.

- 1 Affichez l’écran **“Destination”**. (→P.209)
- 2 Sélectionnez **“Carte”**.
- 3 Faites défiler la carte jusqu’au point souhaité, puis sélectionnez **“Aller à [icône]”**.



**“Régler l’adresse”** : Sélectionnez ce bouton pour régler la position en incréments plus petits. (→P.199)

- Si une destination a déjà été définie, **“Aller à [icône]”** et **“Ajouter à l’itinéraire”** s’afficheront.

**“Aller à [icône]”** : Sélectionnez ce bouton pour supprimer les destinations existantes et en définir une nouvelle.

**“Ajouter à l’itinéraire”** : Sélectionnez ce bouton pour ajouter une destination.

- Le système de navigation effectue une recherche de l’itinéraire, puis affiche l’itinéraire complet sur la carte. (→P.219)

## RECHERCHE PAR COORDONNÉES

- 1 Affichez l’écran **“Destination”**. (→P.209)
- 2 Sélectionnez **“Coordonnées”**.
- 3 Entrez la latitude et la longitude, puis sélectionnez **“OK”**.



## 3. DÉMARRAGE DU GUIDAGE ROUTIER

Lorsque la destination est définie, l'itinéraire complet, depuis la position actuelle jusqu'à la destination, s'affiche.

## DÉMARRAGE DU GUIDAGE ROUTIER

- 1 Sélectionnez "OK" pour démarrer le guidage routier.

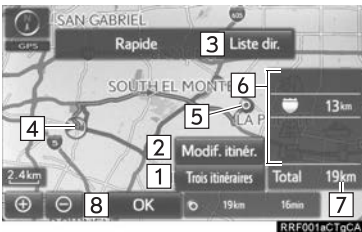

N°	Information/Fonction
1	Sélectionnez l'itinéraire souhaité parmi les 3 itinéraires possibles. (→P.220)
2	Sélectionnez ce bouton pour changer l'itinéraire. (→P.221)
3	Sélectionnez ce bouton pour afficher une liste des changements de direction jusqu'à la destination. (→P.221)
4	Position actuelle
5	Point de destination
6	Type d'itinéraire et distance à parcourir
7	Distance totale de l'itinéraire

N°	Information/Fonction
8	Sélectionnez ce bouton pour démarrer le guidage routier. Si vous sélectionnez le bouton "OK" et que vous le maintenez enfoncé jusqu'à ce qu'un signal sonore retentisse, le mode démo s'activera. Appuyez sur le bouton "HOME" ou "APPS" pour mettre fin au mode démo.



## AVERTISSEMENT

- Veillez à respecter le Code de la route et à garder à l'esprit les conditions routières, lorsque vous conduisez. Si un panneau de signalisation sur la route a été changé, le guidage routier risque de ne pas indiquer ce changement.

## INFORMATIONS

- L'itinéraire de retour ne sera pas nécessairement le même qu'à l'aller.
- Le guidage routier vers la destination n'est pas nécessairement l'itinéraire le plus court, ni un itinéraire sans embouteillages.
- Il se peut que le guidage routier ne soit pas disponible s'il n'y a pas de données routières pour l'endroit indiqué.
- Lorsque vous définissez la destination sur une carte dont l'échelle est supérieure à 0,5 mile (800 m), l'échelle de la carte passe automatiquement à 0,5 mile (800 m). Si cela se produit, définissez la destination de nouveau.
- Si vous définissez une destination qui n'est pas située sur une route, le véhicule sera orienté vers le point situé le plus près de cette destination sur une route. La route la plus proche du point sélectionné est définie comme étant la destination.

### SÉLECTION DE 3 ITINÉRAIRES

- 1 Sélectionnez “Trois itinéraires”.
- 2 Sélectionnez l’itinéraire souhaité.

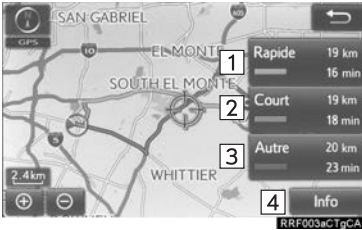

N°	Fonction
1	Sélectionnez ce bouton pour afficher l’itinéraire le plus rapide.
2	Sélectionnez ce bouton pour afficher l’itinéraire dont la distance jusqu’à la destination définie est la plus courte.
3	Sélectionnez ce bouton pour afficher l’itinéraire alternatif.
4	Sélectionnez ce bouton pour afficher des informations à propos des 3 itinéraires. (→P.220)

### AFFICHAGE DES INFORMATIONS À PROPOS DES 3 ITINÉRAIRES

- 1 Sélectionnez “Info”.
- 2 Vérifiez que l’écran “Informations pour trois itinéraires” est affiché.



N°	Informations
1	Temps de déplacement total requis
2	Distance totale du déplacement
3	Distance de la route à péage
4	Distance de l’autoroute
5	Distance du déplacement en traversier

## AFFICHAGE DE LA LISTE DES CHANGEMENTS DE DIRECTION

Vous pouvez afficher une liste comportant les changements de direction, depuis la position actuelle jusqu'à la destination.

- 1 Sélectionnez "**Liste dir.**".
- 2 Vérifiez que la liste des changements de direction s'affiche.



N°	Informations
1	Position actuelle
2	Distance jusqu'au prochain changement de direction
3	Sens du changement de direction au croisement
4	Sélectionnez ce bouton pour afficher la carte du point sélectionné.

### INFORMATIONS

- Il est cependant possible que les noms de toutes les routes de l'itinéraire ne soient pas répertoriés. Si une route change de nom sans nécessiter un changement de direction (par exemple, une rue qui traverse 2 ou plusieurs villes), le changement de nom ne sera pas répertorié dans la liste. Les noms de rue seront affichés dans l'ordre, depuis le point de départ jusqu'au prochain changement de direction; les distances seront également affichées.

## MODIFICATION DE L'ITINÉRAIRE

Vous pouvez ajouter, réorganiser ou supprimer des destinations. Vous pouvez également changer les conditions de l'itinéraire vers la destination.

- 1 Sélectionnez "**Modif. itinér.**".
- 2 Sélectionnez l'élément souhaité.



N°	Fonction	Page
1	Sélectionnez ce bouton pour ajouter des destinations.	230
2	Sélectionnez ce bouton pour supprimer des destinations.	230
3	Sélectionnez ce bouton pour réorganiser les destinations.	230
4	Sélectionnez ce bouton pour définir les préférences d'itinéraire.	231
5	Sélectionnez ce bouton pour changer le type d'itinéraire.	231

### INFORMATIONS

- Même si l'indicateur "Autoroutes" est estompé, il sera impossible dans certains cas d'éviter d'inclure une autoroute sur l'itinéraire. (→P.231)
- Si l'itinéraire établi comporte un déplacement en traversier, le guidage routier affiche un itinéraire sur l'eau. Après un déplacement en traversier, la position actuelle pourrait être incorrecte. À la réception des signaux du système GPS, elle sera corrigée automatiquement.

### SUSPENSION DU GUIDAGE

- 1 Sélectionnez "**Options**" sur l'écran de carte.
- 2 Sélectionnez "**Suspendre le guidage**".

### REPRISE DU GUIDAGE

- 1 Sélectionnez "**Reprendre le guidage**".

# 1. ÉCRAN DE GUIDAGE ROUTIER

Pendant le guidage routier, différents types d'écrans de guidage peuvent s'afficher selon les conditions.

## ÉCRAN DE GUIDAGE ROUTIER



N°	Information/Fonction
1	Distance jusqu'au prochain changement de direction; une flèche indique le sens du virage
2	Itinéraire affiché
3	Position actuelle
4	Nom de la rue actuelle ou informations routières

### INFORMATIONS

- Si le véhicule quitte l'itinéraire affiché, le système recherche un nouvel itinéraire.
- Dans certaines zones, les routes n'ont pas été entièrement numérisées dans notre base de données. C'est pourquoi le guidage routier pourrait choisir une route sur laquelle on ne devrait pas se déplacer.
- Lorsque vous arriverez à la destination définie, le nom de celle-ci s'affichera en haut de l'écran.

## CHANGEMENT DE LA BARRE DES INFORMATIONS ROUTIÈRES

Lorsque le véhicule suit l'itinéraire affiché, le nom de la rue actuelle ou la distance et la durée estimée du trajet jusqu'à la destination/l'heure d'arrivée prévue sont affichés dans la barre des informations routières.

- 1 Sélectionnez la barre des informations routières (1) ou le bouton d'informations routières (2) pour modifier l'affichage de la barre des informations routières.



N°	Information/Fonction
1	Sélectionnez ce bouton pour basculer l'affichage entre la durée estimée du trajet et l'heure d'arrivée prévue.
2	Sélectionnez ce bouton pour basculer l'affichage entre le nom de la rue actuelle et la distance à parcourir avec la durée estimée du trajet/l'heure d'arrivée prévue.

**INFORMATIONS**

- Lorsque le véhicule suit l'itinéraire affiché, la distance mesurée tout au long du trajet s'affiche. La durée du trajet et l'heure d'arrivée sont calculées en fonction de la vitesse moyenne pour la limite de vitesse spécifiée.
- Lorsque le véhicule quitte l'itinéraire affiché, la flèche pointant vers la destination s'affiche au lieu de la durée estimée du trajet jusqu'à la destination/l'heure d'arrivée prévue.
- La barre des informations routières indique une progression de la gauche vers la droite au fur et à mesure que le véhicule suit son itinéraire.

### DISTANCE ET DURÉE DU TRAJET JUSQU'À LA DESTINATION

Lorsque vous suivez l'itinéraire affiché et que plus de 1 destination a été prédéfinie, une liste comportant la distance et la durée estimée du trajet jusqu'à chacune des destinations depuis la position actuelle est affichée, en plus de l'heure d'arrivée prévue.

- 1 Sélectionnez la barre des informations routières.
- 2 Vérifiez que la liste des distances et de la durée est affichée.



- En sélectionnant l'un des boutons portant un chiffre, les informations routières souhaitées sont affichées.

### VUE D'ENSEMBLE DE L'ITINÉRAIRE

L'itinéraire complet, depuis la position actuelle jusqu'à la destination, peut être affiché pendant le guidage routier.

- 1 Sélectionnez "**Options**" sur l'écran de carte.
- 2 Sélectionnez "**Aperçu de l'itinéraire**".
- 3 Vérifiez que l'itinéraire complet s'affiche sur la carte.



- Pour plus de détails sur cet écran : →P.219

## PENDANT LA CONDUITE SUR AUTOROUTE

Pendant la conduite sur autoroute, l'écran d'information sur les sorties de l'autoroute s'affichera.



## LORSQUE VOUS APPROCHEZ D'UNE SORTIE OU D'UN EMBRANCHEMENT D'AUTOROUTE

Lorsque le véhicule approche d'une sortie ou d'un embranchement, l'écran de guidage pour autoroute s'affiche.





N°/ Icône	Information/Fonction
1	Distance et temps entre la position actuelle et la sortie, l'embranchement ou le péage.
2	Nom de la sortie, de l'embranchement ou du péage.
3	POI à proximité d'une sortie d'autoroute.
4	Sélectionnez ce bouton pour afficher la carte des environs de la sortie.
5	Sélectionnez ce bouton pour afficher la sortie, l'embranchement ou le péage le plus proche de la position actuelle.
	Sélectionnez ce bouton pour faire défiler vers des sorties, des embranchements ou des péages plus éloignés.
	Sélectionnez ce bouton pour faire défiler vers des sorties, des embranchements ou des péages plus proches.

N°	Information/Fonction
1	Nom de la prochaine sortie ou du prochain embranchement
2	Distance entre la position actuelle et la sortie ou l'embranchement
3	Sélectionnez ce bouton pour masquer l'écran de guidage pour autoroute. Pour revenir à l'écran de guidage pour autoroute, sélectionnez
4	Barre indiquant la distance restante jusqu'au point de guidage

## GUIDAGE DE PÉAGE

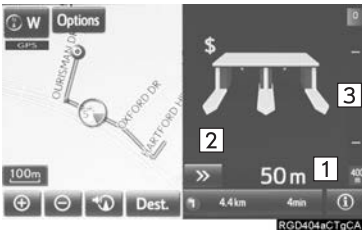
Lorsque le véhicule approche d'un péage, la vue de péage s'affiche.



N°	Information/Fonction
1	Distance entre la position actuelle et le péage
2	Sélectionnez ce bouton pour masquer l'écran de guidage pour péage. Pour revenir à l'écran de guidage pour péage, sélectionnez  .
3	Barre indiquant la distance restante jusqu'au point de guidage

## LORSQUE VOUS APPROCHEZ D'UN CROISEMENT

Lorsque le véhicule approche d'un croisement, l'écran de guidage pour croisement s'affiche.



N°	Information/Fonction
1	Nom de la prochaine rue
2	Distance jusqu'au croisement
3	Sélectionnez ce bouton pour masquer l'écran de guidage pour croisement. Pour revenir à l'écran de guidage pour croisement, sélectionnez  .
4	Barre indiquant la distance restante jusqu'au point de guidage

## ÉCRAN DE LISTE DES CHANGEMENTS DE DIRECTION

- 1 Sélectionnez “**Liste ch. direction**” sur l’écran “Mode carte”. (→P.196)
- 2 Vérifiez que l’écran de liste des changements de direction s’affiche.



N°	Information/Fonction
1	Sens du changement de direction
2	Distance entre les changements de direction
3	Nom de la prochaine rue ou de la prochaine destination

## ÉCRAN DE FLÈCHE PAS-À-PAS

Vous pouvez afficher de l’information sur le prochain changement de direction de l’itinéraire sur cet écran.

- 1 Sélectionnez “**Flèche nav. pas à pas**” sur l’écran “Mode carte”. (→P.196)
- 2 Vérifiez que l’écran de flèche pas-à-pas est affiché.

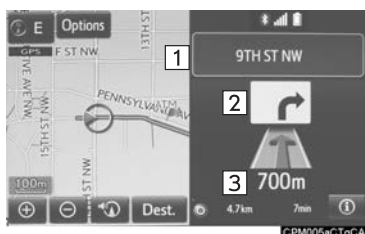

N°	Information/Fonction
1	Numéro de la sortie ou nom de la rue
2	Sens du changement de direction
3	Distance jusqu’au prochain changement de direction

## 2. MESSAGES TYPES D'ORIENTATION VOCALE

Lorsque le véhicule approche d'un croisement ou d'un endroit où une manœuvre est requise de votre part, l'orientation vocale du système émettra divers messages.



### AVERTISSEMENT

● Veillez à respecter le Code de la route et à garder à l'esprit les conditions routières particulièrement pendant la conduite sur des routes IPD (routes non entièrement numérisées dans notre base de données). Il se peut que le système de guidage routier ne dispose pas de toutes les informations à jour, par exemple sur la direction d'une rue à sens unique.

### INFORMATIONS

- Si vous n'avez pas entendu la commande de l'orientation vocale, sélectionnez  sur l'écran de carte pour l'entendre de nouveau.
- Pour régler le volume de l'orientation vocale :  
→P.63
- Il se peut que l'orientation vocale se fasse plus tôt ou soit retardée.
- Si le système n'arrive pas à déterminer correctement la position actuelle du véhicule, il se peut que vous n'entendiez pas l'orientation vocale ou que vous ne voyiez pas l'agrandissement du croisement sur l'écran.

## 3. MODIFICATION DE L'ITINÉRAIRE

1 Appuyez sur le bouton “APPS”.

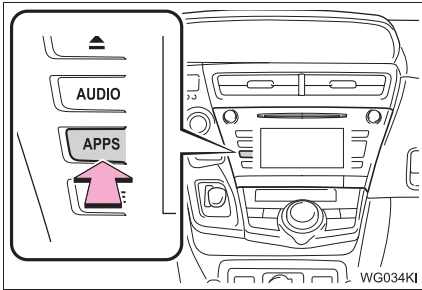

2 Sélectionnez “Navigation”.

3 Sélectionnez “Options”.

4 Sélectionnez “Modifier l'itinéraire”.



5 Sélectionnez l'élément à configurer.



N°	Fonction	Page
1	Sélectionnez ce bouton pour ajouter des destinations.	230
2	Sélectionnez ce bouton pour supprimer des destinations.	230
3	Sélectionnez ce bouton pour réorganiser les destinations.	230
4	Sélectionnez ce bouton pour définir les préférences d'itinéraire.	231
5	Sélectionnez ce bouton pour changer le type d'itinéraire.	231
6	Sélectionnez ce bouton pour définir des détours.	232
7	Sélectionnez ce bouton pour démarrer à partir de la route adjacente.	233

6 Vérifiez que l'itinéraire complet s'affiche sur la carte. (→P.219)

## AJOUT DE DESTINATIONS

- 1 Affichez l'écran "Modifier l'itinéraire". (→P.229)
- 2 Sélectionnez "**Ajouter**".
- 3 Recherchez une destination supplémentaire de la même manière que celle utilisée pour la recherche d'une destination. (→P.207)
- 4 Sélectionnez "**Ajouter destination ici**" pour insérer la nouvelle destination sur l'itinéraire.

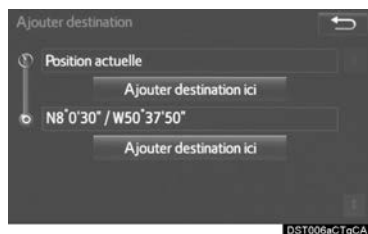

DST006aC1rCA

## RÉORGANISATION DES DESTINATIONS

Si vous avez défini plus de 1 destination, vous pouvez changer la place de celles-ci dans l'ordre des arrivées.

- 1 Affichez l'écran "Modifier l'itinéraire". (→P.229)
- 2 Sélectionnez "**Réorganiser**".
- 3 Sélectionnez la destination souhaitée, puis sélectionnez "**Dépl. haut**" ou "**Dépl. bas**" pour changer l'ordre des arrivées. Ensuite, sélectionnez "**OK**".

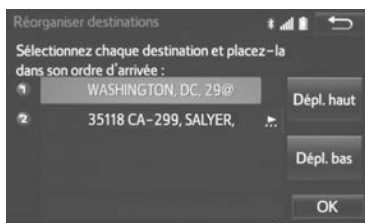

DST014aC1rCA

## SUPPRESSION DES DESTINATIONS

- 1 Affichez l'écran "Modifier l'itinéraire". (→P.229)
  - 2 Sélectionnez "**Supprimer**".
  - 3 Sélectionnez "**Oui**" lorsque l'écran de confirmation s'affiche.
    - Si plus de 1 destination a été définie, une liste de celles-ci s'affichera à l'écran. Sélectionnez les éléments à supprimer.
- "Supprimer tout"** : Sélectionnez ce bouton pour supprimer toutes les destinations de la liste.
- Si vous définissez plus de 1 destination, le système recalculera l'itinéraire vers la ou les destinations définies au besoin.

## DÉFINITION DES PRÉFÉRENCES D'ITINÉRAIRE

Vous pouvez choisir les conditions qui serviront à établir l'itinéraire, par exemple les autoroutes, les routes à péage, les routes à accès réservé, les routes saisonnières, les traversiers, etc.

- 1 Affichez l'écran "Modifier l'itinéraire". (→P.229)
- 2 Sélectionnez "**Préférences**".
- 3 Sélectionnez les préférences d'itinéraire souhaitées, puis sélectionnez "**OK**".



- Lorsque l'option est activée, l'indicateur est allumé.

## SÉLECTION DU TYPE D'ITINÉRAIRE

- 1 Affichez l'écran "Modifier l'itinéraire". (→P.229)
- 2 Sélectionnez "**Type d'itinéraire**".
- 3 Sélectionnez le type d'itinéraire souhaité.



- Pendant la conduite, le guidage routier démarre une fois que vous avez sélectionné le type d'itinéraire souhaité.
- 4 L'itinéraire complet, depuis le point de départ jusqu'à la destination, s'affiche.
- Pour plus de détails sur cet écran : →P.219

## DÉFINITION D'UN DÉTOUR

Pendant le guidage routier, vous pouvez changer l'itinéraire pour éviter l'une de ses sections où il y a un ralentissement en raison de travaux routiers, d'un accident, etc.

- 1 Affichez l'écran "Modifier l'itinéraire". (→P.229)
- 2 Sélectionnez "Déviation".
- 3 Sélectionnez la distance souhaitée du détour.



N°	Fonction
1	Sélectionnez ce bouton pour dévier de l'itinéraire sur une distance de 1 mile par rapport à la position actuelle.
2	Sélectionnez ce bouton pour dévier de l'itinéraire sur une distance de 3 miles par rapport à la position actuelle.
3	Sélectionnez ce bouton pour dévier de l'itinéraire sur une distance de 5 miles par rapport à la position actuelle.
4	Sélectionnez ce bouton pour dévier de l'itinéraire complet.

N°	Fonction
5	Sélectionnez ce bouton pour que le système recherche un itinéraire en fonction des informations sur les embouteillages qu'il recevra à partir des informations sur la circulation. (→P.204) Si le paramètre "Évitement automatique des embouteillages" est réglé sur "Arrêt", cette fonction est inopérante. (→P.249)

## INFORMATIONS

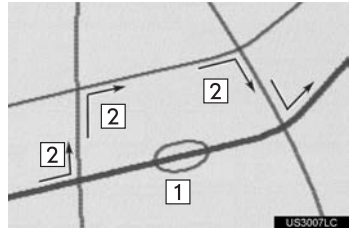

- Cette illustration montre comment le système vous permettrait de contourner un ralentissement causé par un embouteillage.
- 1 Cette position indique l'emplacement d'un embouteillage provoqué par des travaux routiers, un accident, etc.
  - 2 Cet itinéraire indique le détour proposé par le système.
- Lorsque votre véhicule circule sur une autoroute, les distances de détour sont présentées par tranches de 5, 15 et 25 miles (ou 5, 15 et 25 km, si les unités sont affichées en km).
  - Il se peut que le système ne soit pas en mesure de calculer un itinéraire de détour en raison de la distance choisie et de l'état des routes environnantes.

## DÉMARRAGE À PARTIR D'UNE ROUTE ADJACENTE

Lorsqu'une autoroute et une route de surface se suivent parallèlement, il se peut que le système affiche l'itinéraire sur l'autoroute alors que vous roulez sur la route, ou vice versa.

Si cela se produit, vous pouvez choisir instantanément la route adjacente pour le guidage routier.

- 1 Affichez l'écran "Modifier l'itinéraire".  
(→P.229)
- 2 Sélectionnez "**Partir de la route adjacente**".

### INFORMATIONS

- S'il n'y a aucune route adjacente, ce bouton d'écran ne s'affichera pas.

## 1. PARAMÈTRES DES POINTS DE MÉMOIRE

Le domicile, des destinations prédéfinies, des entrées du carnet d'adresses et des zones à éviter peuvent être définis comme point de mémoire. On peut utiliser les points enregistrés comme destinations. (→P.207)

Les zones enregistrées comme étant à éviter seront évitées au moment de la recherche d'itinéraire par le système.

1 Appuyez sur le bouton **“APPS”**.

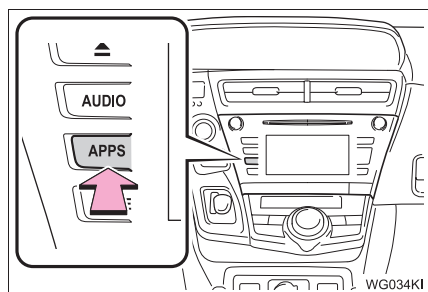

2 Sélectionnez **“Configuration”**.

3 Sélectionnez **“Navigation”**.

4 Sélectionnez l'élément que vous souhaitez configurer.



N°	Fonction	Page
1	Sélectionnez ce bouton pour définir le domicile.	235
2	Sélectionnez ce bouton pour définir des destinations prédéfinies.	236
3	Sélectionnez ce bouton pour définir le carnet d'adresses.	238
4	Sélectionnez ce bouton pour définir les zones à éviter.	241
5	Sélectionnez ce bouton pour supprimer les destinations précédentes.	243
6	Sélectionnez ce bouton pour configurer les paramètres de navigation détaillés.	244

## DÉFINITION DU DOMICILE

Si un domicile a été enregistré, vous pouvez rappeler cette information en sélectionnant **“Aller au domicile”** sur l’écran “Destination”. (→P.210)

- 1 Affichez l’écran “Réglages de navigation”. (→P.234)
- 2 Sélectionnez **“Domicile”**.
- 3 Sélectionnez l’élément que vous souhaitez configurer.

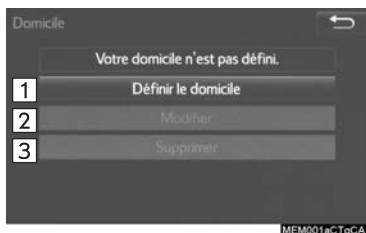

N°	Fonction	Page
1	Sélectionnez ce bouton pour enregistrer le domicile.	235
2	Sélectionnez ce bouton pour modifier le domicile.	235
3	Sélectionnez ce bouton pour supprimer le domicile.	235

## ENREGISTREMENT DU DOMICILE

- 1 Sélectionnez **“Définir le domicile”**.
- 2 Sélectionnez l’élément souhaité pour rechercher l’emplacement. (→P.207)
- 3 Sélectionnez **“OK”** lorsque l’écran de modification du domicile s’affiche.

## MODIFICATION DU DOMICILE

- 1 Sélectionnez **“Modifier”**.
- 2 Sélectionnez l’élément que vous souhaitez modifier.

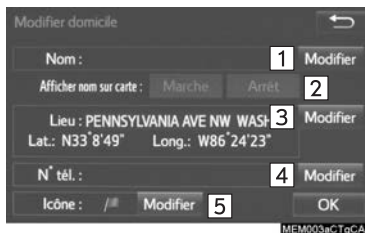

N°	Fonction	Page
1	Sélectionnez ce bouton pour modifier le nom du domicile.	240
2	Sélectionnez ce bouton pour activer/désactiver l’affichage du nom du domicile.	—
3	Sélectionnez ce bouton pour modifier l’information sur l’emplacement.	240
4	Sélectionnez ce bouton pour modifier le numéro de téléphone.	240
5	Sélectionnez ce bouton pour changer l’icône à afficher sur l’écran de carte.	239

- 3 Sélectionnez **“OK”**.

## SUPPRESSION DU DOMICILE

- 1 Sélectionnez **“Supprimer”**.
- 2 Sélectionnez **“Oui”** lorsque l’écran de confirmation s’affiche.

## DÉFINITION DES DESTINATIONS PRÉDÉFINIES

Si une destination prédéfinie a été enregistrée, vous pouvez rappeler cette information en utilisant les destinations prédéfinies sur l'écran "Destination". (→P.210)

- 1 Affichez l'écran "Réglages de navigation". (→P.234)
- 2 Sélectionnez "Destinations prédéfinies".
- 3 Sélectionnez l'élément souhaité.



## ENREGISTREMENT DES DESTINATIONS PRÉDÉFINIES

- 1 Sélectionnez "Réglage".
- 2 Sélectionnez l'élément souhaité pour rechercher l'emplacement. (→P.207)
- 3 Sélectionnez une position pour cette destination prédéfinie.



- 4 Sélectionnez "OK" lorsque l'écran de modification d'une destination prédéfinie s'affiche. (→P.237)

### INFORMATIONS

- Vous pouvez enregistrer jusqu'à 5 destinations prédéfinies.

N°	Fonction	Page
1	Sélectionnez ce bouton pour enregistrer une destination prédéfinie.	236
2	Sélectionnez ce bouton pour modifier une destination prédéfinie.	237
3	Sélectionnez ce bouton pour supprimer une destination prédéfinie.	237

## MODIFICATION DES DESTINATIONS PRÉDÉFINIES

- 1 Sélectionnez **“Modifier”**.
- 2 Sélectionnez la destination prédéfinie souhaitée.
- 3 Sélectionnez l'élément à modifier.

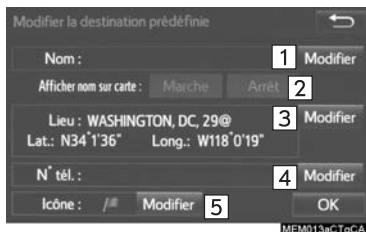

N°	Fonction	Page
1	Sélectionnez ce bouton pour modifier le nom de la destination prédéfinie.	240
2	Sélectionnez ce bouton pour activer/désactiver l'affichage du nom de la destination prédéfinie.	—
3	Sélectionnez ce bouton pour modifier l'information sur l'emplacement.	240
4	Sélectionnez ce bouton pour modifier le numéro de téléphone.	240
5	Sélectionnez ce bouton pour changer l'icône à afficher sur l'écran de carte.	239

- 4 Sélectionnez **“OK”**.

## SUPPRESSION DES DESTINATIONS PRÉDÉFINIES

- 1 Sélectionnez **“Supprimer”**.
- 2 Sélectionnez la destination prédéfinie à supprimer, puis sélectionnez **“Supprimer”**.



- 3 Sélectionnez **“Oui”** lorsque l'écran de confirmation s'affiche.

## DÉFINITION DU CARNET D'ADRESSES

Vous pouvez enregistrer des points sur la carte.

- 1 Affichez l'écran "Paramètres de navigation". (→P.234)
- 2 Sélectionnez "**Carnet d'adresses**".
- 3 Sélectionnez l'élément souhaité.



MEM030aCTrCA

## ENREGISTREMENT DES ENTRÉES DU CARNET D'ADRESSES

- 1 Sélectionnez "**Nouveau**".
- 2 Sélectionnez l'élément souhaité pour rechercher l'emplacement. (→P.207)
- 3 Sélectionnez "**OK**" lorsque l'écran de modification d'une entrée du carnet d'adresses s'affiche. (→P.239)

### INFORMATIONS

- Vous pouvez enregistrer jusqu'à 100 entrées dans le carnet d'adresses.

N°	Fonction	Page
1	Sélectionnez ce bouton pour enregistrer des entrées du carnet d'adresses.	238
2	Sélectionnez ce bouton pour modifier des entrées du carnet d'adresses.	239
3	Sélectionnez ce bouton pour supprimer des entrées du carnet d'adresses.	240

## MODIFICATION DES ENTRÉES DU CARNET D'ADRESSES

Vous pouvez modifier l'icône, le nom, l'emplacement ou le numéro de téléphone d'une entrée du carnet d'adresses enregistrée.

- 1 Sélectionnez **“Modifier”**.
- 2 Sélectionnez l'entrée du carnet d'adresses souhaitée.
- 3 Sélectionnez l'élément à modifier.

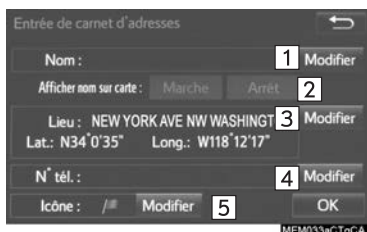

N°	Fonction	Page
1	Sélectionnez ce bouton pour modifier le nom d'une entrée du carnet d'adresses.	240
2	Sélectionnez ce bouton pour activer/désactiver l'affichage du nom de l'entrée du carnet d'adresses.	—
3	Sélectionnez ce bouton pour modifier l'information sur l'emplacement.	240
4	Sélectionnez ce bouton pour modifier le numéro de téléphone.	240
5	Sélectionnez ce bouton pour changer l'icône à afficher sur l'écran de carte.	239

- 4 Sélectionnez **“OK”**.

## MODIFICATION DE L'ICÔNE

- 1 Sélectionnez **“Modifier”** adjacent à **“icône”**.
- 2 Sélectionnez l'icône souhaitée.



- Changez de page en sélectionnant l'onglet **“Page 1”**, **“Page 2”** ou **“Avec son”**.

**“Avec son”** : Sélectionnez les points de mémoire avec un son

- Lorsque l'onglet **“Avec son”** est sélectionné

Vous pouvez associer un son à certaines entrées du carnet d'adresses. Lorsque le véhicule approchera d'un emplacement associé à une entrée du carnet d'adresses, le son sélectionné sera émis.

- 1 Sélectionnez l'onglet **“Avec son”**.
- 2 Sélectionnez l'icône de son souhaitée.

 : Sélectionnez ce bouton pour écouter le son.

- Lorsque **“Sonnerie (avec direction)”** est sélectionné, sélectionnez une flèche pour régler la direction, puis sélectionnez **“OK”**.



#### INFORMATIONS

- La cloche ne sonne que si le véhicule approche de ce point dans la direction définie.

#### MODIFICATION DU NOM

- 1 Sélectionnez le bouton **“Modifier”** adjacent à **“Nom”**.
- 2 Entrez un nom, puis sélectionnez **“OK”**.

#### MODIFICATION DE L'EMPLACEMENT

- 1 Sélectionnez le bouton **“Modifier”** adjacent à **“Lieu”**.
- 2 Faites défiler la carte jusqu'au point souhaité (→P.199), puis sélectionnez **“OK”**.

#### MODIFICATION DU NUMÉRO DE TÉLÉPHONE

- 1 Sélectionnez le bouton **“Modifier”** adjacent à **“N° tél.”**.
- 2 Entrez le numéro de téléphone, puis sélectionnez **“OK”**.

#### SUPPRESSION DES ENTRÉES DU CARNET D'ADRESSES

- 1 Sélectionnez **“Supprimer”**.
- 2 Sélectionnez l'élément à supprimer, puis sélectionnez **“Supprimer”**.

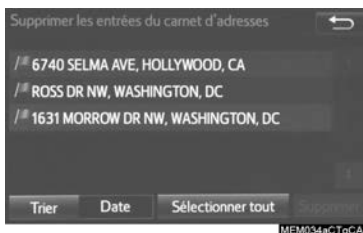

- 3 Sélectionnez **“Oui”** lorsque l'écran de confirmation s'affiche.

## DÉFINITION DES ZONES À ÉVITER



Vous pouvez enregistrer comme “Zones à éviter” les zones que vous voulez éviter en raison d’embouteillages, de travaux de construction ou pour d’autres motifs.

- 1 Affichez l’écran “Réglages de navigation”. (→P.234)
- 2 Sélectionnez “Zones à éviter”.
- 3 Sélectionnez l’élément souhaité.



N°	Fonction	Page
1	Sélectionnez ce bouton pour enregistrer les zones à éviter.	241
2	Sélectionnez ce bouton pour modifier les zones à éviter.	242
3	Sélectionnez ce bouton pour supprimer les zones à éviter.	243

## ENREGISTREMENT DES ZONES À ÉVITER

- 1 Sélectionnez “Nouveau”.
- 2 Sélectionnez l’élément souhaité pour rechercher l’emplacement. (→P.207)
- 3 Sélectionnez  ou  pour changer la taille de la zone à éviter, puis sélectionnez “OK”.



- 4 Sélectionnez “OK” lorsque l’écran de modification d’une zone à éviter s’affiche.

### INFORMATIONS

- Si une destination entrée fait partie de la zone à éviter, ou si le calcul de l’itinéraire ne peut être effectué sans passer par la zone à éviter, un itinéraire passant par cette zone à éviter pourra être affiché.
- Vous pouvez enregistrer jusqu’à 10 emplacements comme points/zones à éviter.

## MODIFICATION DES ZONES À ÉVITER

Vous pouvez modifier le nom, l'emplacement ou la taille d'une zone à éviter enregistrée.

- 1 Sélectionnez **“Modifier”**.
- 2 Sélectionnez la zone, puis sélectionnez **“OK”**.
- 3 Sélectionnez l'élément à modifier.

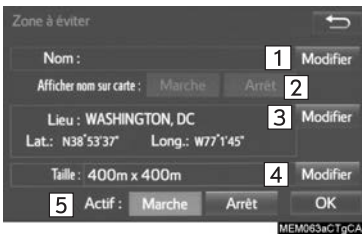

N°	Fonction	Page
1	Sélectionnez ce bouton pour modifier le nom de la zone à éviter.	242
2	Sélectionnez ce bouton pour activer/désactiver l'affichage du nom de la zone à éviter.	—
3	Sélectionnez ce bouton pour modifier l'emplacement de la zone.	242
4	Sélectionnez ce bouton pour modifier la taille de la zone.	242
5	Sélectionnez ce bouton pour activer/désactiver la fonction Zones à éviter.	—

- 4 Sélectionnez **“OK”**.



## MODIFICATION DU NOM

- 1 Sélectionnez le bouton **“Modifier”** adjacent à **“Nom”**.
- 2 Entrez un nom, puis sélectionnez **“OK”**.

## MODIFICATION DE L'EMPLACEMENT

- 1 Sélectionnez le bouton **“Modifier”** adjacent à **“Lieu”**.
- 2 Faites défiler la carte jusqu'au point souhaité (→P.199), puis sélectionnez **“OK”**.

## MODIFICATION DE LA TAILLE DE LA ZONE

- 1 Sélectionnez le bouton **“Modifier”** adjacent à **“Taille”**.
- 2 Sélectionnez  ou  pour changer la taille de la zone à éviter, puis sélectionnez **“OK”**.



## SUPPRESSION DES ZONES À ÉVITER

- 1 Sélectionnez **“Supprimer”**.
- 2 Sélectionnez la zone à supprimer, puis sélectionnez **“Supprimer”**.
- 3 Sélectionnez **“Oui”** lorsque l'écran de confirmation s'affiche.

## SUPPRESSION DES DESTINATIONS PRÉCÉDENTES

Vous pouvez supprimer les destinations précédentes.

- 1 Affichez l'écran “Réglages de navigation”. (→P.234)
- 2 Sélectionnez **“Supprimer destination précédente”**.
- 3 Sélectionnez la destination précédente à supprimer, puis sélectionnez **“Supprimer”**.



- 4 Sélectionnez **“Oui”** lorsque l'écran de confirmation s'affiche.

## 1. PARAMÈTRES DE NAVIGATION DÉTAILLÉS

Vous pouvez configurer les informations contextuelles, les catégories favorites de POI, l'avertissement de basse réserve de carburant, etc.

- 1 Appuyez sur le bouton **“APPS”**.

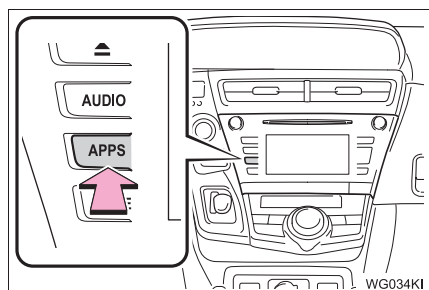

- 2 Sélectionnez **“Configuration”**.

- 3 Sélectionnez **“Navigation”**.

- 4 Sélectionnez **“Navigation détaillée Réglages”**.

- 5 Sélectionnez les éléments à configurer.

- 6 Sélectionnez **“OK”**.

## ÉCRANS DES PARAMÈTRES DE NAVIGATION

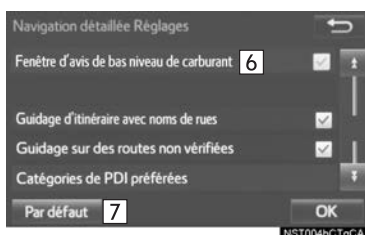
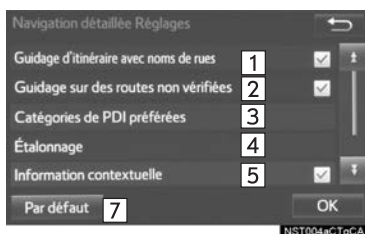

N°	Fonction	Page
1	Sélectionnez ce bouton pour activer/désactiver l'orientation vocale du prochain nom de rue.	—
2	Sélectionnez ce bouton pour activer/désactiver le guidage des routes IPD.	—
3	Sélectionnez ce bouton pour définir les catégories favorites de POI pouvant être sélectionnées sur l'écran de carte.	245
4	Sélectionnez ce bouton pour régler manuellement le repère de la position actuelle ou pour corriger les erreurs de calcul de la distance causées par le remplacement d'un pneu.	246
5	Sélectionnez ce bouton pour activer/désactiver l'affichage de l'information contextuelle.	—
6	Sélectionnez ce bouton pour activer/désactiver l'affichage de l'avertissement de basse réserve de carburant.	247
7	Sélectionnez ce bouton pour réinitialiser tous les éléments de réglage.	—

## CATÉGORIES FAVORITES DE POI (SÉLECTION DES ICÔNES DE POI)

Vous pouvez sélectionner jusqu'à 6 icônes de POI comme favoris. Elles seront utilisées pour sélectionner des POI sur l'écran de carte.

- 1 Affichez l'écran "Navigation détaillée Réglages". (→P.244)
- 2 Sélectionnez "**Catégories de POI préférées**".
- 3 Sélectionnez la catégorie à modifier.



"**Par défaut**": Sélectionnez ce bouton pour définir les catégories par défaut.

- 4 Sélectionnez la catégorie de POI souhaitée.

"**Afficher toutes les catégories**": Sélectionnez ce bouton pour afficher toutes les catégories de POI.

- 5 Sélectionnez l'icône de POI souhaitée.

## ÉTALONNAGE DE LA POSITION ACTUELLE/DU CHANGEMENT DE PNEU

Vous pouvez régler manuellement le repère de la position actuelle. Vous pouvez également corriger les erreurs de calcul de la distance causées par le remplacement d'un pneu.

- 1 Affichez l'écran "Navigation détaillée Réglages". (→P.244)
- 2 Sélectionnez "Étalonnage".
- 3 Sélectionnez l'élément souhaité.

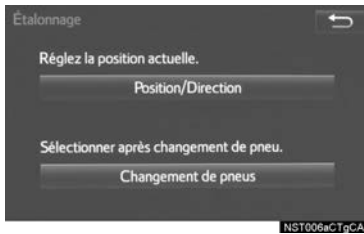

- Pour plus d'informations sur la précision de la position actuelle : →P.255

## ÉTALONNAGE DE LA POSITION/DIRECTION

Pendant que vous conduisez, le repère de la position actuelle se déplace automatiquement en fonction des signaux GPS. Si la réception GPS est mauvaise en raison de l'endroit où vous vous trouvez, vous pouvez régler manuellement le repère de la position actuelle.

- 1 Sélectionnez "Position/Direction".
- 2 Faites défiler la carte jusqu'au point souhaité (→P.199), puis sélectionnez "OK".
- 3 Sélectionnez une flèche pour régler la direction du repère de la position actuelle, puis sélectionnez "OK".



## ■ ÉTALONNAGE DU CHANGEMENT DE PNEU

Vous utiliserez la fonction d'étalonnage du changement de pneu lorsque vous remplacerez vos pneus. Cette fonction corrigera les erreurs de calcul causées par la différence entre la circonférence des anciens pneus et celle des nouveaux.

### 1 Sélectionnez **“Changement de pneus”**.

- Le message s'affiche et l'étalonnage rapide de la distance démarre automatiquement.

#### INFORMATIONS

- Si vous n'effectuez pas cette procédure lorsque vous remplacez vos pneus, l'affichage du repère de la position actuelle pourrait être inexact.

## NOTIFICATION D'AVERTISSEMENT DE BASSE RÉSERVE DE CARBURANT

Lorsque le niveau de carburant est bas, un message d'avertissement s'affiche à l'écran.

### 1 Affichez l'écran **“Navigation détaillée Réglages”**. (→P.244)

### 2 Sélectionnez **“Fenêtre d'avis de bas niveau de carburant”**.

## ■ RECHERCHE D'UNE STATION-SERVICE APRÈS UN AVERTISSEMENT DE BASSE RÉSERVE DE CARBURANT

Vous pouvez sélectionner une station-service à proximité comme destination.

### 1 Sélectionnez **“Oui”** lorsque l'avertissement de basse réserve de carburant s'affiche.

### 2 Sélectionnez la station-service à proximité souhaitée.



### 3 Sélectionnez **“Entrer”** pour définir comme destination.



**“Info”** : Sélectionnez ce bouton pour afficher les informations pour la station-service. (→P.202)

## 2. PARAMÈTRES DE CIRCULATION

Vous pouvez recevoir les informations sur la circulation, telles que les embouteillages ou les avis d'incident de circulation.

1 Appuyez sur le bouton “APPS”.

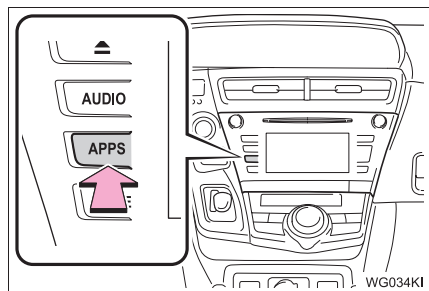

2 Sélectionnez “Configuration”.

3 Sélectionnez “Circulation”.

4 Sélectionnez les éléments à configurer.

5 Sélectionnez “OK”.

### ÉCRAN DES PARAMÈTRES DE CIRCULATION

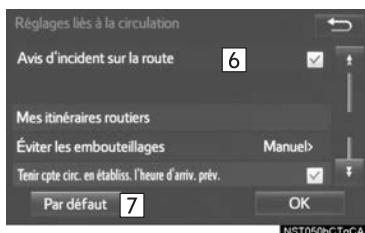
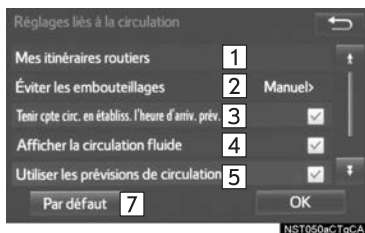

N°	Fonction
1	Sélectionnez ce bouton pour définir des itinéraires bien précis (par exemple, des itinéraires souvent empruntés) pour lesquels vous souhaitez recevoir des informations sur la circulation. (→P.250)
2	Sélectionnez ce bouton pour activer la fonction Évitement automatique/manuel des embouteillages. (→P.249)
3	Sélectionnez ce bouton pour activer/désactiver l'utilisation des informations sur la circulation dans le calcul de l'heure d'arrivée prévue.
4	Sélectionnez ce bouton pour activer/désactiver l'affichage de la flèche indiquant une circulation fluide.
5	Sélectionnez ce bouton pour activer/désactiver la prise en compte des prévisions de circulation (→P.205) dans le calcul de l'heure d'arrivée prévue et dans la recherche des itinéraires de détour.

N°	Fonction
6	Sélectionnez ce bouton pour activer/désactiver les avertissements vocaux des incidents de circulation.
7	Sélectionnez ce bouton pour réinitialiser tous les éléments de réglage.

## ÉVITEMENT AUTOMATIQUE DES EMBOUTEILLAGES

- 1 Affichez l'écran "Réglages liés à la circulation". (→P.248)
- 2 Sélectionnez "Éviter les embouteillages".
- 3 Sélectionnez l'élément souhaité.

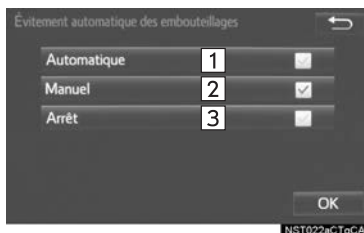

N°	Fonction
1	Sélectionnez ce bouton pour changer automatiquement d'itinéraire lorsque le système reçoit de l'information concernant un embouteillage sur l'itinéraire.
2	Sélectionnez ce bouton pour changer manuellement d'itinéraire lorsque le système reçoit de l'information concernant un embouteillage sur l'itinéraire. Dans ce mode, un écran s'affichera pour vous demander si vous souhaitez changer d'itinéraire.
3	Sélectionnez ce bouton pour ne pas changer d'itinéraire lorsque le système reçoit de l'information concernant un embouteillage sur l'itinéraire.

- 4 Sélectionnez "OK".

## CHANGEMENT D'ITINÉRAIRE MANUEL

Lorsque le système de navigation calcule un nouvel itinéraire, l'écran suivant s'affiche.

- 1 Sélectionnez l'élément souhaité.

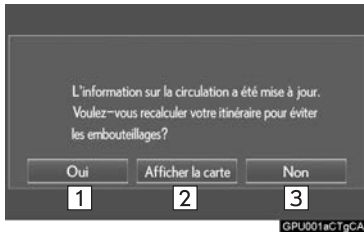

N°	Fonction
1	Sélectionnez ce bouton pour démarrer le guidage routier en utilisant le nouvel itinéraire.
2	Sélectionnez ce bouton pour confirmer le nouvel itinéraire et l'itinéraire actuel sur la carte.
3	Sélectionnez ce bouton pour poursuivre le guidage routier actuel.

## CIRCULATION LE LONG DE MES ITINÉRAIRES

La fonction "Mes itinéraires routiers" vous permet d'enregistrer des itinéraires bien précis (par exemple, des itinéraires souvent empruntés) pour lesquels vous souhaitez recevoir des informations sur la circulation. Un itinéraire est défini à l'aide d'un point de départ et d'un point d'arrivée, et il peut être personnalisé en définissant jusqu'à 2 routes préférées.

- 1 Affichez l'écran "Réglages liés à la circulation". (→P.248)
- 2 Sélectionnez "Mes itinéraires routiers".
- 3 Sélectionnez l'élément souhaité.

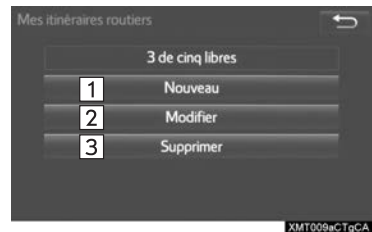

N°	Fonction	Page
1	Sélectionnez ce bouton pour enregistrer des itinéraires personnels.	251
2	Sélectionnez ce bouton pour modifier des itinéraires personnels.	251
3	Sélectionnez ce bouton pour supprimer des itinéraires personnels.	252

## ENREGISTREMENT D'ITINÉRAIRES PERSONNELS

- 1 Sélectionnez **“Nouveau”**.
- 2 Sélectionnez le bouton **“Modifier”** adjacent à **“Nom”**.

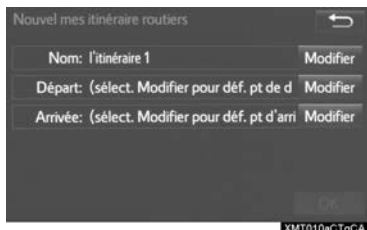

- 3 Entrez le nom, puis sélectionnez **“OK”**.
- 4 Sélectionnez le bouton **“Modifier”** adjacent à **“Départ”**.
- 5 Sélectionnez l'élément souhaité pour rechercher l'emplacement. (→P.207)

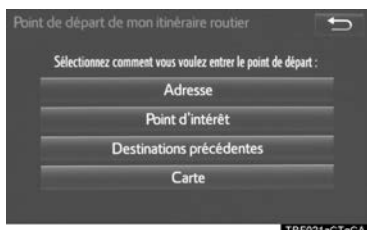

- 6 Sélectionnez le bouton **“Modifier”** adjacent à **“Arrivée”**.
  - 7 Sélectionnez l'élément souhaité pour rechercher l'emplacement. (→P.207)
  - 8 Sélectionnez **“OK”** lorsque l'écran de modification d'un itinéraire pour lequel vous suivez la circulation s'affiche.
- Vous pouvez personnaliser les itinéraires en définissant des routes préférées. (→P.252)

### INFORMATIONS

- Vous pouvez enregistrer jusqu'à 5 itinéraires.

## MODIFICATION D'ITINÉRAIRES PERSONNELS

- 1 Sélectionnez **“Modifier”**.
- 2 Sélectionnez l'itinéraire souhaité pour lequel vous suivez la circulation.



- 3 Sélectionnez le bouton **“Modifier”** adjacent à l'élément que vous souhaitez modifier.



N°	Fonction	Page
1	Sélectionnez ce bouton pour modifier le nom de l'itinéraire personnel.	
2	Sélectionnez ce bouton pour modifier l'emplacement de départ.	251
3	Sélectionnez ce bouton pour modifier l'emplacement d'arrivée.	
4	Sélectionnez ce bouton pour consulter et modifier l'itinéraire complet.	252

- 4 Sélectionnez **“OK”**.
- L'itinéraire complet s'affichera sur la carte.

## SUPPRESSION D'ITINÉRAIRES PERSONNELS

- 1 Sélectionnez **“Supprimer”**.
- 2 Sélectionnez l'itinéraire à supprimer, puis sélectionnez **“Supprimer”**.



- 3 Sélectionnez **“Oui”** lorsque l'écran de confirmation s'affiche.

## DÉFINITION DE ROUTES PRÉFÉRÉES

Vous pouvez personnaliser les itinéraires de la fonction “Mes itinéraires routiers” en définissant jusqu'à 2 routes préférées.

- 1 Sélectionnez **“Définir routes préf.”**.



- 2 Sélectionnez l'élément souhaité.



N°	Fonction	Page
1	Sélectionnez ce bouton pour ajouter des routes préférées.	253
2	Sélectionnez ce bouton pour modifier des routes préférées.	253
3	Sélectionnez ce bouton pour supprimer des routes préférées.	254

## ■ AJOUT DE ROUTES PRÉFÉRÉES

### 1 Sélectionnez “Ajouter”.

- Si vous avez déjà défini deux routes préférées, sélectionnez “Oui”, puis supprimez-en une avant d’en ajouter une nouvelle.

### 2 Faites défiler la carte jusqu’au point souhaité, puis sélectionnez “OK”.



### 3 Sélectionnez “OK” pour utiliser cette route.

“Suivant” : Sélectionnez ce bouton pour changer de route.

### 4 Sélectionnez “Ajouter ici” pour l’emplacement souhaité.



- Si vous avez déjà défini une route préférée, vous pouvez en ajouter une seconde n’importe où entre le point de départ, le point d’arrivée et la première route préférée.

## ■ MODIFICATION DE ROUTES PRÉFÉRÉES

### 1 Sélectionnez “Modifier”.

### 2 Sélectionnez la route préférée à modifier si 2 routes préférées ont été définies.

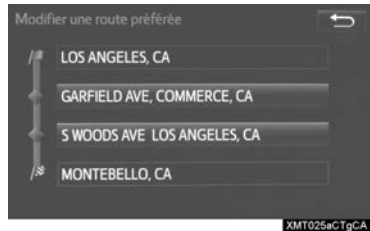

### 3 Faites défiler la carte jusqu’au point souhaité, puis sélectionnez “OK”.



### 4 Sélectionnez “OK” pour utiliser cette route.

“Suivant” : Sélectionnez ce bouton pour changer de route.

## ■ SUPPRESSION DE ROUTES PRÉFÉRÉES

- 1 Sélectionnez “**Supprimer**”.
- 2 Sélectionnez la route préférée à supprimer si 2 routes préférées ont été définies.

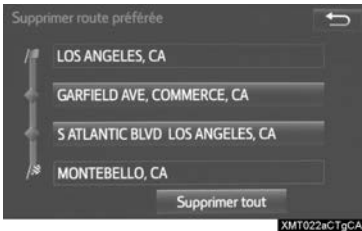

“**Supprimer tout**” : Sélectionnez ce bouton pour supprimer toutes les routes préférées de la liste.

- 3 Sélectionnez “**Oui**” lorsque l’écran de confirmation s’affiche.

## 1. GPS (SYSTÈME DE GÉO-POSITIONNEMENT PAR SATELLITE)

## LIMITES DU SYSTÈME DE NAVIGATION

Ce système de navigation calcule la position actuelle à l'aide de signaux satellites, de divers signaux du véhicule, des données sur la carte, etc. Cependant, en raison de l'état du satellite, de la configuration routière, de l'état du véhicule et d'autres facteurs, la position affichée pourrait ne pas être exacte.

Le système de géo-positionnement par satellite (GPS), conçu et géré par le département de la Défense des États-Unis, permet d'obtenir avec précision la position actuelle, généralement à l'aide d'au moins 4 satellites, voire seulement 3 dans certains cas. Un certain niveau d'inexactitude a été incorporé au système GPS. Bien que le système de navigation compense cette caractéristique la plupart du temps, on peut s'attendre à des erreurs de positionnement occasionnelles pouvant atteindre 300 ft. (100 m). Habituellement, les erreurs de positionnement seront corrigées en quelques secondes.



Lorsque le véhicule reçoit des signaux des satellites, le repère "GPS" s'affiche dans le coin supérieur gauche de l'écran.

Des obstacles physiques peuvent bloquer le signal GPS, ce qui peut entraîner un affichage inexact de la position du véhicule sur l'écran de carte. Les tunnels, les édifices élevés, les camions et même les objets posés sur le tableau de bord peuvent bloquer les signaux GPS.

Les satellites GPS pourraient ne pas envoyer de signaux en raison de réparations ou d'améliorations en cours sur ceux-ci.

Même lorsque le système de navigation reçoit des signaux GPS nets, l'affichage de la position du véhicule pourrait être inexact ou le guidage routier pourrait s'avérer incorrect dans certains cas.

**NOTE**

- L'installation de glaces teintées pourrait bloquer les signaux GPS. La plupart des produits teintants pour glaces contiennent des matériaux métalliques qui vont empêcher l'antenne du tableau de bord de recevoir le signal GPS. Nous déconseillons de teinter les glaces des véhicules dotés d'un système de navigation.

- La position actuelle affichée pourrait être inexacte dans les cas suivants :
  - Si vous roulez sur des routes très coudées, en forme de Y.
  - Si vous roulez sur une route sinueuse.
  - Si vous roulez sur une route glissante, par exemple sur du sable, du gravier, de la neige, etc.
  - Si vous roulez sur une longue route rectiligne.
  - Lorsqu'une autoroute et des voies urbaines se suivent parallèlement.
  - Après un déplacement en traversier ou sur un porte-véhicules.
  - Pendant la recherche d'un long itinéraire alors que le véhicule roule à vitesse élevée.
  - Si vous conduisez sans avoir effectué l'étalonnage de la position actuelle correctement.
  - Après la reprise d'un changement de direction en avançant et en reculant, ou si le véhicule a changé de côté sur une plaque tournante dans un parc de stationnement.
  - Si vous quittez un parc de stationnement ou un garage couverts.
  - Si un porte-bagages est installé sur le véhicule.
  - Si vous conduisez avec des chaînes antidérapantes.
  - Si les pneus sont usés.
  - Après le remplacement d'un ou de plusieurs pneus.
  - Si vous utilisez des pneus de dimensions plus petites ou plus grandes que celles indiquées dans les spécifications du fabricant.
  - Si la pression de gonflage de n'importe lequel des 4 pneus est incorrecte.
- Si le véhicule n'est pas en mesure de recevoir les signaux GPS, vous pouvez ajuster la position actuelle manuellement. Pour plus d'informations sur l'étalonnage de la position actuelle : →P.246
- Un guidage routier incorrect peut survenir dans les cas suivants :
  - Si vous tournez à un croisement alors que cette manœuvre n'était pas prévue dans l'itinéraire affiché.
  - Si vous définissez plus de 1 destination, mais ignorez l'une d'entre elles, la fonction de redéfinition automatique de l'itinéraire affichera un itinéraire retournant à celle-ci.
  - Si vous tournez à un croisement pour lequel il n'y a pas de guidage routier.
  - Si vous traversez un croisement pour lequel il n'y a pas de guidage routier.
  - Pendant la redéfinition automatique de l'itinéraire, il se peut que le guidage routier ne soit pas disponible pour le prochain virage à droite ou à gauche.
  - Si vous roulez à vitesse élevée, la redéfinition automatique de l'itinéraire pourrait demander beaucoup de temps. Pendant la redéfinition automatique de l'itinéraire, le système pourrait afficher un itinéraire de détour.
  - Après la redéfinition automatique de l'itinéraire, il se peut que l'itinéraire reste inchangé.
  - Si un demi-tour inutile s'affiche ou est annoncé.
  - Si un emplacement comporte plusieurs noms et que le système en annonce 1 ou plus.
  - S'il est impossible de rechercher un itinéraire.
  - Si l'itinéraire jusqu'à votre destination comporte des routes ou des allées avec du gravier ou non pavées, il se peut que le guidage routier ne s'affiche pas.
  - Votre destination peut s'afficher sur le côté opposé de la rue.
  - Si une portion de la route fait l'objet d'une réglementation horaire, saisonnière ou autre y interdisant la présence de véhicules.
  - Les données relatives à la route et à la carte stockées dans le système de navigation pourraient être incomplètes ou non actualisées.
- Après le remplacement d'un pneu : →P.246

**INFORMATIONS**

- Ce système de navigation utilise des données sur la permutation des pneus et il est conçu pour fonctionner avec des pneus respectant les spécifications du fabricant pour le véhicule. Si vous installez des pneus dont le diamètre est plus grand ou plus petit que celui des pneus d'origine, la position actuelle affichée pourrait être inexacte. La pression de gonflage des pneus influe aussi sur leur diamètre; assurez-vous par conséquent d'avoir la bonne pression de gonflage sur les 4 pneus.

## 2. VERSION DE LA BASE DE DONNÉES CARTOGRAPHIQUES ET ZONE DE COUVERTURE

### DONNÉES CARTOGRAPHIQUES

Vous pouvez afficher les zones de couverture et les informations légales, et mettre à jour les données cartographiques.

- 1 Appuyez sur le bouton **“APPS”**.

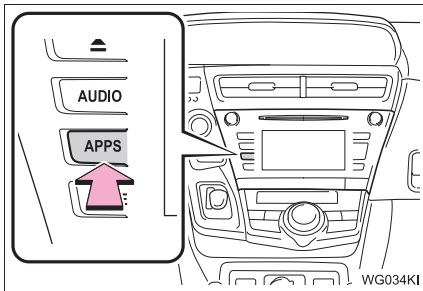

- 2 Sélectionnez **“Navigation”**.
- 3 Sélectionnez **“Options”**.
- 4 Sélectionnez **“Données cartographiques”**.

- 5 Vérifiez que l'écran des données cartographiques est affiché.

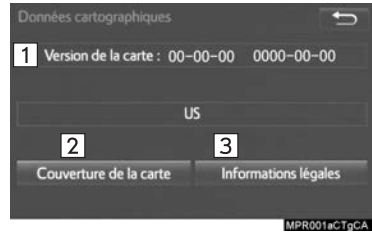

N°	Fonction
1	Version de la carte
2	Sélectionnez ce bouton pour afficher les zones de couverture cartographique.
3	Sélectionnez ce bouton pour afficher les informations légales.

#### INFORMATIONS

- Des frais sont rattachés aux mises à jour des données cartographiques. Pour plus d'informations, contactez votre concessionnaire Toyota.

## À PROPOS DES DONNÉES CARTOGRAPHIQUES

Les données cartographiques du système de navigation sont stockées sur une carte SD qui est insérée dans la fente pour carte SD.

N'éjectez pas la carte SD, car cela pourrait désactiver le système de navigation.

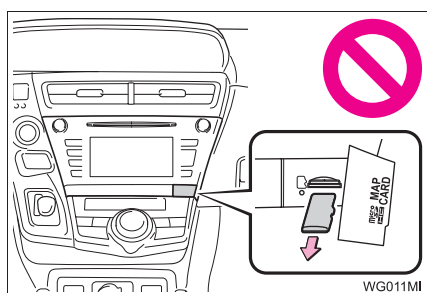

### NOTE

- Ne modifiez pas ou n'effacez pas les données cartographiques sur la carte SD, car cela pourrait alors désactiver le système de navigation.

### INFORMATIONS



- Le Logo microSDHC est une marque de commerce de SD-3C,LLC.



## Entune App Suite

### 1 VUE D'ENSEMBLE D'Entune App Suite

1. **SERVICE Entune App Suite ..... 262**
  - AVANT D'UTILISER LA FONCTION..... 264
  - PRÉPARATION AVANT D'UTILISER Entune App Suite..... 265

### 2 FONCTIONNEMENT D'Entune App Suite

1. **Entune App Suite ..... 267**
  - UTILISATION D'Entune App Suite ..... 267
  - LIAISON D'Entune App Suite ET DE LA FONCTION DE NAVIGATION ..... 271
  - FONCTIONNEMENT DES MOTS-CLÉS D'Entune App Suite ..... 272

### 3 CONFIGURATION

1. **PARAMÈTRES D'Entune App Suite ..... 274**
  - ÉCRAN DES PARAMÈTRES D'Entune App Suite ..... 274

## 1. SERVICE Entune App Suite\*

Entune App Suite est un service qui permet d'afficher et d'utiliser des applications téléchargeables, depuis l'écran. Avant de pouvoir utiliser Entune App Suite, vous devez tout d'abord effectuer quelques opérations. (→P.265)

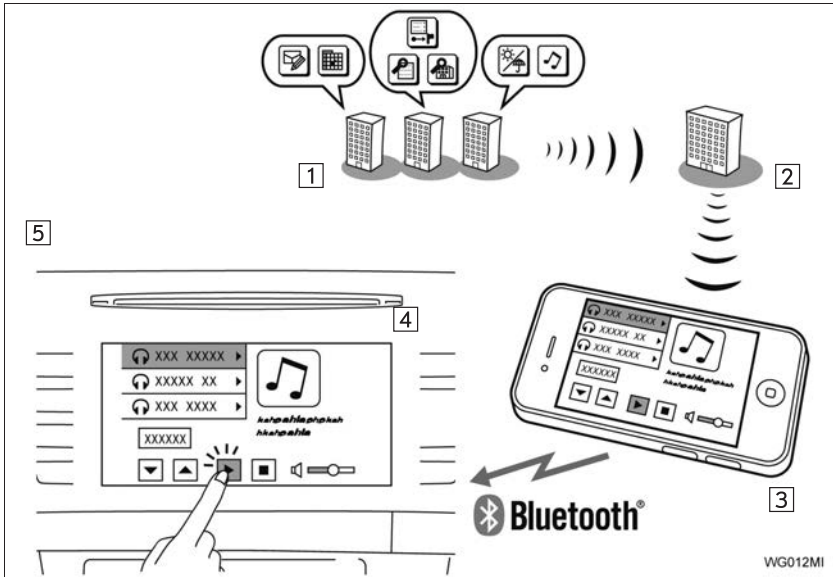

\* : Entune App Suite est disponible dans les États contigus des États-Unis, dans le District de Columbia et en Alaska.

N°	Nom	Fonction
1	Fournisseur de contenu	Fournit du contenu au système par l'intermédiaire d'un téléphone cellulaire.
2	Serveur d'application	Fournit l'application téléchargeable au système par l'intermédiaire d'un téléphone cellulaire.
3	Téléphone cellulaire*	En utilisant l'application Entune App Suite, les données sont acheminées entre le système, le serveur d'application et le fournisseur de contenu.
4	Applications	Les applications Entune App Suite téléchargées permettent d'accéder au contenu audio/vidéo d'un fournisseur de contenu lorsque vous êtes connecté à l'aide d'un téléphone compatible doté d'une connexion de données.
5	Entune App Suite	Le contenu reçu des serveurs d'un fournisseur par l'intermédiaire d'un téléphone cellulaire s'affiche sur l'écran. Le système est doté d'un lecteur d'application pour exécuter des applications.

\* : Pour connaître la liste des téléphones compatibles, visitez le site <http://www.toyota.com/entune/>.

#### INFORMATIONS

- La disponibilité réelle du service dépend de l'état du réseau.

## AVANT D'UTILISER LA FONCTION

### ABONNEMENT

- L'utilisateur doit s'enregistrer pour commencer à utiliser le service Entune App Suite.
- Entune App Suite n'exige pas de frais d'activation ni de frais périodiques mensuels.
- Des services qui exigent un contrat distinct peuvent également être utilisés.\*

\* : Pour plus de détails, visitez le site

<http://www.toyota.com/entune/> ou téléphonez au 1-800-331-4331.

### DISPONIBILITÉ DU SERVICE

- Entune App Suite est disponible dans les États contigus des États-Unis, dans le District de Columbia et en Alaska.

### INFORMATIONS

- Lorsque vous utilisez Entune App Suite, en fonction des caractéristiques de votre contrat de téléphonie cellulaire, des frais d'utilisation de données peuvent s'appliquer. Vérifiez les frais d'utilisation de données applicables avant d'utiliser ce service.
- Dans cette section, vous apprendrez comment activer des applications, connecter un téléphone cellulaire au système et enregistrer Entune App Suite. Pour plus de détails au sujet du fonctionnement d'Entune App Suite et de chacune des applications, visitez le site <http://www.toyota.com/entune/>.
- La disponibilité réelle du service dépend de l'état du réseau.

## INITIALISATION DES DONNÉES PERSONNELLES

Les données personnelles utilisées dans les applications peuvent être supprimées du système. (→P.62)

- Les données personnelles suivantes peuvent être supprimées du système et réinitialisées à leurs valeurs par défaut :
  - Applications téléchargées
  - Contenu de l'application téléchargée

### INFORMATIONS

- Une fois initialisées, les données seront effacées du système. Soyez très prudent lorsque vous procédez à cette opération.

## PRÉPARATION AVANT D'UTILISER Entune App Suite

### CONFIGURATION NÉCESSAIRE POUR UTILISER Entune App Suite

Effectuez les opérations suivantes.

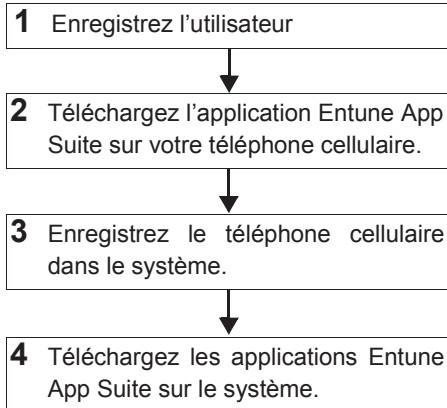

Pour utiliser Entune App Suite, vous devez tout d'abord effectuer les opérations suivantes :

- Enregistrez l'utilisateur avec un contrat de service (→P.265)
- Téléchargez l'application Entune App Suite sur votre téléphone cellulaire, puis ouvrez une session dans l'application. (→P.266)
- Enregistrez dans le système le téléphone cellulaire sur lequel vous avez téléchargé l'application Entune App Suite. (→P.266)
- Enregistrez un téléphone Bluetooth® dans le système mains libres. (→P.44)
- Téléchargez les applications Entune App Suite sur le système. (→P.268)

## ENREGISTREMENT DE L'UTILISATEUR

- 1 Effectuez l'enregistrement de l'utilisateur à l'adresse <http://www.toyota.com/entune/>.

## ENREGISTREMENT DE L'APPLICATION Entune App Suite

- 1 Téléchargez l'application Entune App Suite sur votre téléphone cellulaire.
- 2 Exécutez l'application Entune App Suite sur votre téléphone cellulaire.
- 3 Entrez les informations requises dans l'application Entune App Suite. Ouvrez une session dans l'application.

### INFORMATIONS

- Vous ne pouvez utiliser les applications que lorsque l'application Entune App Suite a été téléchargée sur votre téléphone cellulaire et que l'application est en cours d'exécution.
- Pour plus de détails au sujet du fonctionnement d'Entune App Suite, visitez le site <http://www.toyota.com/entune/>.
- Pour utiliser les applications, vous devez exécuter l'application Entune App Suite sur votre téléphone cellulaire.
- Si un iPhone est connecté par Bluetooth® et par USB en même temps, le fonctionnement du système peut devenir instable. Pour connaître la liste des téléphones compatibles, visitez le site <http://www.toyota.com/entune/>.
- Si une application Entune App Suite est utilisée pendant la lecture audio d'un iPod, le fonctionnement du système peut devenir instable.

## TÉLÉCHARGEMENT DES APPLICATIONS Entune App Suite

- 1 Vous devez effectuer les opérations indiquées à la P.265 avant de pouvoir télécharger des applications Entune App Suite.
- 2 Une fois que l'application Entune App Suite est ouverte sur votre téléphone, que vous avez ouvert une session à l'aide d'un compte valide et que le téléphone est connecté au système, une fenêtre s'affiche pour vous proposer de télécharger des applications Entune App Suite sur le système. Une fois le téléchargement commencé, reportez-vous à la P.269 pour plus d'informations.

# 1. Entune App Suite

## UTILISATION D'Entune App Suite

Entune App Suite est un service qui permet d'afficher et d'utiliser le contenu d'un téléphone cellulaire depuis l'écran. Avant de pouvoir utiliser Entune App Suite, vous devez tout d'abord effectuer quelques opérations. (→P.265)

Pour plus de détails au sujet de l'utilisation de chacune des applications et des services qu'elles proposent, visitez le site <http://www.toyota.com/entune/>.

- 1** Appuyez sur le bouton "APPS".

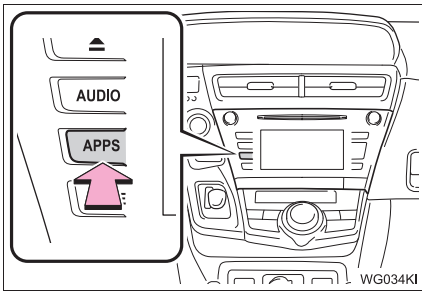

- 2** Sélectionnez le bouton de l'application souhaitée.



N°	Fonction	Page
1	Sélectionnez ce bouton pour activer une application.	—
2	Sélectionnez ce bouton pour mettre à jour l'application.	268
3	Sélectionnez ce bouton pour réorganiser les applications.	269

## MISE À JOUR d'une application

Lorsqu'Entune App Suite est activé, il est possible qu'une application ait besoin d'être mise à jour. En effectuant une mise à jour, vous êtes certain d'utiliser la dernière version d'une application. Lorsque vous mettez à jour l'application, vous devez télécharger la mise à jour et l'installer.

## TÉLÉCHARGEMENT DE LA MISE À JOUR

Si une mise à jour est disponible, vous pouvez sélectionner "**Mettre à jour**".

### 1 Sélectionnez "**Mettre à jour**".



### 2 Vérifiez que le téléchargement a démarré.

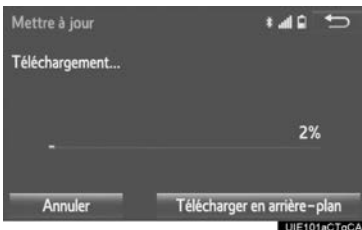

**"Télécharger en arrière-plan"** : Sélectionnez ce bouton pour utiliser d'autres fonctions pendant le téléchargement.

**"Annuler"** : Sélectionnez ce bouton pour annuler la mise à jour.

### 3 Vérifiez que le téléchargement est terminé.

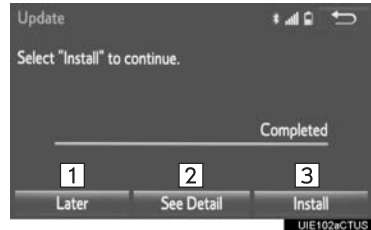

N°	Fonction
1	Sélectionnez ce bouton pour installer la mise à jour ultérieurement. Vous retournez à l'écran précédent. Installation de la mise à jour ultérieurement : →P.269
2	Sélectionnez ce bouton pour afficher des informations détaillées sur la mise à jour.
3	Sélectionnez ce bouton pour installer la mise à jour. Procédez tel qu'indiqué à la section "INSTALLATION DE LA MISE À JOUR", à partir de "ÉTAPE 2". (→P.269)

## INFORMATIONS

- Le temps de téléchargement d'une application peut varier en fonction de la vitesse du réseau cellulaire.
- Le téléchargement d'une application peut être repris après avoir coupé le moteur, puis l'avoir fait redémarrer.
- À l'avenir, les mises à jour obligatoires s'afficheront dans une fenêtre à l'écran lorsqu'elles seront disponibles.
- Il est impossible d'utiliser Entune App Suite pendant le téléchargement des mises à jour obligatoires.

## ■ INSTALLATION DE LA MISE À JOUR

Une fois le téléchargement terminé, **“Installer”** s'affichera à la place de **“Mettre à jour”**.

- 1 Sélectionnez **“Installer”**.
- 2 Sélectionnez **“Continuer”**.



**“Plus tard”** : Sélectionnez ce bouton pour différer l'installation de la mise à jour et revenir à l'écran précédent.

- 3 Vérifiez que l'installation a démarré.

**“Installer en arrière-plan”** : Sélectionnez ce bouton pour utiliser d'autres fonctions pendant l'installation.

- 4 Sélectionnez **“OK”** lorsque l'installation est terminée.

### INFORMATIONS

- Il est impossible d'utiliser Entune App Suite pendant l'installation.

## RÉORGANISATION DES APPLICATIONS

Vous pouvez réorganiser les applications.

- 1 Affichez l'écran **“Apps”**. (→P.267)
- 2 Sélectionnez **“Réorganiser”**.



- 3 Sélectionnez l'application que vous souhaitez déplacer.
- 4 Sélectionnez **◀** ou **▶** pour déplacer l'application, puis sélectionnez **“OK”**.

## SI UN MESSAGE S’AFFICHE À L’ÉCRAN

S’il y a un problème au démarrage du lecteur d’application, un message s’affichera. Reportez-vous au tableau ci-dessous pour identifier le problème et appliquez la mesure corrective suggérée.

Message	Conditions d’affichage	Mesure corrective
“Cette fonction n’est pas disponible pendant un appel d’urgence.”	Safety Connect est en cours d’utilisation.	Après avoir utilisé Safety Connect, répétez l’opération.
“Cette fonction n’est pas disponible pendant le transfert de contacts.”	Les contacts sont transférés manuellement de l’annuaire.	Une fois le transfert des contacts terminé, répétez l’opération.
“Impossible de se connecter à un téléphone Bluetooth*. Pour obtenir de l’aide, consultez <a href="http://toyota.com">toyota.com</a> .”	Le téléphone cellulaire ne peut pas se connecter.	Visitez le site <a href="http://www.toyota.com/entune/">http://www.toyota.com/entune/</a> pour vérifier si le téléphone est compatible ou non.
“Cette fonction n’est pas disponible pendant un appel mains libres.”	Un appel mains libres est en cours.	Après avoir terminé l’appel mains libres, répétez l’opération.
“Pour utiliser ces services, une application active doit être en cours d’exécution sur votre téléphone. Pour en savoir plus, consultez <a href="http://toyota.com">toyota.com</a> .”	L’application Entune App Suite ne peut pas se connecter au dispositif Bluetooth® SSP.	Visitez le site <a href="http://www.toyota.com/entune/">http://www.toyota.com/entune/</a> pour vérifier si le téléphone est compatible Bluetooth® SSP ou non, puis activez l’application Entune App Suite.
“La connexion Entune App Suite a été perdue. Confirmez votre connexion.”	La communication a été rompue.	Patientez quelques minutes avant de tenter de relancer l’opération.

\* : Bluetooth est une marque déposée de Bluetooth SIG, Inc.

## LIAISON D'Entune App Suite ET DE LA FONCTION DE NAVIGATION

Le système peut définir une destination et composer un appel mains libres par l'intermédiaire d'Entune App Suite. Pour plus de détails au sujet de l'utilisation de chacune des applications et des services qu'elles proposent, visitez le site <http://www.toyota.com/entune/>.

- 1 Appuyez sur le bouton **"APPS"**.

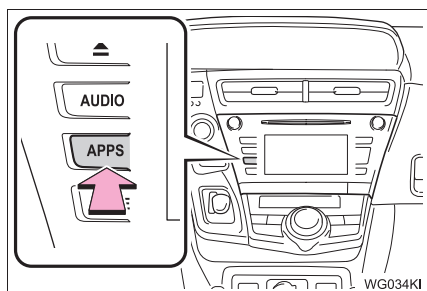

- 2 Sélectionnez **"Navigation"**.
- 3 Sélectionnez **"Dest."**.
- 4 Sélectionnez **"Recherche sur Internet"**.
- 5 Vérifiez que l'écran "Recherche sur Internet" est affiché.

## DÉFINITION D'UNE DESTINATION À L'AIDE D'Entune App Suite

Vous pouvez définir comme destination les emplacements que vous avez recherchés à l'aide d'Entune App Suite.

- 1 Affichez l'écran "Recherche sur Internet". (→P.271)
- 2 Sélectionnez le bouton de l'application que vous souhaitez rechercher.
- 3 Entrez le terme recherché, puis sélectionnez **"Entrer"**.
- 4 Sélectionnez **"Carte"**.
- 5 Sélectionnez **"Aller à"**.



- 6 Sélectionnez **"OK"** pour démarrer le guidage routier.



- Pour connaître les procédures d'utilisation de l'écran de guidage routier et la fonction de chaque bouton d'écran : →P.219

## FAIRE UN APPEL À L'AIDE D'Entune App Suite

Vous pouvez téléphoner aux emplacements que vous avez recherchés à l'aide d'Entune App Suite.

- 1 Affichez l'écran "Recherche sur Internet". (→P.271)
  - 2 Sélectionnez le bouton de l'application que vous souhaitez rechercher.
  - 3 Entrez le terme recherché, puis sélectionnez "**Entrer**".
  - 4 Sélectionnez "**Appeler**".
  - 5 Sélectionnez "**Oui**".
- "**Annuler**" : Sélectionnez ce bouton pour annuler l'appel.
- 6 Vérifiez que l'écran "Appeler" est affiché.



- Pour connaître les procédures d'utilisation du téléphone et la fonction de chaque bouton d'écran : →P.160

## FONCTIONNEMENT DES MOTS-CLÉS D'Entune App Suite

Vous pouvez entrer des données dans une application à l'aide du clavier virtuel ou de la reconnaissance vocale. Pour plus de détails au sujet de l'utilisation de chacune des applications et des services qu'elles proposent, visitez le site <http://www.toyota.com/entune/>.

- Vous pouvez changer la disposition du clavier. (→P.57)

## UTILISATION DU CLAVIER VIRTUEL

- 1 Affichez l'écran "Apps". (→P.267)
- 2 Sélectionnez le bouton de l'application souhaitée.



- 3 Sélectionnez le champ de saisie des caractères.
- 4 Entrez le terme recherché, puis sélectionnez "**OK**".



- 5** Les caractères entrés s'affichent dans le champ de saisie des caractères.

- Pour plus de détails sur le fonctionnement du clavier : →P.38

## ENTRÉE D'UN MOT-CLÉ À L'AIDE DE LA FONCTION DE RECONNAISSANCE VOCALE

- 1** Affichez l'écran "Apps". (→P.267)
- 2** Sélectionnez le bouton de l'application souhaitée.



- 3** Appuyez sur le contacteur de communication. (→P.134)
- 4** Lorsque cet écran s'affiche, dites le mot-clé souhaité.
  - Le système détecte automatiquement que vous avez terminé de dire le mot-clé.
- 5** Les résultats de la recherche s'affichent à l'écran.

# 1. PARAMÈTRES D'Entune App Suite

Vous pouvez configurer Entune App Suite.

1 Appuyez sur le bouton "APPS".

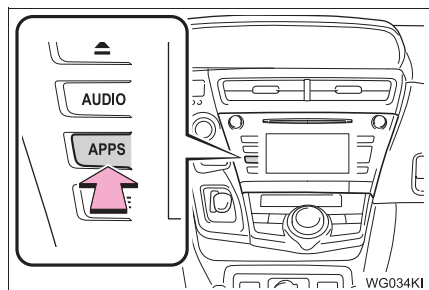

2 Sélectionnez "Configuration".

3 Sélectionnez "Entune".

4 Sélectionnez les éléments à configurer.

5 Sélectionnez "OK".

## ÉCRAN DES PARAMÈTRES D'Entune App Suite

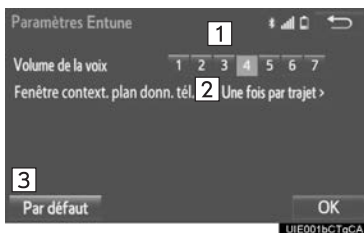

N°	Fonction
1	Sélectionnez ce bouton pour régler le volume de l'orientation vocale.
2	Sélectionnez ce bouton pour configurer le rappel de l'utilisation de données cellulaires. (→P.275)
3	Sélectionnez ce bouton pour réinitialiser tous les éléments de réglage.

## PARAMÈTRES DE NOTIFICATION D'UTILISATION DE DONNÉES CELLULAIRES

Vous pouvez activer l'affichage d'une notification d'utilisation de données cellulaires après l'installation d'une application App Suite.

- 1 Affichez l'écran "Paramètres Entune". (→P.274)
- 2 Sélectionnez "**Fenêtre context. plan donn. tél.**".
- 3 Sélectionnez la case à cocher de l'élément souhaité.



- 4 Sélectionnez "**OK**".





## INDEX

1

2

3

4

5

6

7

8

# INDEX ALPHABÉTIQUE

## A

Audio Bluetooth® .....	109
Connexion d'un dispositif Bluetooth® .....	113
Écoute d'un lecteur audio Bluetooth® .....	113
Vue d'ensemble.....	109
Autres paramètres .....	57
AUX.....	114
Vue d'ensemble.....	114

## C

CD.....	97
Lecture d'un CD audio.....	99
Lecture d'un disque MP3/WMA/AAC .....	99
Vue d'ensemble.....	97
Clé USB .....	100
Lecture audio USB .....	103
Vue d'ensemble.....	100
Composition d'un appel sur le téléphone Bluetooth® .....	153
Par clavier téléphonique.....	157
Par contacteur de décrochage .....	157
Par écran "Domicile".....	158
Par historique des appels.....	154
Par liste des contacts .....	155
Par liste des favoris.....	154
Configuration.....	121, 168, 244, 274

Configuration Bluetooth® – détails .....	49
Connexion d'un dispositif Bluetooth® .....	52
Écran "Configuration du Bluetooth*".....	49
Écran "Paramètres système".....	55
Enregistrement d'un dispositif Bluetooth® .....	50
Modification de l'information relative au dispositif Bluetooth® .....	54
Suppression d'un dispositif Bluetooth® .....	51
Conseils relatifs au fonctionnement du système audio .....	123
Conseils relatifs au système de navigation .....	255
Contacteurs au volant .....	118
Contacteurs tactiles capacitifs.....	34
Conversation téléphonique sur le téléphone Bluetooth® .....	160
Appel entrant en attente .....	162

## D

Définition du domicile comme destination .....	27
Démarrage du guidage routier .....	219
Démarrage du guidage routier.....	219
Suspension du guidage .....	222
Dépannage.....	181
Déroulement de l'opération : Guidage de l'itinéraire .....	26

\*: Bluetooth est une marque déposée de Bluetooth SIG, Inc.

**E**

Écran "Apps".....	14
Écran "Configuration".....	20
Écran d'accueil.....	16
Affichage de l'état.....	18
Écran de guidage routier.....	223
Écran de flèche pas-à-pas.....	227
Écran de guidage routier.....	223
Écran de liste des changements de direction.....	227
Lorsque vous approchez d'un croisement.....	226
Pendant la conduite sur autoroute.....	225
Vue d'ensemble de l'itinéraire.....	224
Écran de recherche de la destination.....	207
Écran initial.....	32
Enregistrement des destinations prédéfinies.....	24
Enregistrement du domicile.....	22
Enregistrement/connexion d'un dispositif Bluetooth®.....	44
Enregistrement d'un lecteur audio Bluetooth® pour la première fois.....	45
Enregistrement d'un téléphone Bluetooth® pour la première fois.....	44
Homologation.....	48
Profils.....	46
Entrée de lettres et de chiffres/ fonctionnement de l'écran de liste.....	38
Écran de liste.....	38
Entrée de lettres et de chiffres.....	38
Entretien.....	65
Entune App Suite.....	261, 267
Fonctionnement des mots-clés d'Entune App Suite.....	272
Liaison d'Entune App Suite et de la fonction de navigation.....	271
Utilisation d'Entune App Suite.....	267

**F**

Fonction de base.....	12, 31
Fonction message du téléphone Bluetooth®.....	163
Appel de l'expéditeur d'un message.....	166
Réception d'un message.....	164
Réponse à un message (Réponse rapide).....	165
Vérification des messages.....	164
Fonctionnement d'Entune App Suite.....	267
Fonctionnement de base.....	70, 190
Fonctionnement de l'écran d'accueil.....	37
Fonctionnement de l'écran de carte.....	193
Affichage de la position actuelle.....	193
Changement de mode de carte.....	196
Échelle de la carte.....	194
Fonctionnement du défilement d'écran.....	198
Orientation de la carte.....	195
Réglage de la position par petits incréments.....	199
Fonctionnement de l'écran tactile.....	36
Fonctionnement de la navigation.....	22
Fonctionnement de la radio.....	79
Fonctionnement de la recherche.....	209
Définition des destinations prédéfinies comme destination.....	210
Définition du domicile comme destination.....	210
Recherche à partir des destinations précédentes.....	215
Recherche par adresse.....	211
Recherche par carnet d'adresses.....	215
Recherche par carte.....	218
Recherche par coordonnées.....	218
Recherche par croisement et autoroute.....	216
Recherche par point d'intérêt.....	212
Recherche par urgences.....	216
Sélection de la zone de recherche.....	210

# INDEX ALPHABÉTIQUE

Fonctionnement des supports.....	97
Fonctionnement du système de commande vocale .....	134
Fonctionnement du téléphone (Système mains libres pour téléphones cellulaires).....	148

## G

Gestes relatifs à l'écran tactile .....	35
GPS (Système de géo-positionnement par satellite).....	255
Limites du système de navigation .....	255
Guidage routier .....	223
Guide rapide .....	11

## I

Index des fonctions .....	28
Informations .....	143
Informations de base avant l'utilisation .....	32
Informations de fonctionnement.....	123
Informations sur les fichiers.....	127
iPod .....	126
Lecteur de CD et disque.....	124
Messages d'erreur.....	131
Radio .....	123
Terminologie.....	130
Informations de l'écran de carte.....	200
Affichage d'informations sur l'icône située à l'emplacement du curseur.....	202
Affichage des données cartographiques .....	200
Icônes de carte normale.....	203
Informations sur la circulation .....	204
Affichage des informations sur la circulation sur la carte.....	206
Informations utiles .....	144
iPod.....	104
Audio iPod .....	108
Vidéo iPod .....	108
Vue d'ensemble.....	104

## L

Liaison de l'écran multifonction et du système de navigation.....	43
Liste des commandes .....	141

## M

Messages types d'orientation vocale .....	228
Modification de l'itinéraire.....	229
Ajout de destinations .....	230
Définition d'un détour.....	232
Définition des préférences d'itinéraire .....	231
Démarrage à partir d'une route adjacente .....	233
Réorganisation des destinations .....	230
Sélection du type d'itinéraire .....	231
Suppression des destinations.....	230

## P

Paramètres audio .....	121
Écran des paramètres audio .....	121
Paramètres Bluetooth® .....	44
Paramètres d'Entune App Suite.....	274
Écran des paramètres d'Entune App Suite.....	274
Paramètres de circulation .....	248
Circulation le long de mes itinéraires .....	250
Écran des paramètres de circulation.....	248
Évitement automatique des embouteillages.....	249
Paramètres de la voix .....	63
Écran des paramètres de la voix.....	63
Paramètres de navigation détaillés.....	244
Écrans des paramètres de navigation.....	244

Paramètres des messages/du téléphone .....	168
Écran des paramètres des messages/du téléphone .....	168
Écran "Param. contact/histor. appels" .....	170
Écran "Paramètres affichage téléphone" .....	180
Écran "Paramètres de messagerie" .....	178
Écran "Paramètres du son" .....	169
Paramètres des points de mémoire .....	234
Définition des destinations prédéfinies .....	236
Définition des zones à éviter .....	241
Définition du carnet d'adresses .....	238
Définition du domicile .....	235
Suppression des destinations précédentes .....	243
Paramètres des services de données .....	146
Réglage des modes de téléchargement .....	146
Paramètres du conducteur .....	64
Sélection manuelle des paramètres liés .....	64
Paramètres généraux .....	57
Écran des paramètres généraux .....	57
Points de mémoire .....	234

## Q

Que faire si... .....	181
Quelques notions élémentaires .....	71, 149
À propos des contacts de la liste des contacts .....	152
Activation et désactivation du système .....	71
Enregistrement/connexion d'un téléphone Bluetooth® .....	149
Fente de chargement .....	73
Lors de la vente ou de la mise au rebut du véhicule .....	152
Paramètres de son .....	75
Port USB/AUX .....	74
Réglage de l'écran audio .....	76
Sélection d'une source audio .....	72
Système de commande vocale .....	78, 151
Utilisation du contacteur téléphonique/du microphone .....	150

## R

Radio AM/FM .....	79
Guide de dépannage .....	88
Informations sur la circulation (Radio FM) .....	85
Mise en mémoire cache d'un programme radio .....	83
Présélection d'une station .....	82
Sélection d'une station dans la liste .....	82
Système de radiodiffusion de données .....	84
Technologie HD Radio™ disponible .....	86
Utilisation de la technologie HD Radio™ .....	86
Vue d'ensemble .....	79

# INDEX ALPHABÉTIQUE

Radio par satellite XM.....	89
Affichage du code d'identification de la radio.....	93
En cas de défaillance du syntoniseur de la radio par satellite.....	95
Présélection d'un canal.....	93
Procédure d'abonnement à la radio par satellite XM.....	91
Sélection d'un canal dans la liste.....	94
Vue d'ensemble.....	89
Radio sur internet.....	96
Écoute de la radio sur internet.....	96
Réception d'un appel sur le téléphone Bluetooth®.....	159
Appels entrants.....	159
Réception des informations météorologiques.....	144
Affichage des informations météorologiques.....	144
Recherche de la destination.....	207
Reconnaissance de la voix naturelle.....	140
Référence rapide.....	20, 70, 148, 190
Écran de carte.....	190
Écran des options de navigation.....	192
Réglage de l'écran.....	41

## S

Service Entune App Suite.....	262
Avant d'utiliser la fonction.....	264
Préparation avant d'utiliser Entune App Suite.....	265
Système audio/vidéo.....	69
Système de commande vocale.....	133, 134
Fonctionnement du système de commande vocale.....	135
Utilisation du système de commande vocale.....	134
Système de navigation.....	187

## T

Télécommande du système audio.....	118
Téléphone.....	147

## V

Version de la base de données cartographiques et zone de couverture.....	258
À propos des données cartographiques.....	259
Données cartographiques.....	258
VTR.....	116
Vue d'ensemble.....	116
Vue d'ensemble d'Entune App Suite.....	262
Vue d'ensemble des boutons.....	12



# Informations et mises à jour de la base de données cartographiques

## CONTRAT DE LICENCE D'UTILISATEUR FINAL

### CONDITIONS D'UTILISATEUR FINAL

Le contenu fourni par HERE ("Données") est autorisé sous licence et non vendu. En ouvrant cet emballage, ou en installant, en copiant ou en utilisant les Données autrement, vous acceptez d'être lié par les conditions du présent contrat.

Les Données sont fournies pour votre usage personnel et interne, et ne peuvent pas être revendues. Elles sont protégées par le droit d'auteur, et sont assujetties aux conditions (le présent "Contrat de licence d'utilisateur final") et aux modalités suivantes qui ont été acceptées par vous d'une part, et par HERE et ses concédants de licence (y compris leurs concédants de licence et fournisseurs) d'autre part. Aux fins des présentes conditions, "HERE" signifiera (a) HERE North America, LLC en ce qui concerne les Données pour les Amériques et/ou la région Asie-Pacifique et (b) HERE Europe B.V. quant aux données pour l'Europe, le Moyen-Orient et/ou l'Afrique.

Les Données comprennent certaines informations et certains contenus connexes fournis en vertu d'une licence concédée à HERE par des tiers. Elles sont assujetties aux conditions et aux mentions de droit d'auteur du fournisseur applicables, énoncées à l'adresse suivante : [http://corporate.navteq.com/supplier\\_terms.html](http://corporate.navteq.com/supplier_terms.html).

### MODALITÉS ET CONDITIONS

**Limitations d'utilisation de la licence :** Vous consentez à ce que votre licence d'utilisation de ces Données soit limitée au seul usage personnel et à des fins non commerciales, et non pour des services de bureau, en temps partagé ou à d'autres fins similaires, et qu'elle y soit conditionnée. Sauf disposition contraire aux présentes, vous acceptez par ailleurs de ne pas reproduire, copier, modifier, décompiler ou désassembler aucune portion de ces Données ni d'en effectuer l'ingénierie inversée, et vous ne pouvez pas les transférer ni les distribuer sous quelque forme que ce soit, dans un quelconque but, sauf dans la limite permise par les lois impératives.

**Limitations de transfert de la licence :** Votre licence limitée ne permet pas le transfert des Données ni leur revente, sauf le cas où vous pouvez transférer les Données et tout le matériel fourni avec de façon permanente si : (a) vous ne conservez aucune copie des Données; (b) le bénéficiaire accepte les conditions du présent Contrat de licence d'utilisateur final; et (c) vous transférez les Données strictement dans la même forme que celle dans laquelle vous les avez achetées en transférant physiquement le support original (par ex. le CD-ROM ou le DVD que vous avez acheté), tous les emballages d'origine, tous les manuels et autres documents. Plus particulièrement, les ensembles multidisques ne peuvent être transférés ou vendus qu'en tant qu'ensemble complet, tels qu'ils vous ont été fournis et non en tant que sous-ensemble de ceux-ci.

**Limitations de licence supplémentaires :** Sauf dans la mesure où vous détenez une licence octroyée expressément à cet égard par HERE dans un contrat écrit distinct, et sans limiter les dispositions du paragraphe précédent, votre licence est conditionnée à l'utilisation des Données comme prévu au présent contrat, et vous ne pouvez pas utiliser lesdites Données (a) avec des produits, systèmes ou logiciels quels qu'ils soient, installés ou autrement connectés ou en communication avec des véhicules permettant la navigation embarquée, le positionnement, l'envoi, le guidage routier en temps réel, la gestion de parcs automobiles ou autres applications similaires, ni (b) avec ou en communication avec, notamment, des téléphones cellulaires, des ordinateurs de poche ou à main, des téléavertisseurs et des assistants numériques personnels ou ANP.

**Avertissement :** Ces Données peuvent contenir des informations inexactes ou incomplètes en raison de l'écoulement du temps, du changement des circonstances, des sources utilisées et de la nature de la collecte de Données géographiques exhaustives, chacun de ces éléments pouvant conduire à des résultats erronés.

**Aucune garantie** : Ces Données vous sont fournies "telles quelles", et vous acceptez de les utiliser à vos risques et périls. HERE et ses concédants de licence (ainsi que leurs concédants de licence et fournisseurs) ne donnent aucune assurance, ne font aucune déclaration et ne donnent aucune garantie d'aucune sorte ni explicite ni implicite, découlant de la loi ou autrement, y compris, mais sans s'y limiter, quant au contenu, à la qualité, à l'exactitude, à l'intégralité, à l'efficacité, à la fiabilité, à l'adaptation à un usage particulier, à l'utilité, à l'utilisation ou aux résultats obtenus à partir de ces Données, ou que les Données ou le serveur seront ininterrompus ou exempts d'erreurs.

**Exonération de garantie** : HERE ET SES CONCÉDANTS DE LICENCE (Y COMPRIS LEURS CONCÉDANTS DE LICENCE ET FOURNISSEURS) DÉCLINENT TOUTE GARANTIE, EXPLICITE OU IMPLICITE, DE QUALITÉ, DE PERFORMANCE, DE QUALITÉ MARCHANDE, D'ADAPTATION À UN USAGE PARTICULIER OU DE NONCONTREFAÇON. Certains États, territoires et pays ne permettent pas certaines exclusions de garantie, de telle sorte que l'exclusion ci-dessus pourrait ne pas s'appliquer à vous.

**Limitation de responsabilité** : HERE ET SES CONCÉDANTS DE LICENCE (Y COMPRIS LEURS CONCÉDANTS DE LICENCE ET FOURNISSEURS) NE SERONT PAS RESPONSABLES ENVERS VOUS EN CE QUI CONCERNE TOUTE RÉCLAMATION, DEMANDE OU ACTION, INDÉPENDAMMENT DE LA NATURE DE LA CAUSE DE LA RÉCLAMATION, DE LA DEMANDE OU DE L'ACTION ALLÉGUANT DES PERTES, BLESSURES OU DOMMAGES, DIRECTS OU INDIRECTS, POUVANT RÉSULTER DE L'UTILISATION OU DE LA POSSESSION DE CES DONNÉES; OU POUR TOUTE PERTE DE BÉNÉFICES, DE RECETTES, DE CONTRATS OU D'ÉCONOMIES, OU POUR TOUS AUTRES DOMMAGES DIRECTS, INDIRECTS, ACCESSOIRES, SPÉCIAUX OU CONSÉCUTIFS DÉCOULANT DE VOTRE UTILISATION DE CES DONNÉES OU DE VOTRE INCAPACITÉ À LES UTILISER, DE TOUT DÉFAUT DANS CES DONNÉES, OU DE LA VIOLATION DES PRÉSENTES MODALITÉS OU CONDITIONS, SOIT DANS LE CADRE D'UNE ACTION DE NATURE CONTRACTUELLE OU DÉLICTEUELLE, SOIT SUR LA BASE D'UNE GARANTIE, MÊME SI HERE OU SES CONCÉDANTS DE LICENCE AVAIENT ÉTÉ AVISÉS DE LA POSSIBILITÉ DE TELS DOMMAGES. Certains États, territoires et pays ne permettent pas certaines exclusions de responsabilité ou limitations de dommages, de telle sorte que ce qui précède pourrait ne pas s'appliquer à vous.

**Contrôle des exportations** : Vous acceptez de ne pas exporter, de n'importe où, une quelconque partie des Données ou tout produit direct de celles-ci, sauf conformément aux lois, règles et réglementations applicables en matière d'exportation ainsi qu'à l'ensemble des licences et des autorisations requises en vertu de celles-ci, y compris notamment, les lois, règles et réglementations appliquées par le Bureau du contrôle des avoirs étrangers (Office of Foreign Assets Control) du département du Commerce des États-Unis et par le Bureau de l'Industrie et de la Sécurité des États-Unis (Bureau of Industry and Security) du département du Commerce des États-Unis. Dans la mesure où de telles lois, règles ou réglementations en matière d'exportation empêchent HERE de respecter l'une de ses obligations en vertu des présentes de livrer ou distribuer les Données, un tel manquement sera excusé et ne constituera pas une violation du présent Contrat.

**Intégralité du contrat** : Ces modalités et conditions constituent le contrat intégral entre HERE (et ses concédants de licence, y compris leurs concédants de licence et fournisseurs) et vous, en ce qui concerne l'objet des présentes, et remplacent, dans leur intégralité, toutes les ententes écrites ou verbales préexistantes entre nous en rapport avec ledit objet.

**Divisibilité** : Vous et HERE convenez que si une partie quelconque du présent contrat s'avère illégale ou inapplicable, cette partie sera disjointe et le reste du Contrat demeurera en vigueur et de plein effet.

**Lois applicables** : Les modalités et conditions ci-dessus seront régies par les lois de l'État de l'Illinois (pour les Données pour les Amériques et/ou la région Asie-Pacifique) ou des Pays-Bas (pour les Données pour l'Europe, le Moyen-Orient et/ou l'Afrique), sans égard (i) à leurs dispositions en matière de conflit de lois, ni (ii) à la Convention des Nations Unies pour les Contrats de vente internationale de marchandises qui est explicitement exclue. Pour tous les litiges, toutes les réclamations et toutes les actions découlant des Données ou en relation avec elles ("Réclamations"), vous acceptez de vous soumettre à la compétence personnelle de (a) l'État de l'Illinois pour les Réclamations concernant les Données pour les Amériques et/ou la région Asie-Pacifique qui vous sont fournies en vertu des présentes, et (b) des Pays-Bas pour les Données pour l'Europe, le Moyen-Orient et/ou l'Afrique qui vous sont fournies en vertu des présentes.

**Utilisateurs finaux du gouvernement :** Si les Données sont acquises par le gouvernement des États-Unis ou pour le compte de celui-ci, ou par toute autre entité réclamant ou appliquant des droits similaires à ceux habituellement revendiqués par le gouvernement des États-Unis, ces Données constitueront un "article commercial" tel que ce terme est défini dans 48 CFR ("FAR") 2.101, et seront autorisées sous licence conformément au présent Contrat de licence d'utilisateur final; chaque copie des Données livrées ou fournies d'une autre façon devra être marquée de façon appropriée; de plus, on devra y intégrer l'"Avis d'utilisation" suivant et la copie devra être traitée conformément à cet Avis :

**AVIS D'UTILISATION**

NOM DE L'ENTREPRENEUR (FABRICANT/FOURNISSEUR) :

**HERE**

ADRESSE DE L'ENTREPRENEUR (FABRICANT/FOURNISSEUR) :

**425 West Randolph Street, Chicago, IL 60606.**

Ces Données constituent un article commercial tel que défini dans FAR 2.101 et sont soumises au Contrat de licence d'utilisateur final en vertu duquel ces Données ont été fournies.

© 1987-2013\* HERE. Tous droits réservés. \*date de publication originale

Si l'agent de négociation, l'agence gouvernementale fédérale ou tout représentant du gouvernement fédéral refuse d'utiliser la légende fournie aux présentes, l'agent de négociation, l'agence gouvernementale fédérale ou tout représentant du gouvernement fédéral devra en aviser HERE avant de chercher à obtenir des droits supplémentaires ou des recours relatifs aux Données.

© 1987-2013\* HERE. Tous droits réservés. \*date de publication originale

ANNEXE A  
TERMES UTILISATEUR FINAL

A. Termes généraux. Avant de remettre une partie quelconque des Données à un utilisateur, le Licencié doit obtenir l'accord de l'utilisateur sur les termes et conditions d'utilisation essentiellement identiques et garantissant une protection de TCS, de ses concédants ou de VISA au moins égale aux termes suivants :

1. Usage personnel exclusif. Vous agréez d'utiliser ces informations pour un seul usage personnel et non commercial et non pour un usage dans le cadre d'une société de services informatiques, de services partagés ou autres usages similaires. Il est interdit de modifier ces informations ou d'éliminer toute mention quelconque de droit d'auteur qui accompagne d'une manière ou d'une autre ces informations. Il est interdit de décompiler, désassembler ou faire de l'ingénierie inverse de toute partie desdites informations et il est interdit de les transférer ou les distribuer sous quelque forme et pour quelque raison que ce soit. Sans qu'en soit limitée la portée de ce qui précède, et sauf pour les systèmes de navigation des véhicules pourvus desdites informations, il est interdit de les utiliser avec un produit, un système ou une application quelconque installés ou par ailleurs reliés à ou en communication avec des véhicules aptes à la navigation, au positionnement, à la répartition, au guidage routier en temps réel, à la gestion d'un parc de véhicules ou à d'autres applications similaires.

2. Absence de garantie. Ces informations vous sont fournies « en l'état » et vous agréez de les utiliser à vos propres risques. AISIN AW Co., Ltd., Inc. et ses concédants (y compris leurs propres licenciés et fournisseurs collectivement ci-après appelés « AISIN ») n'offrent aucune caution, représentation ou garantie quelconque, expresse ou implicite, légale ou autre et expressément décline toute garantie relative entre autres au contenu, à la qualité, la précision, l'exhaustivité, l'efficacité, la fiabilité, l'aptitude à un usage donné, la non-contrefaçon, l'utilité, l'usage ou les résultats obtenus à l'aide de ces informations, ou la disponibilité de ces informations ou du serveur et l'absence d'erreur. Certains pays, territoires et états n'autorisent pas les exclusions de garantie et, le cas échéant, les exclusions précédentes risquent de ne pas s'appliquer.

3. Exonération de responsabilité. AISIN NE PEUT ÊTRE TENU POUR RESPONSABLE DE TOUTE RÉCLAMATION, DEMANDE OU POURSUITE, DE QUELQUE NATURE QUE CE SOIT, POUR TOUTE PERTE, BLESSURE OU DOMMAGE, DIRECT OU INDIRECT, ACCESSOIRE, OU DE TOUT DOMMAGE IMMATÉRIEL Y COMPRIS TOUTE PERTE DE PROFIT, REVENU OU CONTRAT RÉSULTANT DE LA PROPRIÉTÉ, DE L'USAGE OU DE L'INAPTITUDE À L'UTILISATION DE CES INFORMATIONS, DE TOUT VICE DE CES INFORMATIONS OU DE TOUTE VIOLATION DES PRÉSENTS TERMES OU CONDITIONS, QU'IL S'AGISSE D'UNE ACTION CONTRACTUELLE, D'UNE NÉGLIGENCE OU AUTRE OU D'UN EFFET DE LA GARANTIE, MÊME SI AISIN OU SES CONCÉDANTS ONT ÉTÉ INFORMÉS DE LA POSSIBILITÉ DE TELS DOMMAGES. Certains pays, territoires et états

n'autorisent pas certaines exclusions de responsabilité ou limitation des dommages et, le cas échéant, ce qui précède risque de ne pas s'appliquer.

4. Indemnisation. Vous agréez d'indemniser, défendre et protéger AISIN et ses concédants (y compris leurs licenciés, fournisseurs, cessionnaires, filiales, sociétés affiliées respectifs et leurs cadres, directeurs, employés, actionnaires, agents et représentants respectifs) contre tout recours en responsabilité, perte, blessure (y compris les blessures pouvant entraîner la mort), demande, poursuite, frais ou réclamation de toute sorte, y compris mais sans être limité aux honoraires d'avocat résultant ou relatifs à un usage ou une propriété quelconque de ces informations.

B. VISA. Pour ce qui concerne les données de VISA, VISA requiert spécifiquement ce qui suit :

1. Le licencié doit fournir une attribution à VISA pour ce qui concerne les données VISA.

2. Le licencié ne doit pas autoriser l'exploration des données ou le téléchargement des informations hors des volumes spécifiquement limités (à savoir neuf (9) endroits maximum par recherche de l'utilisateur final). Une recherche de l'utilisateur final est une demande par un utilisateur final de recherche de listages dans une zone géographique donnée répondant à certains critères (comme par exemple le listage le plus proche d'un point de cheminement ou les listages le long d'un secteur routier). Tout listage individuel peut être sélectionné manuellement par l'utilisateur final pour la sauvegarde dans un carnet d'adresses électronique personnel ou toute autre forme de mémoire du système de navigation. Le carnet d'adresses électronique personnel du système de navigation peut être synchronisé (mais non copié, reproduit, republié, téléchargé, posté, transmis, sauvegardé ou distribué) avec d'autres périphériques utilisés par l'utilisateur final.

3. Le licencié doit incorporer toute mise à jour des Données dès que cela est commercialement possible.

4. Parallèlement aux termes généraux minimum précédents, le Licencié doit agréer de requérir des utilisateurs finaux les termes d'utilisation standards suivants de VISA constituant la condition d'accès aux Données :

i.) Tous les documents et matériels sont la propriété légale d'AISIN et/ou de TELECOMMUNICATION SYSTEMS Inc. et de ses concédants. Il est interdit de copier, reproduire, republier, télécharger, poster, transmettre, sauvegarder ou distribuer de quelque manière que ce soit un document ou un matériel quelconque provenant de ce site, étant entendu que l'utilisateur final est autorisé à télécharger un listage (nom et adresse d'un lieu) sur une base individuelle non automatisée par session d'accès au site ou à l'application du Licencié dans le carnet d'adresses électronique personnel. Il est interdit à un utilisateur final de partager son carnet d'adresses électronique personnel avec d'autres utilisateurs finaux et il est interdit de copier, reproduire, republier, télécharger, poster, transmettre, sauvegarder ou distribuer de quelque manière que ce soit ce carnet d'adresses électronique personnel. L'usage d'un carnet

d'adresses électronique personnel est réservé à l'usage personnel et non commercial de l'utilisateur final.

ii.) Il est interdit à l'utilisateur final d'utiliser un document ou un matériel quelconque provenant du site ou de l'application d'AISIN à des fins de compilation, amélioration, vérification, enrichissement ou de modification quelconque de toute base de données, liste ou répertoire VISA, y compris mais sans être limité aux bases de données de localisation, listes de diffusion, listes de contact, listes de commercialisation, répertoires géographiques ou toute autre compilation ou collecte d'informations destinés à la vente, la location, la publication, la distribution ou la fourniture sous une forme quelconque à un tiers.

Certain business data provided by Infogroup © 2012, All Rights Reserved.



# Homologation

- Gracenote, the Gracenote logo and logotype, "Powered by Gracenote", MusicID, Playlist Plus and MediaVOCS are either registered trademarks or trademarks of Gracenote, Inc. in the United States and/or other countries



## Gracenote<sup>®</sup> End User License Agreement - Music

This application or device contains software from Gracenote, Inc. of Emeryville, California ("Gracenote"). The software from Gracenote (the "Gracenote Software") enables this application to perform disc and/or file identification and obtain music-related information, including name, artist, track and title information ("Gracenote Data") from online servers or embedded databases (collectively, "Gracenote Servers") and to perform other functions. You may use Gracenote Data only by means of the intended End-User functions of this application or device.

This application or device may contain content belonging to Gracenote's providers. If so, all of the restrictions set forth herein with respect to Gracenote Data shall also apply to such content and such content providers shall be entitled to all of the benefits and protections set forth herein that are available to Gracenote.

You agree that you will use Gracenote Data, the Gracenote Software, and Gracenote Servers for your own personal non-commercial use only. You agree not to assign, copy, transfer or transmit the Gracenote Software or any Gracenote Data to any third party. **YOU AGREE NOT TO USE OR EXPLOIT GRACENOTE DATA, THE GRACENOTE SOFTWARE, OR GRACENOTE SERVERS, EXCEPT AS EXPRESSLY PERMITTED HEREIN.**

You agree that your non-exclusive license to use the Gracenote Data, the Gracenote Software, and Gracenote Servers will terminate if you violate these restrictions. If your license terminates, you agree to cease any and all use of the Gracenote Data, the Gracenote Software, and Gracenote Servers. Gracenote reserves all rights in Gracenote Data, the Gracenote Software, and the Gracenote Servers, including all ownership rights. Under no circumstances will Gracenote become liable for any payment to you for any information that you provide. You agree that Gracenote, Inc. may enforce its rights under this Agreement against you directly in its own name.

The Gracenote service uses a unique identifier to track queries for statistical purposes. The purpose of a randomly assigned numeric identifier is to allow the Gracenote service to count queries without knowing anything about who you are. For more information, see the web page for the Gracenote Privacy Policy for the Gracenote service.

The Gracenote Software and each item of Gracenote Data are licensed to you "AS IS." Gracenote makes no representations or warranties, express or implied, regarding the accuracy of any Gracenote Data from the Gracenote Servers. Gracenote reserves the right to delete data from the Gracenote Servers or to change data categories for any cause that Gracenote deems sufficient. No warranty is made that the Gracenote Software or Gracenote Servers are error-free or that functioning of Gracenote Software or Gracenote Servers will be uninterrupted. Gracenote is not obligated to provide you with new enhanced or additional data types or categories that Gracenote may provide in the future and is free to discontinue its services at any time.

GRACENOTE DISCLAIMS ALL WARRANTIES EXPRESS OR IMPLIED, INCLUDING, BUT NOT LIMITED TO, IMPLIED WARRANTIES OF MERCHANTABILITY, FITNESS FOR A PARTICULAR PURPOSE, TITLE, AND NON-INFRINGEMENT. GRACENOTE DOES NOT WARRANT THE RESULTS THAT WILL BE OBTAINED BY YOUR USE OF THE GRACENOTE SOFTWARE OR ANY GRACENOTE SERVER. IN NO CASE WILL GRACENOTE BE LIABLE FOR ANY CONSEQUENTIAL OR INCIDENTAL DAMAGES OR FOR ANY LOST PROFITS OR LOST REVENUES.

© 2013 Gracenote, Inc. All rights reserved.

## ► Pour les propriétaires aux États-Unis

### **I. Clear Channel Disclaimers**

"Total Traffic Network, a division of Clear Channel Broadcasting, Inc., owns or holds the rights to the traffic, news, sports, weather, stocks and other data (the "TOTAL TRAFFIC-HD+ Data") and TOTAL TRAFFIC-HD+ network through which it is delivered, together the "TTN Service". Use of the TTN Service is subject to the terms of these Device End User Terms.

"The TTN Service is informational only. User assumes all risk of use. Total Traffic Network and its suppliers and licensors make no representations about the accuracy or timeliness of any of the TOTAL TRAFFIC-HD+ Data, including traffic and road conditions, route usability, or speed."

"TOTAL TRAFFIC-HD+ NETWORK DATA IS PROVIDED "AS IS," AND "WHERE IS". TOTAL TRAFFIC NETWORK AND ITS SUPPLIERS AND LICENSORS EXPRESSLY DISCLAIM ALL WARRANTIES WITH RESPECT TO THE DATA (INCLUDING, WITHOUT LIMITATION, THAT THE DATA WILL BE ERROR-FREE, WILL OPERATE WITHOUT INTERRUPTION OR THAT THE DATA WILL BE ACCURATE), EXPRESS, IMPLIED OR STATUTORY, INCLUDING, WITHOUT LIMITATION, THE IMPLIED WARRANTIES OF MERCHANTABILITY, NON-INFRINGEMENT, FITNESS FOR A PARTICULAR PURPOSE, OR THOSE ARISING FROM A COURSE OF DEALING OR USAGE OF TRADE."

"TOTAL TRAFFIC NETWORK AND ITS SUPPLIERS AND LICENSORS WILL NOT BE LIABLE TO YOU FOR ANY INDIRECT, SPECIAL, CONSEQUENTIAL, EXEMPLARY, OR INCIDENTAL DAMAGES (INCLUDING, WITHOUT LIMITATION, LOST REVENUES, ANTICIPATED REVENUES, OR PROFITS RELATING TO THE SAME) ARISING FROM ANY CLAIM RELATING DIRECTLY OR INDIRECTLY TO USE OF THE DATA, WHETHER A CLAIM FOR SUCH DAMAGES IS BASED ON WARRANTY, CONTRACT, TORT (INCLUDING, WITHOUT LIMITATION, NEGLIGENCE OR STRICT LIABILITY) OR ANY OTHER LEGAL THEORY."

### **II. The Weather Channel's (TWC's) Disclaimers**

THE FOLLOWING TERMS APPLY TO THE USE OF ANY MATERIAL, DATA OR INFORMATION PROVIDED BY THE WEATHER CHANNEL, LLC ("THE WEATHER CHANNEL"), INCLUDING WEATHER-RELATED INFORMATION AND REPORTS, OBTAINED BY YOU OR OTHERS THROUGH THE TTN SERVICE ("THE WC DATA").

#### **DISCLAIMER OF WARRANTIES.**

YOUR USE OF THE WC DATA IS AT YOUR SOLE RISK. THE WC DATA IS PROVIDED ON AN "AS IS" AND "AS AVAILABLE" BASIS. THE WEATHER CHANNEL EXPRESSLY DISCLAIMS ALL WARRANTIES OF ANY KIND, WHETHER EXPRESS OR IMPLIED, INCLUDING, BUT NOT LIMITED TO THE IMPLIED WARRANTIES OF MERCHANTABILITY, FITNESS FOR A PARTICULAR PURPOSE AND NON-INFRINGEMENT.

THE WEATHER CHANNEL MAKES NO REPRESENTATION OR WARRANTY THAT (i) THE WC DATA WILL MEET YOUR REQUIREMENTS, (ii) THE WC DATA WILL BE UNINTERRUPTED, TIMELY, SECURE, OR ERROR-FREE, (iii) THE RESULTS THAT MAY BE OBTAINED FROM THE USE OF THE WC DATA WILL BE ACCURATE OR RELIABLE, OR (iv) ANY ERRORS OR BUGS IN THE WC DATA WILL BE CORRECTED. ACCORDINGLY, THE WEATHER CHANNEL SHALL NOT BE RESPONSIBLE OR LIABLE FOR THE ACCURACY, USEFULNESS OR AVAILABILITY OF THE WC DATA.

#### **LIMITATION OF LIABILITY.**

YOU EXPRESSLY UNDERSTAND AND AGREE THAT THE WEATHER CHANNEL, ITS SUPPLIERS, ITS LICENSORS AND ITS AFFILIATE COMPANIES SHALL NOT BE LIABLE, UNDER ANY LEGAL THEORY, INCLUDING CONTRACT, TORT, NEGLIGENCE OR STRICT LIABILITY, FOR ANY DIRECT, INDIRECT, INCIDENTAL, SPECIAL, PUNITIVE, CONSEQUENTIAL OR EXEMPLARY DAMAGES, INCLUDING BUT NOT LIMITED TO, DAMAGES FOR LOSS OF PROFITS, GOODWILL, USE, DATA OR OTHER INTANGIBLE LOSSES (EVEN IF THE WEATHER CHANNEL HAS BEEN ADVISED OF THE POSSIBILITY OF SUCH DAMAGES), RESULTING FROM OR ARISING OUT OF YOUR USE OF, OR YOUR INABILITY TO USE, THE WC DATA, THIS AGREEMENT, OR ANY OTHER MATTER RELATING TO THE WC DATA. YOUR SOLE AND EXCLUSIVE REMEDY FOR ANY DISPUTE WITH THE WEATHER CHANNEL RELATED TO THE WC DATA OR CONTENT SHALL BE CANCELLATION OF RECEIPT OF THE WC DATA.

SOME JURISDICTIONS DO NOT ALLOW THE EXCLUSION OF CERTAIN WARRANTIES OR THE LIMITATION OR EXCLUSION OF LIABILITY FOR INCIDENTAL OR CONSEQUENTIAL DAMAGES. ACCORDINGLY, SOME OF THE ABOVE LIMITATIONS MAY NOT APPLY TO YOU.

