

Bienvenue

Nous vous remercions d'avoir choisi le Toyota PROACE VAN ou le Toyota PROACE VERSO.

Ce document fournit des informations essentielles ainsi que les recommandations nécessaires afin que vous puissiez profiter de votre véhicule en toute sécurité.

Nous vous recommandons fortement de prendre connaissance du présent document ainsi que du guide d'entretien et de garantie.

Votre véhicule est uniquement équipé de certains des équipements décrits dans le présent document, selon son niveau de correction, la version et les spécifications du pays dans lequel il a été commercialisé.

Les descriptions et les schémas sont donnés à titre d'exemple uniquement. TOYOTA se réserve le droit de modifier les spécifications techniques, les équipements et les accessoires sans devoir mettre à jour le présent document.

En cas de transfert de propriété de votre véhicule, veuillez à transmettre ce **Manuel** au nouveau propriétaire.

Clé

 **WARNING** Avertissement de sécurité

 **NOTICE** Informations supplémentaires

ECO Fonction de protection environnementale

 Véhicule à conduite à gauche

 Véhicule à conduite à droite

 Emplacement de l'équipement / bouton décrit à l'aide de la zone noire.





Identification

Cela vous permet d'identifier les fonctionnalités spéciales du véhicule :

 PROACE VAN

 PROACE VAN Cabine passagers avec sécurité enfants manuelle

 PROACE VAN Cabine passagers avec sécurité enfants électrique

 **+**
 PROACE VAN, PROACE VERSO

<hr/>		<hr/>		<hr/>	
	Aperçu ■	Simplicité d'utilisation et confort ■	3		
Aperçu	4	Ceintures de sécurité avant	57	Allumage automatique des phares	108
Étiquettes	6	Banquette avant à deux sièges	60	Eclairage "Guide-me-home" et d'accueil	108
<hr/>		Réglage du volant	62	Feux de virage	109
	Conduite écologique ■	Rétroviseurs	62	Allumage automatique des phares	110
<hr/>		Smart Cargo	64	Réglage de la hauteur des faisceaux	
	Instruments ■	Mesures de précaution pour les sièges		de phare	111
<hr/>		et les banquettes	68	Eclairage ambiant intérieur	112
Combiné d'instruments	10	Banquette fixe une pièce	69	Levier de commande des essuie-glaces	112
Témoins et témoins d'avertissement	12	Siège et banquette arrière fixes	71	Essuie-glaces automatiques	114
Témoins	19	Siège arrière et banquette arrière sur rails	73	Remplacement d'un balai d'essuie-glace	115
Atténuateur d'éclairage	25	Siège(s) arrière individuel(s) sur rails	76	<hr/>	
Ordinateur de bord	26	Cabine passagers, fixe	78	Sécurité ■	5
Ecran tactile	28	Cabine passagers, rabattement	80	Recommandations générales	
Fonctions à distance (Electrique)	30	Fixations intérieures	81	en matière de sécurité	117
Réglage de la date et de l'heure	30	Fixations de la zone de chargement.	85	Feux de détresse	118
<hr/>		Fixations de la zone des sièges	87	Urgence ou assistance	118
	Accès ■	Toit ouvrant panoramique	89	Avertisseur sonore	120
<hr/>		Tablette coulissante rétractable	89	Avertisseur sonore de piétons (Electrique)	120
Clé électronique avec fonction de commande		Chauffage et ventilation	93	Commande de stabilité du véhicule (VSC)	120
à distance et clé intégrée,	32	Chauffage	95	Toyota Traction Select	124
Déverrouillage/Déverrouillage complet		Climatisation manuelle	95	Ceintures de sécurité	125
ou sélectif	35	Climatisation automatique double zone	96	Airbags	129
Procédures de secours	40	Désembuage - dégivrage avant	98	Sièges pour enfant	133
Verrouillage centralisé	43	Désembuage/dégivrage de la lunette arrière		Désactivation de l'airbag côté passager	
Porte(s) latérale(s) coulissante(s)		et/ou des rétroviseurs de portes	99	avant	136
électrique(s)	45	Chauffage et climatisation arrière	99	Sièges pour enfant ISOFIX et i-Size	142
Recommandations générales concernant		Système de ventilation / chauffage		Sièges pour enfant i-Size	154
les portes latérales coulissantes	47	supplémentaire	100	Sécurité enfants manuelle	158
Porte(s) latérale(s) coulissante(s)		Pré-conditionnement de climatisation		Sécurité enfants électrique	158
mains libres	50	(Electrique)	103	Sécurité enfants sur les vitres arrière	159
Portes arrière à charnière latérale	52	Eclairage(s) d'accueil	104	<hr/>	
Ridelle arrière	53	<hr/>		Conduite ■	6
Lunette arrière de la ridelle arrière	53	Eclairage et visibilité ■	4	Recommandations de conduite	160
Alarme	54	Levier de commande d'éclairage	106	Démarrage / arrêt du moteur	163
Vitres électriques	56	Clignotants	107	Frein de stationnement manuel	168
<hr/>		Feux de jour/éclairages latéraux	108	Frein de stationnement électrique	168
<hr/>		<hr/>		Assistance au démarrage en côte	172

Présentation

Instruments et commandes



NOTICE

Ces illustrations et descriptions sont fournis à titre d'exemple. La présence et l'emplacement de certains composants varie en fonction de la version, du niveau d'équipement et du pays de vente.

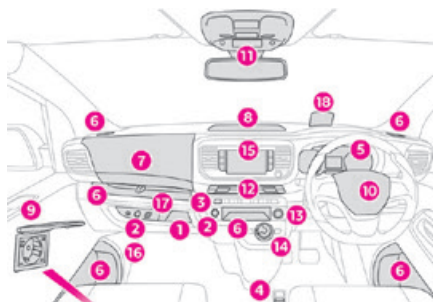
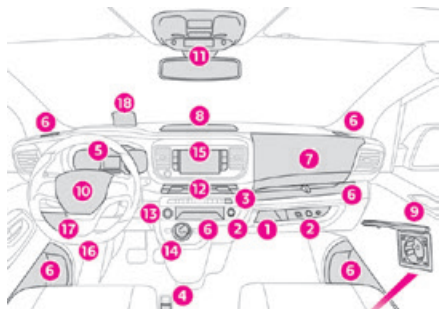

1. Boîte à gants
Désactivation de l'airbag côté passager avant
2. Prises accessoires 12 V (120 W)
3. Prise USB
4. Frein de stationnement électrique
5. Combiné d'instruments
6. Rangement
Porte-gobelet/canette
7. Compartiment de rangement
8. Compartiment de rangement supérieur
9. Prise accessoire 220 V (150 W)
10. Avertisseur sonore
11. Eclairage d'accueil
Affichage des témoins d'alerte pour les ceintures de sécurité et l'airbag du passager avant
Rétroviseur intérieur
Bouton d'appel d'urgence et d'assistance

12. Chauffage/Climatisation
Désembuage - dégivrage avant
Désembuage - dégivrage de la lunette arrière
13. Bouton "START/STOP"
14. Boîte de vitesses ou sélecteur de conduite
Choix du mode de conduite
15. Ecran monochrome avec système audio
Ecran tactile avec TOYOTA Pro Touch ou TOYOTA Pro Touch avec système de navigation
16. Déverrouillage du capot
17. Fusibles du tableau de bord
18. Affichage tête haute



NOTICE

En fonction de l'équipement du véhicule, les compartiments de rangement peuvent être ouverts ou fermés. Cette configuration est indiquée à titre d'exemple.

Commandes au volant



1. Manettes de commande de l'éclairage extérieur/des clignotants
2. Commandes des essuie-glaces/lave-glace/ordinateur de bord
3. Commandes de réglage du système audio
4. Commandes du régulateur de vitesse/limiteur de vitesse/Régulateur de vitesse adaptatif
5. Molette de sélection du mode d'affichage de tableau de bord
6. Commande de synthèse vocale
Réglage du volume
7. Commandes de réglage du système audio

Barre de commande centrale



1. Verrouillage/déverrouillage de l'intérieur
2. Porte latérale coulissante électrique gauche
3. Sécurité enfants électrique
4. Porte latérale coulissante électrique droite
5. Sélection cabine/zone de chargement
6. Feux de détresse
7. Système DSC/ASR
8. Détection de sous-gonflage des pneus
9. Stop & Start (Diesel)

Barre de commande latérale



1. Toyota Traction Select
2. Affichage tête haute
3. Capteurs de stationnement

4. Système de ventilation/chauffage supplémentaire (Diesel)
5. Alarme
6. Réglage de la hauteur des faisceaux de phare
7. Système d'avertissement de sortie de bande de circulation
8. Système de moniteur d'angle mort
9. Allumage automatique des phares

Moteur électrique

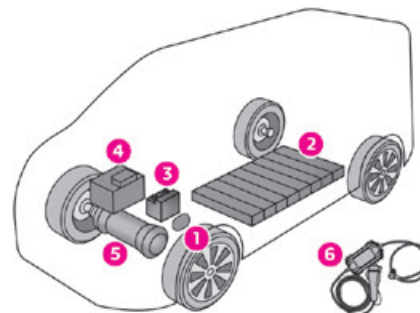

1. Connecteurs de charge
2. Batterie de traction
3. Batterie accessoire
4. Chargeur embarqué
5. Moteur électrique
6. Câble de chargement

Les connecteurs de chargement **1** permettent 3 types de charge :

- Charge domestique en mode 2 avec une prise domestique et le câble de chargement associé **6**.
- Charge accélérée en mode 3 avec une unité de chargement accélérée (Wallbox).
- Charge ultra-rapide en mode 4 avec un chargeur public rapide.

La batterie de traction **2** de 400 V utilise la technologie Lithium-Ion. Elle stocke et envoie l'énergie requise pour le fonctionnement du moteur électrique, de la climatisation et du chauffage. Son niveau de charge est représenté par un témoin et un témoin d'alerte de réserve d'alimentation sur le tableau de bord.

La batterie accessoire **3** de 12 V alimente le système électrique conventionnel du véhicule. Elle est rechargée automatiquement par la batterie de traction via le chargeur embarqué. Le chargeur embarqué **4** fournit une charge domestique (mode 2) et une charge accélérée (mode 3) de la batterie de traction, et recharge la batterie accessoire de 12 V.

Le moteur électrique **5** fournit la propulsion en fonction du mode de conduite sélectionné et des conditions de conduite. Il récupère l'énergie pendant les phases de freinage et d'accélération du véhicule.

Etiquettes

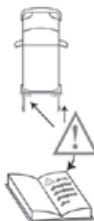

Section **Portes arrières à charnière latérale.**



Section **Smart Cargo.**



Section **Siège arrière et banquette arrière sur rails.**

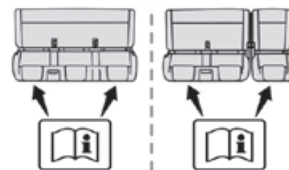

Section **Mesures de précaution pour les sièges et les banquettes.**

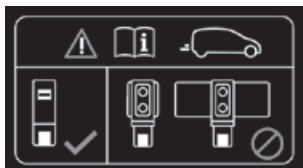
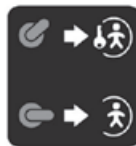
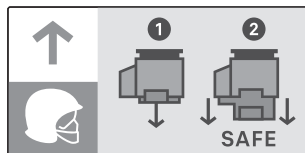
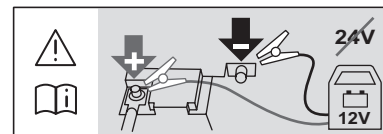
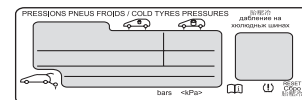
Section **Tablette coulissante rétractable.**Section **Ventilation/chauffage supplémentaires.**Section **Désactivation de l'airbag côté passager avant.**Section **Sièges enfants ISOFIX.**Section **Sécurité enfants manuelle.**Section **Frein de stationnement électrique.**Section **Système de charge (Electrique).**Section **Chargement de la batterie de traction (Electrique).**Section **Capot.**Section **Vérification des niveaux.**Section **Batterie/Batterie accessoire 12 V.**Section **Trousse de réparation pour pneus crevés, Roue de secours et Repères d'identification.**

Conduite écologique

La conduite écologique se réfère à un ensemble de pratiques quotidiennes qui permettent au conducteur d'optimiser la consommation d'énergie du véhicule (carburant et/ou électricité) et les émissions de CO₂.

Optimiser l'utilisation de la boîte de vitesses

Avec une boîte de vitesses manuelle, démarrez doucement et passez rapidement au rapport supérieur. Tout en accélérant, passez rapidement au rapport supérieur.

Avec une boîte de vitesses automatique, favorisez le mode automatique. N'appuyez pas fortement ou soudainement sur la pédale d'accélérateur.

Le témoin de rapport à engager vous demande d'engager le rapport le plus adapté. Lorsque cette indication s'affiche sur le tableau de bord, respectez-la immédiatement.

Avec une boîte de vitesse automatique, ce témoin apparaît uniquement en mode manuel.

Conduisez doucement

Maintenez une distance de sécurité entre les véhicules, utilisez le frein moteur plutôt que la pédale de frein et appuyez petit à petit sur la pédale d'accélérateur. Ces comportements permettent d'économiser de l'énergie, de réduire les émissions de CO₂ et de réduire les nuisances sonores liées à la circulation.

Lorsque la circulation est fluide, activez le régulateur de vitesse.

Contrôlez l'utilisation de l'équipement électrique.

Avant de démarrer, si le compartiment passager est trop chaud, aérez-le en ouvrant les vitres et les aérations avant d'utiliser la climatisation. Lorsque le véhicule roule à plus de 50 km/h (31 mph), fermez les vitres et laissez les aérations ouvertes.

Pensez à utiliser les équipements qui permettent de garder une température basse dans le compartiment passager (par ex. store de toit ouvrant et stores des fenêtres).

Sauf si elle est automatiquement régulée, désactivez la climatisation dès que la température souhaitée a été atteinte.

Désactivez les fonctions de désembuage et de dégivrage, si elles ne sont pas gérées automatiquement.

Désactivez le siège chauffant dès que possible. Adaptez l'utilisation des phares et/ou des antibrouillards en fonction des conditions de visibilité.

Évitez de démarrer le moteur avant de partir, en particulier en hiver (sauf dans des conditions extrêmes avec des températures inférieures à -23 °C). Le véhicule se réchauffera bien plus vite lors de la conduite.

En tant que passager, évitez de brancher vos dispositifs multimédia (film, musique, jeu vidéo, etc.) pour réduire la consommation d'énergie.

Débranchez tous les dispositifs portables avant de sortir du véhicule.

Limitez les causes de consommation excessive

Répartissez les charges dans le véhicule. Placez les éléments les plus lourds dans le coffre, le plus près possible des sièges arrière.

Limitez les charges transportées dans le véhicule et minimisez la résistance au vent (barres de toit, glissières de toit, porte-vélos, remorque, etc.). Utilisez de préférence un coffre de toit.

Retirez les barres de toit et les glissières de toit après les avoir utilisées.

À la fin de l'hiver, déposez les pneus neige et reposez les pneus d'été.

Respectez les instructions d'entretien

Vérifiez régulièrement la pression des pneus lorsque les pneus sont froids, en vous reportant à l'étiquette sur le montant de porte côté conducteur.

Effectuez cette vérification notamment :

- avant un long trajet.
- à chaque changement de saison.
- après une longue période d'utilisation.

N'oubliez pas la roue de secours et, le cas échéant, les pneus de la remorque ou de la caravane.

Faites régulièrement entretenir votre véhicule (huile moteur, filtre à huile, filtre à air, filtre du compartiment passager, etc.). Respectez le

programme des opérations détaillé dans le programme d'entretien du fabricant.

Avec un moteur diesel, si le système SCR est défectueux, votre véhicule polluera. Consultez un concessionnaire Toyota agréé ou un réparateur Toyota agréé, ou tout autre réparateur qualifié, pour ramener les émissions d'oxydes d'azote à des niveaux autorisés par la loi.

Lorsque vous remplissez le réservoir à carburant, ne continuez pas après le troisième blocage du pistolet pour éviter que le carburant ne déborde.

Vous ne verrez la consommation de carburant de votre nouveau véhicule se fixer à une moyenne constante qu'après les 3.000 premiers kilomètres (1.900 miles).

Optimiser l'autonomie (Electrique)

La consommation électrique du véhicule dépend beaucoup de la route, de la vitesse du véhicule et de votre style de conduite.

Essayez de rester dans la zone "**ECO**" du témoin d'alimentation en conduisant de manière fluide et en maintenant une vitesse constante. Anticipez les freinages et freinez de manière fluide, en utilisant le freinage moteur avec la fonction de freinage régénérateur lorsque cela est possible, pour que le témoin d'alimentation se place dans la zone "**CHARGE**".

Combiné d'instruments

Compteur de vitesse



Compteur de vitesse analogique (km/h ou mph).

Témoins et affichages



Avec affichage texte LCD ou matriciel



1. Jauge de carburant
2. Jauge de température du liquide de refroidissement du moteur.

Avec affichage matriciel (Electrique)

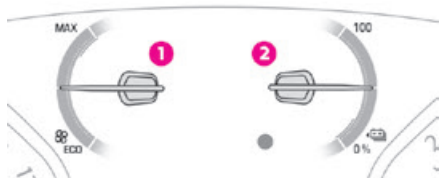

1. Témoin de consommation de confort thermique
2. Témoin de niveau de charge

Avec affichage LCD

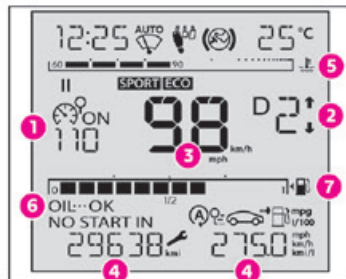

Avec affichage texte LCD

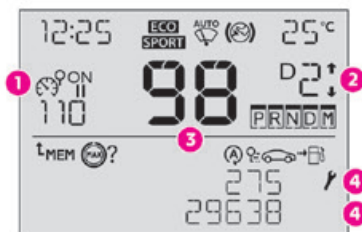

Avec affichage matriciel

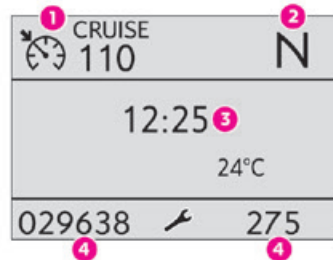

Avec affichage matriciel (Electrique)

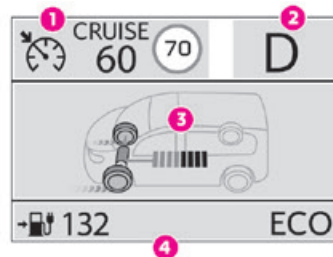

NOTICE

Lorsque vous roulez dans un pays étranger, il est possible que vous deviez changer les unités de distance : la vitesse doit s'afficher dans l'unité officielle du pays (km/h ou mph). Vous pouvez modifier l'unité via le menu de configuration de l'écran lorsque le véhicule est à l'arrêt.

1. Réglages du limiteur de vitesse ou du régulateur de vitesse
Affichage des panneaux de limitation de vitesse
2. Témoin de rapport à engager (Diesel)
Rapport avec boîte de vitesses automatique (Diesel) ou Position du sélecteur de conduite (Electrique)
3. Compteur de vitesse numérique (km/h ou mph) avec tableau de bord LCD à texte LCD (Diesel)
Zone d'affichage avec tableau de bord à matrice : alerte ou message d'état des fonctions, ordinateur de bord, compteur de vitesse numérique (km/h ou mph), etc.

4. Témoin d'entretien, puis enregistreur de distance totale (miles ou km)
Enregistreur de distance de trajet (miles ou km) (Diesel)
Autonomie restante/Mode de conduite sélectionné (Electrique)
Zone d'affichage avec tableau de bord à texte LCD : alerte ou message d'état des fonctions, ordinateur de bord, etc.
5. Témoin de température du liquide de refroidissement du moteur
6. Témoin de niveau d'huile moteur
7. Jauge de carburant

Boutons de commande



Avec affichage LCD



Avec affichage texte LCD



Avec affichage matriciel

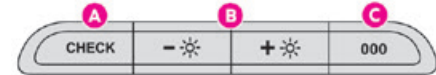

Avec affichage matriciel (Electrique)

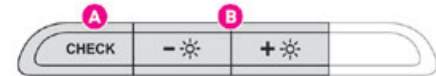

- A. Réinitialisation du témoin d'entretien.
Rappel temporaire des informations d'entretien.
Rappel d'autonomie avec le système AdBlue®.
En fonction de la version : revenir à un niveau ou désactiver l'opération actuelle
- B. Atténuateur d'éclairage général
En fonction de la version : parcourir un menu ou une liste ou changer une valeur.
- C. Réinitialisation de l'enregistreur de distance de trajet.
En fonction de la version : entrez dans le menu de configuration (appui long), confirmez un choix (appui court).

D. Rappel des informations d'entretien ou de l'autonomie avec le système SCR et l'AdBlue®.

Réinitialisation de la fonction sélectionnée (témoin d'entretien ou enregistreur de distance de trajet).

En fonction de la version : entrez dans le menu de configuration (appui long), confirmez un choix (appui court).



Il est également possible de régler l'atténuation de l'éclairage avec l'écran tactile.

Compte-tours



Compte-tours (x 1000 tr/min).

Témoin d'alimentation (Electrique)



Témoin d'alimentation **CHARGE, ECO, POWER** ou **NEUTRE**.



NOTICE

Pour en savoir plus sur les **témoins**, reportez-vous à la section correspondante.

Témoins et témoins d'avertissement

Les témoins et témoins d'avertissement s'affichent sous forme de symboles et informent le conducteur de l'apparition d'un dysfonctionnement (témoins d'avertissement) ou de l'état de fonctionnement d'un système (fonctionnement ou désactivation des témoins). Certains témoins s'allument de deux façons (fixe ou clignotant) et/ou de plusieurs couleurs.

Avertissements associés

Un témoin qui s'allume peut être accompagné d'un signal sonore et/ou d'un message qui s'affiche sur un écran.

Associer le type d'alerte à l'état de fonctionnement du véhicule vous permet de déterminer si la situation est normale ou si un dysfonctionnement s'est produit : reportez-vous à la description de chaque témoin pour plus d'informations.

Lorsque l'allumage est mis en position ON

Certains témoins d'avertissement rouges ou orange s'allument pendant quelques secondes lorsque l'allumage est mis en position ON. Ces témoins d'avertissement doivent s'éteindre dès que le moteur démarre.

Pour plus d'informations sur un système ou une fonction, reportez-vous à la section correspondante.

Témoin d'alerte permanent

Si un témoin d'alerte rouge ou orange s'allume, il se peut qu'un dysfonctionnement nécessite une recherche plus poussée.

Si un témoin reste allumé

Les références (1), (2) et (3) contenues dans la description des témoins et des témoins d'avertissement indiquent si vous devez prendre immédiatement les mesures recommandées et contacter en plus un professionnel qualifié.

(1) : **Vous devez arrêter le véhicule.**

Arrêtez-vous dès que vous pouvez le faire et coupez le contact.

(2) :Contactez un concessionnaire Toyota agréé ou un réparateur Toyota agréé ou tout autre réparateur qualifié.

(3) :Rendez-vous chez un concessionnaire Toyota agréé ou un réparateur Toyota agréé ou tout autre réparateur qualifié.

Liste des témoins et témoins d'alerte

Témoins et témoins d'alerte rouges

STOP



Fixe, associé à un autre témoin d'avertissement, accompagné d'un message et d'un signal sonore.

Un dysfonctionnement grave du niveau du moteur, du système de freinage, de la direction assistée, de la boîte de vitesses automatique

ou un dysfonctionnement grave du système électrique a été détecté.

Effectuez (1), puis (2).

Température maximale du liquide de refroidissement du moteur



ou Fixe (témoin d'avertissement ou LED), avec l'aiguille dans la

zone rouge (en fonction de la version).

La température du système de refroidissement est trop élevée.

Effectuez (1), puis laissez le moteur refroidir avant de rajouter du liquide, si nécessaire. Si le problème persiste, effectuez (2).

Pression d'huile moteur



Fixe.

Le système de lubrification du moteur est défaillant.

Effectuez (1), puis (2).

Dysfonctionnement du système (Electrique)



Fixe.

Un dysfonctionnement en lien avec le moteur électrique ou la batterie de traction a été détecté.

Effectuez (1), puis (2).

Câble branché (Electrique)



Fixe lorsque l'allumage est mis en position ON.

Le câble de chargement est branché au connecteur du véhicule.



Fixe lorsque l'allumage est en position ON, accompagné d'un message.

Il est impossible de démarrer le véhicule lorsque le câble de chargement est branché au connecteur du véhicule.

Débranchez le câble de chargement et fermez le rabat.

Charge de la batterie



Fixe.

Le circuit de charge de la batterie est défaillant (bornes sales ou desserrées, courroie d'alternateur desserrée ou coupée, etc.).

Nettoyez ou resserrez les bornes. Si le témoin d'alerte ne disparaît pas lorsque vous démarrez le moteur, effectuez (2).

Ceintures de sécurité non bouclées / détachées



Fixe ou clignotant, accompagné d'un signal sonore qui retentit de

plus en plus fort.

Une ceinture de sécurité n'a pas été bouclée ou a été détachée (en fonction de la version).

Porte ouverte



Fixe, avec un message indiquant l'élément ouvert.

Un signal sonore s'ajoute à l'alerte si la vitesse est supérieure à 10 km/h (6 mph).

Une porte, le coffre, la ridelle arrière ou le pare-brise arrière est ouvert(e) (selon le modèle). Fermez l'élément ouvert.

Si votre véhicule est équipé d'une porte à charnière à droite, ce témoin n'indiquera **pas** son état d'ouverture.

Frein de stationnement électrique



Fixe.

Le frein de stationnement électrique est activé.



Clignotement.

Engagement/Désengagement défectueux.

Effectuez (1) : stationnez sur un sol plat (sur une surface plane).

Avec une boîte de vitesses manuelle, engagez un rapport.

Avec une boîte de vitesses automatique ou un sélecteur de conduite, sélectionnez le mode **P**. Coupez le contact et effectuez (2).

Frein de stationnement manuel



Fixe.

Le frein de stationnement est engagé ou incorrectement désengagé.

Freinage



Fixe.

Le niveau du liquide de frein a baissé de façon significative.

Effectuez (1), puis faites l'appoint de liquide de frein en suivant les recommandations du fabricant. Si le problème persiste, effectuez (2).



Fixe.



Le système de répartition de la force de freinage électronique (EBFD) présente un dysfonctionnement.

Effectuez (1), puis (2).

Témoins et témoins d'alerte orange

Entretien

-  Temporairement allumé, accompagné d'un message.

Une ou plusieurs défaillances mineures, pour lesquelles aucun témoin d'alerte spécifique n'existe, ont été détectées.

Identifiez la cause de la défaillance grâce au message affiché sur le tableau de bord.

Vous pouvez être en mesure de vous occuper de certaines pannes, comme le changement de piles de la commande à distance.



Pour tout autre problème, comme une défaillance du système de détection de sous-gonflage des pneus, effectuez (3).

-  Fixe, accompagné d'un message. Une ou plusieurs défaillances majeures, pour lesquelles aucun témoin d'alerte spécifique n'existe, ont été détectées.

Identifiez la cause de l'anomalie grâce au message affiché sur le tableau de bord, puis effectuez (3).

-  Fixe, accompagné du message 'Parking brake fault'.

Le désengagement automatique du frein de stationnement n'est pas disponible. Effectuez (2).

-   Le témoin d'avertissement d'entretien s'allume et la clé d'entretien clignote puis reste allumée. L'intervalle d'entretien a été dépassé.

Le véhicule doit être vérifié dès que possible. Uniquement avec les moteurs diesel

Système antiblocage des roues (ABS)

-  Fixe. Le système antiblocage des roues est défaillant.

Le véhicule conserve le freinage conventionnel. Conduisez avec prudence à une vitesse modérée, puis effectuez (3).

AdBlue® (avec Euro 6.3)

-  S'allume pendant environ 30 secondes lors du démarrage du véhicule, accompagné d'un message indiquant l'autonomie.

L'autonomie est comprise entre 2 400 et 800 km (1 500 et 500 miles).

Rajoutez du liquide AdBlue®.

-  Fixe, s'allume à l'allumage, accompagné d'un signal sonore et d'un message indiquant l'autonomie.

L'autonomie est comprise entre 800 et 100 km (500 et 62 miles).

Ajoutez **rapidement** de l'AdBlue®, ou effectuez (3).

-  Clignote, accompagné d'un signal sonore et d'un message indiquant l'autonomie.

L'autonomie est inférieure à 100 km (62 miles). Vous **devez** rajouter de l'AdBlue® pour **éviter que le moteur ne puisse pas démarrer** ou effectuez (3).



 Clignote, accompagné d'un signal sonore et d'un message indiquant que quelque chose empêche le démarrage.

Le réservoir de liquide AdBlue® est vide : le dispositif antidémarrage du moteur légalement requis empêche le moteur de démarrer.

Pour redémarrer le moteur, rajoutez du liquide AdBlue® ou effectuez (2).



Il est **essentiel** d'ajouter au moins 5 litres d'AdBlue® dans le réservoir.

SCR système de contrôle des émissions (diesel)

-    Fixe lorsque l'allumage est en position ON, accompagné d'un signal sonore et d'un message.

Un dysfonctionnement impliquant le système de contrôle des émissions SCR a été détecté.

Cette alerte disparaît une fois que les émissions d'échappement sont revenues à des niveaux normaux.

-    Le témoin d'avertissement AdBlue® clignote à

l'allumage, les témoins d'avertissement d'entretien et des auto-diagnostic du moteur s'allument et sont accompagnés d'un signal sonore et d'un message indiquant l'autonomie. En fonction du message affiché, il peut être possible de rouler pendant 1 100 km (685 miles) avant que le dispositif antidémarrage du moteur ne soit déclenché.

Effectuez (3) sans tarder pour **éviter de ne pas pouvoir démarrer**.



Le témoin d'avertissement AdBlue® clignote à

l'allumage, les témoins d'avertissement d'entretien et des auto-diagnostic du moteur s'allument et sont accompagnés d'un signal sonore et d'un message indiquant que le démarrage n'est pas possible.

Le dispositif antidémarrage empêche le moteur de redémarrer (limite de conduite autorisée après confirmation d'un dysfonctionnement du système de contrôle des émissions) Pour démarrer le moteur, effectuez (2).

Système d'autodiagnostic du moteur

Clignotement.



Le système de gestion du moteur est défaillant.

Le catalyseur risquerait d'être détruit.

Effectuez (2) **sans échouer**.

Fixe.



Le système antipollution est défaillant.

Ce témoin d'alerte doit s'éteindre au démarrage du moteur.

Effectuez (3) rapidement.

Fixe.



Un dysfonctionnement mineur du moteur a été détecté.

Effectuez (3).

Fixe.



Un dysfonctionnement majeur du moteur a été détecté.

Effectuez (1), puis (2).

Désactivation des fonctions automatiques (avec frein de stationnement électrique)



Fixe.

Les fonctions "d'engagement automatique" (lors de l'arrêt du moteur) et de "désengagement automatique" (lors de l'accélération) sont désactivées.

Si l'engagement/le désengagement automatique n'est plus possible :

- ▶ Démarrez le moteur.
- ▶ Utilisez le levier de commande pour engager le frein de stationnement.
- ▶ Enlevez complètement votre pied de la pédale de frein.
- ▶ Maintenez le levier de commande dans le sens de désengagement pendant 10 à 15 secondes.
- ▶ Relâchez le levier de commande.
- ▶ Enfoncez et maintenez la pédale de frein dans cette position.
- ▶ Maintenez le levier de commande dans le sens "d'engagement" pendant 2 secondes.
- ▶ Relâchez le levier de commande et la pédale de frein.

Dysfonctionnement (avec frein de stationnement électrique)



Fixe, accompagné du message "Parking brake fault".

Le véhicule ne peut pas être immobilisé lorsque le moteur tourne.

Si l'application manuelle et les commandes de déverrouillage ne fonctionnent pas, le levier de

commande de frein de stationnement électrique présente un dysfonctionnement.

Les fonctions automatiques doivent être utilisées à tout moment et sont réactivées automatiquement en cas de dysfonctionnement du levier de commande.

Effectuez (2).



Fixe, accompagné du message "Parking brake

fault".

Le frein de stationnement présente un dysfonctionnement : les fonctions manuelles et automatiques risquent de ne pas fonctionner. Lorsque le véhicule est à l'arrêt, pour immobiliser le véhicule :

- ▶ Tirez le levier de commande et maintenez-le dans cette position pendant environ 7 à 15 secondes, jusqu'à ce que le témoin s'allume sur le tableau de bord.
- Si cette procédure ne fonctionne pas, sécurisez le véhicule :
- ▶ Garez le véhicule sur une surface plane.
 - ▶ Avec une boîte de vitesses manuelle, engagez un rapport.
 - ▶ Avec une boîte de vitesses automatique ou un sélecteur de conduite, sélectionnez le rapport **P**, puis placez la cale fournie contre l'une des roues.
- Puis, effectuez (2).

Freinage

Fixe.



Un dysfonctionnement léger a été détecté dans le système de freinage.

Conduisez prudemment.
Effectuez (3).

Alerte associée à un risque de collision/ Active Safety Brake



Clignotement.

Le système s'active et freine le véhicule temporairement pour réduire la vitesse de la collision avec le véhicule à l'avant.



Fixe, accompagné d'un message et d'un signal sonore.

Le système présente un dysfonctionnement.
Effectuez (3).



Fixe, accompagné d'un message.

Le système a été désactivé via le menu de configuration du véhicule.

Commande de stabilité dynamique (DSC) et commande antipatinage (ASR)



Clignotement.

La régulation DSC/ASR est activée en cas de perte de maintien ou de trajectoire.



Fixe.

Le système DSC/ASR présente un dysfonctionnement.
Effectuez (3).

Dysfonctionnement du frein d'urgence (avec frein de stationnement électrique)



Fixe, accompagné du message "Parking brake fault".

Le freinage d'urgence n'offre pas de performances optimales.

Si le déverrouillage automatique n'est pas disponible, utilisez le déverrouillage manuel ou effectuez (3).

Assistance au démarrage en côte



Fixe, avec le message "Anti roll-back system fault".

Le système présente un dysfonctionnement.
Effectuez (3).

Commande de stabilité dynamique (DSC) et commande antipatinage (ASR)



Fixe.

Le système est désactivé.

Appuyez sur le bouton pour le réactiver.

Le système DSC/ASR s'active automatiquement lorsque le véhicule est démarré, et à partir d'environ 50 km/h (30 mph).

Sous-gonflage



Fixe, accompagné d'un signal sonore et d'un message.

La pression de gonflage d'un ou plusieurs pneus est trop basse.

Vérifiez la pression des pneus dès que possible. Réinitialisez le système de détection après l'ajustement de la pression.



Le témoin d'avertissement de sous-gonflage clignote et devient fixe et le témoin d'avertissement d'entretien est fixe.

Le système de contrôle de pression des pneus présente un dysfonctionnement.

La détection de sous-gonflage n'est plus contrôlée.

Vérifiez la pression des pneus dès que possible et effectuez (3).

Préchauffage du moteur (Diesel)



Temporairement actif

(30 secondes maximum environ en cas de conditions climatiques difficiles).

Lors de l'allumage du moteur, si les conditions climatiques et la température du moteur le nécessitent.

Attendez que le témoin d'alerte soit éteint avant de démarrer.

Lorsque le témoin d'alerte s'éteint, le moteur démarre immédiatement si vous enfoncez et maintenez :

- la pédale d'embrayage avec une boîte de vitesses manuelle.
- la pédale de frein avec une boîte de vitesses automatique.

Si le moteur ne démarre pas, effectuez une nouvelle demande de démarrage du moteur tout en maintenant votre pied sur la pédale.

Airbag côté passager avant (ON)



Fixe.

L'airbag côté passager avant est activé.

La commande est en position "ON".

Dans ce cas, n'installez PAS de siège pour enfant "orienté vers l'arrière" sur le siège passager avant. Risque de blessure grave !

Airbag côté passager avant (OFF)



Fixe.

L'airbag côté passager avant est désactivé.

La commande est en position "OFF".

Vous pouvez installer un siège pour enfant "orienté vers l'arrière", sauf si les airbags sont défaillants (témoin d'alerte d'airbag allumé).

Airbags



Fixe.

L'un des airbags ou l'un des prétensionneurs pyrotechniques de ceinture de sécurité est défectueux.

Effectuez (3).

Faible niveau de carburant



Fixe (témoin d'alerte ou LED) et aiguille dans la zone rouge

(selon le modèle), accompagnés d'un signal sonore et d'un message.

Le signal sonore et le message se répètent de plus en plus fréquemment à mesure que le niveau de carburant approche de zéro.

Lorsqu'il s'allume pour la première fois, il reste **moins de 8 litres** de carburant dans le réservoir. Remplissez immédiatement le réservoir pour éviter la panne sèche.

Ne roulez jamais jusqu'à ce que le réservoir soit vide, cela pourrait endommager les systèmes antipollution et d'injection.

Niveau de batterie de traction faible (Electrique)



LED fixe et aiguille dans la zone rouge,

accompagnées d'un signal sonore et d'un message.

L'état de charge de la batterie de traction est faible.

Afficher l'autonomie restante.

Chargez le véhicule dès que possible.

Mode tortue avec autonomie limitée (Electrique)



Fixe.

L'état de charge de la batterie de traction est critique.

La puissance du moteur diminue progressivement.

Vous devez recharger le véhicule.

Si le témoin reste allumé, effectuez (2).

Avertisseur sonore de piétons (Electrique)



Fixe.

Dysfonctionnement de l'avertisseur sonore détecté.

Effectuez (3).

Présence d'eau dans le filtre diesel



Fixe (avec tableau de bord LCD)

Le filtre diesel contient de l'eau.

Vous risquez d'endommager le système d'injection : effectuez (2) immédiatement.

Filtre à particules (diesel)



Fixe, accompagné d'un signal sonore et

d'un message concernant le risque de

blocage du filtre à particules.

Le filtre à particules commence à saturer.

Dès que les conditions de circulation le

permettent, régénérez le filtre en roulant à une

vitesse d'au moins 60 km/h (40 mph) jusqu'à ce

que le témoin d'alerte s'éteigne.



Fixe, accompagné d'un signal sonore et

d'un message indiquant que le niveau

d'additif dans le filtre à particules est trop bas. Le niveau minimal du réservoir d'additif a été atteint.

Remplissez dès que possible : effectuez (3).

Direction assistée



Fixe.

La direction assistée est défaillante.

Conduisez avec prudence à une vitesse modérée, puis effectuez (3).

Feu antibrouillard arrière



Fixe.

Le témoin est allumé.

Pied sur le frein



Fixe.

Pression inexistante ou insuffisante sur la pédale de frein.

Avec la boîte de vitesses automatique ou le sélecteur de conduite, il peut être nécessaire d'enfoncer la pédale de frein pour déverrouiller la boîte de vitesses lorsqu'elle est en mode N.

Pied sur l'embrayage



Fixe.

Stop & Start : le passage en mode START est rejeté car la pédale d'embrayage n'est pas suffisamment enfoncée.

Enfoncez complètement la pédale d'embrayage.

Témoins et témoins d'alerte verts

Balayage automatique

 Fixe.

Le balayage automatique du pare-brise est activé.

Allumage automatique des phares

 Fixe.

La fonction a été activée via le menu de configuration du véhicule.

Le levier de commande d'éclairage est en position "AUTO".

Stop & Start

 Fixe.

Lorsque le véhicule s'arrête, le Stop & Start met le moteur en mode STOP.

 Clignotement temporaire.

Le mode STOP est momentanément indisponible ou le mode START est automatiquement déclenché.

Véhicule prêt à rouler (Electrique)

 Fixe, accompagné d'un signal sonore lors de l'affichage.

Le véhicule est prêt à rouler et les systèmes de confort thermique sont disponibles.

Le témoin s'éteint lorsque le véhicule atteint une vitesse d'environ 5 km/h (3 mph) et se rallume lorsque le véhicule s'arrête.

Le témoin s'éteint lorsque vous coupez le moteur et sortez du véhicule.

Moniteur d'angle mort

 Fixe.

La fonction a été activée.

Système d'avertissement de sortie de bande de circulation



Clignotant, accompagné d'un signal sonore.

Une ligne est traversée, côté droit (ou côté gauche).

Tournez le volant dans le sens opposé pour revenir dans la bonne trajectoire.

Clignotants

 Clignotants avec signal sonore.

 Les clignotants sont allumés.

Feux de position

 Fixe.

Les témoins sont allumés.

Feux de croisement

 Fixe.

Les témoins sont allumés.

Feux antibrouillards avant

 Fixe.

Les feux antibrouillards avant sont allumés.

Témoins et témoins d'alerte bleus

Feux de route

 Fixe.

Les témoins sont allumés.

Témoins d'alerte noirs/blancs

Pied sur le frein

 Fixe.

Oubli ou pression insuffisante sur la pédale de frein.

Avec une boîte de vitesses automatique, moteur en marche, avant de désengager le frein de stationnement, pour quitter la position P.

Témoins

Témoin d'entretien

Le témoin d'entretien s'affiche sur le tableau de bord. Selon le modèle :

- la ligne d'affichage de l'enregistreur de distance indique la distance restante avant le prochain rendez-vous d'entretien, ou la distance parcourue depuis le dernier rendez-vous d'entretien, précédée du signe “-”.
- un message d'alerte indique la distance restante, ainsi que la durée avant le prochain rendez-vous d'entretien ou de combien de temps le rendez-vous d'entretien prévu a été dépassé.

Clé d'entretien



 Éclairages allumés temporairement lorsque le contact est allumé.

Entre 3 000 km (1 800 miles) et 1 000 km (600 miles) restants avant le prochain rendez-vous d'entretien.

 Fixe, lorsque le contact est allumé.

Le prochain rendez-vous d'entretien est prévu dans moins de 1 000 km (600 miles). Pensez à l'entretien de votre véhicule.

Clignotement de la clé d'entretien

  Clignote puis reste allumé lorsque l'allumage est mis en position ON.

(Avec les moteurs diesel, associé au témoin d'avertissement d'entretien.)

L'intervalle d'entretien a été dépassé.

Faites vérifier votre véhicule dès que possible.

Réinitialisation du témoin d'entretien.

Le témoin d'entretien doit être réinitialisé après chaque entretien.

- ▶ Coupez l'allumage.

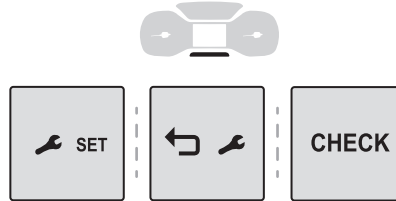

- ▶ Appuyez sur ce bouton et maintenez-le enfoncé.
- ▶ Mettez l'allumage en position ON ; l'affichage de l'enregistreur de distance commence un décompte.
- ▶ Dégagez le bouton lorsque =0 s'affiche ; la clé disparaît.

NOTICE

Si vous devez débrancher la batterie après cette opération, verrouillez le véhicule et attendez au moins 5 minutes pour que la réinitialisation soit enregistrée.

Rappel d'entretien

Vous pouvez accéder à tout moment aux informations relatives à l'entretien.

- ▶ Appuyez sur ce bouton.

Les informations relatives à l'entretien s'affichent pendant quelques secondes, puis disparaissent.

NOTICE

La distance indiquée (en miles ou kilomètres) est calculée selon la distance parcourue et le temps écoulé depuis le dernier rendez-vous d'entretien.

L'alerte peut être déclenchée peu de temps avant la date prévue.

Témoin de température du liquide de refroidissement (Diesel)

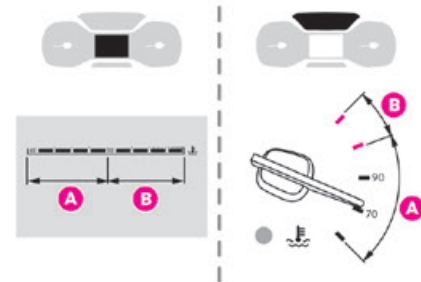

Avec le moteur en marche :

- Dans la zone **A**, la température est correcte.
- Dans la zone **B**, la température est trop élevée. Le témoin d'alerte associé et le témoin d'alerte **STOP** s'allument en rouge sur le tableau

de bord, accompagnés d'un message et d'un signal sonore.

Vous devez arrêter le véhicule le plus vite possible.

Attendez quelques minutes avant de couper le moteur.

WARNING

Après avoir éteint l'allumage, ouvrez prudemment le capot et vérifiez le niveau de liquide de refroidissement.

NOTICE

Pour en savoir plus sur la **Vérification des niveaux**, reportez-vous à la section correspondante.

Vérification

Après avoir roulé pendant quelques minutes, la température et la pression du système de refroidissement augmentent.

Pour mettre à niveau :

- ▶ attendez au moins une heure pour que le moteur refroidisse,
- ▶ dévissez le capuchon de deux tours pour faire baisser la pression,
- ▶ lorsque la pression a chuté, retirez le capuchon,
- ▶ versez du liquide jusqu'au repère "MAX".

Pour en savoir plus sur la **Vérification des niveaux**, reportez-vous à la section correspondante.

WARNING

Sachez qu'il y a un risque de brûlure lorsque vous remplissez le réservoir de liquide de refroidissement. Ne remplissez pas le réservoir au-delà du niveau maximal (indiqué sur le réservoir).

Témoin de niveau d'huile moteur

(selon le modèle)

Sur les versions équipées d'une jauge d'huile électrique, l'état du niveau d'huile moteur est affiché sur le tableau de bord pendant quelques secondes lorsque l'allumage est mis en position ON, en même temps que les informations relatives à l'entretien.

NOTICE

La lecture du niveau sera uniquement valable si le véhicule se trouve sur un sol plat et que le moteur a été coupé pendant plus de 30 minutes.

Niveau d'huile correct



Il est indiqué par un message sur le tableau de bord.

Niveau d'huile bas



Cela est indiqué par un message sur le tableau de bord.

Si le niveau d'huile bas est confirmé par une vérification à l'aide de la jauge de niveau d'huile, il faut rajouter de l'huile pour éviter d'endommager le moteur.

Pour en savoir plus sur la **Vérification des niveaux**, reportez-vous à la section correspondante.

Dysfonctionnement de la jauge de niveau d'huile



Cela est indiqué par un message sur le tableau de bord. Contactez un concessionnaire Toyota agréé ou un réparateur Toyota agréé ou tout autre réparateur qualifié.

WARNING

En cas de dysfonctionnement de la jauge électrique, le niveau d'huile n'est plus contrôlé.

Si le système est défectueux, vous devez vérifier le niveau d'huile moteur à l'aide de la jauge manuelle située dans le compartiment moteur.

Pour en savoir plus sur la **Vérification des niveaux**, reportez-vous à la section correspondante.

Témoins d'autonomie d'AdBlue®

Les moteurs diesel sont équipés d'un système qui associe le système de contrôle des émissions SCR (réduction catalytique sélective) et le filtre à particules diesel (DPF) pour le traitement des gaz d'échappement. Ils ne peuvent pas fonctionner sans liquide AdBlue®. Lorsque le niveau de liquide AdBlue® tombe en-dessous du niveau de réserve (entre 2 400 et 0 km (1 500 miles et 0 miles)), un témoin d'avertissement s'allume lorsque l'allumage est mis en position ON et l'estimation de la distance

qui peut être parcourue avant le démarrage du moteur ne s'affiche pas sur le tableau de bord.

WARNING

Le système de prévention de démarrage du moteur requis par les réglementations est automatiquement activé une fois que le réservoir d'AdBlue® est vide. Il n'est alors plus possible de faire démarrer le moteur jusqu'à ce que du liquide AdBlue® ait été ajouté pour dépasser le niveau minimum.

Affichage manuel de l'autonomie

Lorsque l'autonomie est supérieure à 2 400 km (1 500 miles), elle ne s'affiche pas automatiquement.

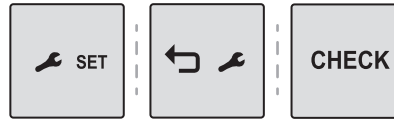

► Appuyez sur ce bouton pour afficher provisoirement l'autonomie.

Avec l'écran tactile



Les informations sur l'autonomie sont disponibles dans le menu "**Conduite/Véhicule**".

Actions requises en cas de manque d'AdBlue®



Les témoins d'avertissement suivants s'allument lorsque la quantité d'AdBlue® est inférieure au niveau de réserve correspondant à une plage de 2 400 km (1 500 miles).

Avec les témoins d'avertissement, les messages vous rappellent régulièrement que vous devez rajouter du liquide pour éviter que le moteur ne puisse pas démarrer.⁷ Reportez-vous à la section **Témoins et témoins d'avertissement** pour plus de détails concernant les messages affichés.

NOTICE

Pour plus d'informations sur le **AdBlue® (moteurs diesel)**, et en particulier sur l'ajout de liquide, reportez-vous à la section correspondante.



Avec moteurs Euro 6.3

Témoins et témoins d'alerte en position ON	Action	Autonomie restante
	Rajoutez du liquide.	Entre 2 400 km et 800 km (1 500 miles et 500 miles)
	Rajoutez du liquide dès que possible.	Entre 800 km et 100 km (500 miles et 62 miles)
	Rajouter du liquide est essentiel , en raison du risque que le moteur ne puisse pas démarrer.	Entre 100 km et 0 km (62 miles et 0 miles)

Témoins et témoins d'alerte en position ON	Action	Autonomie restante
	Pour pouvoir redémarrer le moteur, ajoutez au moins 5 litres d'AdBlue® dans le réservoir.	0 km (miles)

Dysfonctionnement du système de contrôle des émissions SCR

Détection de dysfonctionnement

  	Si un dysfonctionnement est détecté, ces témoins d'avertissement s'allument et sont accompagnés d'un signal sonore et d'un message "Défaut antipollution" ou "NO START IN".
---	---

L'alerte se déclenche pendant la conduite, lorsque le défaut est détecté pour la première fois, puis lorsque l'allumage est mis en position ON pour les trajets suivants, alors que la cause du dysfonctionnement persiste.

NOTICE

Si le dysfonctionnement est temporaire, l'alerte disparaît pendant le trajet suivant, après les vérifications d'auto-diagnostic du système de contrôle des émissions SCR.

Le dysfonctionnement est confirmé pendant la phase de conduite autorisée (entre 1 100 km et 0 km (685 miles et 0 miles))

Si l'indication de dysfonctionnement s'affiche en permanence après avoir roulé pendant 50 km (31 miles), le dysfonctionnement du système SCR est confirmé.

Le témoin d'avertissement AdBlue clignote et un message "Défaut antipollution : Démarrage interdit dans X miles" ou "NO START IN X miles" s'affiche pour indiquer l'autonomie en miles ou en kilomètres.

Lorsque le véhicule roule, le message s'affiche toutes les 30 secondes. L'alerte est répétée lorsque l'allumage est mis en position ON. Vous pouvez continuer à rouler pendant 1 100 km (685 miles) maximum avant que le système **antidémarrage** ne soit déclenché.

WARNING

Faites vérifier le système par un concessionnaire Toyota agréé ou un réparateur Toyota agréé, ou tout autre réparateur qualifié, dès que possible.

Démarrage impossible

Lorsque l'allumage est mis en position ON, le message "Défaut antipollution : Démarrage interdit" ou "NO START IN" s'affiche.



WARNING

Pour redémarrer le moteur, contactez un concessionnaire Toyota agréé ou un réparateur Toyota agréé, ou tout autre réparateur qualifié.

Témoin d'alimentation (Electrique)

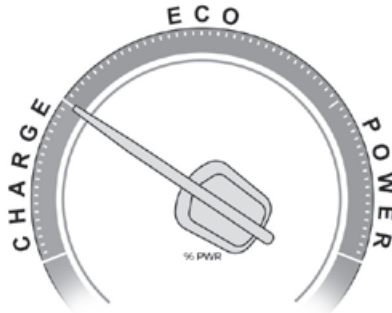

CHARGE

Batterie de traction en charge pendant la décélération et le freinage.

ECO

Consommation d'énergie modérée et autonomie optimisée.

POWER

Consommation d'énergie par la transmission pendant l'accélération.

NEUTRE

Lors de l'allumage, la transmission électrique de votre véhicule ne consomme ni ne génère d'énergie : après avoir balayé le témoin, l'aiguille revient en position "neutre".



NOTICE

Lorsque l'allumage est en position OFF, l'ouverture de la porte du conducteur active le témoin, qui passe en position "neutre".

Témoin de niveau de charge (Electrique)

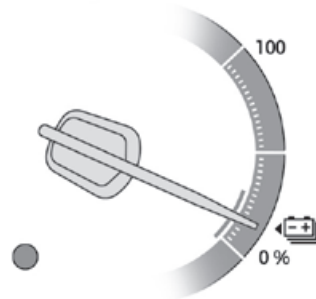

L'état de charge de la batterie de traction et l'autonomie restante sont affichés en continu lorsque le véhicule est démarré.



NOTICE

Lorsque l'allumage est en position OFF, l'ouverture de la porte du conducteur active le témoin.

Témoins d'alerte associés

Deux niveaux d'alerte successifs indiquent que l'énergie disponible est désormais faible :

1er niveau : réserve



L'état de charge de la batterie de traction est faible.

LED fixe et aiguille dans la zone rouge, accompagnées d'un signal sonore.

► Affichez l'autonomie restante sur le tableau de bord.

► Chargez le véhicule dès que possible.

2ème niveau : critique



L'état de charge de la batterie de traction est critique.

Fixe, avec la LED de réserve, accompagnés d'un signal sonore.

► Vous devez recharger le véhicule.

⚠ WARNING

L'autonomie restante n'est plus calculée. La puissance de la transmission diminue progressivement.

Le chauffage et la climatisation sont éteints (même si l'aiguille indiquant leur consommation n'est pas en position "ECO").

Témoin de consommation de confort thermique (Electrique)



La jauge affiche la consommation d'énergie électrique de la batterie de traction par les appareils dédiés au confort thermique dans le compartiment passager.

Les appareils en question sont les systèmes de chauffage et de climatisation.

Cet équipement peut être utilisé :

- Si le véhicule n'est pas branché, lorsque le témoin **READY** est allumé.
- Si le véhicule est branché, lorsque l'allumage est mis en position ON (mode "Lounge"). La sélection du mode **ECO** limite la performance de certains de ces équipements. L'aiguille du témoin de consommation de confort thermique se déplace ensuite dans la zone "ECO".

⚠ NOTICE

Pour réchauffer ou refroidir rapidement le compartiment passager, n'hésitez pas à sélectionner temporairement le réglage maximum du chauffage ou de la climatisation.

L'utilisation excessive des équipements de confort thermique, en particulier à faible vitesse, peut considérablement réduire l'autonomie du véhicule.

Pensez à optimiser les réglages des équipements lorsque vous avez atteint le niveau de confort souhaité et ajustez-les si nécessaire lorsque vous démarrez le véhicule.

Après une période prolongée sans utiliser le chauffage, vous pourrez remarquer une légère odeur pendant les premières minutes d'utilisation.

Enregistreurs de distance

La distance totale parcourue et la distance parcourue s'affichent pendant trente secondes lorsque l'allumage est désactivé, lorsque la porte du conducteur est ouverte et que le véhicule est verrouillé ou déverrouillé.

Enregistreur de la distance totale

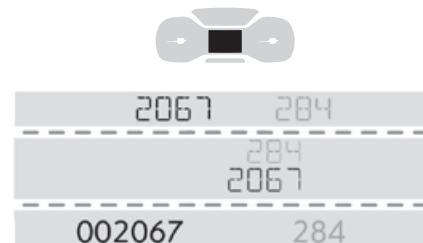

Cet enregistreur mesure la distance totale parcourue par un véhicule depuis son enregistrement initial.

Enregistreur de distance de trajet (Diesel)

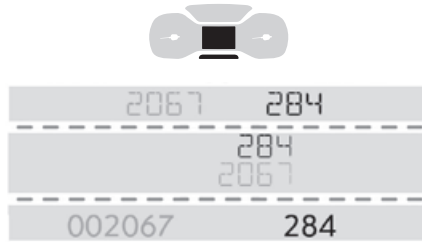

Cet enregistreur mesure la distance parcourue depuis qu'il a été réinitialisé pour la dernière fois par le conducteur.

Réinitialisation de l'enregistreur de trajet



► Lorsque l'allumage est en position ON, appuyez sur le bouton jusqu'à ce que zéro apparaisse.

Atténuateur d'éclairage

Ce système permet de régler la luminosité des instruments et des commandes en fonction de la luminosité ambiante.

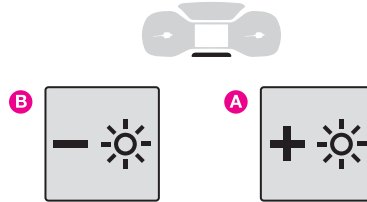

Lorsque les phares sont allumés, appuyez sur le bouton **A** pour augmenter la luminosité de l'éclairage ou sur le bouton **B** pour la réduire. Relâchez la touche lorsque la luminosité souhaitée est atteinte.

Avec écran tactile



- Dans le menu **Réglages**, sélectionnez "**Luminosité**" ou "**OPTIONS**", "**Configuration de l'écran**", puis "**Luminosité**".
- Réglez la luminosité en appuyant sur les flèches ou en déplaçant le curseur.

NOTICE

La luminosité peut être réglée différemment pour le mode jour et le mode nuit.

Ordinateur de bord

Informations affichées sur le trajet actuel (autonomie, consommation de carburant, vitesse moyenne etc.)

Affichage des informations

Pour afficher les différents onglets de l'ordinateur de bord :

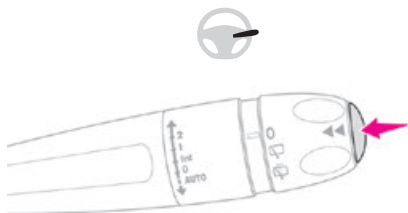

► Appuyez sur le bouton situé à l'extrémité de la **manette de commande des essuie-glaces**.

Avec commandes au volant



► Appuyez sur le bouton du **volant**.

Sur le tableau de bord

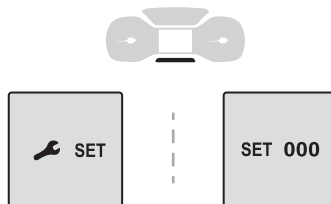

► Appuyez sur ce bouton.
Les informations actuelles suivantes s'affichent à tour de rôle :

- Autonomie (Diesel).
- Consommation actuelle
- Stop & Start compteur horaire (Diesel).
- Trajet "1" suivi de (en fonction de la version) trip "2", y compris la vitesse moyenne, la consommation moyenne et la distance parcourue pour chaque trajet.

Les Trajets "1" et "2" sont indépendants mais leur utilisation est identique.

Par exemple, trajet "1" peut être utilisé pour les trajets quotidiens et trajet "2" pour les trajets mensuels.

Réinitialisation du compteur partiel

La réinitialisation est effectuée lorsque le compteur partiel est affiché.

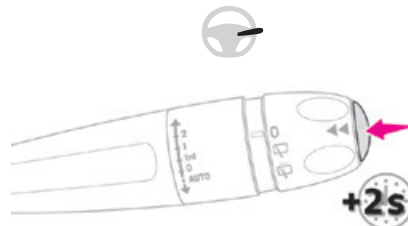

► Appuyez sur le bouton à l'extrémité du **levier de commande des essuie-glaces** pendant plus de deux secondes.



► Appuyez sur la molette située sur le **volant** pendant plus de deux secondes.

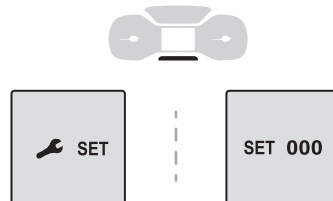

► Appuyez sur ce bouton pendant plus de 2 secondes.

Définitions

Autonomie

(km ou miles)

 Distance pouvant encore être parcourue avec le carburant restant dans le réservoir (en fonction de la consommation de carburant moyen lors des derniers kilomètres (miles) parcourus).

NOTICE

Cette valeur peut varier suite à un changement du style de conduite ou du terrain, entraînant ainsi un changement significatif de la consommation de carburant instantanée.



Lorsque l'autonomie tombe en-dessous de 30 km (19 miles), des tirets s'affichent. Après avoir ajouté au moins 5 litres de carburant, l'autonomie est recalculée et s'affiche si elle dépasse 100 km (62 miles).

WARNING

Si des tirets s'affichent encore au lieu des nombres pendant la conduite, contactez un concessionnaire Toyota agréé ou un réparateur Toyota agréé ou un réparateur qualifié.

Consommation actuelle



(mpg ou l/100 km ou km/l)
(miles/kWh ou kWh/100 km ou km/kWh)
(Electrique)

 /  Calculée lors des dernières secondes.

Cette fonction s'affiche uniquement à des vitesses supérieures à 30 km/h (19 mph) (Diesel).

Consommation moyenne

(mpg ou l/100 km ou km/l)
(miles/kWh ou kWh/100 km ou km/kWh)
(Electrique)

 /  Calculée depuis la dernière réinitialisation de l'ordinateur de bord.

Vitesse moyenne

(km/h pi mph)

 Calculée depuis la dernière réinitialisation de l'ordinateur de bord.

Distance parcourue

(km ou miles)

 Calculée depuis la dernière réinitialisation de l'ordinateur de bord.

Stop & Start Compteur horaire

 (minutes/secondes ou heures/minutes)
ECO

Si votre véhicule est équipé du Stop & Start, un compteur horaire calcule de temps passé en mode STOP pendant un trajet.

Il est réinitialisé à chaque fois que l'allumage est mis en position ON.

Ecran tactile

Ce système donne accès aux éléments suivants :

- Affichage permanent de l'heure et de la température extérieure (un témoin d'alerte bleu apparaît en cas de risque de gel).
- Menus de paramétrage des équipements et fonctions du véhicule.
- Commandes du système audio et du téléphone et affichage des informations associées.
- Affichage des fonctions visuelles d'aide à la manœuvre
- Services Internet et affichage des informations associées.
- Commandes du système de navigation et affichage des informations associées (en fonction de la version).



WARNING

Pour des raisons de sécurité, arrêtez toujours le véhicule avant d'effectuer des opérations qui nécessitent une attention prolongée.

Certaines fonctions ne sont pas accessibles lors de la conduite.

Recommandations

Cet écran est de type capacitif.

- N'utilisez pas d'objets pointus sur l'écran tactile.
- Ne touchez pas l'écran tactile avec les mains mouillées.
- Utilisez un chiffon doux et propre pour nettoyer l'écran tactile.

Principes

► Utilisez les boutons situés sur chaque côté de l'écran tactile pour accéder aux menus, puis appuyez sur les touches qui apparaissent sur l'écran tactile.

Certains menus peuvent s'afficher sur deux pages : appuyez sur le bouton "**OPTIONS**" pour accéder à la seconde page.



NOTICE

Après un certain temps d'inactivité sans actions sur la seconde page, la première page s'affiche automatiquement.

Pour désactiver/activer une fonction, sélectionnez "**OFF**" ou "**ON**".



Configurer une fonction



Accéder à des informations supplémentaires sur la fonction

OK

Confirmer

← Revenir à la page précédente ou confirmer

Menus



NOTICE

Appuyez sur l'écran tactile avec trois doigts pour afficher tous les boutons des menus.



NOTICE

Pour plus d'informations sur les menus, consultez les sections relatives aux systèmes audio et télématique.



Radio/Média



Navigation (En fonction de l'équipement)



Conduite ou Véhicule (En fonction de l'équipement)

Activation, désactivation et paramètres de certaines fonctions.

Les fonctions sont organisées en 2 onglets : "**Fonctionnalités de conduite**" et "**Paramètres du véhicule**".



Téléphone



Application

Affichage des services connectés

disponibles.



Energie

Accéder aux fonctions électriques spécifiques (flux d'énergie, statistiques de consommation, charge différée) organisées dans les 3 onglets correspondants.

ou



Réglages

Principaux paramètres pour le système audio et l'écran tactile.



Système audio ON/OFF.

Réglage du volume/muet.

Barre supérieure

Certaines informations sont affichées de façon permanente dans la barre supérieure de l'écran tactile :

- Heure et température extérieure (un témoin d'alerte bleu apparaît en cas de risque de gel).
- Rappel d'information des menus

Radio Média et **Téléphone** et instructions de navigation (en fonction de l'équipement).

- Notifications.



- Accéder aux **Paramètres**.

Menu énergie

En fonction de la version, il est accessible soit :



- directement, en appuyant sur le bouton à côté de l'écran tactile ;



- via le menu **Applications**.

Flux

La page affiche une présentation en temps réel du fonctionnement de la transmission électrique.

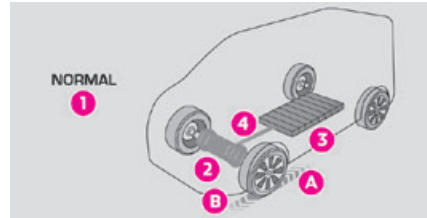

1. Mode de conduite actif
2. Moteur électrique
3. Niveau de charge de la batterie de traction
4. Flux d'énergie

Les flux d'énergie ont différentes couleurs en fonction de chaque type de conduite :

- A.** Bleu : consommation d'énergie
- B.** Vert : récupération d'énergie

Statistiques

Cette page affiche les statistiques de consommation d'énergie électrique.

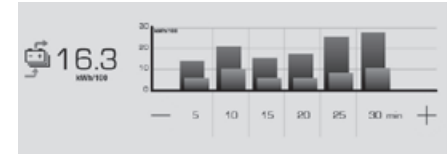

- Diagramme à barres bleues : énergie consommée directement fournie par la batterie de traction.

- Diagramme à barres vertes : énergie récupérée pendant la décélération et le freinage utilisée pour recharger la batterie.

Le résultat moyen pour le trajet actuel est indiqué en kWh/100 km.

- Vous pouvez changer l'échelle de temps affichée en appuyant sur les boutons - ou +.



NOTICE

Un trajet actuel désigne tout trajet de plus de 20 minutes sans éteindre l'allumage.

Charge

Cette page vous permet de programmer la recharge.

Pour plus d'informations sur le **chargement de la batterie de traction (Electrique)**, reportez-vous à la section correspondante.

Fonctions à distance (Electrique)

(Bientôt disponible)



Outre toutes les fonctions de l'application **MyToyota** accessible depuis un smartphone, vous pouvez accéder aux fonctions suivantes :

- Gestion de la charge de la batterie (charge différée).
- Gestion du pré-conditionnement de la température.
- Consultation de l'état de charge et de l'autonomie du véhicule.

Procédure d'installation

- ▶ Téléchargez l'application **MyToyota** depuis la boutique en ligne de votre smartphone.
- ▶ Créez un compte.
- ▶ Saisissez le VIN du véhicule (code commençant par "VF" sur le document d'enregistrement du véhicule).

Pour plus d'informations sur les **Repères d'identification**, reportez-vous à la section correspondante.



NOTICE

Couverture réseau

Afin de pouvoir utiliser les différentes fonctionnalités à distance, vérifiez que votre véhicule est situé dans une zone couverte par le réseau mobile.

Une couverture réseau insuffisante peut empêcher la communication avec le véhicule (s'il est situé dans un parking souterrain, par exemple). Dans ce cas, l'application affiche un message indiquant que la connexion n'a pas pu être établie avec le véhicule.

Réglage de la date et de l'heure

Sans Bluetooth® système audio

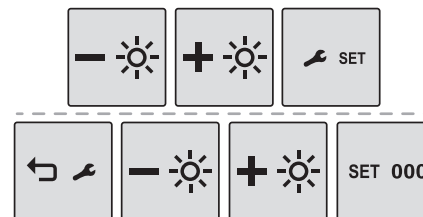

Réglez la date et l'heure à partir de l'affichage du tableau de bord.

SET 000 ▶ Appuyez sur ce bouton et maintenez-le enfoncé.

+ ▶ Appuyez sur l'une de ces touches pour sélectionner le réglage à modifier.



SET 000 ▶ Appuyez brièvement sur cette touche pour confirmer.

+ ▶ Appuyez sur l'une de ces touches pour modifier le réglage et confirmez à nouveau pour enregistrer la modification.

Avec système audio Bluetooth®



- ▶ Appuyez sur le bouton **MENU** pour accéder au **menu principal**.
- ▶ Appuyez sur le bouton "◀" ou "▶" pour sélectionner le menu "**Personnalisation-configuration**", puis confirmez en appuyant sur le bouton **OK**.
- ▶ Appuyez sur le bouton "▲" ou "▼" pour sélectionner le menu "**Display configuration**", puis confirmez en appuyant sur le bouton **OK**.
- ▶ Appuyez sur les boutons "▲" ou "▼" et "◀" ou "▶" pour régler les valeurs de date et d'heure, puis confirmez en appuyant sur le bouton **OK**.

Avec TOYOTA Pro Touch

-  ▶ Sélectionnez le menu **Réglages** dans la bannière supérieure de l'écran tactile.
- ▶ Sélectionnez "**Configuration**".
-  ▶ Sélectionnez "**Date et heure**".
- ▶ Sélectionnez "**Date**" ou "**Heure**".
- ▶ Choisissez les formats d'affichage.
- ▶ Changez la date et/ou l'heure à l'aide du clavier numérique.
- ▶ Confirmez avec "**OK**".

Avec TOYOTA Pro Touch avec système de navigation

Les réglages de la date et de l'heure sont uniquement disponibles si la synchronisation GPS est désactivée.

-  ▶ Sélectionnez le menu **Réglages** dans la bannière de l'écran tactile.
- ▶ Appuyez sur la touche "**OPTIONS**" pour accéder à la page secondaire.
-  ▶ Sélectionnez "**Réglage de la date et de l'heure**".
- ▶ Sélectionnez l'onglet "**Date** :" ou "**Heure**".
- ▶ Réglez la date et/ou l'heure à l'aide du clavier numérique.
- ▶ Confirmez avec "**OK**".

Paramètres supplémentaires

Vous pouvez :

- Changer le fuseau horaire.
- Changer le format de l'affichage de la date et de l'heure (12 h/24 h).
- Activer ou désactiver la fonction de gestion de l'heure d'été (+1 heure).
- Activer ou désactiver la synchronisation GPS (UTC).

NOTICE

Le système ne passe pas automatiquement de l'heure d'été à l'heure d'hiver, et vice-versa (selon le pays d'achat).

Clé électronique avec fonction de commande à distance et clé intégrée,

NOTICE

Si l'une des portes ou le coffre est toujours ouvert ou si la clé électronique du système Smart Entry & Start se trouve dans le véhicule, le verrouillage centralisé ne s'effectue pas. Cependant, si le véhicule est équipé d'une alarme, elle sera activée au bout de 45 secondes.

NOTICE

Si le véhicule est déverrouillé mais que les portes ou la ridelle arrière ne sont pas ouvertes par la suite, le véhicule se verrouille automatiquement après environ 30 secondes. Si le véhicule est équipé d'une alarme, elle sera également réactivée automatiquement.

NOTICE

Le rabattement et le déploiement automatiques des rétroviseurs peut être désactivé par un concessionnaire Toyota agréé ou un réparateur Toyota agréé, ou tout autre réparateur qualifié.

WARNING

Par mesure de sécurité, ne laissez jamais le véhicule, même pendant un court instant, sans prendre la clé électronique du système Smart Entry & Start avec vous. Gardez à l'esprit que le véhicule peut être volé si la clé se trouve dans l'une des zones définies alors que le véhicule est déverrouillé.



Si une porte n'est pas correctement fermée (sauf la porte droite avec les portes arrière à charnière latérale) :

- lorsque le véhicule est à l'arrêt et que le moteur tourne, ce témoin d'avertissement s'allume, un message d'avertissement s'affiche pendant quelques secondes,
- lorsque le véhicule se déplace (à des vitesses supérieures à 10 km/h (6 mph)), ce témoin d'avertissement s'allume, un signal sonore retentit et un message d'avertissement s'affiche pendant quelques secondes.

Clé de la commande à distance

Ce système permet le verrouillage ou le déverrouillage central du véhicule à l'aide de la serrure de porte ou de la commande à distance. Cela permet également de localiser le véhicule, de retirer et de remettre le capuchon de trappe à carburant et de démarrer ou de couper le moteur, tout en offrant une protection contre le vol.

NOTICE

Les boutons de la commande à distance ne sont pas actifs lorsque le contacteur d'allumage est en position ON.

Déploiement / rabattement de la clé

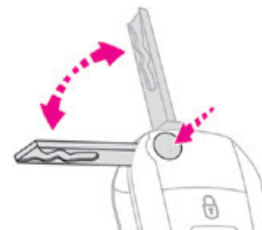

► Appuyez sur le bouton pour déployer ou rabattre la clé.

⚠ WARNING

La commande à distance peut être endommagée si vous n'appuyez pas sur le bouton.

Smart Entry & Start

Ce système permet le verrouillage ou le déverrouillage central à distance du véhicule. Il peut également être utilisé pour localiser et démarrer le véhicule et pour assurer une protection contre le vol.

Clé intégrale

Elle est utilisée pour verrouiller et déverrouiller le véhicule lorsque la commande à distance ne peut pas fonctionner :

- la pile de la commande à distance est déchargée, la batterie du véhicule est déchargée ou débranchée, etc.
- le véhicule se trouve dans une zone soumise à de fortes interférences électromagnétiques.

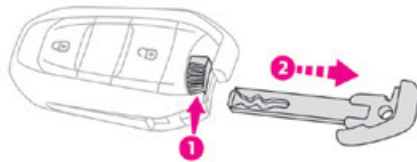

► Maintenez ce bouton 1 sur le côté pour retirer la clé 2 du dispositif.

⚠ NOTICE

Si l'alarme est activée, le signal sonore déclenché lors de l'ouverture d'une porte avec la clé (intégrale avec la commande à distance) s'arrête lorsque l'allumage est mis en position ON.

"Smart Entry & Start" sur vous

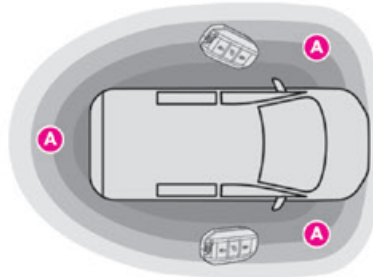

Cela permet de déverrouiller, verrouiller et démarrer le véhicule tout en portant la commande à distance sur soi dans la zone de reconnaissance "A".

⚠ NOTICE

Lorsque l'allumage est en position ON (accessoires), avec le bouton "START/STOP", la fonction mains libres est désactivée et il est alors impossible d'ouvrir les portes.

Pour plus d'informations sur le **Démarrage/arrêt du moteur Smart Entry & Start** et notamment la position "ignition on", reportez-vous à la section correspondante.

Localisation du véhicule

Vous aide à localiser votre véhicule à distance, lorsque le véhicule est verrouillé :

- Les clignotants clignent pendant environ 10 secondes.
- Les éclairages d'accueil s'allument.



► Appuyez sur ce bouton.

Fonctionnement à distance de l'éclairage

Si le véhicule en est équipé.



Si vous appuyez brièvement sur ce bouton, vous allumez l'éclairage à distance (allumage des feux latéraux, feux de croisement et éclairages de plaque d'immatriculation).

Si vous appuyez sur ce bouton une nouvelle fois avant la fin de la période programmée, l'éclairage à distance est annulé.

Conseil

WARNING

Commande à distance

La commande à distance est un dispositif sensible à haute fréquence ; évitez de la manipuler dans votre poche car vous risquez de déverrouiller involontairement le véhicule. Evitez d'appuyer sur les boutons de la commande à distance lorsque vous n'êtes pas près du véhicule car vous risquez de rendre la commande à distance inopérante. Il faudrait alors la réinitialiser.

La commande à distance ne fonctionne pas lorsque la clé se trouve dans le contacteur d'allumage, même lorsque l'allumage est mis en position OFF.

WARNING

Protection antivol

Ne modifiez pas le dispositif antidémarrage électronique, car cela pourrait entraîner des dysfonctionnements.

Pour les véhicules équipés d'un contacteur d'allumage à clé, n'oubliez pas de retirer la clé et de tourner le volant pour engager le verrouillage de la direction.

WARNING

Verrouillage du véhicule

Rouler avec les portes verrouillées rend plus difficile l'accès à l'habitacle par des services d'urgence en cas d'urgence.

Par mesure de sécurité, retirez la clé de l'allumage ou prenez la clé électronique sur vous lorsque vous sortez du véhicule, même pour un court instant.

NOTICE

Achat d'un véhicule de seconde main

Faites enregistrer les codes par un concessionnaire Toyota agréé ou un réparateur Toyota agréé, ou tout autre réparateur qualifié, pour être sûr que les clés en votre possession sont les seules qui permettent de faire démarrer le véhicule.

WARNING

Pour préserver la charge de la pile de la clé électronique et la batterie du véhicule, les fonctions "mains libres" sont réglées sur le mode d'hibernation après 21 jours de non-utilisation. Pour rétablir ces fonctions, appuyez sur un des boutons de la commande à distance ou faites démarrer le moteur avec la clé électronique dans le lecteur. Pour plus d'informations sur le système Smart Entry & Start, reportez-vous à la section correspondante.

NOTICE

Interférences électriques

La clé électronique peut ne pas fonctionner si elle se trouve à proximité de certains appareils électroniques comme des téléphones (allumés ou en veille), des ordinateurs portables, des champs magnétiques puissants, etc.

⚠ WARNING

Des accumulations (eau, poussière, saleté, sel, etc.) sur la surface intérieure de la poignée de porte peuvent affecter la détection.

Si le nettoyage de la surface intérieure de la poignée de porte à l'aide d'un chiffon ne permet pas de restaurer la détection, contactez un concessionnaire Toyota agréé, un réparateur Toyota agréé ou tout autre réparateur qualifié.

Une éclaboussure soudaine d'eau (jet d'eau, lavage au jet haute-pression, etc.) peut être identifiée par le système comme une volonté d'ouvrir le véhicule.

Déverrouillage/ Déverrouillage complet ou sélectif

Quel est le but du déverrouillage total ou sélectif ?

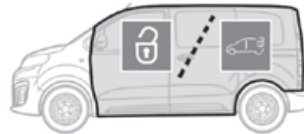

Le déverrouillage complet déverrouille **toutes** les portes du véhicule (avant, latérales et arrière).

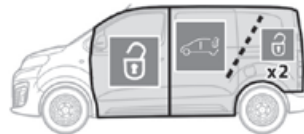

Le déverrouillage sélectif déverrouille les portes de l'**habitacle** ou les portes de la **zone de chargement** (latérales et arrière).

⚠ NOTICE

Le déverrouillage séparé de l'**habitacle** et de la **zone de chargement** est une mesure de sécurité.

Il est utilisé pour verrouiller l'accès à la partie du véhicule dans laquelle vous n'êtes pas.

Activation/Désactivation



► Pour **activer** le déverrouillage sélectif entre la **cabine** et la **zone de chargement** ou pour **désactiver** le déverrouillage sélectif et revenir au mode de déverrouillage **total**, activez l'allumage et appuyez sur ce bouton pendant plus de deux secondes.

Un signal sonore et, en fonction de l'équipement, l'affichage d'un message, confirmer que la demande a été prise en compte.

⚠ NOTICE

Le déverrouillage sélectif entre la **cabine** et la **zone de chargement** est activé par défaut.

Déverrouillage/ Déverrouillage complet



NOTICE

Le déverrouillage est signalé par un clignotement rapide des clignotants pendant quelques secondes.

En fonction de la version, les rétroviseurs de porte se déploient et l'alarme est désactivée.

Avec la clé

► Pour déverrouiller **complètement** le véhicule, tournez la clé dans la serrure de la porte avant gauche vers l'avant du véhicule.

Si le véhicule dispose d'une alarme, elle ne sera pas désactivée. Ouvrir une porte déclenche l'alarme, qui peut être arrêtée en mettant l'allumage en position ON.

Avec la commande à distance



► En fonction de l'équipement, appuyez sur l'un de ces boutons pour déverrouiller le véhicule.

Utilisation de la commande à distance avec porte(s) latérale(s) coulissante(s) électrique(s)



► Pour déverrouiller **entièrement** le véhicule et ouvrir la porte latérale,

appuyez sur ce bouton et maintenez-le jusqu'à ce que la porte soit ouverte.

Avec le dispositif Smart Entry & Start sur vous

Pour déverrouiller le véhicule, la commande à distance doit être dans la zone de reconnaissance **A**.

► Pour déverrouiller **complètement** le véhicule, passez votre main derrière l'une des poignées de porte (porte(s) avant, porte(s) latérale(s) coulissante(s) manuelle(s) ou porte à charnières latérales gauche), puis tirez la poignée pour ouvrir la porte correspondante.

Avec porte(s) latérale(s) coulissante(s) électrique(s)

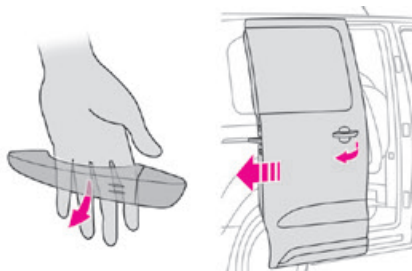

► Avec le dispositif Smart Entry & Start sur vous, passez votre main derrière la poignée pour déverrouiller le véhicule, puis tirez et relâchez la poignée. Cette action ouvre la porte correspondante.

Avec ridelle arrière



► Avec le dispositif Smart Entry & Start sur vous, pour déverrouiller le **véhicule**, tirez sur la poignée de la ridelle arrière et soulevez-la pour l'ouvrir.

Avec lunette arrière ouvrant dans la ridelle arrière

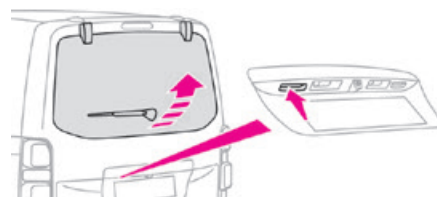

► Avec le dispositif Smart Entry & Start sur vous, pour déverrouiller le véhicule, appuyez sur la commande de déverrouillage de la lunette arrière ouvrant dans la ridelle arrière. La lunette arrière s'ouvre légèrement ; soulevez-le pour l'ouvrir.

Déverrouillage sélectif



NOTICE

Le déverrouillage est signalé par un clignotement rapide des clignotants pendant quelques secondes.
En fonction de la version, les rétroviseurs de porte se déploient et l'alarme est désactivée.

Avec la commande à distance



► Pour déverrouiller uniquement les portes de l'**habitacle**, appuyez sur ce bouton **une fois**.

► Pour déverrouiller les portes latérales et arrière dans la **zone de chargement**, appuyez une **deuxième fois** sur le bouton.

Si le véhicule est équipé de cette fonction :



► Appuyez sur le bouton pour déverrouiller uniquement la **zone de chargement**.

Utilisation de la commande à distance avec porte(s) latérale(s) coulissante(s) électrique(s)



► Pour déverrouiller la **zone de chargement** uniquement sans ouvrir la porte latérale, appuyez sur le bouton de porte

correspondant ou maintenez le bouton enfoncé pour ouvrir la porte.

Lorsque vous portez la Smart Entry & Start sur vous



► Pour déverrouiller uniquement la **cabine**, passez votre main derrière la poignée de la porte avant gauche ou droite, puis tirez la poignée pour ouvrir la porte.

NOTICE

L'état de verrouillage de porte de la **zone de chargement** reste inchangé.

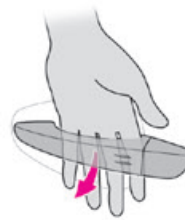

► Pour déverrouiller uniquement la zone de chargement, lorsque vous portez la

commande à distance sur vous dans la **zone de reconnaissance A, B ou C**, passez votre main derrière la poignée de la porte avant gauche ou droite, puis tirez la poignée pour ouvrir la porte correspondante.

NOTICE

En fonction de la version, les rétroviseurs de porte se déploient uniquement lorsque la cabine est déverrouillée et que l'alarme est désactivée.

Avec porte(s) latérale(s) coulissante(s) électrique(s)

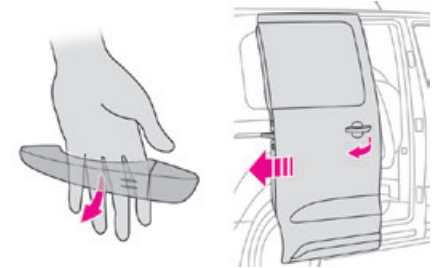

► Avec le dispositif Smart Entry & Start sur vous, passez votre main derrière la poignée de la porte gauche ou droite pour déverrouiller la **zone de chargement**, puis tirez et relâchez la poignée. Cette action ouvre la porte correspondante.

Avec ridelle arrière

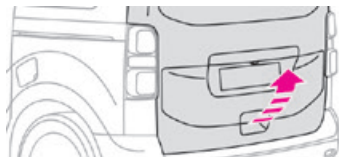

► Avec le dispositif Smart Entry & Start sur vous, pour déverrouiller la **zone de chargement**, tirez sur la poignée de la ridelle arrière et soulevez-la.



NOTICE

Le déverrouillage est signalé par un clignotement rapide des clignotants pendant quelques secondes.

Verrouillage

Avec la clé

► Pour verrouiller **complètement** le véhicule, tournez la clé dans la serrure de la porte avant gauche vers l'arrière du véhicule.

Si votre véhicule dispose d'une alarme, elle ne sera pas activée.

Avec la commande à distance



► Pour verrouiller **complètement** le véhicule, appuyez sur ce bouton.

Avec le dispositif Smart Entry & Start sur vous

Pour verrouiller le véhicule, la commande à distance doit être dans la zone de reconnaissance **A**.

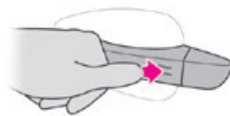

► Pour verrouiller le véhicule, appuyez sur les repères de l'une des poignées de porte (porte(s) avant, porte(s) latérale(s) coulissante(s) manuelle(s) ou porte à charnières latérales gauche).

Avec porte(s) latérale(s) coulissante(s) électrique(s)

► Avec le dispositif Smart Entry & Start sur vous, pour verrouiller **complètement** le véhicule, appuyez sur les repères de l'une des poignées de porte **avant**.

Avec ridelle arrière

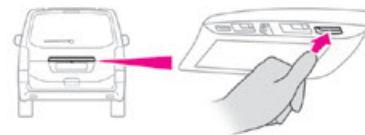

► Avec le dispositif Smart Entry & Start sur vous, appuyez sur la commande de verrouillage de la ridelle arrière pour verrouiller le véhicule.



NOTICE



En fonction de la version, le fait de maintenir les commandes de verrouillage enfoncées ferme les vitres. Si la commande est relâchée, la vitre s'arrête dans sa position actuelle.

! WARNING

Veillez à ce qu'aucune personne ni aucun objet n'empêche la fermeture complète des vitres.

Faites tout particulièrement attention aux enfants lors de l'actionnement des vitres.

! NOTICE

Si le véhicule n'est pas équipé d'une alarme, le verrouillage est signalé par les clignotants qui s'allument fixement pendant environ deux secondes.

En fonction de la version, les rétroviseurs de porte se rabattent en même temps.

! WARNING

Rouler avec les portes verrouillées rend plus difficile l'accès à l'habitacle par des services d'urgence en cas d'urgence.

Par mesure de sécurité, ne quittez jamais le véhicule sans prendre la commande à distance avec vous, même pendant un court instant.

Blocage

! WARNING

Le blocage désactive les commandes des portes intérieures et extérieures, ainsi que le bouton de verrouillage central sur le tableau de bord.

L'avertisseur sonore reste opérationnel.

Par conséquent, ne laissez jamais quelqu'un dans le véhicule lorsqu'il est bloqué.

Avec la clé

- Pour bloquer le véhicule, tournez la clé dans la serrure de la porte avant gauche vers l'arrière du véhicule.
- Puis **dans les cinq secondes**, tournez à nouveau la clé vers l'arrière.

Avec la commande à distance



- Pour bloquer le véhicule, appuyez sur ce bouton.
- Appuyez à nouveau sur ce bouton **dans les cinq secondes qui suivent le verrouillage**.

! NOTICE

Au même moment, en fonction de la version, les rétroviseurs de porte électriques se rabattent.

! NOTICE

Si le véhicule n'est pas équipé d'une alarme, le blocage est confirmé par les clignotants qui s'allument fixement pendant environ deux secondes.

Lorsque vous portez la Smart Entry & Start sur vous

Pour verrouiller le véhicule, la commande à distance doit être dans la zone de reconnaissance **A**.

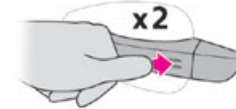

- Pour verrouiller **complètement** le véhicule, appuyez sur les repères de l'une des poignées de porte (porte(s) avant, porte(s) latérale(s) coulissante(s) manuelle(s) ou porte à charnières latérales gauche).
- Pour bloquer le véhicule, appuyez à nouveau sur les repères **dans les cinq secondes**.

Avec porte(s) latérale(s) coulissante(s) électrique(s)

- Avec le dispositif Smart Entry & Start sur vous, pour verrouiller **complètement** le véhicule, appuyez sur les repères de l'une des poignées de porte **avant**.

- Pour bloquer le véhicule, appuyez à nouveau sur les repères **dans les cinq secondes**.

Avec ridelle arrière



- Avec le dispositif Smart Entry & Start sur vous, appuyez sur la commande de verrouillage de la ridelle arrière pour verrouiller **complètement** le véhicule.
- Pour bloquer le véhicule, appuyez à nouveau sur la commande à distance **dans les cinq secondes**.



NOTICE

Si le véhicule n'est pas équipé d'une alarme, le blocage est signalé par les clignotants qui s'allument fixement pendant environ deux secondes.

Procédures de secours

Clés, commande à distance, clé électronique perdues

Rendez-vous chez un concessionnaire Toyota agréé ou un réparateur Toyota agréé, ou tout autre réparateur qualifié, avec le certificat d'enregistrement du véhicule, vos documents d'identité et si possible, l'étiquette avec le code de la clé.

Tout concessionnaire Toyota agréé ou réparateur Toyota agréé, ou tout autre réparateur qualifié, pourra récupérer le code de la clé et le code du transpondeur, ce qui lui permettra de commander une nouvelle clé.

Déverrouillage/verrouillage complet du véhicule avec la clé

Suivez cette procédure dans les situations suivantes :

- La pile de la commande à distance est déchargée.
- La commande à distance présente un dysfonctionnement.
- La batterie du véhicule est déchargée.
- Le véhicule se trouve dans une zone soumise à de fortes interférences électromagnétiques.

Dans le premier cas, changez la pile de commande à distance.

Dans le deuxième cas, réinitialisez la commande à distance.

Reportez-vous aux sections correspondantes.

- Insérez la clé dans la serrure de porte.
- Tournez la clé vers l'avant/l'arrière du déverrouiller/verrouiller le véhicule.
- Tournez la clé vers l'arrière dans les 5 secondes qui suivent le blocage du véhicule.



NOTICE

Si le véhicule est équipé d'une alarme, elle ne sera pas activée lors du verrouillage à l'aide de la clé.

Si l'alarme est activée, la sirène retentit lorsque la porte est ouverte ; mettez l'allumage en position ON pour l'arrêter.



NOTICE

Si le véhicule est déverrouillé avec la clé **alors qu'il avait été verrouillé avec la télécommande ou le système Smart Entry & Start, toutes les portes et le coffre** sont déverrouillés.

Si le véhicule est déverrouillé avec la clé **après l'avoir verrouillé avec la clé**, seules les portes (avant et porte(s) latérale(s) coulissante(s)) sont déverrouillées. Les portes à charnières latérales et la ridelle arrière ne sont pas déverrouillées. L'activation de l'allumage permet de les déverrouiller.

Verrouillage central qui ne fonctionne pas

Suivez ces procédures dans les cas suivants:

- Dysfonctionnement du verrouillage central.
- Batterie débranchée ou déchargée.

WARNING

En cas de dysfonctionnement du système de verrouillage central, la batterie doit être débranchée pour s'assurer que le véhicule est bien verrouillé.

Porte avant gauche

- ▶ Insérez la clé dans la serrure de porte.
- ▶ Tourner la clé vers l'arrière du véhicule pour le verrouiller, ou vers l'avant pour le déverrouiller.

Porte du passager avant et porte latérale coulissante

Déverrouillage

- ▶ Tirez la poignée d'ouverture intérieure de la porte.

Verrouillage

- ▶ Ouvrez la porte.
- ▶ Pour la porte latérale, vérifiez que la sécurité enfants n'est pas en position ON. Reportez-vous à la section correspondante.



Porte de passager avant

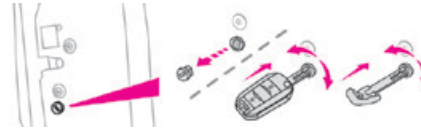

Porte latérale coulissante

- ▶ Déposez le capuchon noir sur le bord de la porte à l'aide de la clé.
- ▶ Insérez la clé dans l'ouverture sans forcer, puis sans la tourner, déplacer le verrou de manière latérale vers l'intérieur de la porte.
- ▶ Retirez la clé et repositionnez le capuchon noir.
- ▶ Fermez les portes et vérifiez depuis l'extérieur que le véhicule est correctement verrouillé.

Portes à charnière latérale

Déverrouillage

- ▶ Utilisez la poignée d'ouverture intérieure.

Verrouillage

- ▶ Si votre véhicule en est équipé, vérifiez que la sécurité enfants électrique n'est pas activée.
- ▶ Ouvrez la porte à charnières latérales gauche.

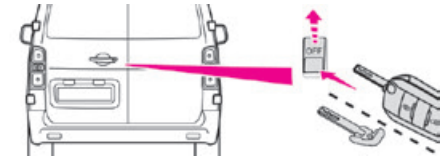

- ▶ Insérez la clé dans l'ouverture du verrou sur le bord de la porte (sans forcer) et faites coulisser l'ensemble vers le haut.
- ▶ Enlevez la clé.
- ▶ Fermez la porte et vérifiez depuis l'extérieur que le véhicule est correctement verrouillé.

Déverrouillage de la ridelle arrière

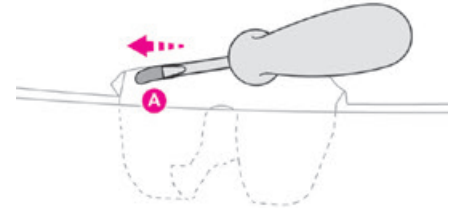

- ▶ Depuis l'intérieur du véhicule, insérez un petit tournevis dans l'orifice **A** de la serrure pour déverrouiller la ridelle arrière.
- ▶ Déplacez le verrou vers la gauche.

NOTICE

Si le dysfonctionnement persiste après une nouvelle fermeture, la ridelle arrière reste verrouillée.

Changement de batterie

Si la batterie est déchargée, ce témoin d'alerte s'allume, un signal sonore retentit et un message s'affiche sur l'écran.

Type de batterie : CR2032/3 volts.

Sans Smart Entry & Start

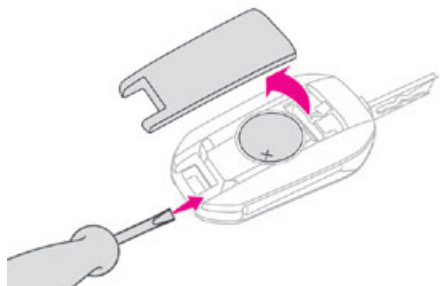

Avec Smart Entry & Start

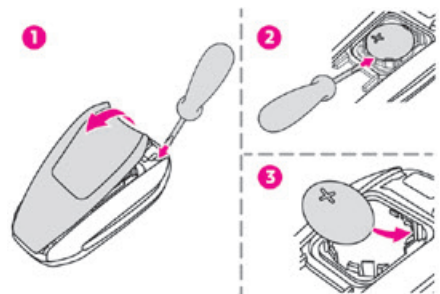

► Détachez le cache en insérant un petit tournevis dans la fente et soulevez le cache.

► Déposez la batterie déchargée de son logement.

► Placez la nouvelle batterie en respectant la polarité. Commencez par l'insérer dans les contacts situés dans l'angle, puis attachez le cache sur l'unité.

► Réinitialisez la commande à distance.

Pour plus d'informations sur la **Réinitialisation de la commande à distance**, reportez-vous à la section correspondante.

ECO

Ne mettez pas au rebut les piles de la commande à distance car elles contiennent des métaux qui sont dangereux pour l'environnement. Apportez-les dans un point de collecte agréé.

Réinitialisation de la commande à distance.

Après avoir remplacé la pile ou en cas de dysfonctionnement, il peut s'avérer nécessaire de réinitialiser la commande à distance.

Sans Smart Entry & Start

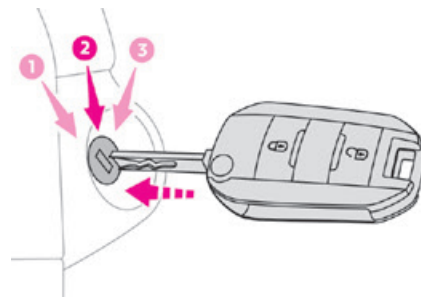

► Coupez le contact.

► Mettez la clé en position 2 (**allumage en position ON**).

► Appuyez immédiatement sur le bouton de verrou fermé pendant quelques secondes.

► Mettez l'allumage en position OFF et retirez la clé du contacteur d'allumage.

La commande à distance est maintenant tout à fait opérationnelle.

Avec Smart Entry & Start

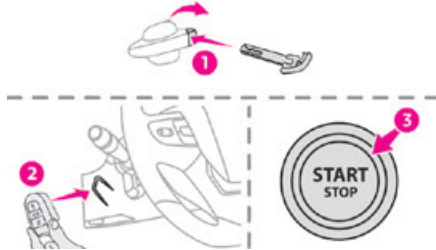

- ▶ Insérez la clé mécanique (intégrée dans la commande à distance) dans la serrure pour ouvrir le véhicule.
 - ▶ Placez la clé électronique contre le lecteur de secours sur la colonne de direction et maintenez-la jusqu'à ce que l'allumage soit mis en position ON.
 - ▶ **Avec une boîte de vitesses manuelle**, placez le levier de changement de vitesse au point mort, puis appuyez à fond sur la pédale d'embrayage.
 - ▶ **Avec une boîte de vitesse automatique ou un sélecteur de conduite**, lorsque le rapport **P** est sélectionné, appuyez sur la pédale de frein.
 - ▶ Mettez l'allumage en position ON en appuyant sur le bouton "**START/STOP**".
- Si le dysfonctionnement persiste après la réinitialisation, contactez un concessionnaire Toyota agréé ou un réparateur Toyota agréé ou tout autre réparateur qualifié sans attendre.

Verrouillage centralisé

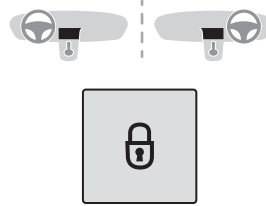

Manuel

- ▶ Appuyez sur ce bouton pour verrouiller/déverrouiller le véhicule (portes, ridelle arrière ou portes à charnières latérales) depuis l'intérieur du véhicule.

Le témoin s'allume pour confirmer le verrouillage centralisé du véhicule.

! WARNING

Le verrouillage centralisé ne s'effectue pas si l'une des portes est ouverte.

! NOTICE

Lors du verrouillage/blocage depuis l'extérieur

Lorsque le véhicule est verrouillé ou bloqué depuis l'extérieur, le témoin clignote et le bouton est désactivé.

- ▶ Après un verrouillage normal, tirez l'une des commandes de porte intérieures pour déverrouiller le véhicule.
- ▶ Après le blocage, vous devez utiliser la commande à distance, le système "Smart Entry & Start" ou la clé intégrée pour déverrouiller le véhicule.

! WARNING

Rouler avec les portes verrouillées rend plus difficile l'accès des services d'urgence en cas d'urgence.



! NOTICE

Lorsque vous transportez une charge très volumineuse (ridelle arrière ou portes à charnières latérales ouvertes), appuyez sur le bouton pour verrouiller uniquement les portes de la cabine.



NOTICE

Lorsque vous transportez une charge très volumineuse (ridelle arrière ou portes à charnières latérales ouvertes), appuyez sur le bouton pour verrouiller uniquement les portes avant et arrière (porte latérale coulissante).



NOTICE

Lors du verrouillage depuis l'intérieur, les rétroviseurs de porte ne se rabattent pas. Le verrouillage centralisé depuis l'intérieur ne fonctionne pas si l'une des portes est ouverte (indiqué par un bruit mécanique en provenance des serrures).

Lorsque la ridelle arrière ou les portes à charnières latérales sont ouvertes, seules les autres portes sont verrouillées (le bouton ne s'allume pas).

Automatique (sécurité anti-intrusion)

Les portes et la ridelle arrière ou les portes à charnières latérales peuvent se verrouiller automatiquement lors de la conduite (vitesse supérieure à 10 km/h (6 mph)).

Pour désactiver/réactiver cette fonction (activée par défaut) :

► Appuyez sur le bouton jusqu'à ce que le signal sonore retentisse et/ou qu'un message s'affiche à l'écran.

Verrouillage/déverrouillage de la zone de chargement



NOTICE

Cette touche n'est pas disponible si le véhicule a été verrouillé ou bloqué depuis l'extérieur (à l'aide de la clé, de la commande à distance ou du Smart Entry & Start, en fonction de l'équipement) ou si l'une des portes est toujours ouverte.

Automatique

La **zone de chargement** est toujours verrouillée lorsque vous roulez.



NOTICE

Pour désactiver ce verrouillage automatique, rendez-vous chez un concessionnaire Toyota agréé ou un réparateur Toyota agréé ou tout autre réparateur qualifié.

Manuel



► Lorsque le déverrouillage complet est activé, appuyez sur ce bouton pour verrouiller (le témoin s'allume)/déverrouiller (le témoin s'éteint) le **véhicule**.

► Lorsque le déverrouillage sélectif est activé, appuyez sur ce bouton pour verrouiller (le témoin s'allume)/déverrouiller (le témoin s'éteint) la **zone de chargement**.

**WARNING**

Rouler avec les portes verrouillées rend plus difficile l'accès au véhicule par des services d'urgence en cas d'urgence.

**NOTICE**

Le témoin s'éteint également lors du déverrouillage d'une ou plusieurs portes de la **zone de chargement**.

Lorsque l'allumage est coupé et que le véhicule est entièrement verrouillé, le témoin s'éteint pour des raisons d'économie d'énergie.

Porte(s) latérale(s) coulissante(s) électrique(s)

Les poignées de porte extérieures et intérieures et les boutons intérieurs permettent le démarrage du mouvement électrique de la porte. L'ouverture et la fermeture des portes sont accompagnées d'un signal sonore.

Ouverture

Avec la poignée extérieure ou intérieure



► Avec la porte déverrouillée, tirez et relâchez la poignée pour ouvrir la porte. Tirez à nouveau sur la poignée pour inverser le sens du mouvement de la porte.

Avec la commande à distance



► Avec la porte déverrouillée, appuyez sur ce bouton et maintenez-le jusqu'à ce que la porte latérale coulissante correspondante soit ouverte.

► Appuyez à nouveau sur ce bouton pour inverser le sens du mouvement de la porte.

**NOTICE**

Les boutons de la commande à distance ne sont pas actifs lorsque le contacteur d'allumage est en position ON.

Avec le(s) bouton(s) sur le montant de porte

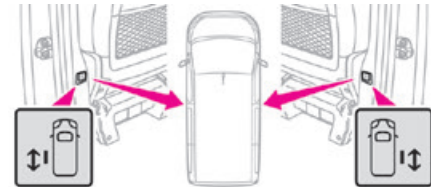

Avec le(s) bouton(s) à l'avant

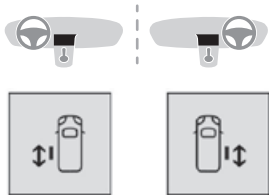

- ▶ Pour déverrouiller le véhicule et ouvrir une porte lorsque le déverrouillage total est activé et que la sécurité enfants est désactivée, appuyez sur le bouton correspondant à la porte que vous souhaitez ouvrir.
- ▶ Pour déverrouiller uniquement la **zone de chargement** et ouvrir une porte lorsque le déverrouillage sélectif est activé, appuyez sur le bouton correspondant à la porte que vous souhaitez ouvrir.
- ▶ Dans les deux cas, appuyez à nouveau sur ce bouton pour inverser le sens du mouvement de la porte.

Fermeture

Avec la poignée extérieure

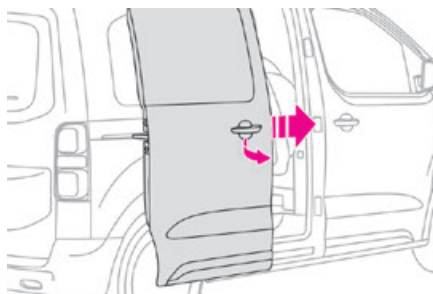

- ▶ Tirez et relâchez la poignée pour commencer à fermer la porte. Tirez à nouveau sur la poignée pour inverser le sens du mouvement de la porte.

Avec la commande à distance



- ▶ Appuyez sur ce bouton et maintenez-le enfoncé jusqu'à ce que la porte latérale coulissante se soit fermée. Tirez à nouveau sur la poignée pour inverser le sens du mouvement de la porte.



NOTICE

Les boutons de la commande à distance ne sont pas actifs lorsque le contacteur d'allumage est en position ON.

Avec le(s) bouton(s) sur le montant de porte

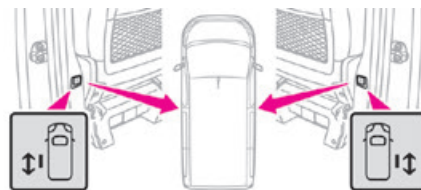

Avec le(s) bouton(s) à l'avant

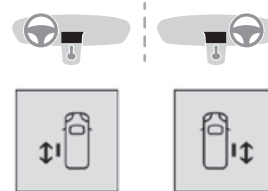

- ▶ Pour fermer une porte, appuyez sur le bouton correspondant à cette porte. Appuyez à nouveau pour inverser le sens du mouvement de la porte.



NOTICE

Le bouton n'est pas opérationnel et le fait de l'enfoncer déclenche un signal sonore si le véhicule roule à plus de 30 km/h (20 mph).

**NOTICE**

Le ou les boutons à l'avant ou sur le montant de porte ne sont pas opérationnels et le fait de les enfoncer déclenche un signal sonore si :

- le véhicule se déplace ;
 - la sécurité enfants est en position ON (activée) (pour les boutons sur les montants de portes) ;
 - le véhicule a été verrouillé ou bloqué depuis l'extérieur (à l'aide de la clé, de la commande à distance ou du Smart Entry & Start, en fonction de l'équipement).
- Le bouton de la porte gauche n'est pas opérationnel et le fait de l'enfoncer déclenche un signal sonore si le rabat de la trappe à carburant est ouvert.

Recommandations générales concernant les portes latérales coulissantes

**WARNING**

Les portes doivent uniquement être actionnées lorsque le véhicule est à l'arrêt. Pour votre sécurité et celle de vos passagers, ainsi que pour le bon fonctionnement des portes, nous vous conseillons fortement de ne pas rouler avec une porte ouverte. Vérifiez toujours si vous pouvez actionner la porte en toute sécurité et assurez-vous, notamment, qu'aucun enfant ou animal ne se trouve à proximité des commandes de porte sans surveillance.

Le signal sonore, l'allumage du témoin d'alerte "porte ouverte" et le message sur l'écran vous avertissent en cas de nécessité. Contactez un concessionnaire Toyota agréé ou un réparateur Toyota agréé ou tout autre réparateur qualifié si vous souhaitez désactiver cet avertissement. Verrouillez le véhicule lorsque vous utilisez une station de lavage automatique.

**WARNING**

Avant d'ouvrir ou de fermer les portes et pendant leur déplacement, assurez-vous qu'aucune personne, ni aucun animal ou objet ne se trouve dans l'encadrement de la porte ou dans toute autre position qui bloquerait le mouvement souhaité, à l'intérieur ou à l'extérieur du véhicule.

Si vous ne suivez pas ce conseil, un risque de blessure ou de dommage existe si une personne ou un objet est coincé par la porte. L'ouverture des portes électriques est désactivée lorsque la vitesse est supérieure à 3 km/h (2 mph) :

- Cependant, si le véhicule a commencé à rouler avec les portes ouvertes, la vitesse doit être inférieure à 30 km/h (19 mph) pour assurer leur fermeture.
- Toute tentative d'ouverture électrique d'une porte avec la poignée intérieure lorsque le véhicule roule est impossible, seule l'ouverture manuelle est possible.
- Cette situation s'accompagne du signal sonore, de l'allumage du témoin d'alerte "porte ouverte" et d'un message sur l'écran. Pour libérer la porte et la faire fonctionner à nouveau, il est nécessaire d'arrêter le véhicule.

⚠ WARNING

Veillez à ne pas bloquer l'espace guide sur le sol pour permettre à la porte de coulisser correctement.

Pour des raisons de sécurité et de fonctionnement, ne roulez pas avec la porte coulissante ouverte.

⚠ NOTICE

Les commandes électriques sont désactivés en cas d'impact. L'ouverture et la fermeture manuelles restent impossibles.

⚠ NOTICE

Lorsque le moteur démarre, les mouvements des portes sont stoppés, et reprennent lorsque le moteur tourne.

⚠ NOTICE

Ⓐ En fonction du moteur posé, si la porte est fermée et qu'une demande d'ouverture est effectuée en mode Stop du Stop & Start, la porte s'ouvrira légèrement et s'arrêtera. En mode Start, la porte reprend son mouvement lorsque le moteur redémarre.

⚠ NOTICE

Pour maintenir la porte coulissante en position ouverte, ouvrez complètement la porte pour engager le verrou (situé dans la partie inférieure de la porte).

Portes et espaces pour les portes

Lorsqu'une porte est ouverte, elle dépasse de la carrosserie. Laissez un espace suffisant lorsque vous gardez le véhicule le long d'un mur, d'un réverbère, d'une bordure de trottoir haute, etc.

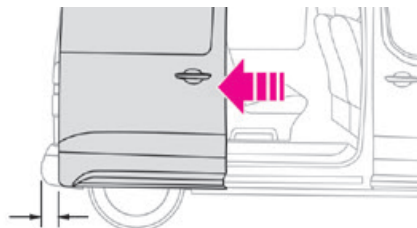
**⚠ NOTICE**

Lorsqu'une porte est ouverte, elle ne dépasse jamais le pare-chocs arrière.

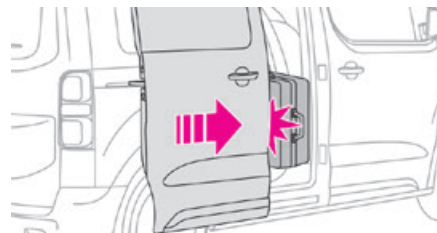
Sécurité/Détection des obstacles avec la/les porte(s) électrique(s)

Le système de détection des obstacles se déclenche lorsque la porte en mouvement rencontre un obstacle avec un certain niveau de résistance physique. Si un obstacle est détecté :

- lorsque la porte se ferme, la porte s'arrête, puis s'ouvre entièrement ;
- lorsque la porte s'ouvre, la porte s'arrête, puis se ferme entièrement ;
- deux fois de suite pendant un mouvement de la porte, la porte ne se ferme plus électriquement (désinitialisation).

Sur une pente abrupte : un système de sécurité freine le mouvement de la porte.

Dans tous les cas, attendez quelques secondes avant d'actionner la porte (fermeture ou ouverture).

Fermez la porte manuellement pour des raisons de sécurité.

Ensuite, réinitialisez la porte.

Réinitialisation des portes électriques

Si le fonctionnement électrique ne fonctionne plus :

► Fermez entièrement la/les porte(s) **manuellement**.

► Ouvrez entièrement la/les porte(s) **électriquement**.

► Fermez entièrement la/les porte(s) **électriquement**.

A la fin de cette procédure, le fonctionnement électrique des portes est restauré.

Cependant, si un problème persiste après cette procédure, contactez un concessionnaire Toyota agréé ou un réparateur Toyota agréé ou tout autre réparateur qualifié.

Sur une pente abrupte

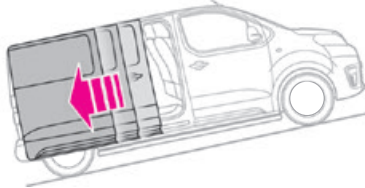

Il est possible d'ouvrir et de fermer les portes électriquement sur les pentes dont l'inclinaison est supérieure à 20 %.

Si le véhicule est en pente, avec l'avant du véhicule face à la montée, ouvrez la porte avec attention. La porte peut s'ouvrir plus rapidement en raison de l'inclinaison.

Sur une pente abrupte, guidez manuellement la porte coulissante pour l'aider à se fermer.

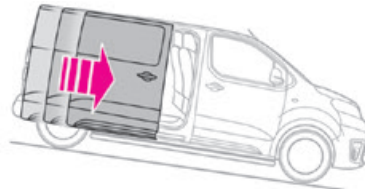

Si votre véhicule est en pente, avec l'avant du véhicule face à la descente, la porte peut ne pas rester ouverte et se ferme **violemment** en causant des blessures.



WARNING

En cas de pente abrupte, la porte peut être entraînée par son propre poids et s'ouvrir ou se fermer **violemment**.

Les commandes électriques n'auraient pas le temps d'agir.

Le système de détection des obstacles n'aurait pas le temps de réagir.

Veillez à ne pas laisser le véhicule sur une pente abrupte avec la/les porte(s) ouverte(s) sans supervision. Si vous ne suivez pas ce conseil, un risque de blessure ou de dommage existe si une personne ou un objet est coincé par la porte.

Porte(s) latérale(s) coulissante(s) mains libres

Ouverture/fermeture

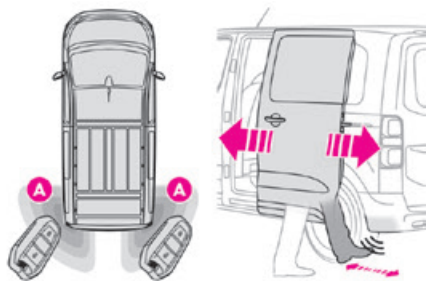

Avec un mouvement du pied et la commande à distance sur vous dans la zone de reconnaissance **A**, le système déverrouille et ouvre la porte latérale coulissante ou la ferme et la verrouille.

La commande à distance doit être située à l'arrière du véhicule, à plus de 30 cm et à moins de 2 m du véhicule.



NOTICE

Le verrouillage automatique après la fermeture de la porte peut être programmé dans le menu de configuration du véhicule.



WARNING

Avant d'effectuer le mouvement avec votre pied, veillez à avoir une position stable et correcte de manière à ne pas perdre l'équilibre (pluie, neige, glace, boue, etc.). Veillez à ne pas toucher le pot d'échappement lorsque vous effectuez le mouvement avec votre pied en raison des risques de brûlures.



► Placez votre pied en dessous de l'angle du pare-chocs arrière, puis déplacez votre pied à une vitesse normale en faisant un mouvement latéral de balayage.

Le capteur détecte le pied qui s'approche et s'éloigne et déclenche l'ouverture ou la fermeture de la porte latérale.



NOTICE

Effectuez le mouvement sans interruption et ne le répétez pas immédiatement après ou plusieurs fois.

Si la porte ne s'ouvre pas, attendez environ 2 secondes avant de réessayer. Ne laissez pas votre pied en l'air.



NOTICE

La confirmation de l'ouverture ou de la fermeture de la porte est indiquée par un clignotement des clignotants pendant quelques secondes, accompagné d'un signal sonore.

Le mouvement de la porte est inversé si le mouvement du pied a lieu pendant la manœuvre.

Si le véhicule en est équipé, les rétroviseurs électriques se rabattent/se déploient lors du verrouillage/déverrouillage du véhicule.

Verrouillage automatique

Le véhicule se verrouille après la fermeture mains libres de la porte coulissante.

NOTICE

Si votre véhicule n'est pas équipé d'une alarme, le verrouillage est signalé par les clignotants qui s'allument fixement pendant environ deux secondes.

En fonction de votre version, les rétroviseurs de porte se rabattent en même temps.

Activation/Désactivation

Avec le système audio ou l'écran tactile

Par défaut, l'accès mains libres est activé.



La fonction "Accès à la ridelle arrière mains libres" ou le verrouillage automatique du véhicule lorsque la porte coulissante est fermée sont activés et désactivés via le menu de configuration du véhicule.

Dysfonctionnement

Un signal sonore répétée trois fois lors de l'utilisation de la fonction indique un dysfonctionnement du système.

Contactez un concessionnaire Toyota agréé ou un réparateur Toyota agréé, ou tout autre réparateur qualifié pour faire vérifier le système.

NOTICE

Si l'option "**Verrouillage automatique de l'accès à la ridelle arrière mains libres**" est sélectionnée dans le menu du véhicule et après la fermeture de la porte, vérifiez que le véhicule est bien verrouillé.

Le verrouillage ne fonctionne pas :

- si le contact est allumé ;
- si l'une des portes ou la ridelle arrière est ouverte ;
- si une commande à distance "Smart Entry & Start" se trouve dans le véhicule.

Si plusieurs gestes du pied n'ont aucun effet, attendez quelques secondes avant de recommencer.

Le système se désactive automatiquement en cas de fortes pluies ou d'accumulation de neige.

S'il ne fonctionne pas, vérifiez que la commande à distance n'est pas exposée à une source d'interférences électromagnétiques (smartphone, etc.).

Le fonctionnement peut être affecté en cas d'utilisation d'une prothèse de jambe.

Ce système peut ne pas fonctionner correctement si votre véhicule est équipé d'une barre de remorquage.

NOTICE

La porte latérale peut s'ouvrir ou se fermer sans avertissement si :

- votre véhicule est équipé d'une barre de remorquage ;
- une remorque est attachée ou détachée ;
- un porte-vélos est posé ou déposé ;
- des vélos sont chargés sur/déchargés du porte-vélos ;
- un objet est posé ou soulevé derrière le véhicule ;
- un animal approche le pare-chocs ;
- le véhicule est lavé ;
- le véhicule est entretenu ;
- une roue est changée.

Pour éviter toute opération soudaine, veillez à éloigner la clé de la zone de détection (et des côtés intérieurs du coffre) ou à désactiver la fonction dans le menu de configuration du véhicule.

WARNING

Veillez à ce qu'aucune personne ni aucun objet n'empêche la fermeture ou l'ouverture complète des portes.

Faites attention aux enfants lorsque vous actionnez les portes.

Portes arrière à charnière latérale

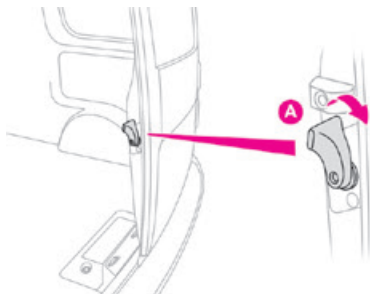

- Après avoir ouvert la porte gauche, tirez le levier **A** vers vous pour ouvrir la porte droite.

Fermeture

- Fermez la porte droite, puis la porte gauche.



NOTICE

Si la porte gauche est fermée en premier, une butée tampon située au bord de la porte droite l'empêche de se fermer.



Si la porte à charnière gauche n'est pas correctement fermée, le témoin d'alerte "**porte ouverte**" s'allume (la porte droite n'est pas détectée). Pour plus d'informations sur la **Liste des témoins d'alerte**, et en particulier l'avertissement de porte ouverte, reportez-vous à la section correspondante.

Ouverture d'environ 180°

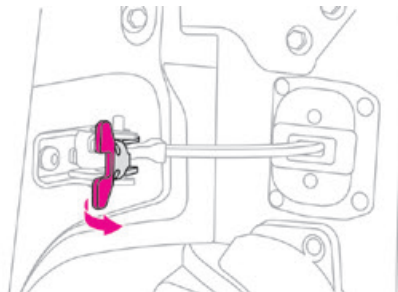

Si votre véhicule en est équipé, un système de sangle de contrôle permet d'ouvrir les portes d'environ 90° minimum jusqu'à 180° maximum.

- Tirez la commande jaune lorsque la porte est ouverte.

La sangle de contrôle s'engage automatiquement à nouveau lors de la fermeture.



WARNING

Lorsque le véhicule est garé avec les portes arrières ouvertes à 90°, les portes cachent les phares arrière. Afin de prévenir les autres usagers roulant dans la même direction (qui peuvent ne pas voir que le véhicule est à l'arrêt) que la position du véhicule, utilisez un triangle de signalisation ou tout autre dispositif requis selon les lois et réglementations en vigueur dans votre pays.

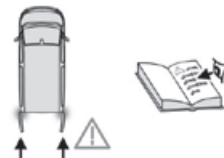

Ridelle arrière

Ouverture



► Après avoir déverrouillé le véhicule, tirez sur la poignée et levez la ridelle arrière.

Fermeture

► Abaissez la ridelle arrière en utilisant la poignée intérieure, puis verrouillez-la. Si la ridelle arrière n'est pas correctement fermée, le témoin d'alerte "**porte ouverte**" s'allume. Pour plus d'informations sur la **liste des témoins et témoins d'alerte**, et en particulier l'avertissement de porte ouverte, reportez-vous à la section correspondante.

! WARNING

En cas de dysfonctionnement ou si vous rencontrez des difficultés lors de l'ouverture ou de la fermeture de la ridelle arrière, faites-la vérifier par un concessionnaire Toyota agréé ou un réparateur Toyota agréé ou tout autre réparateur qualifié sans plus attendre pour éviter toute détérioration et empêcher que la ridelle arrière ne tombe, ce qui entraînerait des blessures graves.

Lunette arrière de la ridelle arrière

La lunette arrière ouvrante vous permet d'accéder à l'arrière du véhicule directement, sans avoir à ouvrir la ridelle arrière.

Ouverture

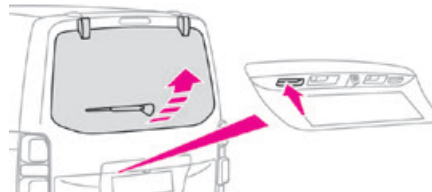

Après avoir déverrouillé le véhicule, appuyez sur cette commande et soulevez la lunette arrière pour l'ouvrir.

Fermeture

Fermez la lunette arrière en appuyant au centre de la vitre jusqu'à sa fermeture complète. Si la lunette de la ridelle arrière n'est pas correctement fermée, le témoin d'alerte "**porte ouverte**" s'allume. Pour plus d'informations sur la **liste des témoins et témoins d'alerte**, et en particulier l'avertissement de porte ouverte, reportez-vous à la section correspondante.

! NOTICE

La ridelle arrière et la lunette arrière ne peuvent pas être ouvertes simultanément, pour éviter tout dommage.

Alarme

(selon le modèle)

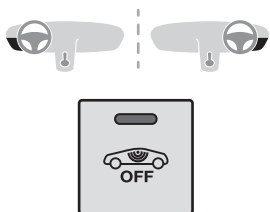

Système qui protège et offre une protection antivol contre les cambriolages et les infractions.

Contrôle périmétrique extérieur

Le système vérifie l'ouverture du véhicule. L'alarme se déclenche si quelqu'un essaye d'ouvrir l'une des portes, le coffre ou le capot, par exemple.

Contrôle volumétrique intérieur



Le système vérifie uniquement s'il y a une variation de volume dans la **cabine**.



L'alarme se déclenche si quelqu'un casse une vitre ou pénètre dans la **cabine** du véhicule ; mais pas si quelqu'un pénètre dans la **zone de chargement**.



Le système vérifie s'il y a une variation de volume dans l'habitacle.



L'alarme se déclenche si quelqu'un brise une vitre, entre dans l'habitacle ou bouge à l'intérieur du véhicule.

Fonction d'autoprotection

Le système vérifie la mise hors-service de ses composants.

L'alarme se déclenche si la batterie, la commande centrale ou le câble de la sirène est hors-service ou endommagé.



WARNING

Pour les travaux sur le système d'alarme, contactez un concessionnaire Toyota agréé ou un réparateur Toyota agréé, ou tout autre réparateur qualifié.



NOTICE

Si votre véhicule est équipé d'un système de chauffage/ventilation supplémentaire, le contrôle volumétrique n'est pas compatible avec ce système.

Pour plus d'informations sur le **système de chauffage/ventilation supplémentaire**, reportez-vous à la section correspondante.

Verrouillage du véhicule avec le système l'alarme complet

Activation

- ▶ Coupez l'allumage et sortez du véhicule.
- ▶ Verrouillez ou bloquez le véhicule à l'aide de la commande à distance ou du système "Smart Entry & Start".

Lorsque le système de contrôle est activé, le témoin rouge sur le bouton clignote toutes les secondes et les clignotants s'allument pendant environ 2 secondes.

Le contrôle périmétrique extérieur est activé au bout de 5 secondes et le contrôle volumétrique intérieur au bout de 45 secondes.



WARNING

Si une ouverture (porte, ridelle arrière/portes à charnières latérales ou capot) n'est pas correctement fermée, le véhicule n'est pas verrouillé, mais le contrôle périmétrique extérieur est activé au bout de 45 secondes, en même temps que le contrôle volumétrique intérieur.

Désactivation



► Appuyez sur le bouton de déverrouillage de la commande à distance.

ou

► Déverrouillez le véhicule à l'aide du système Smart Entry & Start.

Le système de contrôle est désactivé : le témoin sur le bouton s'éteint et les clignotants clignotent pendant environ 2 secondes.



NOTICE

Lorsque le véhicule se verrouille à nouveau automatiquement (comme lorsqu'une porte ou le coffre ne s'ouvre pas dans les 30 secondes qui suivent le déverrouillage), le système de contrôle est également automatiquement réactivé.

Déclenchement de l'alarme

Lorsque l'alarme se déclenche, la sirène retentit et les clignotants clignotent pendant 30 secondes.

Les fonctions de surveillance restent actives jusqu'au dixième déclenchement successif de l'alarme.

Lorsque le véhicule est déverrouillé, un clignotement rapide du témoin sur le bouton indique que l'alarme a été déclenchée pendant votre absence. Lorsque l'allumage est mis

en position ON, ce clignotement s'arrête immédiatement.

Verrouillage du véhicule avec contrôle périmétrique extérieur uniquement.

Désactivez le contrôle volumétrique intérieur pour éviter tout déclenchement inutile de l'alarme dans certaines situations, telles que :

- Ouvrir légèrement une fenêtre.
- Laver la voiture.
- Changer une roue.
- Remorquer le véhicule.
- Transporter le véhicule sur un bateau ou un ferry.

Désactivation du contrôle volumétrique intérieur

► Coupez l'allumage et, dans un délai de 10 secondes, appuyez sur le bouton d'alarme jusqu'à ce que le témoin soit fixe.

► Sortez du véhicule.

► Verrouillez immédiatement le véhicule à l'aide de la commande à distance ou du système "Smart Entry & Start".

Seul le contrôle périmétrique extérieur est activé ; le témoin rouge sur le bouton clignote toutes les secondes.

Pour prendre effet, la désactivation doit être effectuée lorsque l'allumage est en position OFF.

Réactivation du contrôle volumétrique intérieur

► Désactivez le contrôle périmétrique extérieur en déverrouillant le véhicule à l'aide de la commande à distance ou du système "Smart Entry & Start".

Le témoin sur le bouton s'éteint.

► Réactivez le système d'alarme complet en verrouillant le véhicule à l'aide de la commande à distance ou du système "Smart Entry & Start". Le témoin rouge sur le bouton clignote une fois de plus toutes les secondes.

Verrouillage du véhicule sans activer l'alarme

► Verrouillez ou bloquer le véhicule en insérant la clé (qui fait partie de la commande à distance) dans la serrure de porte du conducteur.

Dysfonctionnement de la commande à distance

Pour désactiver les fonctions de contrôle :

► déverrouillez le véhicule en insérant la clé (qui fait partie de la commande à distance) dans la serrure de porte du conducteur,

► ouvrez la porte ; l'alarme se déclenche,

► mettez l'allumage en position ON ; l'alarme s'arrête ; le témoin sur le bouton s'éteint.

Dysfonctionnement

Lorsque l'allumage et mis en position ON, si le témoin rouge du bouton reste allumé, cela indique que le système présente un dysfonctionnement.

Faites-le vérifier par un concessionnaire Toyota agréé ou un réparateur Toyota agréé ou tout autre réparateur qualifié.

Activation automatique

(En fonction du pays de commercialisation)

Le système est automatiquement activé 2 minutes après la fermeture de la dernière porte ou du coffre.

► Pour éviter de déclencher l'alarme au moment d'entrer dans le véhicule, appuyez d'abord sur le bouton de déverrouillage de la commande à distance ou déverrouillez le véhicule à l'aide du système "Smart Entry & Start".

Vitres électriques



1. Commande de vitre électrique gauche
2. Commande de vitre électrique droite

Fonctionnement

- Pour ouvrir/fermer la vitre manuellement, appuyez sur le contacteur/tirez le contacteur sans dépasser le point de résistance ; la vitre s'arrête dès que le contacteur est relâché.
- Pour ouvrir/fermer la vitre automatiquement, appuyez sur le contacteur/tirez le contacteur au-delà du point de résistance ; la vitre s'ouvre/se ferme complètement lorsque le contacteur est relâché (un nouvel appui sur le contacteur arrête le mouvement de la vitre).

NOTICE

Les commandes de vitre électrique restent opérationnelles 45 secondes après avoir mis l'allumage en position OFF si les portes avant sont fermées.

Une fois passé ce délai, les commandes sont désactivées. Pour les réactiver, mettez à nouveau l'allumage en position ON.

Sécurité anti-pincement

Si votre véhicule est équipé de la fonction de sécurité anti-pincement, lorsque la vitre se ferme et rencontre un obstacle, celle-ci s'arrête et s'abaisse partiellement.

En cas d'ouverture non souhaitée de la vitre lors de la fermeture, appuyez sur la commande jusqu'à ce que la vitre soit complètement ouverte. Au bout de 4 secondes, tirez la commande jusqu'à ce que la vitre se ferme.

La sécurité anti-pincement ne fonctionne pas lors de cette opération.

Réinitialisation des vitres électriques

Après avoir rebranché la batterie, ou en cas de mouvement anormal de la vitre, la fonction anti-pincement doit être réinitialisée.

La fonction anti-pincement est désactivée lors de la séquence d'opérations suivante.

Pour chaque vitre :

- Baissez complètement la vitre, puis remontez-la ; elle remonte de quelques centimètres à chaque fois que la commande est enfoncée. Répétez l'opération jusqu'à ce que la vitre soit complètement fermée.
- Continuez à tirer la commande pendant au moins une seconde après que la vitre a atteint la position fermée.

WARNING

Si une vitre électrique rencontre un obstacle pendant l'opération, le mouvement de la vitre doit être inversée. Pour cela, appuyez sur le contacteur correspondant.

Lorsque le conducteur actionne le contacteur de vitre électrique côté passager, il est important de s'assurer que rien ne peut empêcher la vitre de se fermer correctement. Faites tout particulièrement attention aux enfants lors de l'actionnement des vitres.

Position de conduite correcte

Avant de prendre la route et pour que la disposition des instruments et des commandes soit la plus ergonomique possible, effectuez les réglages dans l'ordre suivant :

- hauteur de l'appuie-tête.
- angle du dossier de siège.
- hauteur de l'assise de siège.
- position d'assise longitudinale
- hauteur et portée du volant.
- rétroviseur et rétroviseurs de porte.

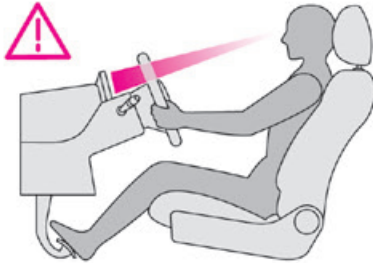

! WARNING

Une fois que ces réglages ont été faits, vérifiez si le tableau de bord peut être vu correctement depuis votre position de conduite.

Sièges avant à réglage manuel

! NOTICE

Pour plus d'informations sur les **ceintures de sécurité**, reportez-vous à la section correspondante.

Réglage longitudinal

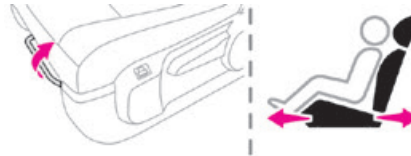

- Relevez la barre de commande et faites glisser le siège vers l'avant ou vers l'arrière.
- Relâchez la barre pour verrouiller le siège dans sa position sur l'un des crans.

! WARNING

Avant de déplacer le siège vers l'arrière, assurez-vous que rien ne peut entraver le déplacement du siège.
Les passagers risquent d'être coincés ou de se faire pincer s'ils se trouvent sur les sièges arrière ou le siège risque de se bloquer si des objets longs sont placés sur le plancher derrière le siège.

Hauteur

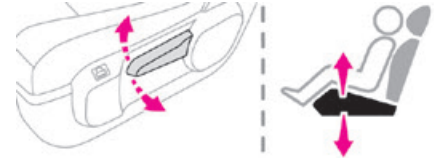

- Tirez la commande vers le haut pour relever le siège ou poussez-la vers le bas pour abaisser le siège jusqu'à atteindre la position souhaitée.

Angle du dossier



- En fonction de l'équipement, tournez le bouton ou tirez la commande au maximum vers le haut et inclinez le dossier vers l'avant ou vers l'arrière pour l'ajuster.

Soutien lombaire



- Tournez manuellement le bouton pour obtenir le niveau de soutien lombaire souhaité.

Position table du dossier de siège du conducteur et/ou du passager avant



Sur le côté du passager avant, cette position permet de transporter de longs objets.
Sur le côté du conducteur, cette position permet d'aider les passagers à l'arrière à sortir du véhicule (avec l'aide des services d'urgence).

⚠ WARNING

Vérifiez qu'aucun objet ne gêne le mouvement d'un siège au-dessus et en dessous.

- Placez l'appuie-tête en position basse, et si votre véhicule en est équipé, levez l'accoudoir et pliez la tablette derrière le siège.

⚠ NOTICE

Nous vous recommandons de désactiver l'airbag côté passager avant

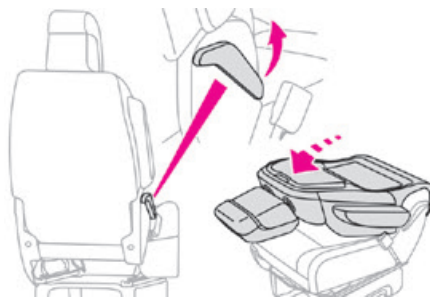

- Tirez la commande au maximum vers le haut et inclinez le dossier vers l'avant. Pour revenir en position normale, tirez la commande vers le haut pour relâcher le dossier, puis tirez le dossier vers le haut jusqu'en position verticale.

⚠ WARNING

Lors des décélération soudaines, les objets placés sur le dossier rabattu peuvent se transformer en projectiles.

Siège avant électronique

⚠ NOTICE

Pour éviter de décharger la batterie, effectuez ces réglages lorsque le moteur tourne.

⚠ NOTICE

Pour plus d'informations sur les **ceintures de sécurité**, reportez-vous à la section correspondante.

Réglage longitudinal

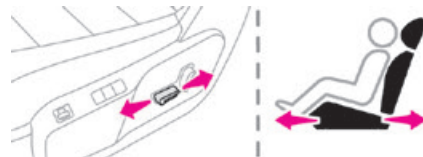

- Poussez la commande vers l'avant ou vers l'arrière pour faire coulisser le siège.

⚠ WARNING

Avant de déplacer le siège vers l'arrière, assurez-vous que rien ne peut entraver le déplacement du siège.

Les passagers risquent d'être coincés ou de se faire pincer s'ils se trouvent sur les sièges arrière ou le siège risque de se bloquer si des objets longs sont placés sur le plancher derrière le siège.

Hauteur de l'assise de siège

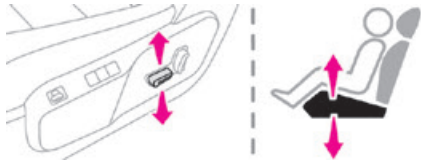

- Inclinez la commande vers le haut ou vers le bas pour atteindre la hauteur souhaitée.

Angle du dossier

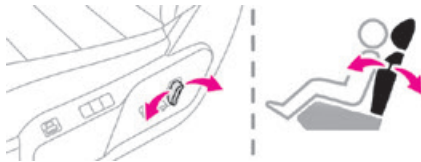

- Inclinez la commande vers l'avant ou vers l'arrière pour régler l'angle du dossier.

Réglage de la hauteur des appuie-têtes

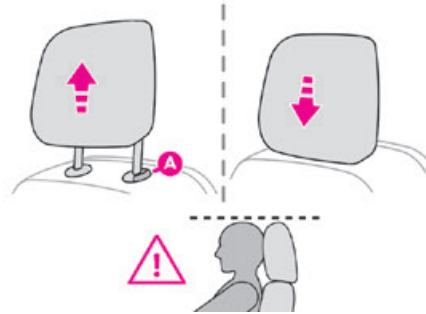

Si le véhicule en est équipé.

- Pour relever l'appuie-tête, tirez-le vers le haut jusqu'au maximum (encoche).
- Pour le retirer, appuyez sur la languette **A** et tirez vers le haut.
- Pour remettre l'appuie-tête en place, engagez les tiges de l'appuie-tête dans les ouvertures en veillant à bien les aligner avec le dossier de siège.
- Pour l'abaisser, appuyez sur la languette **A** tout en enfonçant l'appuie-tête.

⚠ WARNING

L'appuie-tête est équipé d'un cadre avec des encoches qui l'empêche de s'abaisser ; il s'agit d'un dispositif de sécurité en cas d'impact.

Le réglage est bon lorsque le bord supérieur de l'appuie-tête est au même niveau que le haut de la tête.

Ne roulez jamais alors que les appuie-têtes ont été déposés ; ils doivent être fixés et correctement ajustés.

Banquette avant à deux sièges

Si le véhicule en est équipé, elle est fixe et possède une ceinture de sécurité intégrée dans le dossier pour le siège à côté du siège du conducteur.



NOTICE

Pour plus d'informations sur les **ceintures de sécurité**, reportez-vous à la section correspondante.

Rangement sous le siège

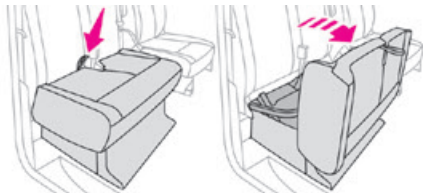

Si le véhicule en est équipé, un espace de rangement est situé sous le siège.

- Tirez la sangle vers vous pour incliner l'assise de siège.

Accoudoir

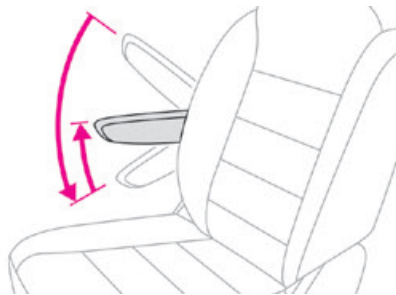

L'accoudoir possède des crans.

- Tirez l'accoudoir pour le mettre en position verticale
- Abaissez l'accoudoir en position horizontale.
- Relevez l'accoudoir jusqu'à la position souhaitée.

Sièges et banquette chauffants

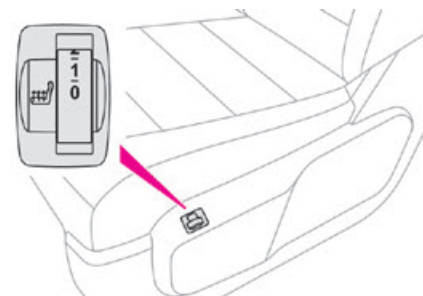

Si le véhicule en est équipé.

- Lorsque le moteur tourne, utilisez le bouton de réglage pour allumer et sélectionner le niveau de chauffage requis de **0** (OFF) à **3** (élevé).

⚠ WARNING

Une utilisation prolongée des sièges chauffants n'est pas recommandée pour les personnes qui ont la peau sensible. Il y a un risque de brûlures pour les personnes dont la perception de la chaleur est altérée (maladie, prise de médicaments, etc.). Pour maintenir le rembourrage chauffé intact et empêcher un court-circuit :

- Ne placez pas d'objets lourds ou pointus sur le siège.
- Ne vous mettez pas à genoux ou debout sur le siège.
- Ne renversez pas de liquide sur le siège.
- n'utilisez jamais la fonction de chauffage si le siège est mouillé.

ECO

N'utilisez pas le fonction lorsque le siège n'est pas occupé.
Réduisez l'intensité de chauffage dès que possible.
Lorsque le siège et le compartiment passagers ont atteint une température satisfaisante, désactivez la fonction ; réduire la consommation électrique permet de réduire la consommation de carburant.

Réglage de soutien lombaire électrique

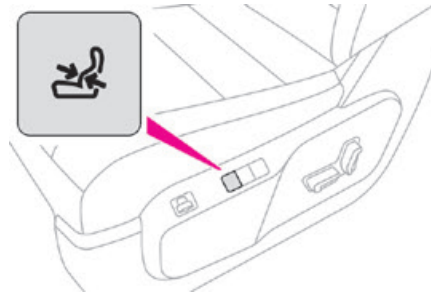

► Appuyez sur la commande pour obtenir le soutien lombaire souhaité.

Fonction de massage

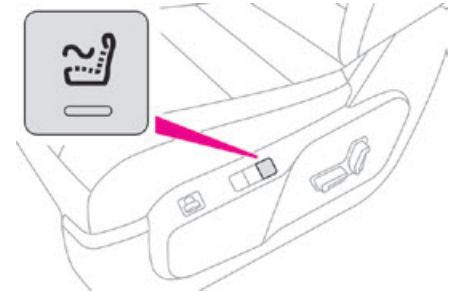

Cette fonction propose un massage lombaire ; elle fonctionne uniquement lorsque le moteur tourne ou en mode STOP du système Stop & Start.

Activation/Désactivation



► Appuyez sur ce bouton pour activer/désactiver la fonction.

Lors de son activation, le témoin s'allume. La fonction de massage est activée pendant une heure.

Dans ce laps de temps, le massage est effectué en 6 cycles de 10 minutes (6 minutes de massage suivies de 4 minutes de pause).

Au bout d'une heure, la fonction est désactivée et le témoin s'éteint.

Réglage de l'intensité

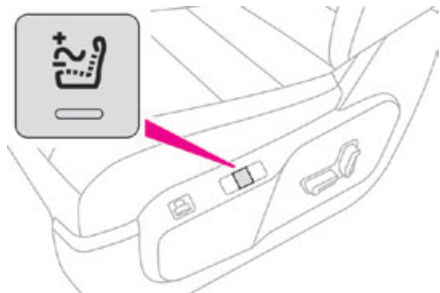

 Appuyez sur ce bouton pour régler l'intensité du massage. Deux niveaux de massage sont disponibles.

Réglage du volant

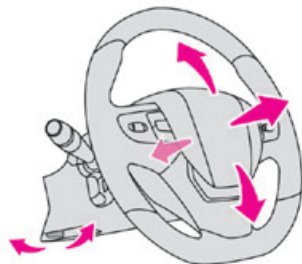

- ▶ **Lorsque le véhicule est à l'arrêt**, abaissez le levier de commande pour libérer le volant.
- ▶ Ajustez la hauteur et la portée.
- ▶ Tirez le levier de commande pour verrouiller le volant.

WARNING

Par mesure de sécurité, ces opérations doivent uniquement être effectuées lorsque le véhicule est stationnaire.

Rétroviseurs

Rétroviseurs de porte

WARNING

Par mesure de sécurité, les rétroviseurs doivent être réglés pour réduire les "angles morts".

Les objets que vous voyez dans les rétroviseurs sont plus près qu'ils n'y paraissent. Tenez compte de ce point pour évaluer correctement la distance avec les véhicules qui approchent par l'arrière.

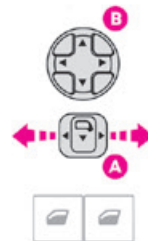

- ▶ Déplacez la commande **A** vers la droite ou vers la gauche pour sélectionner le rétroviseur correspondant.
- ▶ Déplacez la commande **B** dans l'une des quatre directions de réglage.

- Ramenez la commande **A** dans sa position centrale.

Rabattement manuel

Vous pouvez rabattre manuellement les rétroviseurs (gêne lors du stationnement, garage étroit, etc.)

- Tournez le rétroviseur vers le véhicule.

Déploiement électrique

En fonction de l'équipement, les rétroviseurs peuvent être rabattus électriquement, lorsque le véhicule est garé.



- Depuis l'intérieur, lorsque l'allumage est en position ON, placez la commande **A** en position centrale.
- Tirez sur la commande **A** vers l'arrière.

- Verrouillez le véhicule de l'extérieur.

Déploiement automatique

Les rétroviseurs des portes sont déployés électriquement lorsque le véhicule est déverrouillé à l'aide la commande à distance ou de la clé. A moins que le rabattement ait été sélectionné avec la commande **A**, remettez la commande dans la position centrale vers l'arrière.



NOTICE

Le rabattement/déploiement lors du verrouillage/déverrouillage peut être désactivé. Contactez un concessionnaire Toyota agréé ou un réparateur Toyota agréé ou tout autre réparateur qualifié. Si nécessaire, les rétroviseurs peuvent être rabattus manuellement.

Rétroviseurs chauffants

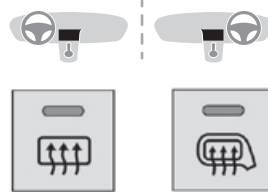

- Appuyez sur ce bouton.



NOTICE

Pour plus d'informations sur le **désembuage/dégivrage de la lunette arrière**, reportez-vous à la section correspondante.

Rétroviseur intérieur

Équipé d'un système anti-éblouissement, qui assombrit le rétroviseur et réduit les nuisances

causées au conducteur par le soleil, les phares des autres véhicules, etc.

Mode manuel

Position jour/nuit

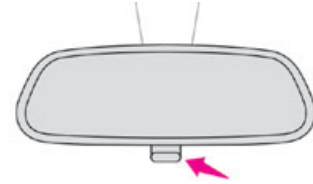

- Tirez le levier pour changer la position "nuit" anti-éblouissement.
- Enfoncez le levier pour changer la position "jour" normale.

Réglage

- Réglez le rétroviseur sur la position "jour" normale.

Modèle "électrochrome" automatique.

Ce système permet de faire une transition automatique et graduelle entre une utilisation de jour et de nuit, avec l'aide du capteur qui mesure la lumière provenant de l'arrière du véhicule.



NOTICE

Pour assurer une visibilité optimale lors de la manœuvre, le rétroviseur s'allume automatiquement lorsque la marche arrière est engagée.

Smart Cargo



L'assise du siège extérieur de la banquette peut être rabattue contre le dossier pour créer une zone de chargement dans la cabine.

Un rabat amovible dans la séparation peut être retiré pour pouvoir charger des pièces longues.

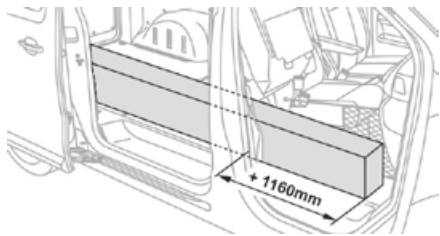

NOTICE

Une fois le rabat amovible déposé, vous pouvez charger des objets longs sous le siège extérieur.

Rabat amovible (type 1)

Retrait du rabat.

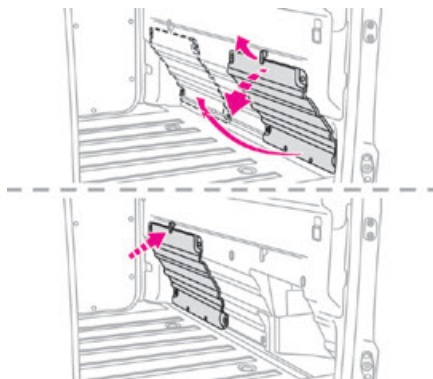

- ▶ Tout en maintenant le rabat avec une main, tournez la commande au-dessus du rabat avec l'autre main pour le dégager.
- ▶ Abaissez le rabat pour le retirer de son logement.
- ▶ Stockez-le derrière le siège du conducteur en le fixant aux languettes d'attache.
- ▶ Tournez la commande en haut du rabat pour le fixer.

Repositionnement du rabat.

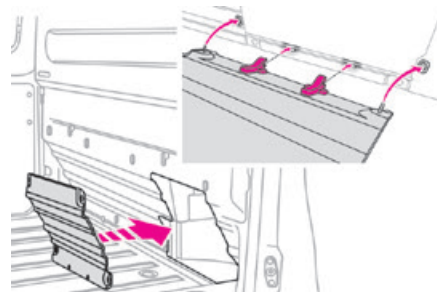

- ▶ Inclinez le rabat en orientant les charnières jaunes vers le bas.
- ▶ Insérez les charnières dans leur logement, puis enfoncez-les complètement (pour éviter les vibrations).
- ▶ Avec une main, soulevez le rabat pour le fermer, puis avec l'autre main, tournez la commande au-dessus du rabat pour le fixer.

Rabat amovible (type 2)

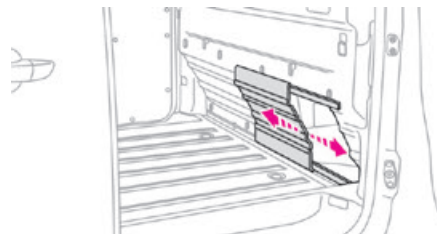

- Pour ouvrir ou fermer le rabat, faites-le glisser vers la gauche ou vers la droite. Le rabat est maintenu en position fermée ou ouverte avec des aimants situés à chaque extrémité.

Rabattement de l'assise de siège

Soulever l'assise de siège

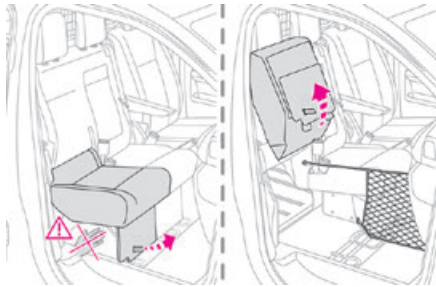

- D'une main, tirez fermement sur la sangle vers l'avant pour déverrouiller l'assise de siège.
- Une jambe de force soulève l'assise de siège contre le dossier.

! WARNING

Ne placez **jamais** votre main sous l'assise de siège pour la guider vers le haut, vous pourriez vous coincer les doigts. Utilisez seulement la sangle.



! WARNING

Lorsque le siège extérieur est levé et que le rabat est déposé, vous devez installer le filet antidérapant. Reportez-vous à la section **Filet antidérapant**.

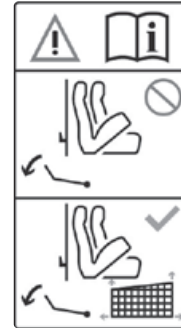

Abaisser l'assise de siège

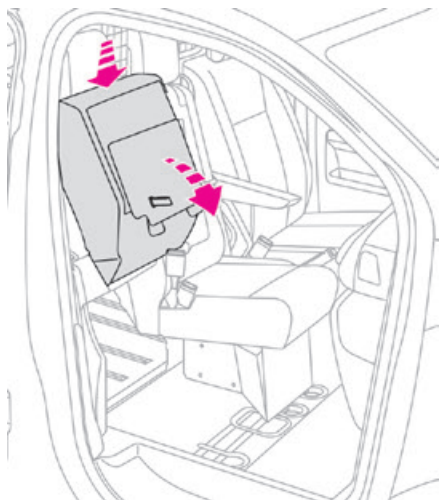

- ▶ Déposez le filet antidérapant.
- ▶ Pour repositionner l'assise de siège, appuyez fermement sur le haut du siège avec une main pour abaisser l'assise de siège jusqu'à ce qu'elle se verrouille en position siège.

WARNING

Veillez à ce qu'aucun objet ou pied n'obstrue les points d'ancrage ou n'empêche l'ensemble de se verrouiller correctement.

Filet antidérapant

Installation du filet

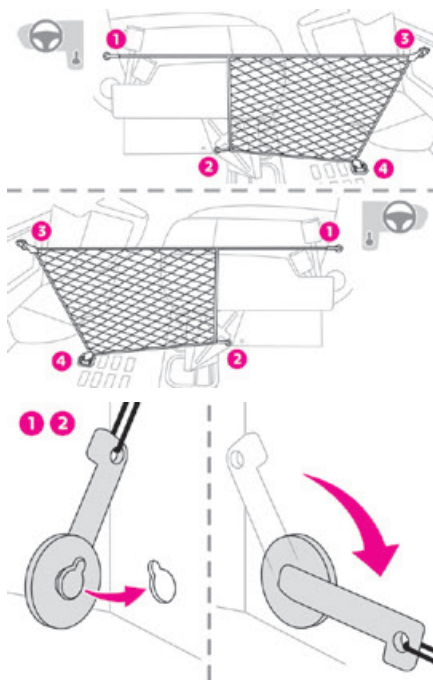

- ▶ Placez la première fixation dans la découpe supérieure **1**, située sous l'assise de siège rabattue. Maintenez la fixation contre la structure, puis tournez-la d'un quart de tour

(sens des aiguilles d'une montre) pour la verrouiller.

- ▶ Placez la seconde fixation dans la découpe inférieure **2**, située à la base du siège. Maintenez la fixation contre la structure, puis tournez-la d'un quart de tour (sens des aiguilles d'une montre) pour la verrouiller.

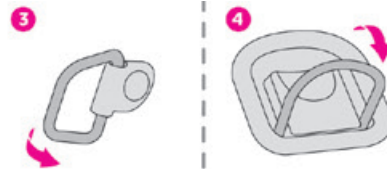

- ▶ Attachez le premier crochet dans l'anneau **3** situé dans la boîte à gants.
- ▶ Attachez le second crochet à l'anneau **4** situé au plancher.

Dépose du filet

- ▶ Libérez les crochets des anneaux **4** et **3**.
- ▶ Déposez la fixation inférieure **2**, puis la fixation supérieure **1**, en la tournant d'un quart de tour vers l'arrière pour les déverrouiller.

WARNING

Assurez-vous que la taille, la forme et le volume des charges transportées sont compatibles avec le code de la route et les réglementations en matière de sécurité et qu'elles ne gênent pas le champ de vision du conducteur.

Toutes les charges doivent être correctement fixées pour éviter ou réduire le déplacement et empêcher les blessures.

Installez le filet antidérapant (fourni avec le véhicule) dès que le siège est levé et que le rabat de séparation est déposé.

Ne l'utilisez pas à d'autres fins.

Vérifiez régulièrement l'état du filet antidérapant. Dès les premiers signes d'usure ou de déchirures, contactez un concessionnaire Toyota agréé ou un réparateur Toyota agréé, ou tout autre réparateur qualifié pour le remplacer par un filet antidérapant répondant aux spécifications requises par TOYOTA pour le véhicule. Repositionnez toujours le rabat amovible lorsque vous ne transportez pas de charges longues.

"Tablette rotative"

Si votre véhicule en est équipé, le dossier du siège central de la banquette peut être incliné pour former une tablette pivotante et créer un bureau mobile (lorsque le véhicule est à l'arrêt).

► Tirez sur la poignée située en haut du rembourrage de dossier.

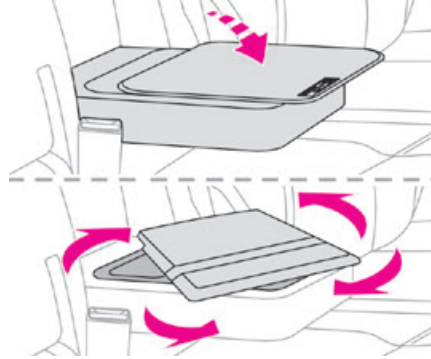

WARNING

N'utilisez jamais la table lorsque le véhicule roule.

En cas de freinage brusque ou d'impact, les objets qui se trouvent sur la table peuvent devenir des projectiles dangereux qui pourraient entraîner des blessures.



Rangement d'assise de siège central

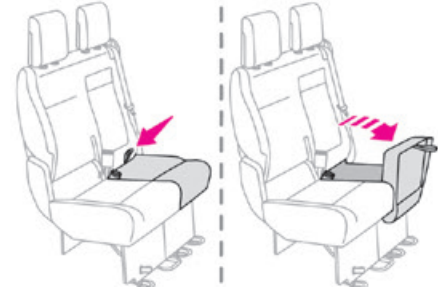

Mesures de précaution pour les sièges et les banquettes

Ne déposez pas un appuie-tête sans le ranger et le fixer sur un support.

Veillez à ce que les passagers puissent toujours accéder aux ceintures de sécurité et les boucler facilement.

Un passager doit toujours ajuster l'appuie-tête correctement et ajuster et boucler sa ceinture de sécurité.

⚠ WARNING

Vérifiez qu'aucun objet ou pied d'un passager n'obstrue les points d'ancrage ou n'empêche le bon verrouillage de l'ensemble.

⚠ NOTICE

Si vous déposez les sièges et les banquettes et les rangez en dehors du véhicule, vérifiez qu'ils se trouvent dans un endroit propre pour éviter d'introduire tout corps étranger dans les mécanismes.

⚠ NOTICE

Les sièges et les banquettes ne sont pas conçus pour une autre utilisation que celle dans le véhicule. Ils sont équipés de mécanismes et de fonctionnalités qui peuvent être endommagés s'ils sont mal utilisés ou s'ils tombent.

Chargement de bagages ou d'objets derrière le siège et la banquette de la rangée 3

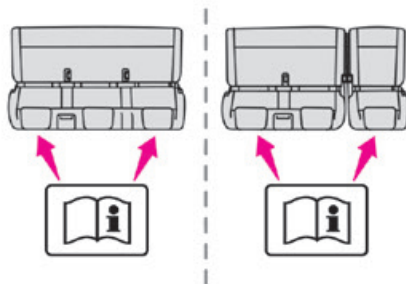

Si vous souhaitez charger des bagages sur les dossiers des sièges de la rangée 3 en position table, les sièges de la rangée 2 doivent également être dans cette position.



Lorsque vous conduisez, il est interdit de transporter un passager :

- dans les rangées 2 et 3, sur le siège extérieur droit, si la banquette est en position complètement rabattue ;
- sur le siège central si le siège extérieur droit est en position complètement rabattue ;
- dans la rangée 3 si le dossier de devant (rangée 2) est en position table ;
- dans la rangée 3 si le siège/la banquette de devant (rangée 2) est en position complètement rabattue.

Banquette fixe une pièce



Les différents équipements et réglages décrits ci-après varient selon la version et la configuration de votre véhicule.

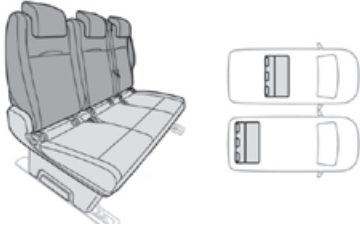

La banquette possède un dossier en une pièce pouvant être fixe ou rabattable (position table).

NOTICE

Pour plus d'informations sur les **ceintures de sécurité**, reportez-vous à la section correspondante.

Accès à la rangée 3

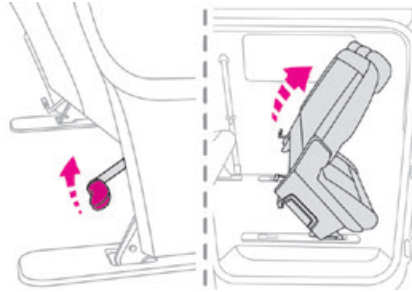

- ▶ A l'aide de la poignée, libérez les pieds arrière et inclinez le siège vers l'avant.
- ▶ Pour repositionner le siège, inclinez la banquette vers l'arrière jusqu'à ce que les pieds se verrouillent.

NOTICE

Il n'est pas nécessaire de rabattre le dossier (position table) pour incliner la banquette et accéder à la rangée 3.

Rabattement du dossier en position table

- ▶ Placez les appuie-têtes en position basse.

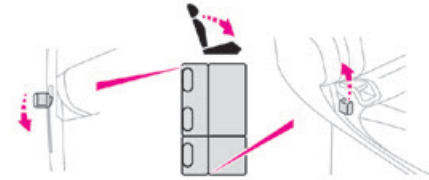

- ▶ Depuis l'arrière, abaissez la poignée pour libérer le dossier.
- ▶ Depuis l'avant, soulevez la poignée pour libérer le dossier.
- ▶ Rabattez le dossier complètement sur l'assise de siège.
- ▶ Pour replacer le dossier dans sa position normale, soulevez la poignée et tirez le dossier vers le haut.

WARNING

Ne laissez pas d'objets (des sacs ou des jouets par exemple) sur l'assise lorsque vous rabattez le dossier.

Inclinaison

- ▶ Si votre véhicule en est équipé, placez le dossier en position table.

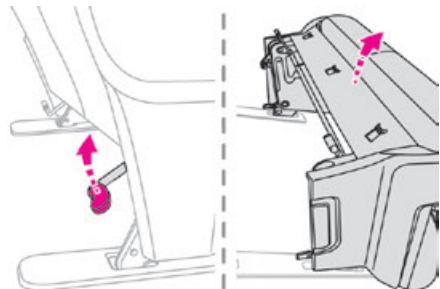

- ▶ A l'aide de la poignée, libérez les pieds arrière et inclinez le siège vers l'avant.
- ▶ Pour repositionner le siège, inclinez la banquette vers l'arrière jusqu'à ce que les pieds se verrouillent.

Dépose

- ▶ Si votre véhicule en est équipé, placez le dossier en position table.
- ▶ Inclinez la banquette.

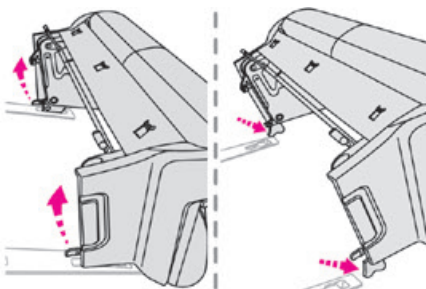

- ▶ Libérez les pieds avant à l'aide des poignées.
- ▶ Libérez la banquette de ses ancrages.
- ▶ Déposez la banquette.

Repositionnement

- ▶ Vérifiez qu'aucun objet n'obstrue les ancrages et n'empêche les pieds de se verrouiller.

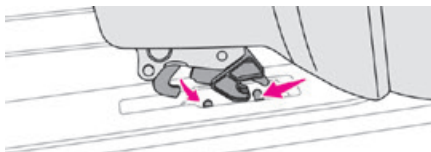

- ▶ Engagez les pieds avant dans les ancrages du plancher (comme indiqué ci-dessus).

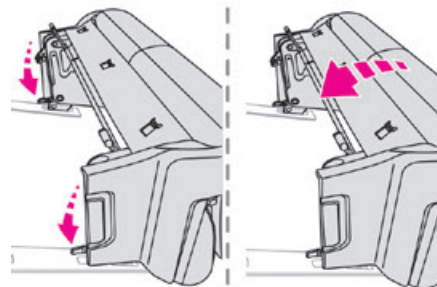

- ▶ Verrouillez les pieds avant à l'aide des poignées.
- ▶ Inclinez la banquette vers l'arrière jusqu'à ce que les pieds arrière se verrouillent.

WARNING

Faites attention aux pieds des passagers lors de l'inclinaison.

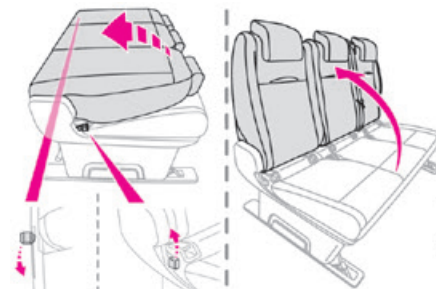

- Si le véhicule en est équipé, tirez la commande et soulevez le dossier (depuis l'arrière, abaissez la poignée).

NOTICE

Vérifiez que le siège est correctement verrouillé sur le plancher lorsqu'il est replacé en position assise.

Siège et banquette arrière fixes



Les différents équipements et réglages décrits ci-après varient selon la version et la configuration de votre véhicule.

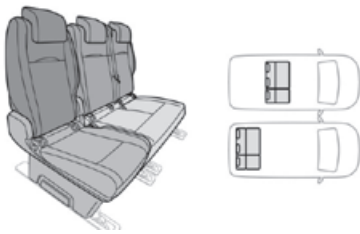

La banquette possède un dossier pouvant être fixe ou rabattable (position table).

La banquette possède un dossier en une pièce pouvant être fixe ou rabattable (position table).

NOTICE

Pour plus d'informations sur les **ceintures de sécurité**, reportez-vous à la section correspondante.

Accès à la rangée 3

(exemple d'un siège individuel)

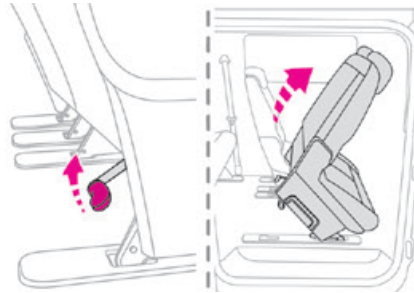

- A l'aide de la poignée, libérez les pieds arrière et inclinez le siège vers l'avant.
- Pour replacer le siège en position normale, inclinez le siège vers l'arrière jusqu'à ce que les pieds arrière s'engagent dans leurs ancrages.

NOTICE

Il n'est pas nécessaire de rabattre le dossier (position table) pour incliner la banquette et accéder à la rangée 3.

Rabattement du dossier en position table

- Placez les appuie-têtes en position basse.

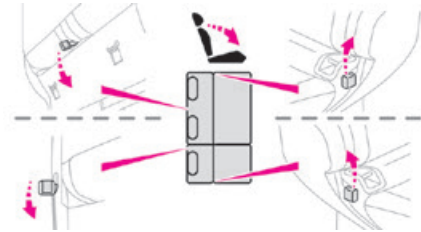

- Depuis l'arrière, abaissez le levier pour libérer le dossier.
- Depuis l'avant, soulevez le levier pour libérer le dossier.
- Rabattez le dossier complètement sur l'assise de siège.
- Pour replacer le dossier dans sa position normale, soulevez le levier et tirez le dossier vers le haut (depuis l'arrière, abaissez le levier).

WARNING

Ne laissez pas d'objets (des sacs ou des jouets par exemple) sur l'assise de siège lorsque vous rabattez le dossier.

Inclinaison

(exemple d'un siège individuel)

- ▶ Si votre véhicule en est équipé, placez le dossier en position table.

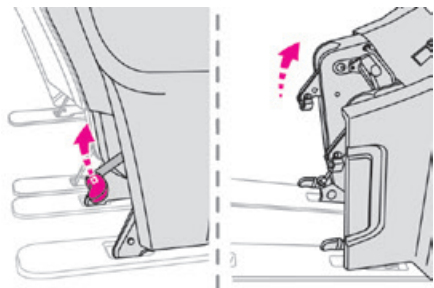

- ▶ A l'aide de la poignée, libérez les pieds arrière et inclinez le siège vers l'avant.
- ▶ Pour replacer le siège en position normale, dépliez le siège vers l'arrière jusqu'à ce que les pieds arrière s'engagent dans leurs ancrages.

Dépose

(exemple d'un siège individuel)

- ▶ Inclinez le siège.

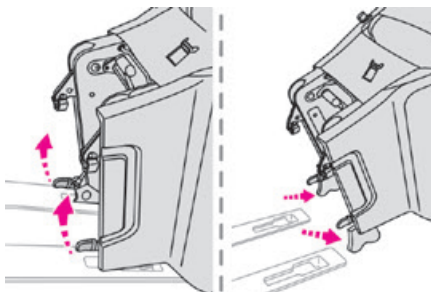

- ▶ Libérez les pieds avant à l'aide des poignées.
- ▶ Libérez le siège de ses ancrages.
- ▶ Déposez le siège par la porte latérale pour la rangée 2 ou par l'arrière pour la rangée 3.

Repositionnement

(exemple d'un siège individuel)

- ▶ Vérifiez qu'aucun objet n'obstrue les points d'ancrage et n'empêche les pieds de se verrouiller correctement.

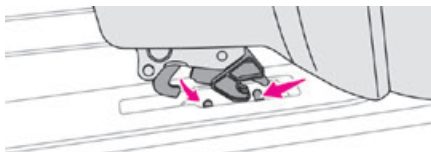

- ▶ Engagez les pieds avant dans les points d'ancrage du plancher (comme indiqué ci-dessus).

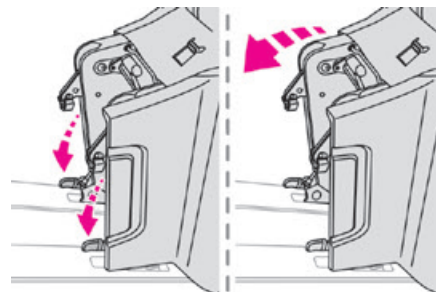

- ▶ Verrouillez les pieds avant à l'aide des leviers.
- ▶ Inclinez le siège vers l'arrière jusqu'à ce que les pieds arrière se verrouillent. Faites attention aux pieds des passagers pendant la manœuvre.

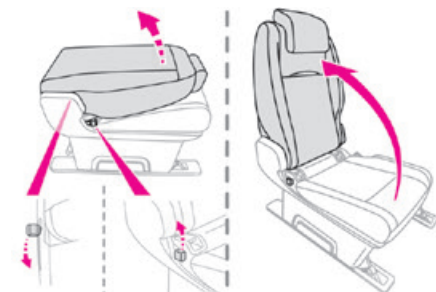

- ▶ Si le véhicule en est équipé, tirez la commande et soulevez le dossier (depuis l'arrière, abaissez le levier).

⚠ NOTICE

Vérifiez que le siège est correctement engagé dans ses points d'ancrage au plancher lorsqu'il est replacé en position assise.

⚠ NOTICE

Pour plus d'informations sur les **ceintures de sécurité**, reportez-vous à la section correspondante.

Siège arrière et banquette arrière sur rails



PROACE VERSO

Les différents équipements et réglages décrits ci-après varient selon la version et la configuration de votre véhicule.

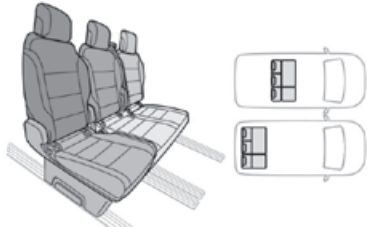

Le siège individuel est toujours à droite et la banquette à gauche (face vers l'avant).
Le siège possède un dossier indépendant et la banquette possède deux dossiers indépendants.

Réglage de l'angle du dossier

Le dossier inclinable peut être ajusté dans différentes positions.

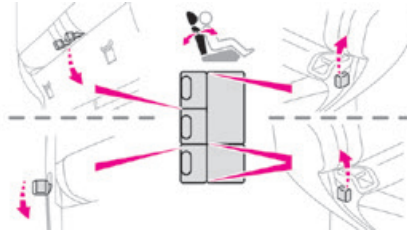

- ▶ Pour incliner le dossier, tirez sur la commande vers le haut (depuis l'arrière, abaissez la poignée).
- ▶ Libérez la commande lorsque la position souhaitée est atteinte.

Déplacement vers l'avant ou l'arrière

(exemple d'un siège individuel)

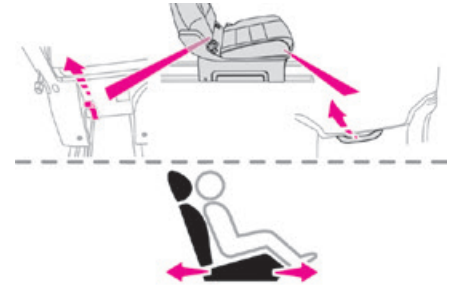

Deux commandes sont fournies pour déplacer le siège vers l'avant et l'arrière :

- ▶ Depuis l'arrière, tirez sur la sangle sans aller au-delà du point de résistance et poussez le siège vers l'avant ou tirez le vers l'arrière.
- ▶ Depuis l'avant, relevez la commande et faites glisser le siège vers l'avant ou vers l'arrière.

Déplacement du siège sur toute la longueur du rail

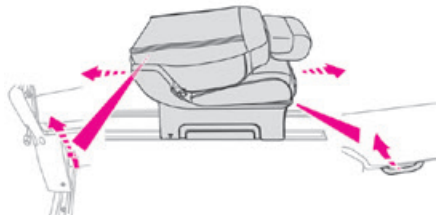

- ▶ Placez le dossier de siège en position table.
- ▶ Faites coulisser le siège en tirant sur la commande avant ou la sangle arrière.

Rabattement du dossier en position table

(exemple d'un siège individuel)

- ▶ Placez les appuie-têtes en position basse.

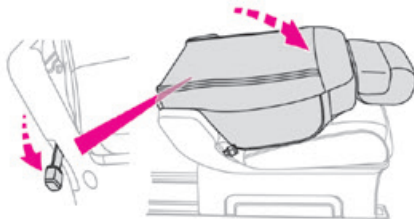

- ▶ Depuis l'arrière, abaissez la poignée pour libérer le dossier.
- ▶ Depuis l'avant, soulevez la poignée pour libérer le dossier.
- ▶ Rabattez le dossier complètement sur l'assise de siège.



WARNING

Ne laissez pas d'objets (des sacs ou des jouets par exemple) sur l'assise lorsque vous rabattez le dossier.

Retour du dossier dans sa position normale (entre les repères)

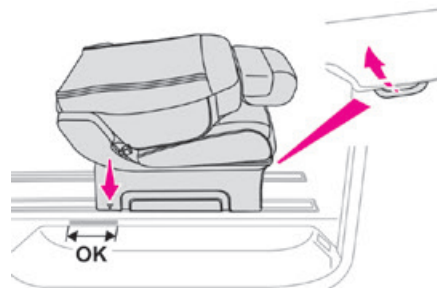

Pour replacer le dossier dans sa position normale, le siège doit être situé entre les repères.

La flèche ne doit pas se trouver en dehors des repères.

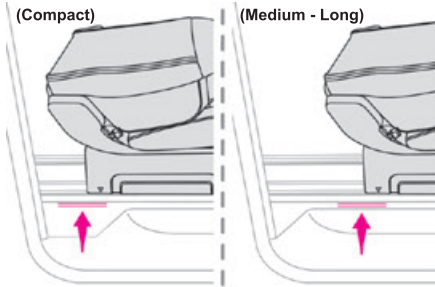

- Utilisez la commande avant pour déplacer le siège afin qu'il se trouve entre les repères.

Dépose

(exemple d'un siège individuel)

- Déplacez le siège vers l'avant pour accéder à la sangle.
- Rabattez le dossier en position table

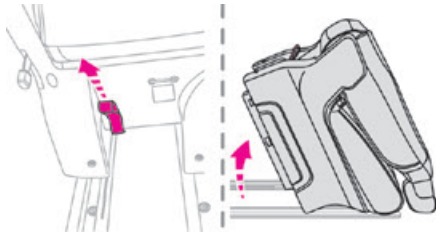

- Depuis l'arrière, tirez la sangle complètement pour libérer les ancrages et inclinez le siège vers l'avant pour le placer en position verticale.
- Déposez le siège par la porte latérale pour la rangée 2 ou par l'arrière pour la rangée 3.

Repositionnement

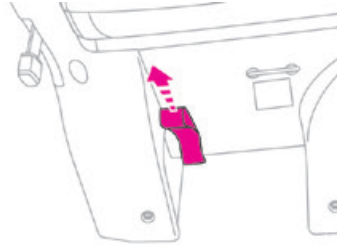

! NOTICE

Avant de repositionner le siège ou la banquette dans le véhicule, tirez la sangle complètement pour vérifier que le mécanisme de verrouillage s'est engagé.

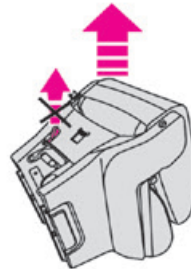

! WARNING

N'utilisez pas la sangle pour soulever le siège ou la banquette.

(exemple d'un siège individuel)

- Vérifiez que rien n'obstrue les rails.

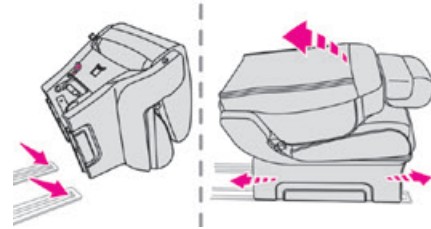

- Placez la partie avant des guides sur les rails.
- Inclinez le siège pour aligner l'arrière des guides dans les rails.
- Faites coulisser le siège vers l'avant ou l'arrière jusqu'à ce qu'il s'engage dans les crans.
- Soulevez le dossier.

! NOTICE

Vérifiez que le siège est correctement verrouillé sur le plancher lorsqu'il est replacé en position assise.

Siège(s) arrière individuel(s) sur rails



PROACE VERSO

Les différents équipements et réglages décrits ci-après varient selon la version et la configuration de votre véhicule.

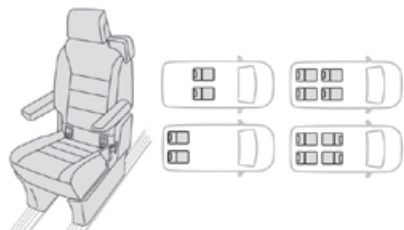

Le siège individuel est équipé d'une ceinture de sécurité trois points avec enrouleur à inertie. Il peut être placé **face à la route** ou **dos à la route**.



NOTICE

Si un siège individuel est dos à la route dans la rangée 2, veillez à ce que le siège de la rangée 1 (conducteur ou passager) ne soit pas positionné trop vers l'arrière, afin d'éviter tout contact entre les deux sièges. Cela pourrait entraîner une usure significative des pièces en contact.



NOTICE

Pour plus d'informations sur les **ceintures de sécurité**, reportez-vous à la section correspondante.

Accoudoir(s)

L'accoudoir possède des crans.

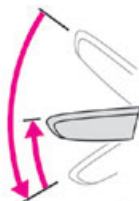

- Tirez l'accoudoir pour le mettre en position verticale.
- Abaissez-le complètement.
- Relevez l'accoudoir jusqu'à la position souhaitée sur les crans.

Réglage de l'angle du dossier

Le dossier peut être ajusté dans différentes positions.

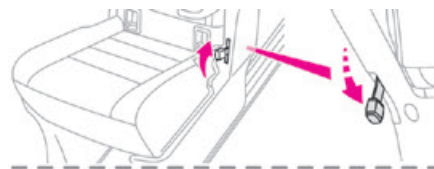

- Pour incliner le dossier, tirez sur la commande vers le haut (depuis l'arrière, abaissez la poignée).
- Libérez la commande lorsque la position souhaitée est atteinte.

Déplacement vers l'avant ou l'arrière

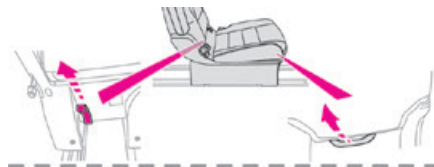

Deux commandes sont fournies pour déplacer le siège vers l'avant et l'arrière :

- ▶ Depuis l'arrière, tirez sur la sangle sans aller au-delà du point de résistance et poussez le siège vers l'avant ou tirez le vers l'arrière.
- ▶ Depuis l'avant, relevez la commande et faites glisser le siège vers l'avant ou vers l'arrière.

Rabattement du dossier en position table

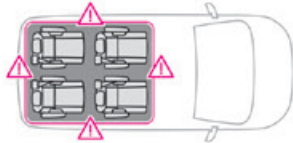

! WARNING

Vérifiez que rien (sac, boîte, jouet, table rabattable et coulissante, etc.) n'empêche le rabattement du dossier.

- ▶ Placez les appuie-têtes en position basse.



- ▶ Depuis l'arrière, abaissez la poignée pour libérer le dossier.

- ▶ Depuis l'avant, soulevez la poignée pour libérer le dossier.
- ▶ Rabattez le dossier complètement sur l'assise de siège.

Dépose

- ▶ Déplacez le siège vers l'avant pour accéder à la sangle.
- ▶ Rabattez le dossier en position table.

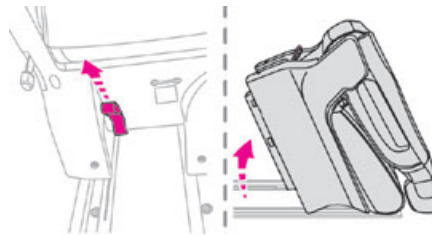

- ▶ Depuis l'arrière, tirez la sangle au-delà du point de résistance pour libérer les ancrages et inclinez le siège vers l'avant pour le placer en position verticale.
- ▶ Déposez le siège par la porte latérale pour la rangée 2 ou par l'arrière pour la rangée 3.

Changement du sens du siège

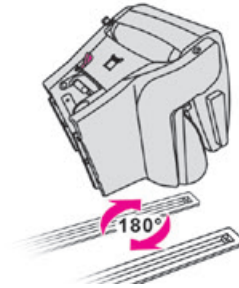

Lorsque le siège est déposé, vous pouvez le tourner de 180°.

Repositionnement

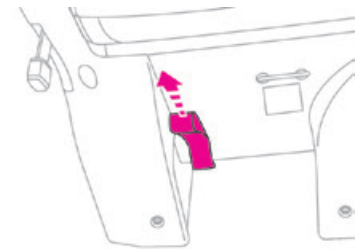

**NOTICE**

Avant de repositionner le siège dans le véhicule, tirez la sangle complètement pour vérifier que le mécanisme de verrouillage s'est engagé.

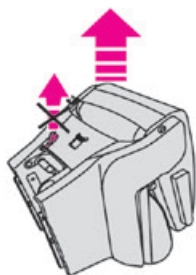
**WARNING**

N'utilisez pas la sangle pour soulever le siège.

- Vérifiez que rien n'obstrue les rails.

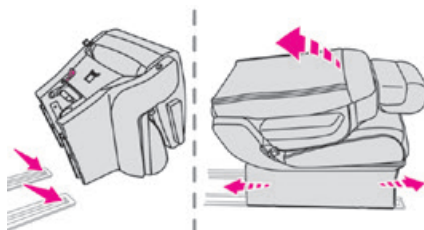

- Repositionnez la partie avant sur les rails.
- Inclinez le siège pour aligner l'arrière des guides dans les rails.
- Faites coulisser le siège vers l'avant ou l'arrière jusqu'à ce qu'il s'engage dans les crans.
- Soulevez le dossier.

**NOTICE**

Vérifiez que le siège est correctement verrouillé sur le plancher lorsqu'il est replacé en position assise.

Cabine passagers fixe



La cabine passagers comprend une banquette fixe, des ceintures de sécurité, des compartiments de rangement (en fonction de l'équipement) et des vitres latérales. Elle est séparée de la **zone de chargement** par une séparation très solide.

Banquette arrière

Cette banquette ergonomique possède trois sièges.

Les deux sièges extérieurs possèdent des fixations ISOFIX.

**NOTICE**

Pour plus d'informations sur les **fixations ISOFIX**, reportez-vous à la section correspondante.

Compartiment de rangement

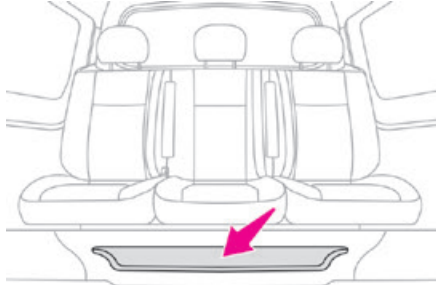

Si le véhicule en est équipé, un compartiment de stockage est disponible à l'avant, sous la banquette.

Espaces de rangement sous les assises de sièges

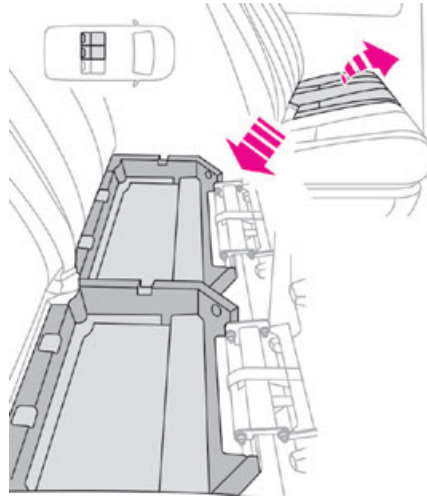

Si le véhicule en est équipé, ils sont situés sous les sièges extérieurs gauche et le siège central. Pour y accéder depuis la cabine, inclinez le siège concerné vers l'avant.



En fonction du pays de vente, les espaces peuvent être démontés et déposés par l'arrière pour ranger des objets encombrants sous la banquette.



NOTICE

Ne fixez rien à la structure qui fixe la cabine.
 Ne dépassez pas le nombre de passagers indiqué sur le certificat d'immatriculation.
 A l'arrière, la **zone de chargement** est destinée uniquement à transporter des objets. Nous vous conseillons de placer les objets ou éléments lourds aussi loin que possible dans la **zone de chargement** (vers la cabine) et de bien les fixer à l'aide des sangles en utilisant les anneaux d'arrimage sur le plancher.
 Les armatures de ceinture de sécurité arrière ne sont pas conçues pour fixer le chargement.

Cabine passagers rabattable



La cabine passagers comprend une banquette rabattable, des ceintures de sécurité et des vitres latérales. Elle est séparée de la **zone de chargement** par une grille très solide.

Position rabattue

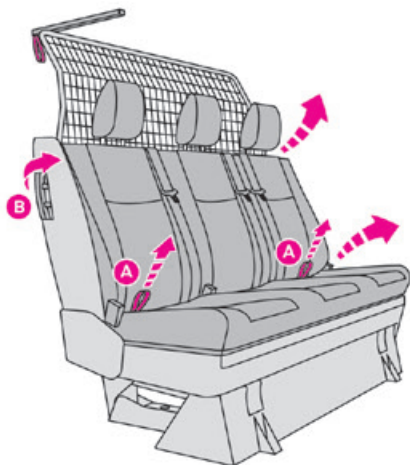

- ▶ Avec une main, tirez l'une des sangles **A** vers le haut pour rabattre le siège banquette.
- ▶ Avec la poignée **B**, accompagnez le mouvement du siège banquette jusqu'à ce qu'il se bloque en position rabattue.

Position du siège banquette

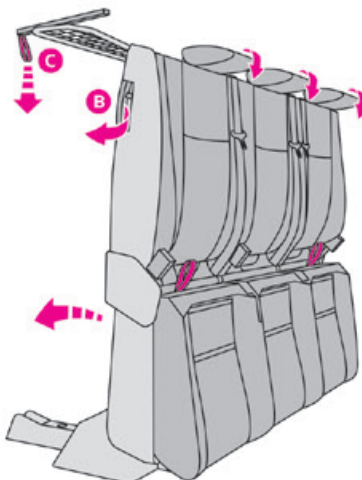

- ▶ Pour remettre la banquette en place, tirez sur la sangle **C** pour déverrouiller la banquette, puis relâchez la sangle.
- ▶ Ensuite, avec uniquement la poignée **B**, guidez la descente du dossier pour incliner l'ensemble jusqu'à ce qu'il se bloque dans la position banquette.

⚠ WARNING

Ne placez jamais votre main sous la banquette pour la guider vers le bas, vous pourriez vous coincer les doigts. Veillez à ce qu'aucun objet ou pied ne soit sous la banquette ou ne gêne le système d'ancrage, empêchant ainsi l'ensemble d'être correctement verrouillé.

⚠ WARNING

Ne fixez rien à la structure qui fixe la cabine. Ne dépassez pas le nombre de passagers indiqué sur le certificat d'immatriculation. À l'arrière, l'espace de chargement est destiné uniquement à transporter des objets. Nous vous conseillons de placer les objets ou éléments lourds aussi loin que possible dans l'espace de chargement (vers la cabine) et de bien les fixer à l'aide de sangles en utilisant les anneaux d'arrimage sur le plancher. Les armatures de ceinture de sécurité arrière ne sont pas conçues pour fixer le chargement.

Fixations intérieures

Tapis

Fixation

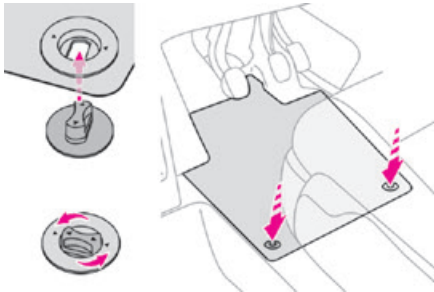

Lorsqu'il est placé côté conducteur, utilisez uniquement les fixations présentes sur le tapis. Les autres tapis sont simplement posés sur le tapis.

Retrait/remplacement

► Pour le retirer du côté conducteur, déplacez le siège au maximum vers l'arrière et tournez les fixations d'un quart de tour.



- Pour le remplacer, positionnez le tapis et replacez les fixations en les tournant d'un quart de tour.
- Assurez-vous que le tapis est placé correctement,

! WARNING

Pour éviter que les pédales ne se coincent :

- Utilisez uniquement des tapis adaptés aux fixations déjà présentes dans le véhicule ; ces fixations doivent être utilisées.
- ne placez jamais un tapis par-dessus un autre.

L'utilisation de tapis non approuvés par TOYOTA peut entraver l'accès des pédales et altérer le fonctionnement du régulateur de vitesse / limiteur de vitesse.

Les tapis approuvés disposent de deux fixations situées sous le siège.

Dans la rangée 2 et la rangée 3

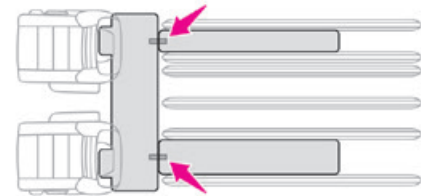

Utilisez les bandes Velcro pour fixer le tapis transversal de la rangée 2 avec les tapis longitudinaux des rangées 2 et 3.

Boîte à gants

Elle contient le contacteur de désactivation de l'airbag passager avant et peut contenir une bouteille d'eau, les documents du véhicule, etc

! WARNING

Ne roulez jamais avec la boîte à gants (si le véhicule en est équipé) ouverte lorsqu'un passager est assis à l'avant. Cela peut entraîner des blessures en cas de décélération soudaine.

Compartiment de rangement

Il peut contenir une bouteille d'eau, les documents du véhicule, etc.

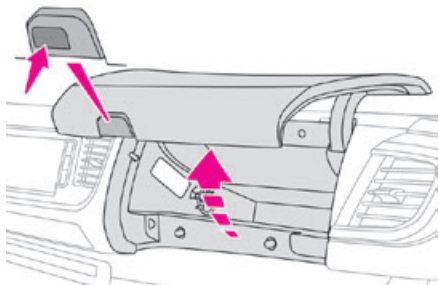

► Pour ouvrir le compartiment de rangement, appuyez sur le côté gauche de la commande et guidez le couvercle jusqu'au cran de la position ouverte.

Si votre véhicule en est équipé, il s'allume lorsque le couvercle est ouvert.

! WARNING

Lorsque vous conduisez, fermez le compartiment de rangement. Sinon, il y a un risque de blessure en cas d'accident ou de freinage brusque.

Rangement dans la porte avant

! WARNING

Les liquides transportés dans des contenants ouverts (tasse ou gobelet) peuvent éclabousser et présenter un risque de dommages s'ils entrent en contact avec les commandes du tableau de bord et de la console centrale. Soyez prudent.

Boîte à gants supérieure

Elle est située dans le tableau de bord, derrière le volant.

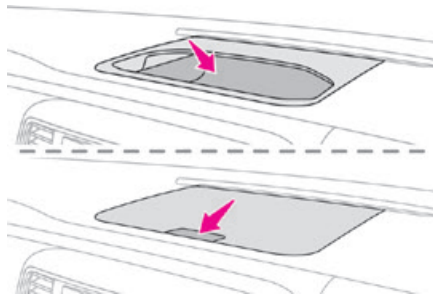

Appuyez sur la commande pour ouvrir le couvercle (en fonction de la version), puis guidez-la jusqu'à son ouverture complète. Pour la fermer, guidez le couvercle, puis appuyer doucement au centre.

! WARNING

Tout liquide pouvant se déverser risque de créer un court-circuit électrique et un incendie potentiel.

Tablettes type "aviation"



Intégrées au dossier de chaque siège avant.

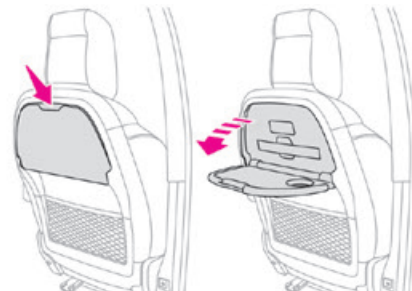

- Pour utiliser la tablette, abaissez-la entièrement jusqu'à ce qu'elle se bloque en position basse.
- Pour la ranger, levez la tablette en position haute au-delà du point de résistance.

! WARNING

Sur le côté passager, n'oubliez pas de rabattre la tablette avant de mettre le siège en position "table".

Ne placez pas d'objets lourds ou durs sur la tablette. Ils pourraient se transformer en projectiles dangereux en cas de freinage d'urgence ou d'impact.

! NOTICE

Pour plus d'informations sur les **Sièges avant** et en particulier sur la position "table" du dossier, reportez-vous à la section correspondante.

Prise(s) 12 V

En fonction de la version.

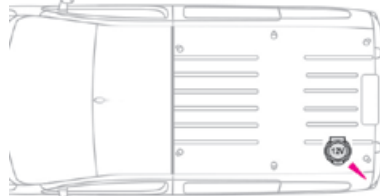
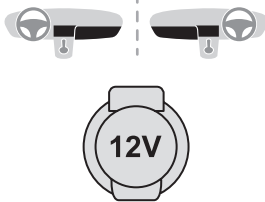

► Pour brancher un accessoire 12 V (puissance maximale : 120 Watts), soulevez le cache et branchez un adaptateur compatible.

! WARNING

Respectez la puissance nominale maximale pour éviter d'endommager l'accessoire.

! WARNING

Le branchement d'un appareil électrique non approuvé par TOYOTA, comme un chargeur USB, peut affecter le fonctionnement des systèmes électriques du véhicule, entraînant ainsi des dysfonctionnements comme une mauvaise réception radio, ou des interférences au niveau des affichages sur les écrans.

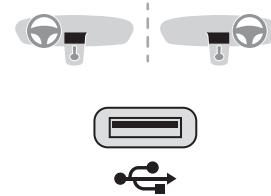
Prise USB

La prise peut être utilisée pour brancher un appareil portable ou une clé USB. La prise lit les fichiers audio envoyés sur votre système audio via les haut-parleurs du véhicule. Ces fichiers peuvent être gérés à l'aide des commandes au volant ou des commandes du système audio.



La prise USB permet également de connecter un smartphone via Android Auto® ou CarPlay®, ce qui permet d'utiliser certaines applications smartphone depuis l'écran tactile.

Pour de meilleurs résultats, utilisez un câble fabriqué ou approuvé par le fabricant du dispositif.

Ces applications peuvent être gérées à l'aide des commandes au volant ou des commandes du système audio.



NOTICE

Lorsque la prise USB est utilisée, l'appareil portable charge automatiquement. Pendant le chargement, un message s'affiche si la puissance de l'appareil portable dépasse le courant appliqué par le véhicule. Pour plus d'informations sur l'utilisation de cet équipement, consultez les sections relatives aux systèmes audio et télématiques.

Prise 220 V



En fonction de la version, une prise 220 V/50 Hz (puissance maximale : 150 W) est située sous le siège avant droit et est accessible depuis la rangée 2.

Cette prise fonctionne lorsque le moteur tourne et en mode STOP du Stop & Start.

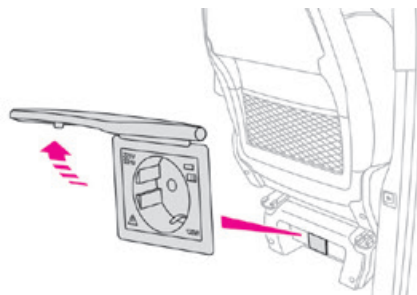

- ▶ Soulevez le cache.
- ▶ Vérifiez si le témoin vert est allumé.
- ▶ Branchez votre appareil multimédia ou tout autre appareil électronique (chargeur de téléphone, ordinateur portable, lecteur CD-DVD, chauffe-biberon, etc.).

En cas de dysfonctionnement, le témoin vert clignote.

Faites-le vérifier par un concessionnaire Toyota agréé ou un réparateur Toyota agréé ou tout autre réparateur qualifié.



WARNING

Branchez un seul appareil à la prise (n'utilisez pas de rallonge ou d'adaptateurs multi-prises) et branchez uniquement des appareils avec isolation de Classe II (indiquée sur l'appareil). N'utilisez pas d'appareils avec des boîtiers métalliques.



NOTICE

Si la consommation électrique est trop élevée et que le système électrique du véhicule le requiert (sévères conditions météorologiques, surcharge électrique, etc.), l'alimentation de la prise peut être coupée, auquel cas, le témoin vert s'éteint.

Plage arrière

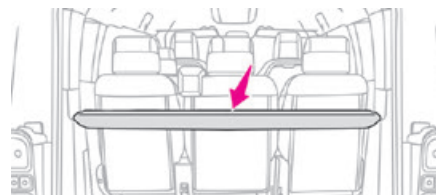

- ▶ Pour la déposer, soulevez-la.
- ▶ Pour la poser, insérez les guides dans leurs logements.



WARNING

En cas de décélération soudaine, les objets placés dans l'espace de chargement pourraient être projetés.

Fixations de la zone de chargement.

Anneaux d'arrimage

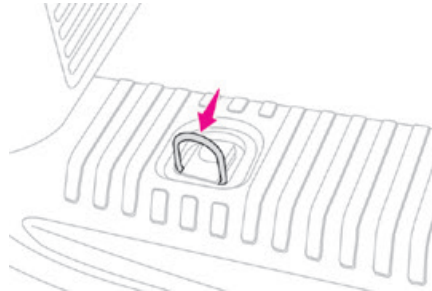
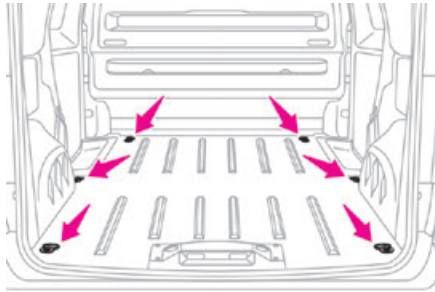

Utilisez les anneaux d'arrimage situés sur le plancher arrière pour fixer les charges. Par mesure de sécurité en cas de freinage brusque, nous vous recommandons de placer les objets lourds le plus loin possible (par exemple, près de la cabine).

Nous vous recommandons d'utiliser les anneaux d'arrimage situés sur le plancher pour fixer solidement la charge.

Séparation de maintien de la charge

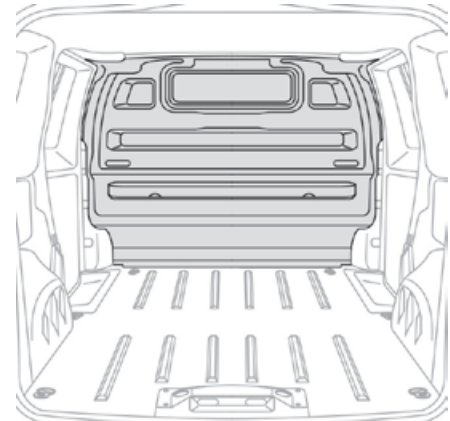

Sur le plancher, derrière les sièges avant, une séparation verticale protège le conducteur et les passagers avant en cas de mouvement de la charge.

Des séparations en acier ou vitrées séparent la zone de chargement de la cabine.

Recommandations relatives au chargement

WARNING

Le poids sur la charge doit être conforme au poids total roulant autorisé (PTRA). Pour plus d'informations sur le **Données techniques du moteur et les charges remorquées**, reportez-vous à la section correspondante.

WARNING

Si vous utilisez un système de transport (barres de toit/glissières de toit), respectez les charges maximales associées à ce système. Pour plus d'informations sur le **Barres de toit/glissières de toit**, reportez-vous à la section correspondante.

WARNING

Assurez-vous que la taille, la forme et le volume des charges transportées sont compatibles avec le code de la route et les réglementations en matière de sécurité et qu'elles ne gênent pas le champ de vision du conducteur.

WARNING

La charge doit être répartie uniformément dans la zone de chargement de façon à ne pas interférer avec la conduite du véhicule. Placez la charge près des panneaux latéraux, ou poussez-la contre les panneaux latéraux entre les passages de roue. Cependant, il est recommandé de placer les objets lourds le plus près possible de la cabine par mesure de précaution en cas de freinage brusque.

WARNING

Fixez fermement toutes les parties de la charge à l'aide des anneaux de rangement situés sur le plancher de la zone de chargement. Pour plus d'informations sur les **Fixations intérieures** et en particulier sur les anneaux de rangement, reportez-vous à la section correspondante.

WARNING

Pour éviter tout risque de blessure ou d'accident, la charge doit être stable de sorte qu'elle ne puisse pas glisser, se renverser, tomber ou être projetée. Pour cela, utilisez uniquement des sangles de maintien qui répondent aux normes actuelles (DIN par exemple).

Pour plus d'informations sur le positionnement des sangles, reportez-vous au guide d'utilisation du fabricant.

Il ne doit pas y avoir d'espace vide entre les éléments de la charge.

Pour éviter que la charge ne glisse, il ne doit pas y avoir d'espace vide entre la charge et les panneaux du véhicule.

Tout comme les sangles, optimisez la stabilité de la charge avec un équipement de manipulation stable (cales, blocs rigides de bois ou rembourrage).

WARNING

Lorsque vous lavez votre véhicule, ne nettoyez jamais l'intérieur directement avec un jet d'eau.

Fixations de la zone des sièges



Filet de retenue charge haute

Cela permet d'utiliser toute la capacité de chargement, jusqu'au toit :

- derrière les sièges avant de la rangée 1, lorsque les sièges arrière (et banquettes) des rangées 2 et 3 sont rabattus ou déposés ;
- derrière les sièges arrière (et banquettes) de la rangée 2 lorsque les sièges arrière (et banquettes) de la rangée 3 sont rabattus ou déposés ;

Fixations supérieures

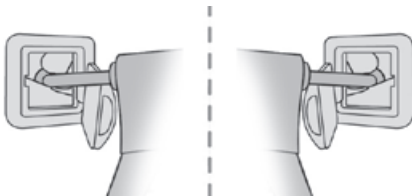

- ▶ Détachez le cache d'ancrage dans le toit de chaque côté.

Fixations inférieures (sous la rangée 1)

Si votre véhicule est équipé de banquettes fixes une pièce ou de sièges et de banquettes :

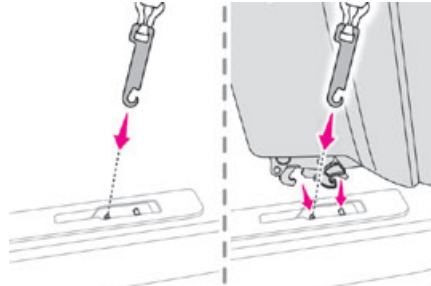

- ▶ Sur chaque côté de la rangée 2, insérez les fixations dans les ancrages au plancher (comme indiqué ci-dessus).

Si votre véhicule est équipés de sièges et de banquettes ou de sièges individuels sur rails :

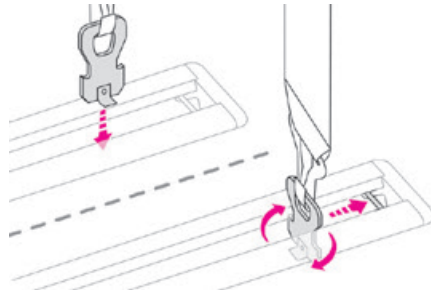

- ▶ Sur chaque côté de la rangée 2, insérez les fixations dans les ancrages au plancher, puis tournez-les d'un quart de tour pour les verrouiller (comme indiqué ci-dessus). Placez-les le plus près possible de l'extrémité du rail.

Fixations inférieures (sous la rangée 2)

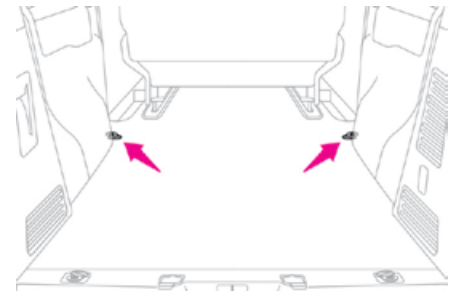

- ▶ Utilisez les anneaux d'arrimage.

Placez le filet

Détachez les caches des fixations supérieures et fixez les fixations inférieures (comme décrit précédemment).

- ▶ Rabattez (position table) les sièges et les banquettes des rangées 2 et 3 (en fonction de l'équipement).
- ▶ Fermez les aérations de chauffage et de climatisation arrière (en fonction de votre équipement).

- ▶ Déroulez le filet de retenue charge haute
- ▶ Positionnez les fixations supérieures du filet dans les ancrages correspondants dans le toit (un côté, puis l'autre).
- ▶ Tirez les sangles au maximum.
- ▶ De chaque côté, fixez les fixations basses du filet aux ancrages inférieures (derrière la rangée 1) ou aux anneaux d'arrimage (derrière la rangée 2).
- ▶ Tendez les sangles pour étendre le filet.
- ▶ Vérifiez que le filet est bien fixé et bien étendu.

WARNING

N'utilisez jamais la bague ISOFIX dédiée à la fixation de la sangle d'un siège pour enfant avec le Top Tether.

Vitres arrières de la rangée 2

Si votre véhicule en est équipé, les vitres latérales de la rangée 2 peuvent être ouvertes.

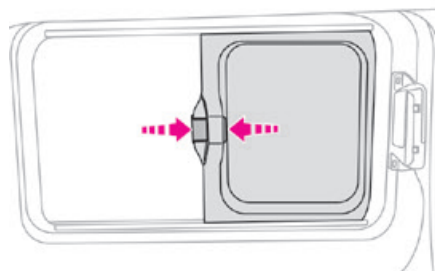

Lorsque vous conduisez, les vitres doivent être fermées ou bloquées sur l'un des crans.

- ▶ Pincez les deux commandes pour déplacer la vitre latéralement.

NOTICE

Pour plus d'informations sur la **Sécurité enfants sur les vitres arrière**, reportez-vous à la section correspondante.

Stores latéraux

Sur les vitres de la rangée 2, ils protègent le compartiment passagers des rayons du soleil.

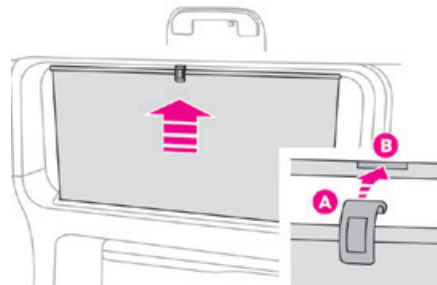

- ▶ Tirez la languette **A** et fixez le store au crochet **B**.

NOTICE

Guidez toujours le store lentement, en relevant ou en abaissant la languette.

Toit ouvrant panoramique



PROACE VERSO

Il est équipé de deux stores manuels et indépendants, qui améliorent le confort thermique et acoustique.

Stores

Ouverture/fermeture

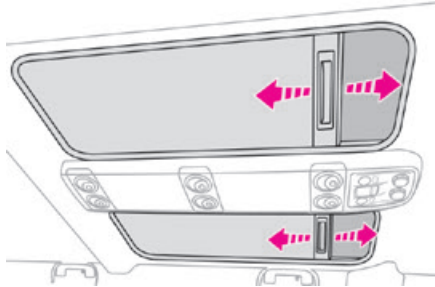

► Prenez l'un des stores par sa poignée et poussez-le ou tirez-le vers l'avant jusqu'à la position souhaitée.

Tablette coulissante rétractable



PROACE VERSO

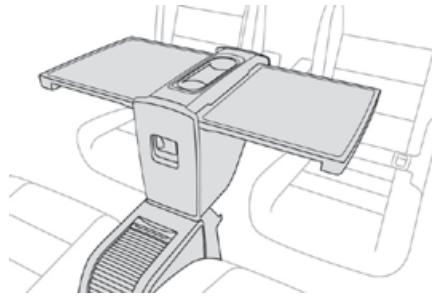

La table possède un espace de rangement central avec couvercle. Lors du déploiement, ce dispositif se transforme en table avec deux tablettes pour déposer des objets. La partie centrale possède deux porte-gobelets et peut être utilisée pour ranger de petits objets (carte de crédit, stylo, etc.).

L'ensemble est monté sur une glissière, ce qui permet de l'utiliser dans les rangées 2 ou 3.

Rangement

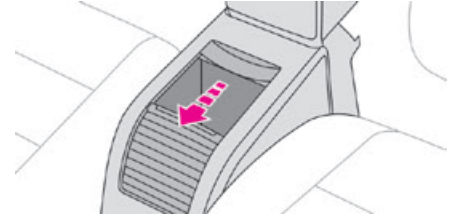

► Faites glisser vers l'arrière le couvercle pour accéder à 11 litres d'espace de rangement.



WARNING

L'espace de rangement ne peut supporter qu'un maximum de 3 kg ; ne dépassez pas cette charge.

Déplacement vers l'avant ou l'arrière

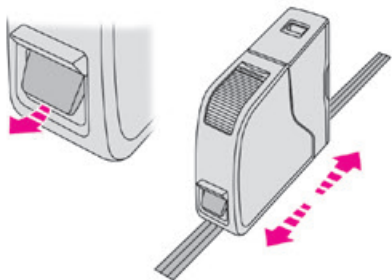

- ▶ Levez la commande (sans aller au-delà du point de résistance) et faites glisser l'ensemble vers l'avant ou l'arrière.
- ▶ Libérez la commande lorsqu'elle est dans la position souhaitée.
- ▶ Vérifiez que la tablette est fixée sur le coulisseau. Si tel est le cas, déplacez l'ensemble légèrement dans la prochaine encoche sur le coulisseau.



NOTICE

Vous pouvez mettre la tablette dans la position ouverte ou rangée. Cependant, pour assurer la sécurité, il vous est conseillé de manipuler l'ensemble en position rangée.



WARNING

Pour que la tablette bouge librement, veillez à ce qu'aucun objet ne bloque l'espace utilisé par le coulisseau sur le plancher. Avant de manœuvrer la tablette, vérifiez que rien ne se trouve dessus.

Déploiement

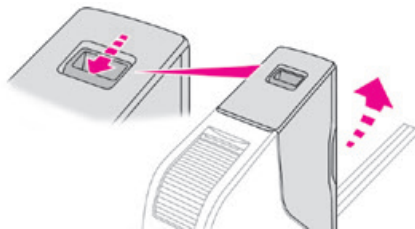

- ▶ Actionnez la commande en haut et tirez l'ensemble de tablette vers le haut jusqu'à ce qu'elle soit en place (un clic est ressenti).
- ▶ Tirez toutes les parties supérieures de tablette entièrement vers le haut, puis faites-les pivoter sur chaque côté vers la position horizontale.

Rabattement

- ▶ Levez toutes les parties supérieures de tablette, en allant au-delà du point de résistance, pour les mettre en position verticale.
- ▶ Poussez toutes les parties supérieures de tablette vers le bas dans leur logement jusqu'à ce qu'elles soient en place (clic ressenti).

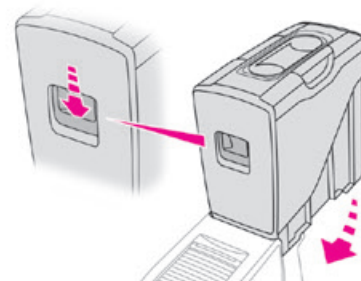

- ▶ Appuyez sur la commande puis inclinez l'ensemble de tablette vers le bas jusqu'à ce qu'il soit en place (clic ressenti).



WARNING

Avant de ranger les parties supérieures de tablette, vérifiez que rien ne se trouve dessus. Avant d'incliner l'ensemble vers le bas, vérifiez que les deux parties supérieures de tablette sont en place (clic ressenti) en position basse et que rien ne se trouve dans la zone du porte-gobelet (comme une cannette ou un stylo).

Porte-gobelets

Deux gobelets ou cannettes et petits objets (comme une carte de crédit, un cendrier portable ou un stylo) peuvent être placés au milieu d'une tablette déployée.

! WARNING

Les liquides se trouvant dans un récipient ouvert (un gobelet ou un mug) peuvent se renverser et présenter un risque. Soyez prudent.
N'utilisez jamais la tablette dans cette position lorsque le véhicule roule.

Dépose

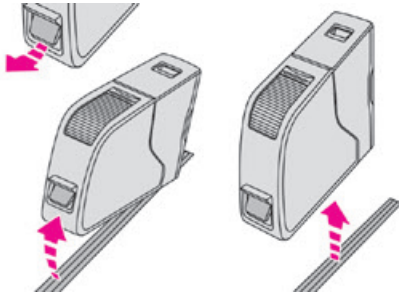

- ▶ Levez complètement la commande pour libérer les ancrages et inclinez l'ensemble de tablette vers l'avant.
- ▶ Enlevez l'ensemble de tablette par le biais de la porte coulissante dans la rangée 2.

! WARNING

Vérifiez que rien ne se trouve dans l'espace autour du coulisseau sur le sol, de sorte que la tablette se désengage librement.

Changement de sens

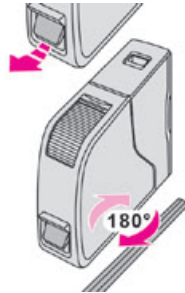

Lorsque la tablette est retirée, vous pouvez la tourner à 180°.

! NOTICE

Retirez un siège pour faciliter cette opération.

Repositionnement

▶ Vérifiez qu'aucun objet n'obstrue la glissière et n'empêche le bon verrouillage.

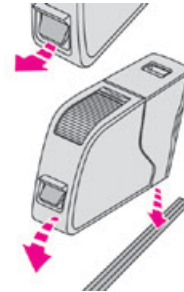

- ▶ Vérifiez que la commande est en position haute (mécanisme de verrouillage armé). Sinon, levez la commande au maximum pour armer le mécanisme.
- ▶ Placez l'avant de la table sur la glissière.
- ▶ En veillant à ne pas toucher la commande, inclinez l'ensemble vers l'arrière jusqu'à ce qu'il se verrouille en position.
- ▶ Vérifiez que l'ensemble est bien verrouillé dans la glissière. Sinon, faites glisser l'ensemble doucement le long de la glissière jusqu'au cran suivant.

! WARNING

Vérifiez que la table est correctement verrouillée dans la glissière pour éviter tout risque de blessure en cas d'accident ou de freinage brusque.

- Relâchez la commande jusqu'à ce que le guide se verrouille dans la glissière.

! WARNING

Faites attention aux pieds des passagers pendant la manœuvre.

Rangement en dehors de la glissière**! WARNING**

Si vous déposez la table et la rangez en dehors du véhicule, vérifiez qu'elle se trouve dans un endroit propre pour éviter d'introduire tout corps étranger dans les mécanismes. La table doit être placée en dehors du véhicule, sur une surface plane et de niveau, et être posée sur le guide de manière à ne pas endommager les parties visibles.

! WARNING

Attention, lorsqu'elle est en dehors du véhicule, la table penche vers la droite ou vers la gauche si elle est posée sur une surface.

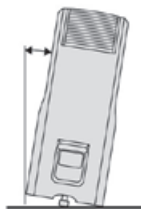
**! WARNING**

Une utilisation inappropriée de la table peut engendrer des blessures graves. N'utilisez jamais la table en position ouverte ou déployée lorsque le véhicule se déplace. En cas de freinage soudain, tout objet placé sur la table peut se transformer en projectile. Vérifiez que la table est correctement rangée en position basse avant de démarrer. N'utilisez jamais les tablettes comme des sièges et ne vous appuyez pas dessus. Une étiquette sur le côté de la table rappelle ces consignes.

**! WARNING**

Ne posez jamais d'objets chauds tels que des casseroles ou poêles sur la table, celles-ci pourraient endommager la surface et créer un incendie !

! WARNING

Lorsque la table est déployée, chaque tablette peut supporter 10 kg maximum. Si vous dépassez la limite de poids autorisée, vous risquez d'endommager tout ou partie de la table.

Ne soulevez jamais la table lorsqu'elle se trouve entre des sièges individuels ; vous risquez d'endommager les tablettes.

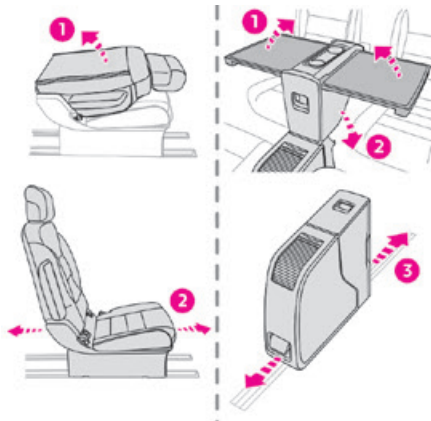
**! WARNING**

Avant de déplacer la table ou un siège individuel vers l'avant ou l'arrière, vérifiez que le dossier de siège est en position verticale et que la table est rangée.

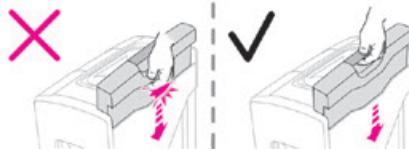
**! WARNING**

Lorsque vous rangez les tablettes, ne mettez jamais votre main dans la partie coulissante en raison des risques de pincement ! Utilisez la poignée fournie.

Chauffage et ventilation

Conseil

! NOTICE**Utilisation du système de ventilation et de climatisation.**

► Pour vous assurer que l'air soit réparti de façon uniforme, veillez à ce que les grilles d'admission d'air extérieur à la base du pare-brise, les buses, les aérations, les sorties d'air et l'extracteur d'air dans le coffre ne soient pas obstrués.

► Ne couvrez pas le capteur d'ensoleillement situé sur le tableau de bord ; ce capteur est utilisé pour réguler le système de climatisation automatique.

► Actionnez le système de climatisation pendant au moins 5 à 10 minutes une fois ou deux par mois pour qu'il continue à fonctionner correctement.

► Si le système ne produit pas d'air froid, contactez un concessionnaire Toyota agréé ou un réparateur Toyota agréé ou tout autre réparateur qualifié.

Lorsque vous tractez la charge maximale sur une pente abrupte alors que la température est élevée, désactiver la climatisation augmente la puissance du moteur disponible, et améliorer ainsi la capacité de remorquage du véhicule.

**WARNING**

Évitez de conduire trop longtemps lorsque la ventilation est désactivée ou que la recirculation d'air intérieur est utilisée de façon prolongée. Risque d'embuage et détérioration de la qualité de l'air !

ECO

Si la température intérieure est très élevée après que le véhicule est resté pendant un long moment sous le soleil, aérez l'habitacle pendant quelques instants.

Placez la commande de débit d'air sur un réglage assez élevé pour changer rapidement l'air de l'habitacle.

**NOTICE**

La condensation créée par la climatisation entraîne une décharge d'eau sous le véhicule. Ceci est parfaitement normal.

**NOTICE****Entretien du système de ventilation et de climatisation.**

► Assurez-vous que le filtre du compartiment passagers est en bon état et faites régulièrement remplacer les éléments de filtre.

Nous vous recommandons d'utiliser un filtre de compartiment passager composite. Grâce à son additif actif spécial, ce type de filtre permet de purifier l'air respiré par les occupants et de maintenir l'habitacle propre (en réduisant les symptômes allergiques, les odeurs désagréables et les dépôts gras).

► Pour vous assurer que le système de climatisation fonctionne correctement, faites-le vérifier conformément aux recommandations du Guide d'entretien et de garantie.

**ECO****Contient des gaz à effet de serre fluorés R134A**

En fonction de la version et du pays de vente, le système de climatisation peut contenir des gaz à effet de serre fluorés R134A.

Capacité en gaz 0,5 kg (+/- 0,025 kg), indice PRG 1430 (équivalent CO₂ : 0,715 t).

**NOTICE****Stop & Start**

Les systèmes de chauffage et de climatisation fonctionnent uniquement lorsque le moteur tourne.

Désactivez temporairement le système Stop & Start pour maintenir une température confortable dans l'habitacle.

Pour plus d'informations sur le **Stop & Start**, reportez-vous à la section correspondante.

NOTICE

Mode de conduite ECO

La sélection de ce mode permet de réduire la consommation d'énergie électrique, mais elle limite aussi les performances des systèmes de chauffage et climatisation, sans toutefois les désactiver.

Chauffage



Climatisation manuelle

Le système de climatisation fonctionne uniquement lorsque le moteur tourne.

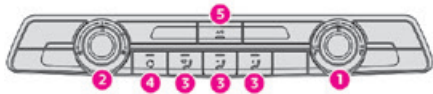

1. Température.
2. Débit d'air.
3. Répartition de l'air.
4. Recirculation de l'air intérieur.
5. Activation/désactivation de la climatisation.

Débit d'air

► Tournez la molette **2** pour obtenir un flux d'air confortable.

NOTICE

Si vous réglez la commande de débit d'air sur la position **minimum** (off), la température du véhicule ne sera plus contrôlée. Un léger flux d'air peut toujours être ressenti, en raison du déplacement vers l'avant du véhicule.

Température

► Tournez la molette **1** de la position "**LO**" (froid) vers la position "**HI**" (chaud) pour régler la température selon vos exigences.

Répartition de l'air

► Appuyez plusieurs fois sur le bouton **3** dirige le flux d'air vers :

- le pare-brise, les vitres latérales et le plancher,
- le plancher,
- les aérations centrales, les aérations latérales et le plancher,
- le pare-brise, les vitres latérales, les aérations centrales, les aérations latérales et le plancher,
- les aérations latérales et centrales,
- le pare-brise et les vitres latérales (déssembuage ou dégivrage).

Climatisation

Lorsque le moteur tourne, la climatisation est conçue pour fonctionner de façon efficace en toute saison, avec les vitres fermées.

Cela vous permet :

- de baisser la température en été,
- d'augmenter l'efficacité de la fonction de déssembuage en hiver, au-dessus de 3 °C.

ON/OFF

► Appuyez sur la touche **5** pour activer/désactiver le système de climatisation.

Lorsque la climatisation fonctionne, pour rafraîchir l'air plus rapidement, vous pouvez utiliser le recyclage d'air pendant quelques instants en appuyant sur le bouton **4**. Restaurez ensuite l'admission de l'air extérieur.

NOTICE

La climatisation ne fonctionne pas lorsque le flux d'air est réglé sur OFF.

WARNING

Désactiver le système peut entraîner une gêne (humidité, embuage).

Climatisation automatique double zone



1. Température.
2. Débit d'air.
3. Répartition de l'air.
4. Recirculation de l'air intérieur.
5. Activation/désactivation de la climatisation.
6. Mode confort automatique.
7. Programme de visibilité.
8. Fonction "Mono" ou Chauffage et climatisation arrière ON/OFF (en fonction de la version).

Mode confort automatique

► Appuyez sur la touche "AUTO" 6 pour faire basculer le mode.

Le mode actif apparaît sur l'écran d'affichage, comme décrit ci-dessous :

FAST AUTO	Fournit un flux d'air dynamique et efficace.
AUTO	Offre le meilleur compromis entre une température confortable et une fonctionnellement silencieux.
AUTO SOFT	Assure une fonctionnement silencieux et en douceur en limitant le flux d'air.

NOTICE

Lorsque le moteur est froid, le flux d'air augmente uniquement graduellement jusqu'à atteindre son niveau optimal afin d'éviter d'envoyer trop d'air froid.

Par temps froid, il privilégie la diffusion d'air chaud en direction du pare-brise, des vitres latérales et du plancher uniquement.

Mode manuel

Il est possible de choisir un réglage différent du réglage proposé par le système en modifiant un réglage. Les autres fonctions seront toujours contrôlées automatiquement.

Dès qu'un réglage est modifié, le symbole "AUTO" disparaît.

Désactivation du système

► Appuyez sur la touche 2 "-" jusqu'à ce que le symbole de ventilateur disparaisse.

Cela désactive toutes les fonctions du système de climatisation automatique double zone.

La température n'est plus régulée. Un léger flux d'air peut être ressenti, en raison du déplacement vers l'avant du véhicule.

► Appuyez sur la touche 2 "+" pour activer à nouveau le système.

Température

Le conducteur et le passager avant peuvent, chacun, régler la température selon leurs préférences.

La valeur indiquée sur l'écran est un niveau de confort, et non une température en Celsius ou Fahrenheit.

► Appuyez sur la touche 1 vers le bas pour réduire la valeur ou vers le haut pour l'augmenter.

NOTICE

Un réglage d'environ 21 offre un confort optimal. En fonction de vos exigences, un réglage entre 18 et 24 est normal.

De plus, nous vous recommandons d'éviter des différences de réglage gauche/droite de plus de 3.

NOTICE

Lorsque vous entrez dans le véhicule, si la température extérieure est beaucoup plus froide ou plus chaude que le réglage de la valeur de confort, il n'est pas nécessaire de modifier la valeur affichée pour atteindre le niveau de confort souhaité. Le système compense automatiquement et corrige la différence de température le plus vite possible.

**NOTICE**

Pour chauffer ou rafraîchir au maximum le compartiment passagers, il est possible de dépasser la valeur minimale de 14 ou la valeur maximale de 28.

► Appuyez sur la touche **1** vers le bas jusqu'à ce que "**LO**" s'affiche ou vers le haut jusqu'à ce que "**HI**" s'affiche.

Fonction "Mono".

Le réglage de confort pour le côté passager peut être indexé au réglage de confort du conducteur (mono-zone).



► Appuyez sur la touche correspondante **8** pour activer/désactiver la fonction.

Le témoin du bouton s'allume lorsque la fonction est activée.

La fonction est désactivée automatiquement si un passager utilise la commande de température.

Chauffage et climatisation arrière

► Appuyez sur la touche correspondante **8** pour activer/désactiver la fonction.

**NOTICE**

Pour plus d'informations, consultez la section **Chauffage et climatisation arrière**.

Programme de visibilité

► Appuyez sur le bouton "**Visibility**" **7** pour désembuer ou dégivrer le pare-brise et les vitres latérales plus rapidement.

Le système gère automatiquement la climatisation, le débit d'air et l'admission d'air, et fournit une diffusion optimale vers l'écran et les vitres latérales.

► Appuyez à nouveau sur le bouton "**Visibility**" **7** pour arrêter le programme.

Ou

► Appuyez sur le bouton "**AUTO**" **6** pour revenir au programme de confort automatique.

Climatisation

Lorsque le moteur tourne, la climatisation est conçue pour fonctionner de façon efficace en toute saison, avec les vitres fermées.

Cela vous permet :

- de baisser la température en été,
- d'augmenter l'efficacité de la fonction de désembuage en hiver, au-dessus de 3 °C.

ON/OFF

► Appuyez sur la touche **5** pour activer/désactiver le système de climatisation.

Lorsque la climatisation fonctionne, pour rafraîchir l'air plus rapidement, vous pouvez utiliser le recyclage d'air pendant quelques instants en appuyant sur le bouton **4**. Restaurez ensuite l'admission de l'air extérieur.

**NOTICE**

La climatisation ne fonctionne pas lorsque le flux d'air est réglé sur OFF.

**WARNING**

Désactiver le système peut entraîner une gêne (humidité, embuage).

Répartition de l'air

- Appuyez plusieurs fois sur le bouton **3** dirige le flux d'air vers :
- le pare-brise, les vitres latérales et le plancher,
 - le plancher,
 - les aérations centrales, les aérations latérales et le plancher,
 - le pare-brise, les vitres latérales, les aérations centrales, les aérations latérales et le plancher,
 - les aérations latérales et centrales,
 - le pare-brise et les vitres latérales (désembuage ou dégivrage).

Débit d'air

► Appuyez sur les boutons 2 pour augmenter/ réduire le débit d'air.

Le symbole de débit d'air (un ventilateur) apparaît. Il se remplit ou se vide petit à petit, en fonction de la valeur réglée.

Recirculation de l'air intérieur

L'entrée de l'air extérieur empêche la formation de buée sur le pare-brise et les vitres latérales. La recirculation de l'air intérieur isole le compartiment passagers des odeurs et fumées extérieures et permet d'atteindre plus rapidement la température souhaitée dans le compartiment passagers.



► Appuyez sur ce bouton pour activer/ désactiver la fonction (confirmée par l'allumage/l'extinction du témoin).

Désembuage - dégivrage avant



Ces repères sur le panneau de commande indiquent le positionnement des commandes pour un désembuage ou dégivrage rapide du pare-brise et des fenêtres latérales.

Chauffage ou climatisation manuelle

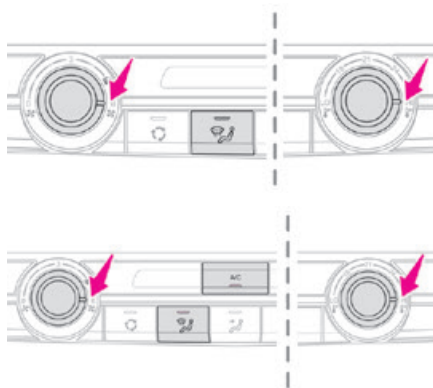

► Réglez les commandes de flux d'air, de température et de répartition d'air sur les positions appropriées.



► Pour la climatisation, appuyez sur ce bouton ; son témoin s'allume.

Climatisation automatique double zone



► Appuyez sur la touche pour désembuer ou dégivrer le pare-brise et les vitres latérales plus rapidement.

Le système gère automatiquement la climatisation, le débit d'air et l'admission d'air, et fournit une diffusion optimale vers l'écran et les vitres latérales.



► Pour le désactiver, appuyez à nouveau sur la touche ou appuyez sur "AUTO".

Le système redémarre avec les valeurs utilisées avant qu'il ne soit désactivé.

Désembuage/dégivrage de la lunette arrière et/ou des rétroviseurs de portes

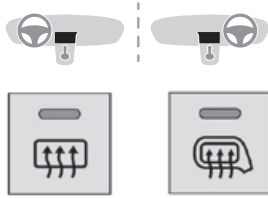

► Appuyez sur ce bouton pour activer/désactiver le désembuage/dégivrage de la lunette arrière et/ou des rétroviseurs de portes (en fonction de la version).

Le témoin du bouton **s'allume** lorsque la fonction est **activée**.

Le désembuage/dégivrage s'éteint automatiquement pour éviter une consommation excessive d'énergie.

ECO

Eteignez le désembuage/dégivrage dès qu'il n'est plus nécessaire, car la réduction de la consommation d'énergie réduit la consommation de carburant.



NOTICE

Le désembuage/dégivrage fonctionne uniquement lorsque le moteur tourne.

Chauffage et climatisation arrière

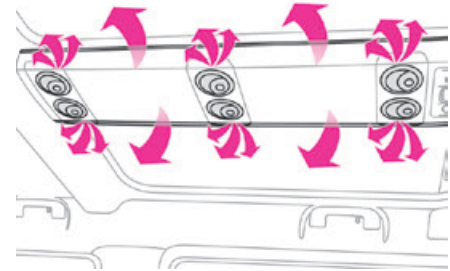
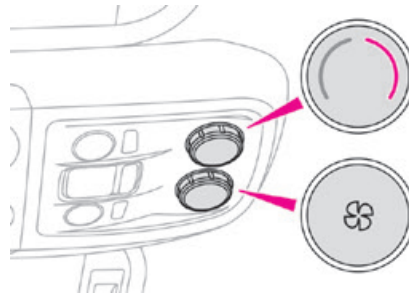

Si votre véhicule est équipé d'un bloc de climatisation arrière situé dans le toit, ce système distribue l'air chauffé ou refroidi via un rail de distribution et des sorties individuelles.

Débit d'air



► Tournez la molette pour augmenter ou diminuer le flux d'air.

Température de confort



► Tournez la molette du bleu (froid) vers le rouge (chaud) pour moduler la température.

Cette commande ajuste simultanément la température et l'emplacement de l'alimentation en air :

- Bleu : l'air est principalement envoyé au niveau du toit.
- Rouge : l'air est principalement envoyé via les aérations de la rangée 3 sur la droite.

Activation/Désactivation



En fonction de la version, ce bouton est accessible à l'avant, sur le panneau de commande de climatisation automatique double zone.



► Appuyez sur ce bouton pour activer/désactiver le fonctionnement des commandes arrière.

Système de ventilation / chauffage supplémentaire

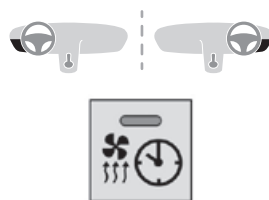

Chauffage

Il s'agit d'un système supplémentaire et séparé qui chauffe le compartiment passagers et améliore les performances de dégivrage.



Ce témoin s'allume lorsque le système est programmé ou réglé sur un fonctionnement à distance via la commande à distance.

Il clignote pendant toute la durée du chauffage et s'éteint à la fin du cycle de chauffage ou lorsqu'il est arrêté à l'aide de la commande à distance.

Ventilation

Ce système permet une ventilation du compartiment passagers avec de l'air extérieur pour améliorer la température ressentie lorsque vous entrez dans le véhicule en été.

Programmation

Avec un TOYOTA Pro Touch avec système de navigation, utilisez la commande à distance pour démarrer/arrêter le chauffage supplémentaire.

Avec un système audio Bluetooth® ou un TOYOTA Pro Touch, utilisez la commande à distance pour démarrer/arrêter le chauffage supplémentaire et/ou régler les durées de préchauffage.

Avec système audio Bluetooth®



► Appuyez sur la touche **MENU** pour accéder au menu principal.

- Sélectionnez "**Préchauf. / Préventil.**".
- Sélectionnez "**Activation**" et, si nécessaire, pour la programmation "**Paramètres**".
- Sélectionnez "**Chauffage**" pour chauffer le compartiment moteur et passagers ou "**Ventilation**" pour aérer le compartiment passagers.



- Sélectionnez :
 - la 1ère horloge pour régler/mémoriser l'heure à laquelle la température de préchauffage sera atteinte,

- la 2ème horloge pour régler/mémoriser une deuxième heure à laquelle la température de préchauffage sera atteinte,

NOTICE

A l'aide des deux horloges et en fonction de la saison, vous pouvez, par exemple, sélectionner l'une ou l'autre heure de départ. Un message sur l'écran confirme votre choix.

Avec TOYOTA Pro Touch

Appuyez sur **App Connect** pour afficher la page principale.

Appuyez ensuite sur "**Programmable heating/ventilation**".

- ▶ Sélectionnez l'onglet "**Status**" pour activer/désactiver le système.
- ▶ Sélectionnez l'onglet "**Other settings**" pour choisir le mode "**Chauffage**", pour chauffer le compartiment moteur et l'habitacle, ou "**Ventilation**" pour aérer l'habitacle.
- ▶ Réglez/enregistrez ensuite l'heure à laquelle la température de préchauffage sera atteinte pour chaque sélection.

Appuyez sur ce bouton pour procéder à l'enregistrement.

Avec TOYOTA Pro Touch avec système de navigation

Dans le menu **Application > Vehicle apps** :

▶ Sélectionnez **AIR CON programming**.

- ▶ Appuyez sur l'onglet **Status** pour activer/désactiver le système.
- ▶ Appuyez sur l'onglet **Settings** pour sélectionner le mode **Chauffage** pour faire chauffer le moteur et le compartiment passagers ou le mode **Ventilation** pour aérer le compartiment passagers.
- ▶ Programmez/sauvegardez alors la durée d'activation de chaque sélection.
- ▶ Appuyez sur **OK** pour confirmer.

NOTICE

Vous devez attendre au moins 60 minutes entre les opérations de programmation.

NOTICE

En fonction de la température extérieure, un certain temps de pré-conditionnement est nécessaire pour atteindre la température programmée avec la durée d'activation enregistrée.

Ce pré-conditionnement dure jusqu'à 45 min.

Commande à distance de longue portée

Pour vous permettre d'activer ou de désactiver à distance le chauffage dans le compartiment passagers.

La commande à distance a une portée d'environ 1 km (0,6 mile) en rase campagne.



On

Maintenir ce bouton appuyé permet de démarrer immédiatement le chauffage (confirmé par le témoin vert qui s'allume brièvement).

Désactivation

Maintenir ce bouton appuyé permet d'arrêter immédiatement le chauffage (confirmé par le témoin rouge qui s'allume brièvement).

**NOTICE**

Le témoin de la commande à distance clignote pendant environ 2 secondes si le véhicule n'a pas reçu le signal, auquel cas vous devez aller dans un endroit différent et répéter la commande.

Changement de batterie

Le témoin de la commande à distance devient orange si la charge de la pile est faible. Si le témoin n'est pas allumé, la pile est déchargée.

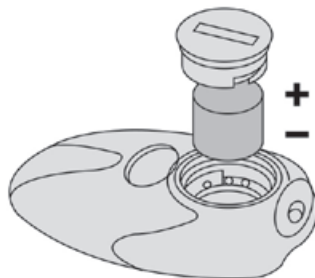

► Utilisez une pièce pour dévisser le couvercle et remplacer la pile.

ECO

Ne mettez pas au rebut les piles de la commande à distance car elles contiennent des métaux qui sont dangereux pour l'environnement. Apportez-les dans un point de collecte agréé.

**NOTICE**

Si le système est activé avec la commande à distance longue portée, la durée maximale du chauffage est d'environ 45 min.

**NOTICE**

La ventilation est activée à condition que la batterie soit suffisamment chargée. Le chauffage est activé à condition que :

- la charge de la batterie et le niveau de carburant soient suffisants,
- le moteur a été démarré depuis le dernier cycle de chauffage,
- 60 minutes se sont écoulées entre les deux demandes de chauffage.

**WARNING**

Le chauffage programmable est fourni par le réservoir de carburant du véhicule. Avant toute utilisation, assurez-vous qu'il y a suffisamment de carburant. Si le réservoir de carburant est sur la réserve, nous vous recommandons fortement de ne pas programmer le chauffage.



Le chauffage supplémentaire doit toujours être désactivé lorsque vous faites le plein pour éviter tout risque d'incendie ou d'explosion.

**WARNING**

Pour éviter le risque d'empoisonnement ou d'asphyxie, le chauffage programmable ne doit pas être utilisé, même pendant de courtes périodes, dans un environnement fermé comme un garage ou un atelier qui n'est pas équipé d'un système d'extraction des gaz d'échappement. Ne stationnez pas le véhicule sur une surface inflammable (gazon sec, feuilles mortes, papier, etc.) - Risque d'incendie !

WARNING

Les surfaces vitrées comme la lunette arrière ou le pare-brise peuvent devenir très chaudes dans certains endroits.

Ne placez jamais d'objets sur ces surfaces ; ne touchez jamais ces surfaces en raison des risques de brûlures !

Chauffage supplémentaire indépendant

En fonction du pays de vente, c'est un système supplémentaire et indépendant qui chauffe le circuit d'eau chaude du moteur diesel pour améliorer le confort et augmenter la température du moteur froid. Il améliore la performance du désembuage et du dégivrage. Lorsque le moteur tourne au ralenti ou que le véhicule est à l'arrêt, il est normal de remarquer un sifflement aigu et des émissions de fumée ou odorantes.

La température près du système de chauffage ne doit pas dépasser 120°C. Une température plus élevée (par ex. dans un four à peinture) peut endommager les composants des circuits électroniques.

Le chauffage supplémentaire est fourni par le réservoir à carburant du véhicule. Veillez à ce que le témoin d'alerte de faible niveau de carburant ne soit pas allumé.

NOTICE

Pour éviter les risques d'empoisonnement ou de suffocation, le chauffage supplémentaire ne doit pas être utilisé, même pendant de courtes périodes, dans un environnement fermé comme un garage ou un atelier qui n'est pas équipé d'un système d'extraction des gaz d'échappement.

WARNING

Ne stationnez pas le véhicule sur une surface inflammable (gazon sec, feuilles mortes, papier, etc.) en raison du risque d'incendie !

NOTICE

Faites vérifier le chauffage supplémentaire une fois par an au début de l'hiver. Pour l'entretien et les réparations, contactez un concessionnaire Toyota agréé ou un réparateur Toyota agréé ou tout autre réparateur qualifié.

Pré-conditionnement de climatisation (Electrique)

Cette fonction vous permet de programmer la température dans le compartiment passagers pour atteindre une température prédéfinie et non modifiable (environ 21°) avant d'entrer dans le véhicule, aux horaires et jours de votre choix. Cette fonction est disponible lorsque le véhicule est branché ou non.

Programmation

Avec système audio Bluetooth®

Le pré-conditionnement de la température n'est pas disponible avec le système audio Bluetooth®.

Avec TOYOTA Pro Touch ou TOYOTA Pro Touch avec système de navigation



La programmation peut s'effectuer depuis un smartphone avec l'application

MyToyota (bientôt disponible).

Pour plus d'informations sur les **fonctions à distance**, reportez-vous à la section correspondante.

Avec TOYOTA Pro Touch avec système de navigation



Dans le menu **Application** :

Appuyez sur "**Apps véhicule**" pour afficher la page d'accueil des applications.



Sélectionnez **Conditionnement de la température**.

- ▶ Appuyez sur **+** pour ajouter un programme.
- ▶ Sélectionnez l'heure d'entrée dans le véhicule et les jours souhaités. Appuyez sur **OK**.
- ▶ Appuyez sur **ON** pour activer ce programme. La séquence de pré-conditionnement de la température commence environ 45 minutes avant l'heure programmée lorsque le véhicule est branché (20 minutes lorsqu'il n'est pas branché) et est maintenue pendant 10 minutes après.



NOTICE

Vous pouvez configurer plusieurs programmes.

Ils sont sauvegardés dans le système.

Pour optimiser l'autonomie, nous vous recommandons de démarrer un programme lorsque le véhicule est branché.



NOTICE

Le bruit du ventilateur lors du pré-conditionnement de la température est tout à fait normal.

Conditions de fonctionnement

- La fonction s'active une fois **l'allumage mis en position OFF** et lorsque le **véhicule est verrouillé**.
- Lorsque le véhicule n'est pas branché, la fonction s'active uniquement si le niveau de charge de la batterie est supérieur à 50 %.
- Lorsque le véhicule n'est pas branché et qu'un programme récurrent est actif (par ex. du lundi au vendredi), si deux séquences de pré-conditionnement de la température s'exécutent lorsque le véhicule n'est pas utilisé, le programme est désactivé.

Eclairage(s) d'accueil



Avant : s'allume lorsque l'une des portes avant ou arrière est ouverte (porte latérale coulissante et en fonction de l'équipement, porte à charnière à gauche ou ridelle arrière).

Arrière ou rangée 2 et rangée 3 : s'allume lorsque l'une des portes arrière est ouverte (porte latérale coulissante et en fonction de l'équipement, porte à charnière à gauche ou ridelle arrière).



Toujours allumé, allumage en position ON.



Toujours éteint

Avant





Arrière

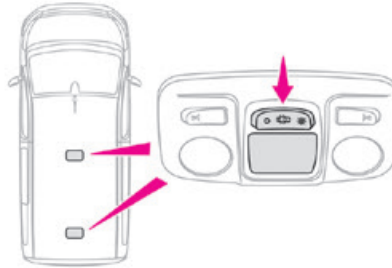
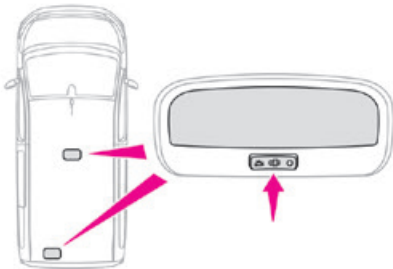

Activation/désactivation automatique

Le témoin d'éclairage d'accueil avant s'allume lorsque la clé est retirée du contacteur d'allumage.

Tous les éclairages d'accueil s'allument lorsque le véhicule est déverrouillé, lorsque l'une des portes correspondantes est ouverte et lorsque le véhicule est localisé à l'aide de la commande à distance.

Ils s'atténuent une fois l'allumage mis en position ON et lorsque le véhicule est verrouillé.

WARNING

Veillez à ne pas laisser d'objets entrer en contact avec l'éclairage d'accueil.

Eclairage de lecture individuel



Si le véhicule en est équipé, il est activé et désactivé au moyen du contacteur manuel.

Lorsque l'allumage est en position ON, actionnez le contacteur correspondant.

WARNING

Veillez à ne rien mettre en contact avec l'éclairage d'accueil.

Levier de commande d'éclairage

Eclairage principal

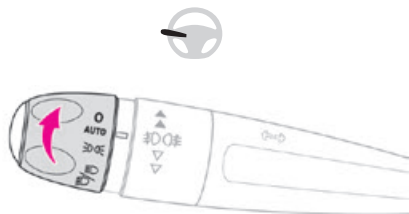

O	Eclairages éteints (allumage OFF)/ Feux de jours (moteur allumé)
AUTO	Eclairage automatique des éclairages/ feux de jour
	Eclairages latéraux uniquement
	Feux de croisement ou feux de route

Feux de croisement

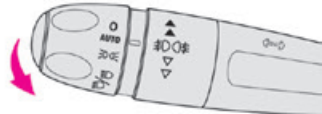

- Tirez le levier pour passer des feux de croisement aux feux de route (et inversement).

Lorsque les modes d'extinction des éclairages et d'éclairages latéraux sont activés, tirez la manette pour activer directement les feux de route ("appel de phares").

⚠ NOTICE

Le fonctionnement de l'éclairage sélectionné est confirmé par l'éclairage du témoin correspondant.

Sans éclairage AUTO

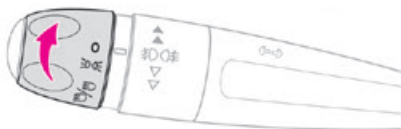

avec éclairage AUTO

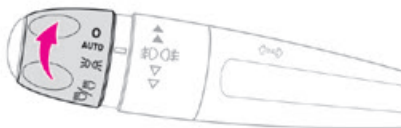

Feux antibrouillards

Feu antibrouillard arrière

Fonctionne uniquement si les éclairages latéraux sont allumés.



- Tournez la bague vers l'avant/l'arrière pour l'activer/le désactiver.

Lorsque l'éclairage est automatiquement désactivé (avec modèle AUTO), le feu antibrouillard et les feux de croisement restent allumés.

Feux antibrouillard avant/arrière

Ils fonctionnent lorsque les éclairages latéraux, les feux de route ou les feux de croisement sont allumés.



- Tournez la bague vers l'avant :
 - une fois pour allumer les feux antibrouillard avant,
 - une deuxième fois pour allumer les feux antibrouillard arrière.
- Tournez-la dans la direction opposée pour les éteindre.

Lorsque l'éclairage est automatiquement désactivé (avec modèle AUTO), ou que les feux de croisement sont éteints manuellement, les

feux antibrouillards et les éclairages latéraux restent allumés.

► Tournez la bague vers l'arrière pour désactiver les feux antibrouillards ; les éclairages latéraux s'éteignent alors.

! WARNING

Il est interdit d'allumer les feux antibrouillard en cas de beau temps ou de pluie, de nuit comme de jour. Selon ces instructions, la puissance de leurs faisceaux peut éblouir les autres conducteurs. Ils doivent uniquement être utilisés en cas de brouillard ou de chute de neige (cela peut varier en fonction du pays).

N'oubliez pas d'éteindre les feux antibrouillard avant et arrière lorsqu'ils ne sont plus nécessaires.

! NOTICE

Extinction des éclairages après avoir mis l'allumage en position OFF.

Pour réactiver la commande d'éclairage, tournez la bague en position "0", éclairages éteints, puis dans la position souhaitée. Si la porte du conducteur est ouverte, un signal sonore temporaire avertit le conducteur que les éclairages sont allumés. Ils s'éteignent automatiquement après une certaine durée, en fonction du niveau de charge de la batterie (activation du mode économie d'énergie).

! NOTICE

Extinction des éclairages lorsque l'allumage est mis en position OFF

Lorsque l'allumage est mis en position OFF, tous les éclairages s'éteignent, sauf les feux de croisement si l'éclairage Guide-me-home est activé.

! NOTICE

Dans certaines conditions météorologiques, (température basse ou humidité), l'embuage de la surface intérieure de la vitre des phares et des éclairages arrière est normal, et disparaît quelques minutes après que les éclairages ont été allumés.

! NOTICE

Voyage à l'étranger

Si vous comptez utiliser votre véhicule dans un pays où l'on roule de l'autre côté de la route, les phares doivent être réglés pour éviter d'éblouir les automobilistes qui viennent en sens inverse. Contactez un concessionnaire Toyota agréé ou un réparateur Toyota agréé ou tout autre réparateur qualifié.

Clignotants

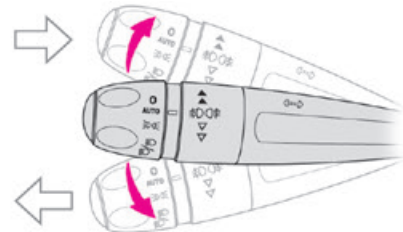

► Gauche ou droit : abaissez ou relevez le levier de commande d'éclairage, au-delà du point de résistance.

! NOTICE

Si vous oubliez de désactiver les clignotants pendant plus de 20 secondes, le volume du signal sonore augmente si la vitesse est supérieure à 80 km/h (50 mph).

trois clignotements

► Appuyez brièvement vers le haut ou vers le bas, sans aller au-delà du point de résistance ; les clignotants clignotent 3 fois.

Feux de jour/éclairages latéraux

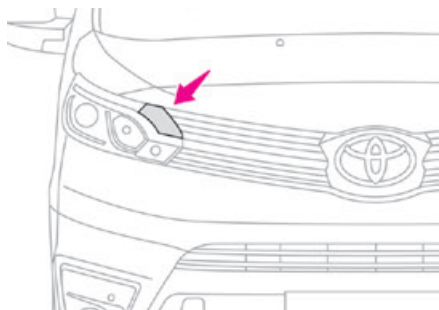

Si le véhicule en est équipé, ils s'allument automatiquement lorsque le moteur est démarré, lorsque la manette de commande d'éclairage est en position "0" ou "AUTO".

Allumage automatique des phares

Lorsqu'un faible niveau d'éclairage ambiant est détecté par le capteur de luminosité, les éclairages de la plaque d'immatriculation, les feux latéraux et les feux de croisement s'allument automatiquement, sans aucune action de la part du conducteur. Ils peuvent également

s'allumer en cas de pluie, en même temps que les essuie-glaces à déclenchement automatique avec capteur de pluie.

Dès que la luminosité revient à un niveau suffisant ou après que les essuie-glaces avant ont été désactivés, les éclairages s'éteignent automatiquement.

Dysfonctionnement



En cas de dysfonctionnement du capteur de luminosité/pluie, les éclairages du véhicule s'allument et le témoin d'alerte s'affiche sur le tableau de bord. Un signal sonore retentit et/ou un message s'affiche également.

Faites-le vérifier par un concessionnaire Toyota agréé ou un réparateur Toyota agréé ou tout autre réparateur qualifié.



WARNING

Ne couvrez pas le capteur de luminosité/pluie qui se trouve dans la partie supérieure centrale du pare-brise derrière le rétroviseur intérieur ; les fonctions associées ne seraient alors plus contrôlées.



NOTICE

Lorsqu'il y a du brouillard ou qu'il neige, le capteur de luminosité/pluie peut détecter que la luminosité est suffisante. Dans ce cas, les éclairages ne s'allument pas automatiquement.



NOTICE

La surface intérieure du pare-brise peut s'embuer et empêcher le bon fonctionnement du capteur de luminosité/pluie. En conditions froides et humides, débembuez le pare-brise régulièrement.

Eclairage "Guide-me-home" et d'accueil

Eclairage "Guide-me-home"

Manuel

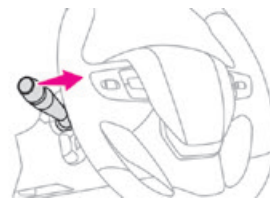

Activation/désactivation

► Lorsque l'allumage est en position OFF, faites un "appel de phares" à l'aide du levier de commande d'éclairage pour activer ou désactiver la fonction.

L'éclairage manuel "Guide-me-home" s'éteint automatiquement à la fin de la période de temps donnée.

Automatique

Lorsque la fonction "Eclairage automatique des phares" est activée (manette de commande d'éclairage en position "AUTO") et que l'éclairage est mauvais, les feux de croisement s'allument automatiquement lorsque l'allumage est mis en position OFF.

Avec le système audio ou l'écran tactile

 L'activation, la désactivation et la durée de l'éclairage "guide-me-home" sont réglées dans le menu de configuration du véhicule.

Eclairage d'accueil extérieur

Le fonctionnement à distance de l'éclairage rend votre approche du véhicule plus facile en cas de mauvaise luminosité. Il est activé lorsque la commande d'éclairage est en position "AUTO" et le niveau d'éclairage détecté par le capteur d'ensoleillement est bas.

Mise en position ON

 Appuyez sur ce bouton sur la commande à distance ou l'une des poignées de porte avant avec le système "Smart Entry & Start". Les feux de croisement ou les éclairages latéraux s'allument ; votre véhicule est également déverrouillé.

Mise en position OFF

L'éclairage d'accueil extérieur s'éteint automatiquement après un délai défini, lorsque

l'allumage est activé ou lors du verrouillage du véhicule.

Programmation

Avec le système audio ou l'écran tactile

 L'activation, la désactivation et la durée de l'éclairage d'accueil peuvent être réglées via le menu de configuration du véhicule.

Feux de virage

Ce système utilise le faisceau d'un feu antibrouillard avant pour éclairer l'intérieur d'une courbe, lorsque les feux de route ou de croisement sont allumés et que la vitesse du véhicule est inférieure à 40 km/h (25 mph) (conduite en ville, route sinueuse, croisements, manœuvres sur un parking).

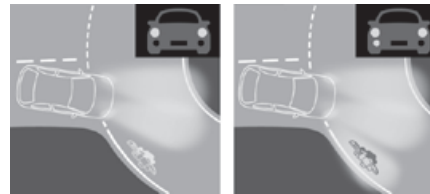

Sans/Avec feux de virage

Activation/désactivation

Ce système s'active :

- lorsque le clignotant correspondant s'allume ou
- à partir d'un angle de rotation déterminé du volant.

Il se désactive :

- en dessous d'un angle de rotation déterminé du volant ;
- au-dessus de 40 km/h (25 mph) ;
- lorsque le rapport de marche arrière est engagé.

Programmation

Avec le système audio ou l'écran tactile

 Les réglages du système se modifient dans le menu de configuration du véhicule.

Allumage automatique des phares

Lorsque la bague est en position "AUTO", ce système permet de passer automatiquement des feux de croisement aux feux de route (et inversement) en fonction de la luminosité et des conditions de conduite, à l'aide d'une caméra située dans la partie supérieure du pare-brise.

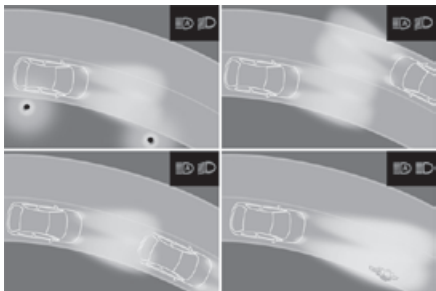

⚠ WARNING

Ce système est une aide à la conduite. Le conducteur reste responsable de l'éclairage du véhicule, de son utilisation correcte en fonction de la luminosité, de la visibilité et de la circulation et en fonction des réglementations en matière de conduite et de véhicule.

⚠ NOTICE

Le système est opérationnel dès que vous dépassez les 25 km/h (16 mph).
Si la vitesse chute en-dessous de 15 km/h (9 mph), le système ne fonctionne plus.

Activation/Désactivation

Avec/sans système audio

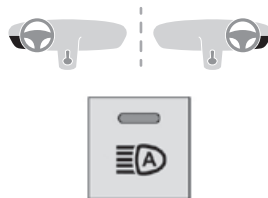

- Pour désactiver ou activer le système, appuyez sur ce bouton.
Le témoin du bouton **s'allume** lorsque la fonction est **activée**.

Avec l'écran tactile

- Les réglages se modifient dans le menu de configuration du véhicule.
- Puis mettez l'anneau de manette de commande d'éclairage en position "AUTO" ou "Feux de route/croisement".

Mise en pause

Si la situation requiert un changement de faisceau de phare, le conducteur peut s'en charger à tout moment.

- Un "appel de phares" met la fonction en pause et le système d'éclairage passe en mode "Allumage automatique des phares" :
 - Si les témoins "AUTO" et "Feux de croisement" étaient allumés, le système passe aux feux de route.
 - si les témoins "AUTO" et "Feux de route" étaient allumés, le système passe aux feux de croisement.
- Pour réactiver la fonction, faites à nouveau passer manuellement les phares des feux de croisement aux feux de route.

⚠ NOTICE

Un appel de phares ne désactive pas le système.
L'état du système est enregistré lorsque le contact est coupé.

NOTICE

Le système peut subir des interférences et ne pas fonctionner correctement :

- dans des conditions de mauvaise visibilité (neige, pluie forte, etc.),
- si le pare-brise devant la caméra est sale, embué ou obscurci (par exemple, par un autocollant, etc.)
- si le véhicule se trouve face à des panneaux réfléchissants.

Lorsque le système détecte du brouillard épais, il désactive provisoirement la fonction.

Le système ne peut pas détecter :

- les usagers qui n'ont pas leur propre éclairage, comme les piétons,
- les véhicules dont l'éclairage est obscurci (par exemple : les véhicules qui roulent derrière une barrière de sécurité sur une autoroute),
- les véhicules qui se trouvent en haut ou en bas d'une pente abrupte, sur des routes sinueuses ou à des croisements

WARNING

Nettoyez régulièrement le pare-brise, notamment la zone devant la caméra. La surface interne du pare-brise peut également être embuée autour de la caméra. En conditions froides et humides, débarrassez le pare-brise régulièrement. Ne laissez pas la neige s'accumuler sur le capot ou le toit du véhicule car cela pourrait obstruer la caméra de détection.

Réglage de la hauteur des faisceaux de phare

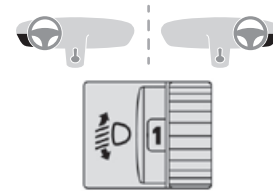

Afin de ne pas gêner les autres automobilistes, la hauteur des phares halogènes doit être réglée en fonction de la charge du véhicule.



- 0 Vide (réglage initial)
- 1 Charge partielle
- 2 Charge moyenne
- 3 Charge maximale autorisée
- 4 5 6 Non utilisés



- 0 1 ou 2 personnes sur les sièges avant (réglage initial)
- 1 5 personnes
- 2 6 à 9 personnes
- 3 Conducteur + charge maximale autorisée
- 4 5 6 Non utilisés

Eclairage ambiant intérieur



L'éclairage atténué du compartiment passagers améliore la visibilité à l'intérieur du véhicule lorsque l'éclairage est faible.

Mise en position ON

La nuit, l'éclairage de toit avant et l'éclairage de toit panoramique (si votre véhicule en est équipé) s'allume automatiquement quand les éclairages latéraux sont allumés.

L'éclairage ambiant s'éteint automatiquement lorsque les éclairages latéraux sont éteints.

Programmation

Avec le système audio ou l'écran tactile



L'activation, la désactivation et le choix de la luminosité de

l'éclairage ambiant peuvent être réglés via le menu de configuration du véhicule.

Levier de commande des essuie-glaces

NOTICE

Avant d'actionner les essuie-glaces dans des conditions hivernales, retirez la neige, le givre ou la glace sur le pare-brise, autour des bras et des balais d'essuie-glace.

WARNING

Actionnez pas les essuie-glaces sur un pare-brise sec. Dans des conditions de chaleur ou de froid intense, assurez-vous que les balais d'essuie-glace ne sont pas collés sur l'essuie-glace avant d'actionner les essuie-glaces.

NOTICE

Après avoir utilisé une station de lavage automatique, vous pourrez entendre des bruits anormaux et constater une mauvaise performance des essuie-glaces. Il n'est pas nécessaire de remplacer les balais.

Sans balayage AUTO

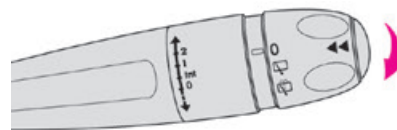

Avec balayage AUTO

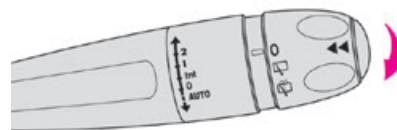

Essuie-glaces avant

► Pour sélectionner la vitesse de balayage : relevez ou abaissez la manette pour la mettre dans la position souhaitée.

- 2** Balayage rapide (pluie forte)
- 1** Balayage normal (pluie modérée)
- Int** Balayage intermittent (proportionnel à la vitesse du véhicule).
- 0** Désactivation
- ↓** Balayage unique (appuyez vers le bas et relâchez).

ou

AUTO

Balayage automatique

Reportez-vous à la section correspondante.

**NOTICE**

Après avoir éteint l'allumage, un léger mouvement des essuie-glaces avant peut se produire afin que ceux-ci se replacent en position basse.

**NOTICE**

Si l'allumage a été éteint avec les essuie-glaces actifs, il est nécessaire d'actionner la manette de commande pour réactiver le balayage lorsque l'allumage est mis en position ON (sauf si l'allumage est OFF pendant moins d'une minute).

Lavage du pare-brise et des phares

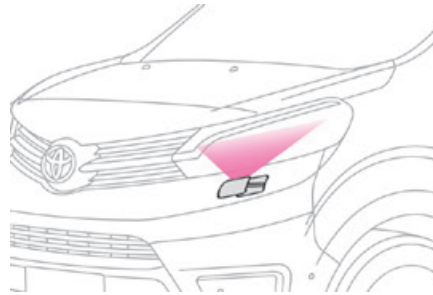

► Tirez la manette de commande des essuie-glaces vers vous et maintenez-le dans cette position.

Le lave-glace et les essuie-glaces fonctionnent pendant une durée déterminée.

Les lave-phares fonctionnent uniquement lorsque **les feux de croisement sont allumés** et que le véhicule se **déplace**.

Lorsque les feux de jour sont allumés, pour activer le lavage des phares, positionnez la manette de commande des éclairages en position feux de croisement.

**NOTICE**

Avec la climatisation automatique, toute action sur la commande de lave-glace ferme provisoirement l'admission d'air pour éviter les odeurs dans le compartiment passagers.

**WARNING**

Pour éviter d'endommager les balais d'essuie-glace, n'actionnez pas le lave-glace si le réservoir de lave-glace est vide. Actionnez uniquement le lave-glace s'il n'y a pas de risque que le liquide gèle sur le pare-brise et gêne la visibilité. Utilisez toujours du liquide de lave-glace adapté aux basses températures pendant l'hiver. Ne rajoutez jamais d'eau.

Niveau faible de lave-glace/lave-phare

 Lorsque le niveau du réservoir est faible, ce témoin d'alerte s'allume sur le tableau de bord, accompagné d'un message et d'un signal sonore.

Il s'allume lorsque l'allumage est mis en position ON, ou à chaque fois que la manette est actionnée, jusqu'au remplissage du réservoir. Remplissez le réservoir de lave-glace/lave-phare (ou faites-le remplir) au prochain arrêt.

Essuie-glaces avant automatiques

En mode AUTO, les essuie-glaces avant fonctionnent automatiquement et s'adaptent à l'intensité de la pluie.

La fonction de détection de la pluie utilise un capteur de luminosité/pluie situé en sur la partie centrale supérieure du pare-brise, derrière le rétroviseur intérieur.

Mise en position ON

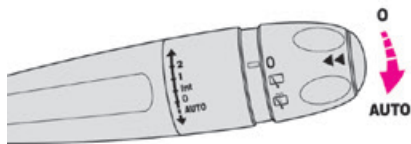

► Poussez brièvement la manette de commande vers le bas.
Un cycle de balayage confirme que l'instruction a été acceptée.

 Ce témoin s'allume sur le tableau de bord, accompagné d'un message.

Mise en position OFF

► Appuyez une nouvelle fois brièvement sur la manette de commande ou placez la manette de commande dans une autre position (Int, 1 ou 2).

 Ce témoin s'éteint sur le tableau de bord, accompagné d'un message.

NOTICE

Si l'allumage a été mis en position OFF pendant plus d'une minute, les essuie-glaces automatiques doivent être réactivés en appuyant sur la manette de commande vers le bas.

Dysfonctionnement opérationnel



Si un dysfonctionnement se produit au niveau des essuie-glaces avant automatiques, les essuie-glaces fonctionnent en mode intermittent. Faites-le vérifier par un concessionnaire Toyota agréé ou un réparateur Toyota agréé ou tout autre réparateur qualifié.

WARNING

Ne couvrez pas le capteur de pluie/d'insolation.
Désactivez les essuie-glaces avant automatiques lorsque vous utilisez une station de lavage automatique.
En hiver, nous vous conseillons d'attendre que le pare-brise soit entièrement dégivré avant d'activer les essuie-glaces à déclenchement automatique avec capteur de pluie.

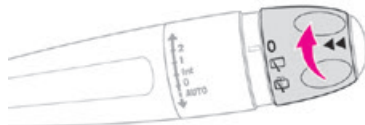
Essuie-glace arrière





-  OFF.
-  Balayage intermittent.
-  Lave-glace (durée réglée).

Marche arrière

Lorsque la marche arrière est engagée, l'essuie-glace arrière se met à fonctionner automatiquement si les essuie-glaces avant fonctionnent.

Activation/Désactivation

Avec le système audio ou l'écran tactile

  Les réglages du système se modifient dans le menu de configuration du véhicule.

NOTICE

Cette fonction est activée par défaut.

⚠ WARNING

En cas d'accumulation de neige ou de gel ou si un porte-vélos est fixé sur la ridelle arrière, désactivez l'essuie-glace arrière automatique via le menu de configuration du véhicule.

Lave-glace arrière

► Tournez la bague au maximum vers le tableau de bord et maintenez-la.

Le lave-glace et l'essuie-glace fonctionnent tant que la bague est maintenue.

Un cycle de balayage final est effectué lorsque le nettoyage du pare-brise est terminé.

Position spéciale des essuie-glaces de pare-brise avant

Cette position d'entretien est utilisée lors du nettoyage ou du remplacement des balais d'essuie-glace. Elle peut également être utile en hiver (givre, neige) pour dégager les balais d'essuie-glace du pare-brise.

⚠ NOTICE

Pour maintenir l'efficacité des balais d'essuie-glace plats, nous vous conseillons de respecter les consignes suivantes :

- les manipuler avec soin ;
- les nettoyer régulièrement avec de l'eau savonneuse ;
- éviter de les utiliser pour maintenir un carton sur le pare-brise ;
- les remplacer dès les premiers signes d'usure.

Avant de retirer un balai d'essuie-glace avant

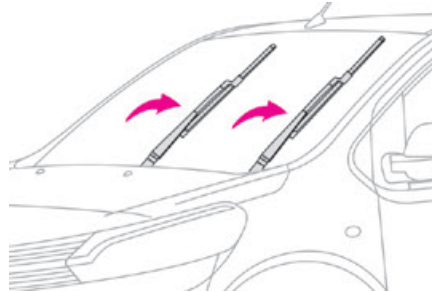

- Actionner la manette de commande d'essuie-glaces dans un délai d'une minute à compter de la mise en position OFF de l'allumage pour positionner les essuie-glaces verticalement.
- Procédez à l'opération souhaitée ou remplacez les balais d'essuie-glace.

Après avoir remplacé un balai d'essuie-glace avant

► Pour remettre les balais d'essuie-glace dans leur position d'origine, activez l'allumage et actionnez la manette de commande d'essuie-glace.

Remplacement d'un balai d'essuie-glace

Retrait/remplacement à l'avant

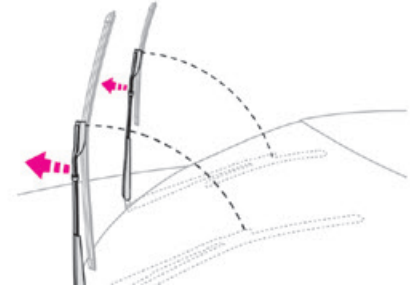

- Effectuez les opérations de remplacement des balais d'essuie-glace depuis le côté conducteur.
- En commençant par le balai d'essuie-glace qui se trouve le plus loin de vous, maintenez chaque bras par la section rigide et relevez-les le plus loin possible.

**WARNING**

Veillez à ne pas maintenir les bras au niveau du jet.

Ne touchez pas les balais d'essuie-glace.

Risque de déformation irréparable.

Ne les lâchez pas tant que vous les bougez.

Risque de dégâts au niveau du pare-brise !

- ▶ Nettoyez le pare-brise à l'aide du liquide de lave-glace.

**NOTICE**

N'appliquez pas de produits hydrofuges de type "Rain X".

- ▶ Détachez le balai d'essuie-glace usé qui se trouve le plus près de vous et retirez-le.
- ▶ Reposez le nouveau balai d'essuie-glace et fixez-le sur le bras.
- ▶ Répétez la procédure pour l'autre essuie-glace.
- ▶ En commençant par le balai d'essuie-glace le plus près de vous, maintenez une fois de plus chaque bras par la section rigide, puis guidez-le avec précaution vers le pare-brise.

Retrait/remplacement à l'arrière

- ▶ Maintenez le bras par la section rigide et relevez-le le plus loin possible.
- ▶ Nettoyez la lunette arrière à l'aide du liquide de lave-glace.
- ▶ Détachez le balai d'essuie-glace usé et retirez-le.
- ▶ Reposez le nouveau balai d'essuie-glace et fixez-le sur le bras.
- ▶ Maintenez une fois le plus le bras par la section rigide, puis guidez-le avec précaution vers la lunette arrière.

Recommandations générales en matière de sécurité

WARNING

Ne retirez pas les étiquettes fixées à différents endroits de votre véhicule. Elles incluent les avertissements de sécurité ainsi que les informations d'identification du véhicule.

WARNING

Pour toute tâche effectuée sur votre véhicule, faites appel à un réparateur qualifié qui dispose des informations techniques, des compétences et de l'équipement requis, tout comme un concessionnaire Toyota ou réparateur Toyota agréé, ou tout autre réparateur dûment qualifié et équipé.

WARNING

En fonction de la réglementation du pays, certains équipements de sécurité peuvent être obligatoires : gilets jaunes, triangle de signalisation, alcootests, ampoules de rechange, fusibles de rechange, extincteur, kit de premiers soins, pare-boues à l'arrière du véhicule, etc.

WARNING

Installation des accessoires électriques :

- La pose d'équipement ou d'accessoires électriques non approuvés par TOYOTA peut entraîner une consommation de courant excessif et des pannes et dysfonctionnements du système électrique de votre véhicule. Contactez un concessionnaire Toyota ou réparateur Toyota agréé, ou tout autre réparateur qualifié pour plus d'informations sur la gamme d'accessoires approuvés.
- Par mesure de sécurité, l'accès à la prise de diagnostic, utilisée pour les systèmes électroniques du véhicule, est strictement réservé au concessionnaire Toyota ou réparateur Toyota agréé, ou tout autre réparateur qualifié, équipé des outils spéciaux requis (risque de dysfonctionnement des systèmes électroniques du véhicule pouvant entraîner des pannes ou des accidents graves). Le fabricant ne peut pas être tenu pour responsable si ce conseil n'est pas suivi.
- Toute modification ou adaptation non voulue ou non autorisée par TOYOTA ou effectuée sans respecter les exigences techniques définies par le fabricant entraîne une suspension de la garantie commerciale.

WARNING

Installation des émetteurs de communication radio

Avant d'installer un émetteur de communication radio avec une antenne externe, vous devez absolument contacter un concessionnaire Toyota ou réparateur Toyota agréé, ou tout autre réparateur qualifié pour connaître les spécifications des émetteurs qui peuvent être installés (fréquence, puissance maximale, position de l'antenne, exigences requises pour l'installation), conformément à la directive sur la compatibilité électromagnétique des véhicules (2004/104/EC).

NOTICE

Déclarations de conformité de l'équipement radio

Les certificats correspondants sont disponibles sur le site Internet <https://www.toyota-tech.eu/RED>.

Feux de détresse

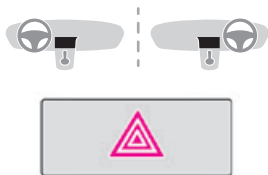

► Appuyez sur le bouton rouge pour faire clignoter tous les clignotants. Cela peut fonctionner avec l'allumage en position OFF.

Fonctionnement automatique des feux de détresse.

En cas de freinage d'urgence, en fonction du taux de décélération, les feux de détresse s'allument automatiquement. Ils s'éteignent automatiquement lorsque vous accélérez à nouveau.

Ils peuvent être désactivés en appuyant une nouvelle fois sur le bouton.

Appel d'urgence ou d'assistance

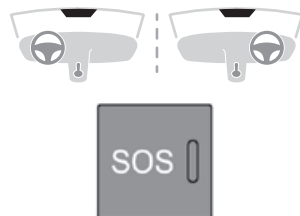

Appel d'urgence localisé (PE112)

► En cas d'urgence, appuyez sur ce bouton pendant plus de 2 secondes. Le témoin qui s'allume et un message vocal confirment que les services d'urgence ont été contactés.*.

'Appel d'urgence localisé' situe immédiatement votre véhicule et vous met en contact avec les services d'urgence appropriés**.

► La demande est immédiatement annulée si vous appuyez à nouveau sur le bouton. Le témoin clignote lorsque les données du véhicule sont envoyées et reste allumé lorsque la communication est établie.

⚠ WARNING

Si un impact est détecté par l'unité de commande d'airbag, un appel d'urgence est automatiquement effectué, indépendamment du déploiement des airbags.

⚠ NOTICE

'Appel d'urgence localisé' est un service gratuit.

* Conformément aux conditions générales d'utilisation du service, disponibles chez les concessionnaires et soumises à des limites techniques et technologiques.

** Dans les zones couvertes par 'Appel d'urgence localisé'.

La liste des pays couverts et des services télématiques fournis est disponible chez les concessionnaires ou sur le site Internet de votre pays.

Fonctionnement du système

- Lorsque l'allumage est activé, si le témoin s'allume en rouge, puis en vert et s'éteint : le système fonctionne correctement.
 - Si le témoin s'allume en rouge : dysfonctionnement du système
 - Si le témoin clignote en rouge : remplacez la batterie de secours.
- Dans les deux derniers cas, les services d'appel d'urgence et d'assistance risquent de ne pas fonctionner.
- Contactez un concessionnaire ou un réparateur qualifié dès que possible.

NOTICE

Le dysfonctionnement du système n'empêche pas le véhicule de rouler.

NOTICE

Traitement des données

Tout le traitement des informations personnelles par le système "Appel d'urgence localisé" (PE112) est conforme au cadre de la protection des informations personnelles établi par le règlement 2016/679 (GDPR) et la directive 2002/58/EC du Parlement et du Conseil européens et vise, notamment, à protéger les intérêts essentiels du sujet des données, conformément à l'article 6.1, paragraphe d) du règlement 2016/679. Le traitement des informations personnelles est strictement limité à la gestion du système "Appel d'urgence localisé" utilisé par le numéro d'appel d'urgence unique européen "112".

Le système "Appel d'urgence localisé" peut collecter et traiter uniquement les données suivantes relatives au véhicule : numéro de châssis, type (véhicule de tourisme ou véhicule commercial léger), type de carburant ou source d'alimentation, les trois emplacements et le sens de déplacement les plus récents, et un fichier journal horodaté enregistrant l'activation automatique du système.

Les destinataires des données traitées sont les centres de gestion des appels d'urgence désignés par les autorités nationales compétences sur le territoire où ils se trouvent, ce qui permet une réception et une manipulation prioritaires des appels vers le numéro d'urgence "112".

NOTICE

Stockage des données

Les données contenues dans la mémoire du système ne sont pas accessibles en dehors du système jusqu'à ce qu'un appel soit effectué. Le système n'est pas traçable et n'est pas surveillé en permanence lorsque son mode normal de fonctionnement est activé.

Les données contenues dans la mémoire interne du système sont automatiquement et continuellement effacées. Seules les trois emplacements les plus récents sont enregistrés.

Lorsqu'un appel d'urgence est déclenché, le journal de données est enregistré pendant 13 heures maximum.



NOTICE

Accès aux données

Vous avez le droit d'accéder aux données, si nécessaire, de soumettre une demande pour rectifier, effacer ou limiter le traitement des informations personnelles non traitées conformément aux dispositions du règlement 2016/679 (GDPR) Les parties tierces auxquelles les données ont été communiquées doivent être informées des rectifications, des effacements ou des limitations définies conformément à la Directive mentionnée ci-dessus, sauf si cela est impossible ou requiert un effort disproportionné.

Vous avez également le droit de déposer une plainte auprès de l'autorité compétente en matière de protection des données.

Avertisseur sonore



► Appuyez sur la partie centrale du volant.

Avertisseur sonore de piétons (Electrique)

Ce système alerte les piétons qu'un véhicule s'approche.

L'avertisseur sonore de piétons fonctionne lorsque le véhicule roule à une vitesse inférieure ou égale à 30 km/h (19 mph), en marche avant ou arrière.

Cette fonction ne peut pas être désactivée.

Dysfonctionnement

En cas de dysfonctionnement du système, ce témoin d'alerte s'allume sur le tableau de bord.

Faites-le vérifier par un concessionnaire Toyota agréé ou un réparateur Toyota agréé ou tout autre réparateur qualifié.

Commande de stabilité du véhicule (VSC)

Le programme de commande de stabilité électronique comprend les systèmes suivants :

- Système antiblocage des roues (ABS) et répartition électronique de la force de freinage (EBFD).
- Assistance au freinage d'urgence (EBA).
- Commande anti-patinage (ASR).
- Commande de stabilité dynamique (DSC).
- Commande de traction intelligente.
- Stabilisateur de remorque (TSA).

Système antiblocage des roues (ABS)/Répartition électronique de la force de freinage (EBFD)

Ces systèmes améliorent la stabilité et la maniabilité du véhicule pendant le freinage et permettent un contrôle plus efficace dans les virages, notamment lorsque la surface de la route est mauvaise ou glissante.

L'ABS empêche les roues de se bloquer en cas de freinage d'urgence.

La répartition électronique de la force de freinage (EBFD) gère la pression de freinage globale sur chaque roue individuelle.

► **En cas de freinage d'urgence, appuyez fermement sur la pédale et maintenez cette pression.**

NOTICE

Le fonctionnement normal de l'ABS peut entraîner de légères vibrations de la pédale de frein.

 Ce témoin d'avertissement s'allume en cas de dysfonctionnement de l'ABS.

Le véhicule conserve le freinage conventionnel. Conduisez avec prudence à une vitesse modérée.

Faites-le vérifier par un concessionnaire Toyota agréé ou un réparateur Toyota agréé ou tout autre réparateur qualifié.

 Ce témoin d'avertissement, lorsqu'il est allumé avec les témoins d'avertissement

STOP et ABS, qu'un message s'affiche et qu'un signal sonore retentit en même temps, indique un dysfonctionnement de l'EBFD.

Vous devez arrêter le véhicule.

Arrêtez-vous dès que vous pouvez le faire et coupez le contact.

Contactez un concessionnaire Toyota agréé ou un réparateur Toyota agréé ou tout autre réparateur qualifié.

WARNING

Lorsque vous changez les roues (pneus et jantes), assurez-vous que ceux-ci sont approuvés pour votre véhicule.

WARNING

Après un impact

Faites-le vérifier par un concessionnaire Toyota agréé ou un réparateur Toyota agréé ou tout autre réparateur qualifié.

Assistance au freinage d'urgence (EBA)

En cas d'urgence, ce système vous permet d'obtenir plus rapidement une pression de freinage optimale et donc de réduire la distance d'arrêt.

Il est déclenché en fonction de la vitesse à laquelle la pédale de frein est enfoncée. Cela se ressent par une réduction de la résistance de la pédale et une augmentation de l'efficacité du freinage.

Commande antipatinage (ASR) / Commande de stabilité dynamique (DSC)

La commande antipatinage (ou commande de traction) optimise la traction en utilisant le freinage moteur et en engageant les freins sur les roues motrices pour éviter qu'une ou plusieurs des roues ne patine. Elle améliore aussi la stabilité directionnelle du véhicule. S'il y a une différence entre la trajectoire du véhicule et le chemin souhaité par le conducteur,

le système de commande de stabilité du véhicule utilise automatiquement le freinage moteur et les freins sur une ou plusieurs roues pour remettre le véhicule sur le chemin souhaité, dans les limites des lois de la physique.

Ces systèmes sont automatiquement activés à chaque fois que le véhicule démarre.

 Ces systèmes sont activés en cas de problème avec l'adhérence ou la trajectoire (confirmés par le clignotement de ce témoin d'alerte sur le tableau de bord).

Désactivation/Réactivation

Dans des conditions exceptionnelles (déplacement d'un véhicule coincé dans la boue, dans la neige, sur un sol meuble, etc.), il peut s'avérer utile de désactiver les systèmes DSC/ASR afin que les roues puissent bouger librement et retrouver leur adhérence.

Cependant, il est recommandé de réactiver les systèmes dès que possible.

NOTICE

Seul le système ASR peut être désactivé depuis l'écran tactile.

Désactivation à l'aide du bouton ou de Toyota Traction Select



Appuyez sur ce bouton ou tournez la molette jusqu'à cette position.

Le témoin sur le bouton ou la molette s'allume : les systèmes DSC/ASR n'ont plus d'effet sur le fonctionnement du moteur.

Désactivation avec l'écran tactile



Dans le menu "**Conduite/Véhicule**", désactivez le système ASR.



Un message de confirmation s'affiche et ce témoin d'alerte s'allume sur le tableau de bord.

Le système ASR n'agit plus sur le fonctionnement du moteur.

Réactivation à l'aide du bouton ou de Toyota Traction Select



Appuyez sur ce bouton.

Ou



Tournez la molette jusqu'à cette position.

Le témoin sur le bouton ou la molette s'éteint.

Réactivation avec l'écran tactile



Dans le menu "**Conduite/Véhicule**", activez le système ASR.



Un message de confirmation s'affiche et ce témoin d'alerte s'éteint sur le tableau de bord.

Ces systèmes sont automatiquement réactivés à chaque fois que l'allumage est mis en position OFF, ou à partir de 50 km/h (31 mph).

Lorsque le véhicule roule à moins de 50 km/h (31 mph), ces systèmes doivent être réactivés manuellement.

Dysfonctionnement



En cas de dysfonctionnement, ce témoin d'alerte s'allume sur le tableau de bord et est accompagné d'un message affiché et d'un signal sonore.

Faites-le vérifier par un concessionnaire Toyota agréé ou un réparateur Toyota agréé ou tout autre réparateur qualifié.



WARNING

ASR/DSC

Ces systèmes améliorent la sécurité dans des conditions de conduite normale, mais n'encourage pas le conducteur à prendre des risques ou à conduire à vive allure. Dans des conditions où l'adhérence est réduite (pluie, neige, givre), le risque de perte d'adhérence augmente. Il est donc important pour votre sécurité de maintenir ces systèmes activés dans toutes les conditions et notamment lorsque les conditions sont difficiles.

Le bon fonctionnement de ces systèmes dépend du respect des recommandations du fabricant concernant les roues (pneus et jantes), les composants du système de freinage et du système électronique, ainsi que des procédures de montage et de réparation de tout concessionnaire Toyota agréé ou réparateur Toyota agréé, ou de tout autre réparateur qualifié.

L'utilisation de pneus neige ou quatre saisons est recommandée pour vous assurer que ces systèmes restent efficaces dans des conditions hivernales. Les quatre roues doivent être posées avec les pneus approuvés pour votre véhicule.

Toutes les spécifications des pneus sont indiquées sur l'étiquette de pneu/peinture. Pour plus d'informations sur les **Repères d'identification**, reportez-vous à la section correspondante.

Commande de traction intelligente

Selon le modèle, le véhicule est doté d'un système aidant à conduire sur la neige : **commande de traction intelligente**. Ce système détecte des situations où une mauvaise adhérence de la surface peut rendre difficile d'avancer le véhicule sur de la neige fraîche et profonde ou sur de la neige compacte. Dans ces situations, ce système limite l'importance du patinage des roues afin d'offrir une meilleure commande de traction et de trajectoire du véhicule.



NOTICE

L'utilisation de pneus neige est fortement recommandée sur les surfaces avec un faible niveau d'adhérence.

Stabilisateur de remorque (TSA)

Lors du remorquage, ce système réduit le risque que le véhicule ou la remorque soit secoué.

Fonctionnement

Le système est automatiquement réactivé chaque fois que le contact est allumé. Le système de commande de stabilité électronique (VSC) ne doit pas présenter de dysfonctionnements.

Le véhicule doit rouler à une vitesse entre 60 et 160 km/h (37 et 99 mph).



Si le système détecte que la remorque tremble, il engage les freins pour stabiliser la remorque et réduit la puissance du moteur, si nécessaire, pour ralentir le véhicule (indiqué par le clignotement de ce témoin d'avertissement sur le tableau de bord et l'allumage des feux stop).

Pour plus d'informations sur les poids et les charges remorquées, reportez-vous à la section **Données techniques du moteur et charges remorquées** sur le certificat d'enregistrement du véhicule.

Pour conduire en toute sécurité avec un **dispositif de remorquage**, reportez-vous à la section correspondante.

Dysfonctionnement



Si un dysfonctionnement se produit, ce témoin d'avertissement s'allume sur le tableau de bord et est accompagné d'un message et d'un signal sonore. Pour continuer à tracter une remorque, réduisez votre vitesse et conduisez prudemment ! Faites-le vérifier par un concessionnaire Toyota agréé ou un réparateur Toyota agréé ou tout autre réparateur qualifié.



WARNING

Le système de commande de stabilité de la remorque offre une sécurité supplémentaire dans des conditions de conduite normales lorsque vous respectez les recommandations d'utilisation relatives aux remorques et la législation en vigueur dans votre pays. Cela ne doit pas inciter le conducteur à prendre des risques supplémentaires, comme l'utilisation d'une remorque dans des conditions non adaptées (comme une charge excessive, un poids sur la flèche dépassé, des pneus usés ou sous-gonflés, un système de freinage défectueux) ou une conduite à une vitesse excessive.

Dans certains cas, le système peut ne pas détecter le tremblement de la remorque, notamment si la remorque est légère. Lorsque vous roulez sur des surfaces glissantes ou dont le revêtement est mauvais, le système peut ne pas pouvoir empêcher la remorque de trembler.

Toyota Traction Select

(selon le modèle)

Système de commande de traction breveté spécial qui améliore la maniabilité du véhicule sur la neige, dans la boue ou le sable.

Ce système, optimisé pour un fonctionnement dans certaines conditions, vous permet de manœuvrer dans la plupart des situations où la route est glissante (rencontrés pendant une utilisation normale d'une voiture de tourisme). Lorsqu'il est associé à des pneus neige toute saison, ce système offre un compromis entre la sécurité, l'adhérence et la maniabilité du véhicule.

La pédale d'accélérateur doit être suffisamment enfoncée pour permettre au système d'exploiter la puissance du moteur. Le fonctionnement à des régimes moteurs élevés est tout à fait normal.

Un bouton de sélection à cinq positions vous permet de choisir le meilleur réglage en fonction des conditions de conduite rencontrées.

Un témoin associé à chaque mode s'allume, accompagné d'un message qui s'affiche pour confirmer votre choix.

Modes de fonctionnement



Standard (VSC)



Ce mode est calibré pour un faible niveau de patinage de roue, en fonction des différents niveaux d'adhérence normalement rencontrés sur la route.



NOTICE

Chaque fois que l'allumage est mis en position OFF, le système réinitialise automatiquement ce mode.

Neige



Ce mode adapte sa stratégie aux conditions d'adhérence rencontrées pour chacune des deux roues avant lors du démarrage.

(mode actif jusqu'à 80 km/h (50 mph))

Tous les terrains (boue, herbe humide, etc.)



Ce mode, lors du démarrage, permet un patinage important de la roue avec une adhérence moindre pour optimiser le dégagement de la boue et retrouver de l'adhérence. Au même moment, la roue ayant le plus d'adhérence est contrôlée de façon à transmettre le plus de couple que possible. Lorsque le véhicule bouge, le système optimise le patinage de roue pour répondre aux sollicitations du conducteur le plus possible. (mode actif jusqu'à 50 km/h (31 mph))

Sable



Ce mode permet un léger patinage des deux roues motrices en même temps pour permettre au véhicule d'avancer et de limiter les risques d'être coincé dans le sable. (mode actif jusqu'à 120 km/h (75 mph))



WARNING

N'utilisez pas les autres modes sur le sable tant que le véhicule risque d'être coincé.



Vous pouvez désactiver les systèmes ASR et DSC en tournant le bouton pour le mettre en position "OFF".

**NOTICE**

Les systèmes ASR et DSC ne fonctionnent plus lors du fonctionnement du moteur ou des freins en cas de changement de trajectoire. Ces systèmes sont automatiquement réactivés à partir de 50 km/h (31 mph) et à chaque fois que l'allumage est mis en position ON.

**WARNING****Recommandations**

Votre véhicule est conçu principalement pour rouler sur des routes asphaltées mais vous pouvez rouler occasionnellement sur des terrains moins praticables.

Cependant, vous ne pouvez pas pratiquer une conduite tout-terrain comme :

- traverser ou rouler sur un terrain qui pourrait endommager le soubassement ou enlever des pièces constitutives (tuyau de carburant, refroidisseur de carburant, etc.) en raison des obstacles ou des pierres notamment,
- rouler sur un terrain avec des pentes fortes et une mauvaises adhérence,
- traverser un ruisseau.

Ceintures de sécurité

Enrouleur à inertie

Les ceintures de sécurité sont équipées d'un enrouleur à inertie qui permet d'ajuster automatiquement la longueur de la sangle à votre corps. La ceinture de sécurité se remet en position dès qu'elle n'est plus utilisée. Les enrouleurs à inertie sont équipés d'un dispositif qui verrouille automatiquement la sangle en cas de collision, de freinage d'urgence ou si le véhicule fait un tonneau. Il peut être relâché en tirant fermement sur la sangle, puis en la relâchant afin que celle-ci s'enroule lentement.

Prétensionneur pyrotechnique

Ce système améliore la sécurité en cas d'impact frontal ou latéral.

En fonction de la gravité de l'impact, le système de précontrainte pyrotechnique serre instantanément les ceintures de sécurité contre le corps des occupants.

Les ceintures de sécurité à précontrainte pyrotechnique sont activées lorsque l'allumage est en position ON.

Limiteur de force

Ce système réduit la pression de la ceinture de sécurité sur la poitrine de l'occupant et offre ainsi une meilleure protection.

**WARNING****En cas d'impact**

En fonction de la nature et de la gravité des impacts, le dispositif pyrotechnique peut se déclencher avant et indépendamment du déploiement de l'airbag. Le déploiement des prétensionneurs est accompagné d'une légère décharge de fumée qui n'est pas nocive et d'un bruit, en raison de l'activation de la cartouche pyrotechnique intégrée dans le système.

Dans tous les cas, le témoin d'airbag s'allume.

Après un impact, faites vérifier le système de ceinture de sécurité, et si nécessaires faites-le remplacer par un concessionnaire Toyota agréé ou un réparateur Toyota agréé, ou tout autre réparateur qualifié.

Ceintures de sécurité de siège avant



Les ceintures de sécurité de siège avant sont équipées d'un système de précontrainte pyrotechnique et d'un limiteur de force. Ce système améliore la sécurité des sièges avant en cas d'impact avant ou latéral. En fonction de la gravité de l'impact, le système de précontrainte pyrotechnique serre instantanément les ceintures de sécurité contre le corps des occupants.

Les ceintures de sécurité à précontrainte pyrotechnique sont activées lorsque l'allumage est en position ON. Le limiteur de force réduit la pression de la ceinture de sécurité sur la poitrine de l'occupant et offre ainsi une meilleure protection.

Verrouillage

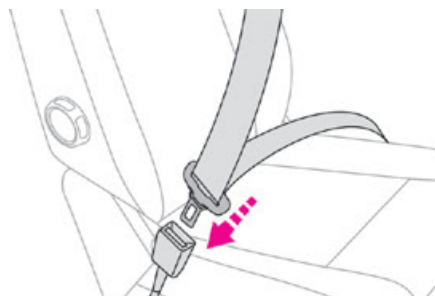

- ▶ Tirez la sangle, puis insérez la languette dans la boucle.
- ▶ Vérifiez si la ceinture de sécurité est correctement bouclée en tirant sur la sangle.

Déverrouillage

- ▶ Appuyez sur le bouton rouge de la boucle.
- ▶ Guidez la ceinture de sécurité lorsqu'elle s'enroule.

Réglage de la hauteur

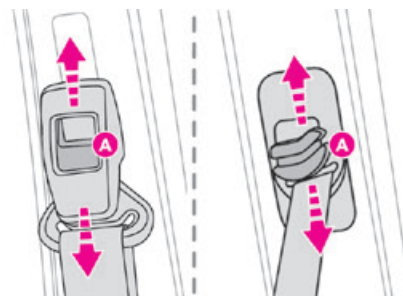

- ▶ Pour abaisser le point de fixation, faites glisser l'ensemble vers la position souhaitée tout en déplaçant la commande **A** vers le bas.
- ▶ Pour relever le point de fixation, faites glisser l'ensemble vers le haut jusqu'à la position souhaitée.



NOTICE

La partie supérieure de la sangle diagonale doit passer dans le creux de l'épaule.

Banquette avant à deux sièges



Si le véhicule est équipé d'une banquette avant, assurez-vous que chaque ceinture de sécurité est utilisée avec la bonne boucle.

N'intervertissez pas la ceinture de sécurité ou la boucle du conducteur avec la ceinture de sécurité ou la boucle du siège central.

Ceintures de sécurité arrière.



Une banquette trois places (une pièce ou banquette 1/3 ou 2/3) est équipée de ceintures de sécurité trois points et d'enrouleurs à inertie sur les sièges extérieurs.

Le siège central possède un guide de ceinture de sécurité et un enrouleur à inertie intégré au dossier de siège.

Les enrouleurs à inertie de ceinture de sécurité des sièges extérieurs de la rangée 2 sont équipés de limiteurs de force.

Les sièges de la rangée 3 possèdent des ceintures de sécurité trois points avec enrouleurs à inertie.

NOTICE

Pour les rangées 2 et 3, bouclez chaque ceinture de sécurité à sa boucle.

N'intervertissez pas les ceintures de sécurité ou les boucles des sièges extérieurs avec la ceinture de sécurité ou la boucle du siège central.

Lorsque vous rabattez les sièges latéraux ou que vous placez les dossiers en position table, évitez de coincer la ceinture du siège central.

Après avoir rabattu ou déplacé un siège ou une banquette arrière, veillez à ce que la ceinture de sécurité soit bien positionnée et enroulée correctement.

Lorsque vous déposez/repositionnez les sièges extérieurs ou que vous accédez à la rangée 3, évitez de coincer la ceinture centrale.

Avec sièges individuels



PROACE VERSO



Ils sont équipés de ceintures de sécurité trois points avec guides et enrouleurs à inertie intégrés aux dossiers.

Témoins d'alerte de la(des) ceinture(s) de sécurité

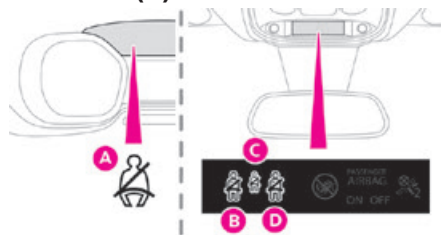

- A. Témoin d'alerte de ceintures de sécurité avant non bouclées/détachées.
- B. Témoin d'alerte de ceinture de sécurité gauche non bouclée/détachée.
- C. Témoin d'alerte de ceinture de sécurité centrale non bouclée/détachée (si votre véhicule est équipé d'une banquette avant deux places).
- D. Témoin d'alerte de ceinture de sécurité droite non bouclée/détachée (si votre véhicule est équipé de sièges avant individuels).
Témoin d'alerte de ceinture de sécurité droite détachée (si votre véhicule est équipé d'une banquette avant deux places).

Lorsque l'allumage est mis en position ON, ce(s) témoin(s) d'alerte s'allume(nt) si la ceinture de sécurité correspondante n'est pas bouclée ou est détachée.

Lorsque le véhicule roule à plus de 20 km/h (12 mph) environ, le(s) témoin(s) d'alerte clignote(nt) pendant 2 minutes et un signal

sonore retentit. Une fois que ces 2 minutes se sont écoulées, le(s) témoin(s) d'alerte reste(nt) allumé(s) tant que le conducteur ou le passager n'a pas bouclé sa ceinture de sécurité.

Conseil

⚠ WARNING

Le conducteur doit s'assurer que les passagers utilisent correctement les ceintures de sécurité et qu'elles sont toutes bouclées avant de démarrer.

Peu importe le siège sur lequel vous êtes assis, vous devez toujours boucler la ceinture de sécurité, même pour un court trajet.

N'intervertissez pas les boucles des ceintures de sécurité car elles ne joueront plus leur rôle correctement.

Pour garantir le bon fonctionnement des boucles des ceintures de sécurité, veillez à l'absence de corps étrangers (comme une pièce) avant de les boucler.

Avant et après l'utilisation d'une ceinture de sécurité, veillez à ce qu'elle soit enroulée correctement.

Après avoir rabattu ou déplacé un siège ou un siège banquette arrière, veillez à ce que la ceinture de sécurité soit bien positionnée et enroulée correctement.

⚠ WARNING

Installation

La partie inférieure de la sangle doit être positionnée aussi bas que possible sur le bassin.

La partie supérieure doit être positionner dans le creux de l'épaule.

Afin d'être efficace, une ceinture de sécurité doit respecter les critères suivants :

- être serrée le plus près possible du corps,
- être tirée devant vous en effectuant un mouvement lent, ce qui assure qu'elle n'est pas entortillée,
- être utilisée pour sécuriser une seul personne,
- ne pas être déchirée ou effilochée,
- ne pas être transformée ou modifiée afin de ne pas réduire ses performances.

**WARNING****Recommandations pour les enfants**

Utilisez un siège pour enfant si le passager a moins de 12 ans et s'il mesure moins de 150 cm (4 pi 11").

N'utilisez jamais la même ceinture de sécurité pour plus d'un enfant.

Ne transportez jamais un enfant sur vos genoux.

Pour plus d'informations sur les **Sièges enfants**, reportez-vous à la section correspondante.

**WARNING****Entretien**

Conformément aux réglementations actuelles en matière de sécurité, pour tous travaux effectués sur les ceintures de sécurité de votre véhicule, contactez un concessionnaire Toyota ou réparateur Toyota agréé, ou tout autre réparateur dûment qualifié et équipé. Faites régulièrement vérifier les ceintures de sécurité par un concessionnaire Toyota ou réparateur Toyota agréé, ou tout autre réparateur qualifié, notamment si les sangles sont endommagées.

Nettoyez les sangles de ceintures de sécurité avec de l'eau savonneuse ou un nettoyant pour textile, vendu par un concessionnaire Toyota ou réparateur Toyota agréé, ou tout autre réparateur qualifié.

Airbags

Informations générales

Système conçu pour améliorer la sécurité des passagers sur les sièges avant et les sièges extérieurs arrière en cas de collision grave. Les airbags complètent l'action des ceintures de sécurité de siège équipées d'un système de limiteur de force.

Les détecteurs électroniques enregistrent et analysent les impacts avant et latéraux qui ont eu lieu dans les zones de détection d'impact :

- En cas d'impact grave, les airbags se déploient instantanément et permettent de mieux protéger les occupants ; immédiatement après l'impact, les airbags se dégonflent rapidement afin de ne pas gêner la visibilité ou entraver la sortie des occupants.

- En cas d'impact léger, d'impact par l'arrière ou dans certaines conditions de tonneau, les airbags peuvent ne pas se déployer ; seules les ceintures de sécurité vous protègent dans ces situations.

La gravité de l'impact dépend de la nature de l'obstacle et de la vitesse du véhicule au moment de la collision.

**WARNING****Les airbags ne fonctionnent pas lorsque l'allumage est coupé.**

Cet équipement ne se déploie qu'une seule fois. Si un second impact se produit (au cours du même accident ou d'un autre accident), l'airbag ne se déploiera pas à nouveau.

Zones de détection d'impact

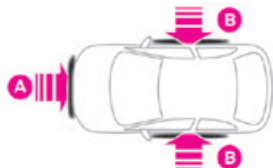

- A. Zone d'impact avant
B. Zone d'impact latérale



NOTICE

Lorsqu'au moins un airbag est déployé, la détonation de la charge pyrotechnique intégrée dans le système fait du bruit et libère une petite quantité de fumée.

Cette fumée n'est pas dangereuse, mais les personnes sensibles peuvent ressentir une légère irritation.

Le bruit de la détonation associé au déploiement d'un ou plusieurs airbags peut entraîner une légère perte de l'audition pendant un court instant.

Airbags avant

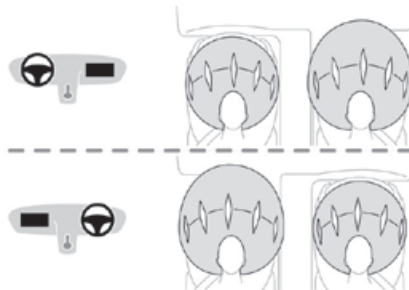

Système qui protège le conducteur et le(s) passager(s) avant en cas d'impact avant grave, limitant ainsi les risques de blessures au niveau de la tête et de la poitrine.

L'airbag du conducteur est situé au centre du volant ; l'airbag du passager avant se trouve dans le tableau de bord au-dessus de la boîte à gants.

Déploiement

Les airbags se déploient (à l'exception de l'airbag du passager avant s'il a été désactivé) en cas d'impact avant grave au niveau de toute ou partie de la zone d'impact frontale A, sur la ligne médiane centrale longitudinale du véhicule sur un plan horizontal et allant de l'avant à l'arrière du véhicule.

L'airbag avant se gonfle entre la poitrine et la tête de l'occupant avant du véhicule et le volant, côté conducteur, et le tableau de bord, côté

passager, pour amortir leur mouvement vers l'avant.

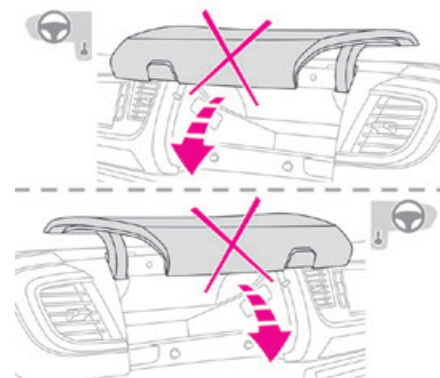

WARNING

Lorsque vous roulez, gardez la boîte à gants fermée. Sinon, il y a un risque de blessure en cas d'accident ou de freinage brusque.

Airbags latéraux

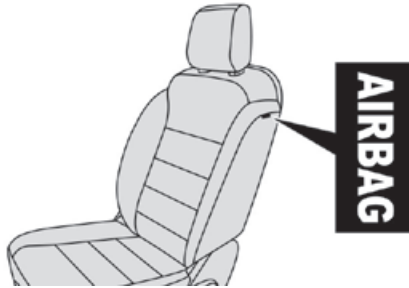

Si le véhicule en est équipé, ce système protège le conducteur et le passager avant en cas d'impact latéral grave, limitant ainsi le risque de blessure au niveau de la poitrine, entre l'abdomen et la tête.

Chaque airbag latéral est monté dans le cadre du dossier de siège, côté porte.

Déploiement

Ils se déploient d'un côté en cas d'impact latéral grave au niveau de toute ou partie de la zone d'impact latéral, perpendiculairement à la ligne centrale longitudinale du véhicule sur un plan horizontal et de l'extérieur vers l'intérieur du véhicule.

L'airbag latéral se gonfle entre l'abdomen et la tête de l'occupant avant et le panneau de garnissage de porte associé.

Airbags rideau (Rangée 2 & 3)



PROACE VERSO

Si votre véhicule en est équipé, ce système offre une meilleure protection aux passagers (à l'exception des sièges centraux) en cas d'impact latéral grave, limitant ainsi le risque de blessure au niveau du côté de la tête.

Chaque airbag rideau est intégré dans les montants et la zone supérieure de l'habitacle

Déploiement

Ils se déploient d'un côté en cas d'impact latéral grave au niveau de toute ou partie de la zone d'impact latéral, perpendiculairement à la ligne centrale longitudinale du véhicule sur un plan horizontal et de l'extérieur vers l'intérieur du véhicule.

L'airbag rideau se gonfle entre le passager arrière côté extérieur et les vitres.

Dysfonctionnement

En cas de dysfonctionnement du système, ce témoin d'alerte s'allume sur le tableau de bord. Contactez un concessionnaire Toyota agréé ou un réparateur Toyota agréé, ou tout autre réparateur qualifié pour faire vérifier le système. Les airbags peuvent ne pas se déployer en cas d'impact grave.



WARNING

En cas d'impact mineur ou de chocs sur le côté du véhicule ou si le véhicule fait un tonneau, les airbags peuvent ne pas se déployer.

En cas de collision avant ou arrière, aucun des airbags latéraux ne se déploie.

Conseil

WARNING

Pour que les airbags soient pleinement efficaces, respectez les recommandations en matière de sécurité décrites ci-dessous.

Adoptez une position d'assise bien droite.

Bouclez votre ceinture de sécurité et positionnez-la correctement.

Ne placez rien entre les occupants et les airbags (enfant, animal, objet, etc.), ne fixez ni n'attachez rien près de ou sur le passage des airbags, car cela pourrait entraîner des blessures lors du déploiement.

Ne modifiez pas la définition d'origine du véhicule, notamment dans la zone directement autour des airbags.

Même si toutes les précautions mentionnées sont observées, un risque de blessure ou de brûlure mineures au niveau de la tête, de la poitrine ou des bras ne peut pas être exclu lorsqu'un airbag se déploie. L'airbag se gonfle presque instantanément (en quelques millisecondes), puis se dégonfle aussitôt tout en déchargeant le gaz chaud via les ouvertures prévues à cet effet.

Après un accident ou si le véhicule a été volé, faites vérifier les systèmes d'airbag.

Tous travaux doivent être effectués uniquement par un concessionnaire Toyota agréé ou un réparateur Toyota agréé ou tout autre réparateur qualifié.

WARNING

Airbags avant

Ne conduisez pas en maintenant le volant par ses branches ou en reposant vos mains sur la partie centrale du volant.

Les passagers ne doivent pas placer leurs pieds sur le tableau de bord.

Ne fumez pas car le déploiement des airbags peut entraîner des brûlures ou un risque de blessure à cause d'une cigarette ou d'une pipe.

Ne retirez pas et ne percez pas le volant et ne le frappez pas violemment.

Ne fixez rien ou n'attachez rien au volant ou au tableau de bord car cela peut causer des blessures lorsque les airbags sont déployés.

WARNING

Airbags latéraux

Utilisez uniquement des housses de sièges qui sont compatibles avec le déploiement des airbags latéraux. Pour plus d'informations sur les housses de sièges adaptées à votre véhicule, contactez un concessionnaire Toyota agréé ou un réparateur Toyota agréé, ou tout autre réparateur qualifié.

Ne fixez rien et n'attachez rien sur les dossiers de sièges (vêtements, etc.) car cela pourrait entraîner des blessures au niveau du thorax ou du bras lorsque l'airbag latéral est déployé.

Ne vous asseyez pas avec la partie supérieure du corps à plus proche de la porte que nécessaire.

Les panneaux de porte avant du véhicule comprennent les capteurs d'impact latéraux. Une porte endommagée ou toute tâche mal exécutée (modification ou réparation) sur les portes avant ou leur habillage intérieur peut compromettre le fonctionnement de ces capteurs - risque de dysfonctionnement des airbags latéraux !

Tous travaux doivent être effectués uniquement par un concessionnaire Toyota agréé ou un réparateur Toyota agréé ou tout autre réparateur qualifié.



PROACE VERSO

WARNING

Airbags rideaux

Ne fixez rien ou n'attachez rien sur le toit car cela peut causer des blessures à la tête lorsque l'airbag rideau est déployé.

Ne retirez pas les poignées installées sur le toit car elles jouent un rôle dans la fixation des airbags rideaux.

Sièges pour enfant

NOTICE

Les réglementations concernant le transport des enfants sont spécifiques à chaque pays. Reportez-vous à la législation en vigueur dans votre pays.

Pour une sécurité maximale, veuillez respecter les recommandations suivantes :

- Conformément aux réglementations européennes, **tous les enfants de moins de 12 ans ou qui mesurent moins de 150 cm (4 pi 11") doivent voyager dans un siège pour enfant approprié qui convient à leur poids,**

dans un siège fixé à l'aide d'une ceinture de sécurité ou de fixations ISOFIX.

– **Statistiquement, les sièges les plus sûrs de votre véhicule pour transporter des enfants sont les sièges arrière.**

– **Les enfants dont le poids est inférieur à 9 kg (10 lbs) doivent voyager en position "dos à la route", s'ils soient installés à l'avant ou à l'arrière du véhicule.**

NOTICE

Il est recommandé de faire voyager les enfants sur les **sièges arrière** du véhicule :

- 'dos à la route' jusqu'à 3 ans,
- 'face à la route' au-delà de 3 ans.

WARNING

Veillez à ce que la ceinture de sécurité soit correctement positionnée et serrée. Pour les sièges enfants avec jambe de maintien, assurez-vous que la jambe de maintien est en contact ferme et stable avec le plancher.

Conseil

WARNING

Un siège pour enfant mal installé compromet la sécurité de l'enfant en cas d'accident.

Assurez-vous qu'il n'y a pas de ceinture de sécurité ou de boucle de ceinture de sécurité sous le siège pour enfant car cela pourrait le déstabiliser.

Veillez à boucler les ceintures de sécurité ou le harnais des sièges enfants, tout en maintenant un jeu relatif minimum entre la ceinture/le harnais et le corps de l'enfant, même pour un court trajet.

Lorsque vous installez un siège pour enfant à l'aide de la ceinture de sécurité, veillez à ce que la ceinture de sécurité soit correctement serrée sur le siège pour enfant et faites en sorte que le siège pour enfant soit solidement posé sur le siège du véhicule. Si le siège du passager est réglable, déplacez-le vers l'avant si nécessaire.

Retirez l'appuie-tête avant de poser un siège pour enfant avec dossier sur le siège du passager.

Assurez-vous que l'appuie-tête soit bien rangé ou fixé en toute sécurité pour éviter qu'il ne soit projeté dans le véhicule en cas de freinage brusque. Remplacez l'appuie-tête une fois que le siège enfant a été retiré.

WARNING

Installation d'un rehausseur

La partie de la ceinture de sécurité au niveau de la poitrine doit être positionnée sur l'épaule de l'enfant sans que celle-ci ne touche son cou.

Veillez à ce que la partie basse de la ceinture de sécurité passe correctement sur les cuisses de l'enfant.

Utilisez un rehausseur avec dossier de siège équipé d'un guide de ceinture de sécurité au niveau de l'épaule.

WARNING

Protections supplémentaires

Pour éviter une ouverture accidentelle des portes et des vitres arrière, utilisez la "Sécurité enfants".

Veillez à ne pas ouvrir les vitres arrière de plus d'un tiers.

Pour protéger les jeunes enfants des rayons du soleil, placez les stores latéraux sur les vitres arrière.

Par mesure de sécurité, ne laissez pas :

- un enfant seul et sans surveillance dans un véhicule,
- un enfant ou un animal dans un véhicule qui est exposé au soleil avec les vitres fermées,
- les clés à portée des enfants à l'intérieur du véhicule.

Siège pour enfant à l'arrière

Rangée 2



Face à la route ou dos à la route



- ▶ Déplacez le siège avant du véhicule vers l'avant et redressez le dossier de siège de sorte que les jambes de l'enfant dans le siège pour enfant face à la route ou dos à la route ne touchent pas le siège avant du véhicule.
- ▶ Assurez-vous que le dossier de siège du siège pour enfant face à la route est aussi près que possible du dossier de siège du siège arrière du véhicule et idéalement en contact avec celui-ci.
- ▶ Ajustez le siège arrière en position longitudinale complètement redressée avec le dossier de siège bien droit.

NOTICE

Assurez-vous que la ceinture de sécurité est correctement tendue.
Pour les sièges enfants avec jambe de maintien, assurez-vous que la jambe de maintien est en contact ferme et stable avec le plancher. Si nécessaire, réglez le siège avant du véhicule.

Rangée 3



Si un siège pour enfant est installé sur un siège passager de la troisième rangée, déplacez les sièges de la deuxième rangée vers l'avant et redressez les dossiers de façon à ce que le siège pour enfant et les jambes de l'enfant ne touchent pas les sièges de la deuxième rangée.

Siège pour enfant à l'avant



► Ajustez le siège du passager avant sur la position **la plus haute** et en **position longitudinale complètement redressée**, avec le dossier de siège bien droit.

"Face à la route"



WARNING

Vous devez laisser l'airbag passager avant actif.

"Dos à la route"



WARNING

L'airbag passager avant doit être désactivé avant d'installer un siège pour enfant dos à la route. Sinon, **l'enfant risque d'être grièvement blessé ou tué si l'airbag est déployé.**



Étiquette d'avertissement - airbag passager avant

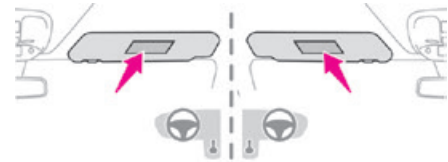

Vous devez vous conformer à l'instruction suivante, qui est rappelée par l'étiquette d'avertissement des deux côtés du pare-soleil du passager :

NE JAMAIS installer de système de retenue pour enfants faisant face vers l'arrière sur un siège protégé par un coussin gonflable (AIRBAG) frontal ACTIVÉ. Cela peut provoquer la MORT de l'ENFANT ou le BLESSER GRAVEMENT.

Désactivation de l'airbag côté passager avant

! WARNING

Afin de garantir la sécurité de l'enfant, l'airbag du passager avant DOIT être désactivé lorsque vous installez un siège pour enfant "dos à la route" sur le siège du passager avant. Sinon, l'enfant risque d'être grièvement blessé ou tué si l'airbag est déployé.

! WARNING

Véhicules non équipés d'une commande de désactivation/réactivation

Il est strictement interdit d'installer un siège pour enfant "dos à la route" sur le siège passager ou la banquette avant en raison des risques de blessures graves ou de mort en cas de déploiement de l'airbag !

Désactivation/réactivation de l'airbag côté passager avant

Si le véhicule en est équipé, le contacteur est situé dans la boîte à gants.

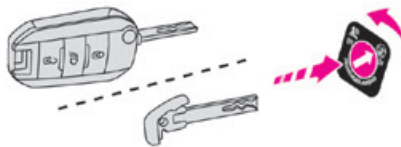

Avec l'allumage en position OFF :

- ▶ Pour désactiver l'airbag, tournez la clé dans le contacteur et mettez-la en position "OFF".
- ▶ Pour le réactiver, tournez la clé en position "ON".

Lorsque l'allumage est mis en position ON :

 Ce témoin d'alerte s'allume et reste allumé pour signaler la désactivation.

Ou

 Ce témoin d'alerte s'allume pendant environ 1 minute pour signaler l'activation.

Sièges enfant recommandés

Gamme de sièges enfant recommandés fixés à l'aide d'une **ceinture de sécurité à trois points**.

Groupe 0+ : de la naissance à 13 kg (28 lb)



L1

Installé en position "dos à la route".

Groupes 2 et 3 : de 15 à 36 kg (de 34 à 79 lb)



L5

Peut être fixé sur les fixations ISOFIX du véhicule.



L'enfant est maintenu par la ceinture de sécurité.



Une version avec dossier amovible peut être utilisée pour des enfants pesant plus de 25 kg (55 lb). Cependant, pour améliorer la protection, utilisez un rehausseur pour tous les enfants pesant jusqu'à 36 kg (76 lb).



Emplacements de siège enfant fixé à l'aide de la ceinture de sécurité



Conformément aux réglementations européennes, le tableau indique les options pour installer un siège enfant fixé à l'aide d'une ceinture de sécurité et approuvé universellement (a) en fonction du poids de l'enfant et de la position assise dans le véhicule.

		Poids de l'enfant/âge indicatif			
		En-dessous de 13 kg (28 lb) (groupes 0 (b) et 0+) Jusqu'à environ 1 an	Entre 9 et 18 kg (entre 20 et 39 lb) (groupe 1) De 1 à 3 ans environ	Entre 15 et 25 kg (entre 34 et 56 lb) (groupe 2) De 3 à 6 ans environ	Entre 22 et 36 kg (entre 49 et 79 lb) (groupe 3) De 6 à 10 ans environ
Sièges					
Cabine/Rangée 1 (c) (f)					
	Siège individuel, siège passager				U
	Banquette, siège extérieur				U
	Banquette, siège central				X
Rangée 2 (d) (banquette fixe)					
	Sièges arrière				U

PROACE VAN		Poids de l'enfant/âge indicatif			
					
Sièges		En-dessous de 13 kg (28 lb) (groupes 0 (b) et 0+) Jusqu'à environ 1 an	Entre 9 et 18 kg (entre 20 et 39 lb) (groupe 1) De 1 à 3 ans environ	Entre 15 et 25 kg (entre 34 et 56 lb) (groupe 2) De 3 à 6 ans environ	Entre 22 et 36 kg (entre 49 et 79 lb) (groupe 3) De 6 à 10 ans environ
Rangée 1 (c)					
	Siège individuel, siège passager avec airbag du passager désactivé "OFF"	U			
	Siège individuel, siège passager avec airbag du passager activé "ON"	X	UF		
	Banquette, siège central avec airbag du passager désactivé "OFF" ou activé "ON"	X			

PROACE VAN		Poids de l'enfant/âge indicatif			
					
Sièges		En-dessous de 13 kg (28 lb) (groupes 0 (b) et 0+) Jusqu'à environ 1 an	Entre 9 et 18 kg (entre 20 et 39 lb) (groupe 1) De 1 à 3 ans environ	Entre 15 et 25 kg (entre 34 et 56 lb) (groupe 2) De 3 à 6 ans environ	Entre 22 et 36 kg (entre 49 et 79 lb) (groupe 3) De 6 à 10 ans environ
	Banquette, siège extérieur avec airbag du passager désactivé "OFF"	U			
	Banquette, siège extérieur avec airbag du passager activé "ON"	X	UF		
Rangées 2 et 3					
	Sièges arrière	U			

PROFACE VERSO		Poids de l'enfant/âge indicatif			
					
Sièges		En-dessous de 13 kg (28 lb) (groupes 0 (b) et 0+) Jusqu'à environ 1 an	Entre 9 et 18 kg (entre 20 et 39 lb) (groupe 1) De 1 à 3 ans environ	Entre 15 et 25 kg (entre 34 et 56 lb) (groupe 2) De 3 à 6 ans environ	Entre 22 et 36 kg (entre 49 et 79 lb) (groupe 3) De 6 à 10 ans environ
Rangée 1 (c)					
	Siège passager (réglages électriques) avec airbag du passager désactivé "OFF"	U			
	Siège passager (réglages électriques) avec airbag du passager activé "ON"	X	UF		
	Siège passager (sans réglage en hauteur) avec airbag du passager désactivé "OFF"	U			
	Siège passager (sans réglage en hauteur) avec airbag du passager activé "ON"	X	UF		
Rangées 2 (d) et 3 (d)					
	Sièges arrière	U			

PROFACE VERSO		Poids de l'enfant/âge indicatif			
					
Sièges		En-dessous de 13 kg (28 lb) (groupes 0 (b) et 0+) Jusqu'à environ 1 an	Entre 9 et 18 kg (entre 20 et 39 lb) (groupe 1) De 1 à 3 ans environ	Entre 15 et 25 kg (entre 34 et 56 lb) (groupe 2) De 3 à 6 ans environ	Entre 22 et 36 kg (entre 49 et 79 lb) (groupe 3) De 6 à 10 ans environ
Rangée 1 (c)					
	Siège passager (réglages électriques) avec airbag du passager désactivé "OFF"	U			
	Siège passager (réglages électriques) avec airbag du passager activé "ON"	X	UF		
Rangées 2 (d) et 3 (d)					
	Sièges extérieurs et siège central (e)	U			

U : Position de siège adaptée à l'installation d'un siège pour enfant fixé à l'aide de la ceinture de sécurité et universellement approuvé pour une utilisation "dos à la route" et/ou "face à la route".

UF : Position de siège adaptée à l'installation d'un siège pour enfant fixé à l'aide de la ceinture de sécurité et universellement approuvé pour une utilisation "face à la route".

X : Position de siège non adaptée à l'installation d'un siège pour enfant pour la catégorie de poids spécifiée.

- (a) Siège pour enfant universel : siège pour enfant adapté à une installation dans tous les véhicules à l'aide de la ceinture de sécurité.
- (b) Groupe 0 : de la naissance à 10 kg. Les nacelles et les porte-bébés de voiture ne peuvent pas être installés sur le(s) siège(s) du passager avant ou sur les sièges de la rangée 3.
- (c) Reportez-vous à la législation actuelle du pays dans lequel vous roulez avant d'installer un enfant dans cette position.
- (d) Pour installer un siège pour enfant "dos à la route" ou "face à la route" sur un siège arrière, avancez les sièges se trouvant devant, puis redressez leurs dossiers pour laisser suffisamment d'espace pour le siège et pour les jambes de l'enfant.
- (e) Le siège peut être placé au centre dans le véhicule, ce qui évite ainsi l'utilisation de sièges extérieurs.
- (f) L'airbag du passager avant doit être désactivé lorsque vous installez un siège pour enfant "dos à la route" sur le siège du passager avant. Sinon, l'enfant risque d'être grièvement blessé ou tué si l'airbag est déployé.

Fixations "ISOFIX" et i-Size

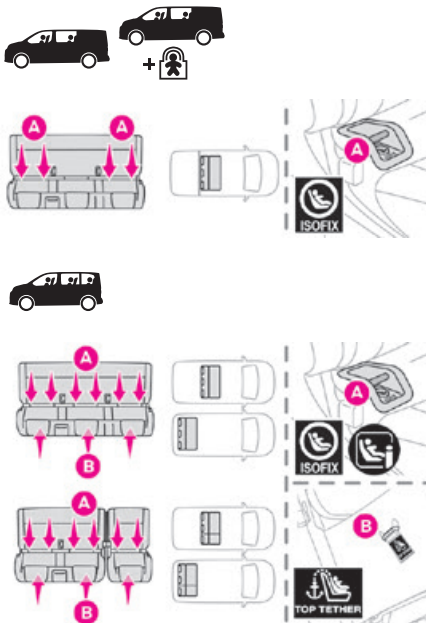

PROACE VERSO

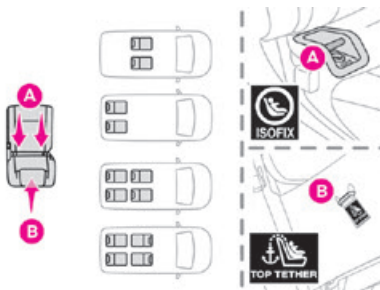

Le véhicule respecte les dernières réglementations ISOFIX et i-Size.

Si le véhicule en est équipé, des fixations ISOFIX et i-Size peuvent être identifiées par des étiquettes.

Il y a trois anneaux pour chaque siège :

- Deux bagues avant **A**, situées entre le dossier et l'assise du siège, indiquées par un repère "ISOFIX" ou "i-Size".
- Si votre véhicule en est équipé, une bague arrière **B**, située derrière le siège du véhicule, appelée Top Tether, est utilisée pour fixer la sangle supérieure et est indiquée par un repère "Top Tether".

Le Top Tether fixe les sangles supérieures des sièges pour enfant qui en sont équipés. En cas de choc frontal, ce dispositif limite l'inclinaison du siège pour enfant vers l'avant.

Le système de fixation ISOFIX et i-Size offre une fixation rapide, fiable et sécuritaire du siège pour enfant dans le véhicule.

Les sièges pour enfant ISOFIX et i-Size sont équipés de deux verrous qui sont fixés sur les deux bagues avant **A**.

Certains sièges pour enfant disposent également d'une sangle supérieure attachée à la bague arrière **B**.

Pour fixer le siège pour enfant au Top Tether :

- déposez et rangez l'appuie-tête avant d'installer un siège pour enfant sur ce siège (réinstallez-le lorsque le siège pour enfant a été déposé),
- passez la sangle du siège pour enfant par-dessus le dossier du siège, en position centrale entre les trous destinés aux tiges de l'appuie-tête,
- attachez le crochet de la sangle supérieure sur la bague arrière **B**,
- serrez la sangle supérieure.

WARNING

Si un siège pour enfant est mal installé dans un véhicule, vous mettez en danger l'enfant en cas d'accident.

Suivez rigoureusement les instructions d'installation que vous trouverez dans le guide d'installation fourni avec le siège pour enfant.

NOTICE

Pour plus d'informations sur les diverses options d'installation des sièges pour enfant ISOFIX dans votre véhicule, reportez-vous à la table des matières.

Sièges pour enfant ISOFIX recommandés

NOTICE

Consultez également le guide de l'utilisateur fourni par le fabricant du siège pour enfant pour découvrir comment poser et déposer le siège.

Groupe 0+ : de la naissance à 13 kg (28 lb)
(catégorie de taille : E)



Installé en position "orienté vers l'arrière" à l'aide d'une base ISOFIX fixée aux bagues **A**. La base est équipée d'une jambe de maintien, réglable en hauteur, posée sur le plancher du véhicule.

Ce siège pour enfant peut également être fixé avec une ceinture de sécurité. Dans ce cas, seule la protection est utilisée et attachée au siège du véhicule à l'aide de la ceinture de sécurité à trois points.

Groupe 1 : entre 9 et 18 kg (entre 20 et 39 lb)

(catégorie de taille : B1)



Adapté à une installation orientée vers l'avant uniquement.

Fixé aux bagues **A** et à la bague **B**, appelée TOP TETHER, à l'aide d'une sangle supérieure.



Trois angles pour le corps du siège : assis, incliné, couché.



Ce siège pour enfant peut également être utilisé dans ces positions sans fixations ISOFIX. Dans ce cas, il doit être fixé au siège du véhicule avec la ceinture de sécurité à trois points. Réglez le siège avant du véhicule afin que les pieds de l'enfant ne touchent pas le dossier.



Emplacements pour sièges pour enfant ISOFIX

Conformément aux lois européennes, ce tableau indique les options d'installation des sièges pour enfant ISOFIX sur les sièges d'un véhicule équipés de fixations ISOFIX.



S'il s'agit de sièges pour enfant ISOFIX universels ou semi-universels, la catégorie de taille ISOFIX, indiquée par une lettre de **A** à **G**, est affichée sur le siège pour enfant près du logo ISOFIX.



		Poids de l'enfant/âge indicatif									
		En-dessous de 10 kg (22 lb) (groupe 0) Jusqu'à environ 6 mois		En-dessous de 10 kg (22 lb) (groupe 0) En-dessous de 13 kg (29 lb) (groupe 0) Jusqu'à environ 1 an			Entre 9 et 18 kg (entre 20 et 39 lb) (groupe 1) De 1 à 3 ans environ				
Type de siège pour enfant ISOFIX		Nacelle (1)		dos à la route			dos à la route		face à la route		
Catégorie de taille ISOFIX		F	G	C	D	E	C	D	A	B	B1
Rangée 1											
 <p>Siège du passager individuel ou banquette 2 sièges avec airbag du passager désactivé "OFF" ou activé "ON"</p>		Non ISOFIX									

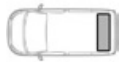
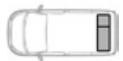



		Poids de l'enfant/âge indicatif									
		En-dessous de 10 kg (22 lb) (groupe 0) Jusqu'à environ 6 mois	En-dessous de 10 kg (22 lb) (groupe 0) En-dessous de 13 kg (29 lb) (groupe 0) Jusqu'à environ 1 an			Entre 9 et 18 kg (entre 20 et 39 lb) (groupe 1) De 1 à 3 ans environ					
Type de siège pour enfant ISOFIX		Nacelle (1)		dos à la route			dos à la route		face à la route		
Catégorie de taille ISOFIX		F	G	C	D	E	C	D	A	B	B1
Rangée 2 avec sièges individuels dans la rangée 1											
	Sièges extérieurs	X						IUF			
	Siège central	Non ISOFIX									
Rangée 2 avec sièges individuels dans la rangée 1											
	Sièges extérieurs	IL	IL (6)	IL	IL (6)	IL	IUF				
	Siège central	Non ISOFIX									

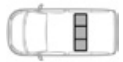



PROACE VAN		Poids de l'enfant/âge indicatif										
		En-dessous de 10 kg (22 lb) (groupe 0) Jusqu'à environ 6 mois			En-dessous de 10 kg (22 lb) (groupe 0) En-dessous de 13 kg (29 lb) (groupe 0) Jusqu'à environ 1 an			Entre 9 et 18 kg (entre 20 et 39 lb) (groupe 1) De 1 à 3 ans environ				
Type de siège pour enfant ISOFIX	Nacelle (1)	dos à la route			dos à la route		face à la route					
Catégorie de taille ISOFIX	F	G	C	D	E	C	D	A	B	B1	B2	B3
Rangée 1 (a)		Non ISOFIX										
 <p>Siège du passager individuel ou banquette 2 sièges avec airbag du passager désactivé "OFF" ou activé "ON"</p>												
Rangée 2												
 <p>Sièges extérieurs et siège central (b)</p>		X	IL (3)	IL (2)	IL	IL (2)	IUF, IL					



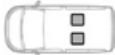

PROACE VAN 		Poids de l'enfant/âge indicatif										
		En-dessous de 10 kg (22 lb) (groupe 0) Jusqu'à environ 6 mois		En-dessous de 10 kg (22 lb) (groupe 0) En-dessous de 13 kg (29 lb) (groupe 0) Jusqu'à environ 1 an			Entre 9 et 18 kg (entre 20 et 39 lb) (groupe 1) De 1 à 3 ans environ					
Type de siège pour enfant ISOFIX	Nacelle (1)	dos à la route			dos à la route		face à la route					
Catégorie de taille ISOFIX	F	G	C	D	E	C	D	A	B	B1	B2	B3
Rangée 3												
	Banquette fixée une pièce, sièges extérieurs et siège central (b)		X					IUF, IL				X
	Siège et banquette arrière fixe, sièges extérieurs et siège central (b)		X					IUF, IL				X

PROACE VERSO		Poids de l'enfant/âge indicatif											
		En-dessous de 10 kg (22 lb) (groupe 0) Jusqu'à environ 6 mois		En-dessous de 10 kg (22 lb) (groupe 0) En-dessous de 13 kg (29 lb) (groupe 0) Jusqu'à environ 1 an			Entre 9 et 18 kg (entre 20 et 39 lb) (groupe 1) De 1 à 3 ans environ						
		Type de siège pour enfant ISOFIX		Nacelle (1)		dos à la route			dos à la route		face à la route		
Catégorie de taille ISOFIX		F	G	C	D	E	C	D	A	B	B1	B2	B3
Rangée 1 (a)		Non ISOFIX											
 <p>Sièges du passager individuel ou banquette 2 sièges avec airbag du passager désactivé "OFF" ou activé "ON"</p>													

PROACE VERSO		Poids de l'enfant/âge indicatif										
		En-dessous de 10 kg (22 lb) (groupe 0) Jusqu'à environ 6 mois			En-dessous de 10 kg (22 lb) (groupe 0) En-dessous de 13 kg (29 lb) (groupe 0) Jusqu'à environ 1 an			Entre 9 et 18 kg (entre 20 et 39 lb) (groupe 1) De 1 à 3 ans environ				
Type de siège pour enfant ISOFIX	Nacelle (1)	dos à la route			dos à la route		face à la route					
Catégorie de taille ISOFIX	F	G	C	D	E	C	D	A	B	B1	B2	B3
Rangée 2												
	Sièges arrière	X	IL (1-3)	IL (2)		IL	IL (2)		IUF, IL			
Rangée 3												
	Banquette fixe une pièce, sièges arrière						X		IUF, IL			X
	Siège et banquette arrière fixe, sièges arrière						X		IUF, IL			X

PROACE VERSO		Poids de l'enfant/âge indicatif										
		En-dessous de 10 kg (22 lb) (groupe 0) Jusqu'à environ 6 mois			En-dessous de 10 kg (22 lb) (groupe 0) En-dessous de 13 kg (29 lb) (groupe 0) Jusqu'à environ 1 an			Entre 9 et 18 kg (entre 20 et 39 lb) (groupe 1) De 1 à 3 ans environ				
Type de siège pour enfant ISOFIX	Nacelle (1)	dos à la route			dos à la route		face à la route					
Catégorie de taille ISOFIX	F	G	C	D	E	C	D	A	B	B1	B2	B3
Rangée 1 (a)												
 Siège du passager avec airbag du passager désactivé "OFF" ou activé "ON"		Non ISOFIX										
Rangée 2												
 Sièges arrière		IL					IUF, IL					
Rangée 3												
 Sièges arrière		IL (1-4)	X	IL (4)	X	IL (4)	IUF, IL					X

PROACE VERSO		Poids de l'enfant/âge indicatif											
		En-dessous de 10 kg (22 lb) (groupe 0) Jusqu'à environ 6 mois			En-dessous de 10 kg (22 lb) (groupe 0) En-dessous de 13 kg (29 lb) (groupe 0) Jusqu'à environ 1 an			Entre 9 et 18 kg (entre 20 et 39 lb) (groupe 1) De 1 à 3 ans environ					
Type de siège pour enfant ISOFIX		Nacelle (1)		dos à la route			dos à la route		face à la route				
Catégorie de taille ISOFIX		F	G	C	D	E	C	D	A	B	B1	B2	B3
Rangée 1 (a)		Non ISOFIX											
	Siège du passager avec airbag du passager désactivé "OFF" ou activé "ON"												
Rangée 2													
	Siège derrière le conducteur ou le passager avant	X	IL (5)	IL	IL (5)	IL	IUF, IL		N/A	N/A			
	Siège central (b)	X	IL (5)	IL	IL (5)	IL	IUF, IL		N/A	N/A			

PROACE VERSO		Poids de l'enfant/âge indicatif											
		En-dessous de 10 kg (22 lb) (groupe 0) Jusqu'à environ 6 mois		En-dessous de 10 kg (22 lb) (groupe 0) En-dessous de 13 kg (29 lb) (groupe 0) Jusqu'à environ 1 an			Entre 9 et 18 kg (entre 20 et 39 lb) (groupe 1) De 1 à 3 ans environ						
Type de siège pour enfant ISOFIX		Nacelle (1)		dos à la route			dos à la route		face à la route				
Catégorie de taille ISOFIX		F	G	C	D	E	C	D	A	B	B1	B2	B3
	Sièges arrière	IL (1-5)		IL			IL		IUF, IL				
Rangée 3													
	Sièges extérieurs	X		IL (4)		IL	IL (4)		IUF, IL		N/A	N/A	
	Siège central (b)	X		IL (4)		IL	IL (4)		IUF, IL		N/A	N/A	
	Sièges arrière	IL (1-4)		X	IL (4)		X	IL (4)		IUF, IL			X

- IUF** : Position de siège adaptée pour l'installation d'un siège Isofix universel, "orienté vers l'avant" fixé à l'aide d'une sangle supérieure.
- IL** : Position de siège adaptée pour une installation d'un siège Isofix semi-universel qui peut soit :
- être "orienté vers l'arrière", installé avec une sangle supérieure ou une jambe de maintien,
 - être "orienté vers l'avant", installé avec une jambe de maintien,
 - être une nacelle installée avec une sangle supérieure ou une jambe de maintien.
- X** : Position de siège non adaptée pour l'installation d'un siège pour enfant ISOFIX ou une nacelle pour la catégorie de poids spécifiée.
- N/A** : Non applicable
- (a)** Reportez-vous à la législation actuelle du pays dans lequel vous roulez avant d'installer un enfant dans cette position.
- (b)** Le siège peut être placé au centre dans le véhicule, ce qui évite ainsi l'utilisation de sièges extérieurs.



NOTICE

Pour plus d'informations sur la fixation de la sangle supérieure à l'aide des **fixations ISOFIX**, reportez-vous à la section correspondante.

- (1)** L'installation d'une nacelle sur ce siège peut empêcher l'utilisation d'un ou plusieurs sièges de cette rangée.
- (2)** Installation possible uniquement derrière le siège du conducteur.
- (3)** Installation possible uniquement derrière le siège du conducteur avec siège du passager individuel.
- (4)** Le siège dans la rangée 2 doit être réglé de sorte qu'il n'y ait aucun contact entre l'enfant dans la rangée 3 et le siège directement en face.
- (5)** Le siège avant doit être réglé de sorte qu'il n'y ait aucun contact entre l'enfant dans la rangée 2 et le siège directement en face.
- (6)** Le siège avant doit être réglé de sorte qu'il n'y ait aucun contact entre l'enfant dans la rangée 2 et le siège directement en face (avec le siège avant réglé sur les 2 encoches devant le centre du coulisseau).

Sièges pour enfant i-Size

Les sièges pour enfant i-Size disposent de deux verrous qui se fixent chacun aux deux bagues **A**. Ces sièges i-Size disposent également :





- d'une sangle supérieure fixée à la bague **B**,
- ou d'une jambe de maintien posée sur le plancher du véhicule, compatible avec la position approuvée du siège pour enfant i-Size.







Leur rôle est d'empêcher le siège pour enfant de basculer en avant en cas de collision.





Pour plus d'informations sur les **fixations ISOFIX et i-Size**, reportez-vous à la section correspondante.

Emplacements pour sièges pour enfant i-Size

Conformément aux nouvelles lois européennes, ce tableau indique les options d'installation des sièges pour enfant i-Size sur les sièges d'un véhicule équipés de fixations ISOFIX approuvées pour i-Size.

Siège		Système de fixation pour siège i-Size	
 Rangée 1 (a)		Siège du passager avec airbag du passager désactivé "OFF" ou activé "ON" Non i-Size	
 Rangée 2	Avec banquette à 2 sièges dans la rangée 1		
		Sièges extérieurs	Non i-Size
		Siège central	Non i-Size
	Avec sièges individuels dans la rangée 1		
	Sièges extérieurs	Non i-Size	
	Siège central	Non i-Size	

Siège		Système de fixation pour siège i-Size	
 Rangée 2	Avec banquette à 2 sièges dans la rangée 1		
		Banquette fixée une pièce, sièges extérieurs et siège central (b)	i-UF
		Siège et banquette, sièges extérieurs et siège central (b)	i-U
	Avec sièges individuels dans la rangée 1		
		Banquette fixée une pièce, sièges extérieurs et siège central (b)	i-U
		Siège et banquette, sièges extérieurs et siège central (b)	i-U
 Rangée 3		Banquette fixée une pièce, sièges extérieurs et siège central (b)	i-U (c)
		Siège et banquette, sièges extérieurs et siège central (b)	i-U (c)

Siège		Système de fixation pour siège i-Size	
PROACE VERSO  Rangées 2 et 3		Sièges arrière avec siège et banquette	i-U (c)
		Sièges arrière avec 2 sièges individuels	Non i-Size
		Sièges arrière avec 1 siège individuel	Non i-Size

i-U : Adapté aux systèmes de fixation pour sièges i-Size universels orientés vers l'avant et vers l'arrière.

i-UF : Adapté uniquement aux systèmes de fixation pour sièges i-Size universels orientés vers l'avant.

- (a) Reportez-vous à la législation actuelle du pays dans lequel vous roulez avant d'installer un enfant dans cette position.
- (b) Le siège peut être placé au centre dans le véhicule, ce qui évite ainsi l'utilisation de sièges extérieurs.
- (c) Le siège de la rangée 2 ne peut pas être installé lorsqu'un siège pour enfant i-Size est installé directement derrière.

Sécurité enfants manuelle

Système mécanique pour éviter d'ouvrir la porte latérale coulissante à l'aide de son levier intérieur.

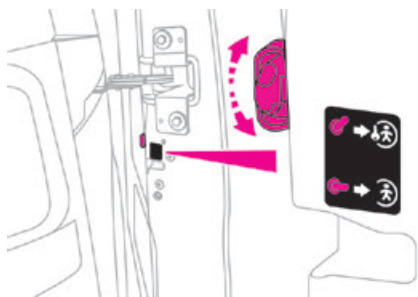

Verrouillage/déverrouillage

► Faites tourner la commande située sur le bord de la porte latérale **vers le haut** pour la **verrouiller**, ou **vers le bas** pour la **déverrouiller**.

Sécurité enfants électrique



Système de commande à distance pour empêcher l'ouverture des portes arrière (porte(s) latérale(s) coulissante(s), portes arrière à charnière latérale ou ridelle arrière (selon le modèle)) à l'aide de leurs commandes intérieures.



Cette commande empêche l'ouverture des portes arrière à l'aide de leurs poignées intérieures et l'utilisation des vitres électriques arrière.

Activation/Désactivation



► Lorsque l'allumage est en position ON, appuyez sur ce bouton pour activer/désactiver la sécurité enfants.

Un message s'affiche, confirmant l'activation/la désactivation de la sécurité enfants.

Lorsque le témoin s'allume, la sécurité enfants est activée.



NOTICE

En cas d'impact grave, la sécurité enfants électrique est automatiquement désactivée.



WARNING

Tout autre état du témoin indique un dysfonctionnement de la sécurité enfants électrique.

Faites-le vérifier par un concessionnaire Toyota agréé ou un réparateur Toyota agréé ou tout autre réparateur qualifié.



NOTICE

Lorsque la sécurité enfants est activée, il est toujours possible d'ouvrir les portes depuis l'extérieur.



WARNING

Ce système est indépendant et ne remplace en aucun cas la commande de verrouillage central.

Vérifiez l'état de la sécurité-enfants à chaque fois que vous activez l'allumage.

Conservez toujours la clé électronique avec vous lorsque vous quittez le véhicule, même pour un court instant.

En cas d'impact violent, la sécurité enfants est automatiquement désactivée pour permettre aux passagers arrière de sortir du véhicule.

Sécurité enfants sur les vitres arrière



Ce système mécanique empêche l'ouverture des vitres latérales arrière droite et/ou gauche.

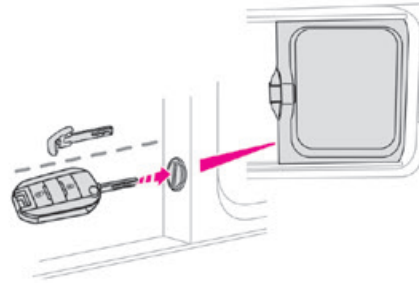

► Le système est verrouillé/déverrouillé à l'aide de la clé de commande à distance ou de la clé de secours pour le système Smart Entry & Start.

Recommandations de conduite

- ▶ Respectez le code de la route et restez vigilant quelles que soient les conditions de circulation.
- ▶ Surveillez votre environnement et gardez les mains sur le volant pour pouvoir réagir à tout ce qui peut arriver en tout temps.
- ▶ Conduisez en douceur, anticipez le freinage et maintenez une distance de sécurité plus importante, surtout par mauvais temps.
- ▶ Arrêtez le véhicule pour effectuer des opérations qui nécessitent une attention particulière (comme les ajustements).
- ▶ Pendant les longs trajets, faites une pause toutes les deux heures.

Pour garantir la durée de vie du véhicule et pour des raisons de sécurité, n'oubliez pas que certaines mesures de précautions doivent être suivies lorsque vous conduisez :

manœuvrez avec prudence, à vitesse réduite ;

manœuvrez lentement ;
avant un virage, vérifiez l'absence d'obstacles à mi-hauteur sur les côtés ;
avant de faire marche arrière, vérifiez l'absence d'obstacles, notamment à un niveau élevé derrière le véhicule ;
prenez en compte les dimensions externes, en cas de présence d'échelles ;

conduisez le véhicule prudemment ;
engagez-vous doucement dans les virages ;
anticipez un éventuel freinage nécessaire car la distance d'arrêt est alors supérieure, surtout sur des routes mouillées ou verglacées ;
tenez compte de l'effet des vents latéraux sur le véhicule.

Entretien

Gonflez les pneus à la pression minimale indiquée sur l'étiquette, ou allez même au-delà (de 0,2 à 0,3 bar) si les trajets sont longs.

Important

WARNING

Ne laissez jamais le moteur tourner dans un espace fermé sans ventilation adaptée.
Les moteurs à combustion interne émettent des gaz d'échappement toxiques, tels que du monoxyde de carbone Danger d'empoisonnement et de mort !

WARNING

En conditions hivernales rudes (température inférieure à -23°C), laissez tourner le moteur pendant 4 minutes avant de commencer à rouler pour assurer un fonctionnement correct et la durabilité des composants mécaniques de votre véhicule (moteur et boîtier d'engrenages).

WARNING

Ne conduisez jamais avec le frein de stationnement engagé. Risque de surchauffe et d'endommagement du système de freinage !

WARNING

Ne stationnez jamais le véhicule et ne laissez jamais le moteur tourner sur une surface inflammable (gazon sec, feuilles mortes, etc.). Le système d'échappement de votre véhicule est très chaud, même quelques minutes après l'arrêt du moteur. Risque d'incendie !

WARNING

Ne laissez jamais un véhicule sans surveillance alors que le moteur tourne encore. Si le moteur de votre véhicule tourne et que vous devez sortir du véhicule, engagez le frein de stationnement et placez le boîtier d'engrenages en position neutre ou en position **N** ou **P** (selon le type de boîtier d'engrenages).

**WARNING**

Ne laissez jamais des enfants seuls dans le véhicule.

Sur routes inondées

Nous vous déconseillons fortement de conduire sur des routes inondées, car cela pourrait endommager sérieusement le moteur ou la boîte de vitesses, ainsi que les systèmes électriques de votre véhicule.

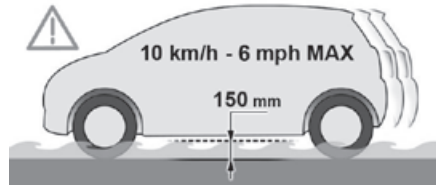

S'il est inévitable de conduire sur une portion de route inondée :

- ▶ vérifiez que la profondeur de l'eau ne dépasse pas 15 cm, en tenant compte des vagues qui pourraient être générées par d'autres usagers,
- ▶ désactivez la fonction Stop & Start,
- ▶ conduisez aussi lentement que possible sans caler. Dans tous les cas, ne dépassez pas 10 km/h (6 mph).
- ▶ Ne vous arrêtez pas et ne coupez pas le moteur.

Lorsque vous quittez la route inondée, dès que les conditions de sécurité le permettent, effectuez plusieurs légers freinages pour sécher les disques et plaquettes de frein.

En cas de doute sur l'état de votre véhicule, contactez un Toyota concessionnaire agréé ou Toyota un réparateur agréé ou tout autre réparateur qualifié.

Bruit (électrique)**A l'extérieur**

En raison du fonctionnement peu bruyant du véhicule lors de la conduite, le conducteur doit faire particulièrement attention.

A des vitesses allant jusqu'à 30 km/h (19 mph), l'avertisseur sonore de piétons avertit les autres utilisateurs de la route de la présence du véhicule.

**NOTICE****Refroidissement de la batterie de traction**

Le ventilateur de refroidissement s'allume pendant la charge pour refroidir le chargeur embarqué et la batterie de traction.

A l'intérieur

Pendant l'utilisation, il est possible que vous entendiez certains bruits parfaitement normaux spécifiques aux véhicules électriques comme :

- le relais de la batterie de traction au démarrage ;

- la pompe à dépression lors du freinage ;
- les pneus ou l'aérodynamisme du véhicule lors de la conduite ;
- bruits de secousse ou de cliquetis lors des démarrages en côte.

En cas de remorquage**WARNING**

Conduire avec une remorque est plus exigeant pour le véhicule tracteur et exige une attention particulière de la part du conducteur.

**NOTICE**

Respectez le poids maximal remorquable.

En altitude : réduisez la charge maximale de 10 % par 1 000 mètres (3 280 pi) d'altitude ; la densité de l'air diminue avec l'altitude et la performance du moteur est réduite.

**WARNING**

Nouveau véhicule : ne tirez pas de remorque avant d'avoir conduit au moins 1 000 kilomètres (620 miles).

**NOTICE**

Si la température extérieure est élevée, laissez le moteur au ralenti pendant 1 à 2 minutes une fois le véhicule arrêté, pour lui permettre de refroidir.

Avant de démarrer**Poids sur la flèche**

► Répartissez la charge dans la remorque de sorte que les éléments les plus lourds soient le plus près possible de l'essieu et que le poids sur la flèche (à l'endroit où elle est reliée à votre véhicule) ne dépasse pas le maximum autorisé.

Pneus

► Vérifiez la pression des pneus du véhicule tracteur et de la remorque, en respectant les valeurs de pression recommandées.

Éclairage

► Vérifiez la signalisation électrique sur la remorque et la hauteur des phares de votre véhicule.

**NOTICE**

En cas d'utilisation d'un dispositif de remorquage d'origine TOYOTA, les capteurs de stationnement arrière sont désactivés automatiquement pour éviter le signal sonore.

Lors de la conduite**Refroidissement**

Tracter une remorque en montée augmente la température du liquide de refroidissement. La charge remorquable maximale dépend de la pente et de la température extérieure. La capacité de refroidissement du ventilateur n'augmente pas avec le régime moteur.

► Réduisez votre vitesse et le régime moteur pour limiter la surchauffe.

Dans tous les cas, surveillez la température du liquide refroidissement.



Si ce témoin d'alerte et le témoin d'alerte **STOP**

s'allument, arrêtez le véhicule et coupez le moteur dès que possible.

Freins

Les distances de freinage sont allongées lorsque vous tractez une remorque. Pour éviter que les freins ne surchauffent, il est recommandé d'utiliser le freinage moteur.

Vent latéral

Ayez à l'esprit que le véhicule risque davantage d'être secoué lors du remorquage.

Protection antivol**Dispositif antidémarrage électronique**

La commande à distance contient une puce électronique qui a un code spécial. Lorsque l'allumage est activé, ce code doit être reconnu afin de pouvoir démarrer.

Quelques secondes après la désactivation de l'allumage, ce système verrouille le système de commande du moteur, empêchant ainsi le moteur de démarrer en cas d'infraction.

Vous êtes informés d'un éventuel dysfonctionnement par ce témoin d'avertissement qui s'allume, un signal sonore qui retentit et un message qui s'affiche sur l'écran.

Le véhicule ne démarrera pas ; rendez-vous chez un concessionnaire Toyota agréé ou un réparateur Toyota agréé, ou tout autre réparateur qualifié dès que possible.

Démarrage / arrêt du moteur

Démarrage

(①) Le frein de stationnement doit être engagé.

- ▶ Avec une **boîte de vitesses manuelle**, mettez le levier de changement de vitesse au point mort, enfoncez complètement la pédale d'embrayage et maintenez la pédale enfoncée jusqu'à ce que le moteur démarre.
- ▶ Avec une **boîte de vitesses automatique**, placez le sélecteur en position **P** puis enfoncez la pédale de frein.

Avec la clé conventionnelle/Avec la télécommande

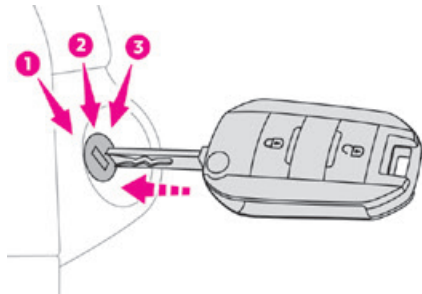

1. Position **Arrêt**.
2. Position **Contact ON**.
3. Position **Démarrage**.

- ▶ Insérez la clé dans le contacteur d'allumage. Le système reconnaît le code de démarrage.
- ▶ Déverrouillez la colonne de direction en tournant simultanément le volant et la clé.

⚠ NOTICE

Dans certains cas, il peut vous falloir un effort important pour faire tourner le volant (si les roues sont contre un trottoir, par exemple).

- ▶ Mettez la clé en position **2**, avec l'allumage activé, pour activer le système de pré-chauffage du moteur.
- ▶ Attendez que ce témoin s'éteigne sur le tableau de bord, puis actionnez le moteur de démarreur en tournant la clé pour la mettre en position **3** sans appuyer sur la pédale d'accélérateur, jusqu'à ce que le moteur démarre. Une fois que le moteur démarre, retirez la clé.

⚠ NOTICE

Le témoin ne s'allume pas si le moteur est déjà chaud. Dans certaines conditions de météo, il est conseillé de suivre les recommandations ci-dessous :

- Par temps doux, ne laissez pas le moteur tourner au ralenti pour le chauffer. Démarrez et roulez immédiatement à vitesse modérée.
- Dans des conditions hivernales, le témoin d'avertissement de pré-chauffage s'allume pendant une longue période après avoir activé l'allumage ; attendez qu'il s'éteigne avant de démarrer.
- En **conditions hivernales très rudes** (température inférieure à -23 °C), pour assurer un fonctionnement correct et la durabilité des composants mécaniques du véhicule (moteur et boîte de vitesses), **laissez tourner le moteur pendant 4 minutes** avant de démarrer le véhicule. Ne laissez jamais le moteur tourner dans un espace fermé sans ventilation adaptée : les moteurs à combustion interne émettent des gaz d'échappement toxiques, tels que du monoxyde de carbone. Danger d'empoisonnement et de mort !

⚠ WARNING

Si le moteur ne démarre pas tout de suite, coupez l'allumage.

Attendez quelques secondes avant d'actionner à nouveau le moteur de démarreur. Si le moteur ne démarre pas après plusieurs tentatives, n'insistez pas : vous risquez d'endommager le moteur de démarreur et le moteur.

Contactez un concessionnaire Toyota agréé ou un réparateur Toyota agréé ou tout autre réparateur qualifié.

Avec le Smart Entry & Start

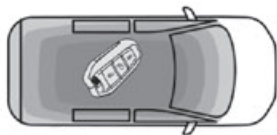

► Placez la télécommande dans le véhicule, dans la zone de reconnaissance.



► Appuyez sur la touche "**START/STOP**".

La colonne de direction se déverrouille et le moteur démarre plus ou moins instantanément.

⚠ NOTICE

Le témoin d'alerte ne s'allume pas si le moteur est déjà chaud. Dans certaines conditions climatiques, nous vous recommandons de suivre les conseils suivants :

- Par temps doux, ne laissez pas le moteur tourner au ralenti pour le chauffer. Démarrez et roulez immédiatement à vitesse modérée.
- En conditions hivernales, lorsque vous allumez le contact, la durée d'éclairage du témoin de préchauffage est prolongée. Attendez qu'il soit éteint avant de démarrer le moteur.
- En **conditions hivernales très**

rud (température inférieure à -23°C), pour assurer un fonctionnement correct et la durabilité des composants mécaniques du véhicule, du moteur et de la boîte de vitesses, **laissez tourner le moteur pendant 4 minutes** avant de commencer à rouler. Ne laissez jamais le moteur tourner dans un espace fermé sans ventilation adaptée : les moteurs à combustion interne émettent des gaz d'échappement toxiques, tels que du monoxyde de carbone. Danger d'empoisonnement et de mort !

⚠ WARNING



Pour les **moteurs diesel**, lorsque la température est inférieure à 0°C , le démarrage n'interviendra qu'une fois le témoin d'alerte de préchauffage éteint. Si ce témoin d'alerte s'allume après que vous avez appuyé sur le bouton "START/STOP", enfoncez la pédale de frein ou d'embrayage jusqu'à ce que le témoin d'alerte s'éteigne, sans appuyer sur le bouton "START/STOP" à nouveau, et jusqu'à ce que le moteur démarre et tourne.

⚠ NOTICE

La présence de la télécommande du système "Smart Entry & Start" est impérative dans la zone de reconnaissance. Ne sortez jamais du véhicule avec la télécommande sur vous, pendant que le moteur est en marche. Si la télécommande sort de la zone de reconnaissance, un message s'affiche. Déplacez la télécommande dans la zone de reconnaissance pour pouvoir démarrer le moteur.

**NOTICE**

Si l'une des conditions de démarrage n'est pas remplie, un message s'affiche sur le tableau de bord. Dans certains cas, vous devez tourner le volant tout en appuyant sur le bouton "START/STOP" pour aider au déverrouillage de la colonne de direction. Un message s'affiche.

Mise en position OFF**Avec la clé conventionnelle / Avec la commande à distance**

- ▶ Immobilisez le véhicule.
- ▶ Tournez la clé pour la mettre en position 1 (**Arrêt**) et retirez-la de l'allumage.
- ▶ Pour verrouiller la colonne de direction, tournez le volant jusqu'à ce qu'il soit verrouillé.

**NOTICE**

Pour faciliter le déverrouillage de la colonne de direction, il est recommandé de mettre les roues en position bien droite avant de couper le moteur.

- ▶ Vérifiez si le frein de stationnement est correctement engagé, notamment sur un terrain en pente.

**WARNING**

Ne désactivez jamais l'allumage avant l'immobilisation complète du véhicule. Lorsque le moteur est coupé, l'assistance au freinage et à la direction sont également désactivées : risque de perte de contrôle du véhicule.

**NOTICE**

Par mesure de sécurité, ne quittez jamais le véhicule sans prendre la commande à distance avec vous, même pendant un court instant.

**NOTICE**

Évitez d'attacher des objets lourds à la clé ou à la télécommande, ce qui alourdirait sa lame dans le contacteur d'allumage et pourrait causer un dysfonctionnement.

Clé laissée dans l'allumage**NOTICE**

Lorsque vous ouvrez la porte du conducteur, un message d'alerte s'affiche et un signal sonore retentit en même temps pour vous rappeler que la clé est toujours dans le contacteur d'allumage en position 1 (**Arrêt**). Si la clé reste dans le contacteur d'allumage en position 2 (**Ignition on**), l'allumage se coupe automatiquement au bout d'une heure. Pour remettre l'allumage en position ON, mettez la clé en position 1 (**Arrêt**), puis de nouveau en position 2 (**Ignition on**).

Avec Smart Entry & Start

- ▶ Immobilisez le véhicule.
- ▶ Lorsque la commande à distance se trouve dans la zone de reconnaissance, appuyez sur le bouton "START/STOP". Le moteur s'arrête et la colonne de direction se verrouille.

**NOTICE**

Si le véhicule n'est pas immobilisé, le moteur ne démarre pas.

**WARNING**

Pour éviter que les pédales ne se coincent

- utilisez uniquement des tapis adaptés aux fixations déjà présentes dans le véhicule ; ces fixations doivent être utilisées,
- ne placez jamais un tapis par dessus un autre tapis.

L'utilisation de tapis non approuvés par TOYOTA peut entraver l'accès des pédales et altérer le fonctionnement du régulateur de vitesse / limiteur de vitesse.

Les tapis approuvés par TOYOTA ont deux fixations situées sous le siège.

Démarrage/désactivation du moteur électrique

Démarrage

Le sélecteur de conduite doit être en mode **P**.

► Si vous utilisez une clé classique ou une clé de commande à distance, enfoncez la pédale de frein et tournez la clé jusqu'à ce qu'elle atteigne la position **3**.

► Si vous utilisez Smart Entry & Start, enfoncez la pédale de frein et appuyez brièvement sur le bouton "**START/STOP**".

► Laissez votre pied sur la pédale de frein jusqu'à ce que le témoin **READY** s'allume et qu'un signal sonore retentisse, indiquant que le véhicule est prêt à rouler.

► Avec votre pied sur le frein sélectionnez le mode **D** ou **R**.

► Relâchez la pédale de frein, puis accélérez. Au démarrage, le tableau de bord s'allume et l'aiguille d'indicateur de puissance fait un balayage puis va sur la position "point mort". La colonne de direction se déverrouille automatiquement (il est possible que vous entendiez un bruit et ressentiez le mouvement du volant).

Mise en position OFF

► Si vous utilisez une clé classique ou une clé de commande à distance, tournez complètement la clé jusqu'à la position **1 (arrêt)**.

► Si vous utilisez Smart Entry & Start, appuyez sur la touche "**START/STOP**".

Avant de sortir du véhicule, vérifiez que :

- Le sélecteur de conduite est en mode **P**.
- Le témoin **READY** est éteint.

**NOTICE**

Le sélecteur de conduite se met automatiquement sur le mode **P** lorsque le moteur est coupé ou quand la porte du conducteur est ouverte.

**NOTICE**

Si la porte du conducteur est ouverte alors que les conditions requises pour l'arrêt ne sont pas remplies, un signal sonore retentit et un message d'avertissement s'affiche.

Cas spécial avec Smart Entry & Start

Mise en position ON de l'allumage sans démarrer le moteur



Avec la clé électronique du système Smart Entry & Start dans le véhicule, appuyer sur le bouton "**START/STOP**", **sans appuyer sur les pédales**, permet d'activer l'allumage.

► Appuyer sur ce bouton **une nouvelle fois** désactive l'allumage et permet de verrouiller le véhicule.

Démarrage de secours

Un lecteur de secours se trouve sur la colonne de direction afin de permettre le démarrage du moteur si le système n'arrive pas à détecter la clé dans la zone de reconnaissance, ou si la pile de la clé électronique est déchargée.



- ▶ Placez et maintenez la commande à distance contre le lecteur.
- ▶ **Avec une boîte de vitesses manuelle**, placez le levier de changement de vitesse au point mort, puis appuyez à fond sur la pédale d'embrayage.
- ▶ **Avec une boîte de vitesses automatique ou un sélecteur de conduite**, sélectionnez le mode **P**, puis enfoncez la pédale de frein.
- ▶ Appuyez sur la touche "**START/STOP**". Le moteur démarre.

Commande à distance non reconnue

Si la commande à distance n'est plus dans la zone de reconnaissance, un message apparaît sur le tableau de bord lorsqu'une porte est fermée ou que vous essayez de couper le moteur.

- ▶ Pour confirmer la coupure du moteur, appuyez sur le bouton "**START/STOP**" et maintenez-le enfoncé pendant environ 3 secondes, puis contactez un concessionnaire Toyota agréé ou un réparateur Toyota agréé, ou tout autre réparateur qualifié.

Désactivation forcée (appelée aussi désactivation de secours)

Uniquement en cas d'urgence, le moteur peut être coupé sans conditions (même lorsque le véhicule roule).

- ▶ Pour cela, appuyez et maintenez enfoncé le bouton "**START/STOP**" pendant environ 5 secondes.

À cet instant, la colonne de direction se verrouille dès que le véhicule s'arrête.

Mode "Clé désactivée"

Le mode "**Key off**" vous permet de verrouiller le véhicule tout en laissant le moteur tourner sans la clé ou Smart Entry & Start à l'intérieur du véhicule.

Ce mode permet aux appareils électriques de continuer à fonctionner pour garantir le confort thermique, la sécurité du véhicule et le fonctionnement des systèmes du véhicule nécessaires à l'opération.



- ▶ Pour activer ou désactiver ce mode, appuyez sur ce bouton (le témoin du bouton est allumé quand le mode est activé).



NOTICE

Avec un moteur électrique, ce mode reste actif pendant environ 10 minutes après le verrouillage du véhicule.

Frein de stationnement manuel

Application

► Avec votre pied sur la pédale de frein, tirez le levier de frein de stationnement vers le haut pour immobiliser votre véhicule.

Relâchez-le sur un sol de niveau.

► Avec votre pied sur la pédale de frein, tirez doucement le levier de frein de stationnement vers le haut, appuyez sur le bouton de déverrouillage, puis abaissez complètement le levier.

(!) Lorsque le véhicule roule, lorsque ce témoin d'avertissement est allumé, qu'un signal sonore retentit et qu'un message s'affiche en même temps, cela indique que le frein de stationnement est toujours engagé ou n'a pas été entièrement relâché

! WARNING

Lorsque le véhicule est stationné dans une pente ou dans une forte pente et qu'il est chargé, tournez le volant en direction du trottoir, puis engagez le frein de stationnement.

! NOTICE

Appuyer sur la pédale de frein permet d'engager et de libérer facilement le frein de stationnement manuel.

! WARNING

Avec une boîte de vitesses manuelle, engagez un rapport, puis mettez l'allumage en position OFF.

! WARNING

Avec une boîte de vitesses automatique, mettez le levier de sélection en position **P**, puis mettez l'allumage en position OFF.

Frein de stationnement électrique

En mode automatique, ce système engage le frein de stationnement lorsque le moteur est coupé et le désengage lorsque le véhicule est en mouvement.



À tout moment, avec le moteur en marche :

- Pour engager le frein de stationnement, tirez brièvement la commande.
- Pour le désengager, appuyez brièvement sur la commande tout en enfonçant la pédale de frein.

Le mode automatique est activé par défaut. Le fonctionnement automatique peut être provisoirement désactivé.

Témoin

 Ce témoin s'allume sur le tableau de bord et la commande pour confirmer l'engagement du frein de stationnement, puis le message "**Frein de stationnement engagé**" s'affiche.

Le témoin s'éteint pour confirmer le relâchement du frein de stationnement, puis le message "**Frein de stationnement relâché**" s'affiche. Le témoin clignote en réponse à une demande manuelle d'engagement ou de relâchement du frein.

WARNING

En cas de dysfonctionnement de la batterie, le frein de stationnement électrique ne fonctionnera pas.

Par mesure de sécurité, avec une boîte de vitesses manuelle, si le frein de stationnement n'est pas engagé, immobilisez le véhicule en engageant un rapport.

Par mesure de sécurité, avec une boîte de vitesses automatique ou un sélecteur de conduite, si le frein de stationnement n'est pas engagé, immobilisez le véhicule en plaçant la cale fournie contre une des roues. Contactez un concessionnaire Toyota agréé ou un réparateur Toyota agréé ou tout autre réparateur qualifié.

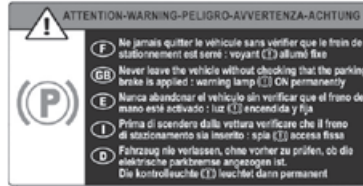

WARNING

Avant de quitter le véhicule, vérifiez que le frein de stationnement est engagé : les témoins de frein de stationnement sur le tableau de bord et sur la commande doivent être fixes.

Si le frein de stationnement n'est pas engagé, un signal sonore retentit et un message s'affiche lors de l'ouverture de la porte du conducteur.

WARNING

Ne laissez jamais un enfant seul dans le véhicule, il pourrait désengager le frein de stationnement.

WARNING

Lorsque le véhicule est stationné : sur une pente abrupte, lourdement chargé ou lors d'un remorquage

Avec une boîte de vitesses manuelle, tournez les roues vers le trottoir et engagez un rapport.

Avec une boîte de vitesses automatique ou un sélecteur de conduite, tournez les roues vers le trottoir et sélectionnez le mode **P**. Lors d'un remorquage, le véhicule peut être stationné sur des pentes de 12 % maximum.

Fonctionnement manuel

Désengagement manuel

Avec le contact allumé ou avec le moteur en marche :

- ▶ Enfoncez la pédale de frein.
- ▶ Tout en maintenant la pédale de frein enfoncée, appuyez brièvement sur le levier de commande.

NOTICE

Si vous appuyez sur le levier de commande sans appuyer sur la pédale de frein, le frein de stationnement n'est pas désengagé et un message s'affiche.

Engagement manuel

Avec le véhicule à l'arrêt :

- ▶ Tirez brièvement le levier de commande.

Le témoin de levier de commande clignote pour confirmer la demande d'engagement.

Fonctionnement automatique

Désengagement automatique

Assurez-vous d'abord que le moteur est en marche et que la porte du conducteur est fermée.

Le frein de stationnement électrique est automatiquement et progressivement désengagé alors que le véhicule se met en mouvement.

Avec une boîte de vitesses manuelle

- ▶ Enfoncez complètement la pédale d'embrayage et engagez le premier rapport ou la marche arrière.
- ▶ Appuyez sur la pédale d'accélérateur et relâchez la pédale d'embrayage.

Avec une boîte de vitesses automatique

- ▶ Enfoncez la pédale de frein.
- ▶ Sélectionnez le mode **D**, **M** ou **R**.
- ▶ Relâchez la pédale de frein et appuyez sur la pédale d'accélérateur.

Avec un sélecteur de conduite

- ▶ Enfoncez la pédale de frein.
- ▶ Sélectionnez le mode **D**, **B** ou **R**.

- ▶ Relâchez la pédale de frein et appuyez sur la pédale d'accélérateur.

NOTICE

Avec une boîte de vitesses automatique ou un sélecteur de conduite, si le frein n'est pas automatiquement désengagé, vérifiez que les portes avant sont bien fermées.

WARNING

Lorsque le véhicule est à l'arrêt avec le moteur en marche, n'appuyez pas sur la pédale d'accélérateur sans raison. Risque de désengagement du frein de stationnement.

Engagement automatique

Lorsque le véhicule est à l'arrêt, le frein de stationnement s'engage automatiquement lorsque le moteur est coupé.

WARNING

Il ne s'engage pas automatiquement si le moteur cale ou passe en mode STOP avec le Stop & Start.

NOTICE

En mode automatique, le frein de stationnement peut être engagé ou désengagé manuellement à tout moment à l'aide de la commande.

Cas spécifiques :

Immobilisation du véhicule avec le moteur en marche

Pour immobiliser le véhicule avec le moteur en marche, tirez brièvement le levier de commande.

Stationnement du véhicule avec le frein désengagé

WARNING

En cas de grand froid (verglas), nous vous recommandons de ne pas engager le frein de stationnement.

Pour immobiliser le véhicule, engagez un rapport ou placez des cales contre l'une des roues.

NOTICE

Avec une boîte de vitesses automatique ou un sélecteur de conduite, le mode **P** est automatiquement sélectionné lorsque le contact est coupé. Les roues sont bloquées. Pour plus d'informations sur la **roue libre**, reportez-vous à la section correspondante.

NOTICE

Avec une boîte de vitesses automatique ou un sélecteur de conduite, alors que le mode **N** est sélectionné, si la porte du conducteur s'ouvre, un signal sonore retentit. Celui-ci s'arrête lorsque la porte du conducteur se referme.

Désactivation du fonctionnement automatique

Dans certaines situations, par exemple lorsqu'il fait extrêmement froid ou lors d'un remorquage (par ex. caravane, panne), il peut être nécessaire de désactiver le fonctionnement automatique du système.

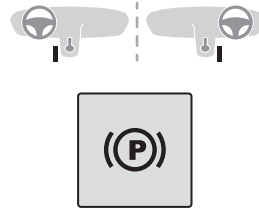

- ▶ Démarrez le moteur.
- ▶ Utilisez le levier de commande pour engager le frein de stationnement, s'il est désengagé.
- ▶ Enlevez complètement votre pied de la pédale de frein.
- ▶ Maintenez le levier de commande dans le sens de désengagement pendant 10 à 15 secondes maximum.
- ▶ Relâchez le levier de commande.
- ▶ Enfoncez et maintenez la pédale de frein dans cette position.
- ▶ Tirez le levier de commande dans le sens d'engagement pendant 2 secondes.

 Ce témoin s'allume sur le tableau de bord pour confirmer la désactivation des fonctions automatiques.

- ▶ Relâchez le levier de commande et la pédale de frein.



À partir de maintenant, le frein de stationnement peut seulement être engagé et désengagé manuellement à l'aide du levier de commande. Reproduisez cette procédure pour réactiver le fonctionnement automatique (confirmé lorsque le témoin du tableau de bord disparaît).

Freinage d'urgence

Si l'enfoncement de la pédale de frein ne donne pas de freinage efficace ou dans des circonstances exceptionnelles (par exemple, conducteur souffrant, conduite assistée), vous pouvez faire freiner le véhicule en tirant de manière soutenue sur la commande de frein de stationnement électrique. Le freinage continue tant que la commande est tirée et il cesse quand elle est relâchée.

Les systèmes ABS et DSC stabilisent le véhicule lors du freinage d'urgence.

En cas de défaillance du freinage d'urgence, le message "**Dysfonctionnement du frein de stationnement**" s'affichera sur le tableau de bord.

  En cas de défaillance des systèmes ABS et DSC, le(s) témoin(s) d'alerte du tableau de bord s'allume(nt). Dans ce cas, la stabilité du véhicule n'est plus assurée.

- ▶ Dans ce cas, assurez la stabilité du véhicule en effectuant l'action "tirer-relâcher" de façon successive et répétée sur la commande de frein de stationnement électrique jusqu'à l'arrêt complet du véhicule.

Assistance au démarrage en côte

Système qui maintient le véhicule à l'arrêt (pendant environ 2 secondes) lors d'un démarrage en côte, pendant que vous passez votre pied de la pédale de frein à la pédale d'accélérateur.

Il est actif uniquement lorsque :

- le véhicule est complètement arrêté, avec votre pied sur la pédale de frein,
- certaines conditions de pente sont remplies,
- la porte du conducteur est fermée.

! WARNING

Ne quittez pas le véhicule lorsqu'il est maintenu temporairement par l'assistance au démarrage en côte.

Si un passager doit sortir du véhicule alors que le moteur est en marche, engagez le frein de stationnement manuellement. Puis, assurez-vous que le témoin du frein de stationnement et le témoin **P** sont fixes sur le levier de commande de frein de stationnement électrique.

! WARNING

La fonction d'aide au démarrage en côte ne peut pas être désactivée. Toutefois, utiliser le frein de stationnement pour immobiliser le véhicule interrompt son fonctionnement.

! WARNING

Si votre véhicule possède une boîte automatique et que vous roulez sur une pente abrupte (en montée ou en descente) avec un véhicule chargé, **appuyez sur la pédale de frein**, sélectionnez la position **D**, relâchez le frein de stationnement, puis relâchez la pédale de frein.

Fonctionnement

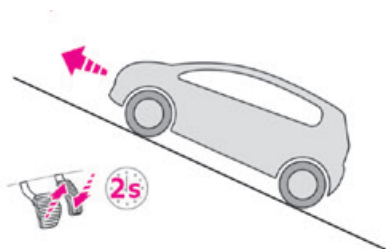

Face à une côte, lorsque le véhicule est à l'arrêt, le véhicule est maintenu pendant un court instant lorsque le conducteur relâche la pédale de frein :

- Si le premier rapport ou le point mort est engagé sur une boîte de vitesses manuelle.
- Si le mode **D** ou **M** est sélectionné sur une boîte de vitesses automatique.
- Si le mode **D** ou **B** est sélectionné sur le sélecteur de conduite.

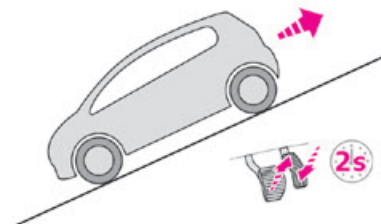

Face à une descente, lorsque le véhicule est à l'arrêt et que la marche arrière est engagée, le véhicule est maintenu pendant un court instant lorsque le conducteur relâche la pédale de frein.

Dysfonctionnement



En cas de dysfonctionnement, ces témoins s'allument sur le tableau de bord, et un message s'affiche.

Faites-le vérifier par un concessionnaire Toyota agréé ou un réparateur Toyota agréé ou tout autre réparateur qualifié.

Boîte de vitesses manuelle 6 vitesses

Engagement de la 5^{ème} ou de la 6^{ème}

► Déplacez le levier de changement de vitesse vers la droite pour engager la 5^{ème} ou la 6^{ème}.

! WARNING

Si vous ne respectez pas cette instruction, la boîte de vitesses risque d'être endommagée de façon permanente (engagement par inadvertance de la 3^{ème} ou de la 4^{ème}).

Engagement de la marche arrière

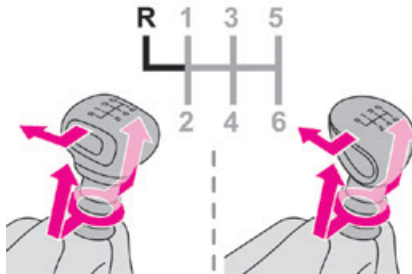

► Relevez la bague sous le pommeau et déplacez le levier de changement de vitesse vers la gauche, puis vers l'avant.

! WARNING

Engagez uniquement la marche arrière lorsque le véhicule est à l'arrêt et que le moteur tourne au ralenti.

! NOTICE

Par mesure de sécurité et pour faciliter le démarrage du moteur :

- sélectionnez toujours le point mort,
- enfoncez la pédale d'embrayage.

Témoin d'efficacité des rapports

(Selon le moteur.)

Ce système aide à réduire la consommation de carburant en recommandant le rapport le plus adapté.

Fonctionnement

En fonction des conditions de circulation et de l'équipement du véhicule, le système peut vous suggérer de sauter un rapport ou plus. Il n'est pas obligatoire de suivre les recommandations en matière de changement de

rapport. En réalité, le tracé de la route, la densité de la circulation et la sécurité restent les facteurs décisifs dans le choix du meilleur rapport. Le conducteur est donc le seul à décider s'il doit suivre ou non les indications données par le système.

Cette fonction ne peut pas être désactivée.

N Sur certains modèles Diesel avec boîte de vitesses manuelle, le système peut suggérer de passer en point mort (**N** s'affiche sur le tableau de bord) pour que le moteur puisse passer en veille (mode STOP avec Stop & Start), dans certaines conditions de conduite.

! NOTICE

Avec une boîte de vitesses automatique, le système n'est actif qu'en fonctionnement manuel.

4 L'information apparaît sur le tableau de bord, sous la forme d'une flèche ascendante ou descendante avec le rapport recommandé.

**NOTICE**

Le système adapte sa recommandation de changement de rapport en fonction des conditions de conduite (pente, charge, etc.) et des exigences du conducteur (demande de puissance, d'accélération, de freinage, etc.).

Le système ne suggère jamais :

- d'engager le premier rapport ;
- d'engager la marche arrière.

Boîte de vitesses automatique

Boîte de vitesses automatique à 6 ou 8 vitesses, avec gestion électronique des changements de rapport. Elle offre également un mode manuel avec changement séquentiel des rapports via les commandes situées derrière le volant.

Levier de sélection

**WARNING**

Pour actionner le levier de sélection en toute sécurité, nous vous recommandons de garder votre pied sur la pédale de frein.

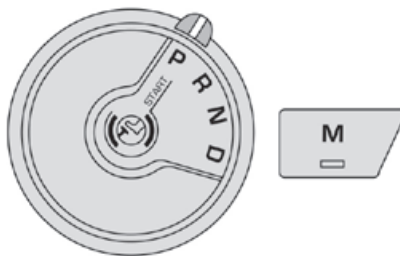

- P.** Stationnement.
- R.** Marche arrière.
- N.** Point mort.
- D.** Conduite (fonctionnement automatique).
- M.** Manuel (fonctionnement manuel pour le changement séquentiel des vitesses).

**NOTICE**

La position **N** peut être utilisée dans les embouteillages ou dans le tunnel d'une station de lavage.

Commandes au volant



► Tirez la commande au volant droite "+" ou gauche "-" vers vous pour passer à la vitesse supérieure ou inférieure.

**NOTICE**

Les commandes au volant ne permettent pas de sélectionner le point mort et d'engager ou de désengager la marche arrière.

Informations affichées sur le tableau de bord

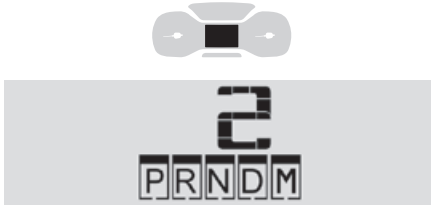

Lorsque vous déplacez le levier de sélection ou que vous appuyez sur le bouton **M**, la vitesse correspondante et le témoin s'affichent sur le tableau de bord.

Le symbole "-" s'affiche si une valeur n'est pas valide.

- ▶ Si le message "**Pied sur le frein**" s'affiche sur le tableau de bord, appuyez fermement sur la pédale de frein.

Déplacement

- ▶ Avec votre pied sur le frein sélectionnez la position **P**.

- ▶ Démarrez le moteur.

Si les conditions ne sont pas remplies, il y a un signal sonore, accompagné d'un message qui s'affiche sur le tableau de bord.

- ▶ Relâchez le frein de stationnement sauf s'il est en mode automatique (avec frein de stationnement électrique).
- ▶ Sélectionnez la position **R**, **N** ou **D**.

! WARNING

Si vous démarrez dans une pente abrupte et que le véhicule est chargé, **appuyez sur la pédale de frein**, sélectionnez la position **D**, relâchez le frein de stationnement, sauf s'il est en mode automatique (avec frein de stationnement électrique), puis relâchez la pédale de frein.

- ▶ Relâchez petit à petit la pédale de frein.
 - Ou
 - ▶ Accélérez progressivement afin de relâcher le frein de stationnement électrique (s'il est engagé en mode automatique).
- Le véhicule se déplace immédiatement.

! NOTICE

Si **P** s'affiche sur le tableau de bord mais que le levier de sélection est dans une autre position, placez le levier de sélection en position **P** afin de faire démarrer le moteur. Si la position **N** est sélectionnée par inadvertance lorsque vous roulez, laissez le moteur revenir au ralenti, puis sélectionnez la position **D** pour accélérer.

! WARNING

Lorsque le moteur tourne au ralenti et que les freins sont relâchés, si la position **R**, **D** ou **M** est sélectionnée, le véhicule se déplace même sans que la pédale d'accélérateur ne soit enfoncée.

Ne laissez jamais des enfants seuls dans le véhicule.

Par mesure de sécurité, ne quittez jamais le véhicule sans prendre la clé ou la commande à distance avec vous, même pendant un court instant.

Lorsque vous effectuez un entretien et que le moteur tourne, engagez le frein de stationnement et sélectionnez la position **P**.

! WARNING

Si votre véhicule est équipé d'une boîte de vitesses automatique, n'essayez pas de faire démarrer le moteur en poussant le véhicule.

Fonctionnement automatique

D ▶ Sélectionnez la position **D** pour un changement **automatique** des rapports. La boîte de vitesses fonctionne alors en mode auto adaptatif, sans aucune intervention de la part du conducteur. Elle sélectionne en permanence le rapport qui convient le mieux

en fonction du style de conduite, du profil de la route et de la charge sur le véhicule.

 Pour une accélération maximale dans fond sur la pédale d'accélérateur (kick-down). La boîte de vitesses change automatiquement de rapport et maintient le rapport sélectionné jusqu'à ce que le régime moteur maximal soit atteint.

Lors du freinage, la boîte de vitesses change automatiquement le rapport pour fournir un freinage moteur efficace.

Si la pédale d'accélérateur est brusquement relâchée, la boîte de vitesses ne passe pas à un rapport supérieur pour des raisons de sécurité.



WARNING

Ne sélectionnez jamais la position **N** lorsque le véhicule se déplace.
Ne sélectionnez jamais **P** ou **R** tant que le véhicule n'est pas complètement arrêté.

Commande manuelle temporaire des changements de vitesse

Vous pouvez adopter provisoirement le changement de commande de vitesse à l'aide des commandes au volant "+" et "-". La demande de changement de vitesse sera exécutée si le régime moteur le permet.

Cette fonction vous permet d'anticiper certaines situations, comme le dépassement d'un autre véhicule ou l'approche d'un virage sur la route. Après quelques secondes sans actionnement des commandes au volant, la boîte de vitesses revient au fonctionnement automatique.

Glissement (se déplacer sans utiliser la pédale d'accélérateur)

Cette fonction permet de manœuvrer facilement le véhicule lorsque celui-ci roule à une vitesse peu élevée (lors du stationnement, dans les embouteillages, etc.).

Lorsque le moteur tourne au ralenti, avec le frein de stationnement déposé et le rapport **D**, **M** ou **R** sélectionné, le **véhicule commence à glisser vers l'avant** dès que vous enlevez votre pied de la pédale de frein (même sans appuyer sur la pédale d'accélérateur)



WARNING

Par mesure de sécurité, ne quittez jamais le véhicule lorsque le moteur tourne et que les portes sont fermées.

Fonctionnement manuel



▶ Avec le sélecteur en position **D**, appuyez sur le bouton **M** pour le changement **séquentiel** des 6 ou 8 vitesses.

Le témoin sur le bouton s'allume.

▶ Actionnez les commandes au volant "+" ou "-".



M apparaît et les rapports engagés s'affichent successivement sur le tableau de bord.

▶ Vous pouvez inverser le fonctionnement automatique à tout moment en appuyant à nouveau sur le bouton **M**.

Le témoin sur le bouton s'éteint.



NOTICE

En mode manuel, il n'est pas nécessaire de dégager la pédale d'accélérateur lors du changement de vitesse.



NOTICE

Il est uniquement possible de passer d'un rapport à un autre si la vitesse du véhicule et le régime moteur le permettent.



NOTICE

Si le régime moteur est trop bas ou trop élevé, la vitesse sélectionnée clignote pendant quelques secondes et la vitesse actuellement engagée s'affiche. Lorsque le véhicule est à l'arrêt ou se déplace très lentement, la boîte de vitesses sélectionne automatiquement le rapport **M1**.

**NOTICE**

Pour préserver les freins lors de la descente dans un pente abrupte, utilisez le freinage moteur pour réduire votre vitesse (rétrogradation ou sélection d'un rapport inférieur).

Maintenir la pédale de frein enfoncé en continu pendant de longues périodes peut entraîner une surchauffe des frein, le système de freinage risque alors d'être endommagé ou de ne plus fonctionner.

Utilisez les freins uniquement lorsque cela est nécessaire pour ralentir ou arrêter le véhicule.

**NOTICE**

En fonction de la configuration de la route (par exemple, une route montagneuse), le fonctionnement manuel est préférable.

Le fonctionnement automatique peut ne pas toujours convenir et ne permet pas le freinage moteur.

Valeur invalide pendant le fonctionnement manuel



Ce symbole s'affiche si un rapport n'est pas correctement engagé (sélecteur de vitesse entre deux positions).

► Placez "correctement" le levier de sélection dans une position.

Couper l'allumage du véhicule

Avant de couper le moteur, sélectionnez la position **P**, puis engagez le frein de stationnement pour immobiliser le véhicule, sauf s'il est engagé en mode automatique (avec frein de stationnement électrique).

Vérifiez que le mode **P** a été engagé et que le frein de stationnement électrique a été appliqué automatiquement, et si ce n'est pas le cas, appliquez-le manuellement.

Le témoin correspondant s'allume sur le sélecteur et le levier de commande de frein de stationnement électrique doit être en position ON, tout comme ceux sur le tableau de bord.

**NOTICE**

Il est possible que vous remarquiez un point de résistance lorsque vous passez en position **P**.

Si le sélecteur n'est pas en position **P** lorsque la porte du conducteur est ouverte ou environ 45 secondes après que l'allumage a été mis en position OFF, un signal sonore retentit et un message apparaît.

► Remettez le sélecteur de conduite en position **P** ; le signal sonore s'arrête et le message disparaît.

**WARNING**

Lorsque vous vous trouvez dans une pente abrupte et que le véhicule est chargé, **appuyez sur la pédale de frein**, sélectionnez la position **P**, engagez le frein de stationnement, sauf s'il est en mode automatique (avec frein de stationnement électrique), puis relâchez la pédale de frein.

**WARNING**

Dans tous les cas, veillez à que le levier de sélection soit en position **P** avant de sortir de votre véhicule.

Dysfonctionnement

Lorsque l'allumage est en position ON, un message s'affiche sur le tableau de bord pour indiquer un dysfonctionnement de la boîte de vitesses.

Dans ce cas, la boîte de vitesses passe en mode de secours et est verrouillée en 3^{ème} vitesse. Il est possible que vous ressentiez une secousse importante (sans risque pour la boîte de vitesses) lorsque vous passez de **P** à **R** et de **N** à **R**.

Ne dépassez pas 100 km/h (62 mph) et les limitations de vitesse autorisées localement.

Faites-le vérifier par un concessionnaire Toyota agréé ou un réparateur Toyota agréé ou tout autre réparateur qualifié.

WARNING

Il y a un risque d'endommager la boîte de vitesses :

- Si les pédales d'accélérateur et de frein sont enfoncées en même temps.
- Si, en cas de dysfonctionnement de la batterie, vous mettez de force le sélecteur de la position **P** à une autre position.

WARNING

Si votre véhicule est équipé d'une boîte de vitesses automatique, n'essayez pas de faire démarrer le moteur en poussant le véhicule.

Sélecteur de conduite (électrique)

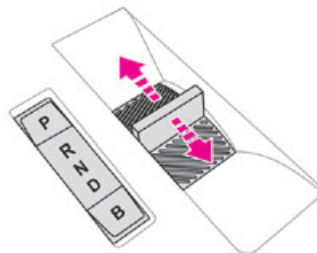

Le sélecteur de conduite est un sélecteur à pulsion avec une fonction de freinage régénérateur.

Le sélecteur de conduite offre une commande de traction en fonction du style de conduite, du profil de la route et de la charge du véhicule. Lorsque le freinage régénérateur est activé, le sélecteur gère aussi le freinage moteur quand la pédale d'accélérateur est relâchée.

P. Stationnement

Bouton pour stationner le véhicule : les roues avant sont bloquées (le bouton s'allume pour indiquer qu'il est activé).

R. Marche arrière

Pour engager la marche arrière, avec le pied sur la pédale de frein.

N. Point mort

Pour déplacer le véhicule quand l'allumage est désactivé et le laisser rouler en roue libre. Pour plus d'informations sur la **roue libre**, reportez-vous à la section correspondante.

D. Conduite (marche avant automatique)

B. Frein (freinage régénérateur)

Bouton pour passer en mode conduite/marche avant automatique avec fonction de freinage régénérateur (ce bouton s'allume pour indiquer qu'il est activé).

Informations affichées sur le tableau de bord

Quand l'allumage est mis en position ON, l'état du sélecteur de conduite s'affiche sur le tableau de bord :

P: Stationnement,

R: Marche arrière,

N: Point mort,

D: Conduite (marche avant automatique),

B: Frein (marche avant automatique avec fonction de freinage régénérateur activée).

Fonctionnement

► Déplacez le sélecteur en l'enfonçant vers l'avant (**N** ou **R**) ou vers l'arrière (**N** ou **D**) une ou deux fois, en allant au-delà du point de résistance si nécessaire. Par exemple, pour passer de **P** à **R** (avec votre pied sur la pédale de frein), poussez vers

l'avant deux fois sans aller au-delà du point de résistance ou poussez une seule fois en allant au-delà du point de résistance.

Freinage régénérateur

Avec fonction de freinage et lors de la décélération

La fonction de freinage imite le freinage moteur, ce qui ralentit le véhicule sans devoir enfoncer la pédale de frein. Le véhicule ralentit plus rapidement lorsque le conducteur relâche la pédale d'accélérateur.

L'énergie récupérée lorsque la pédale d'accélérateur est relâchée est alors utilisée pour recharger partiellement la batterie de traction, ce qui augmente donc l'autonomie du véhicule.

⚠ WARNING

La décélération du véhicule qui en résulte ne provoque pas l'allumage des feux stop.

► En mode **D**, appuyez sur le bouton **B** pour activer/désactiver la fonction (le bouton s'allume lorsque la fonction est activée).

D sur le tableau de bord est remplacé par **B**. L'état du système est sauvegardé lorsque l'allumage est coupé.

⚠ WARNING

Dans certaines situations (comme une batterie chargée complètement, des températures extrêmes), le niveau de freinage régénérateur risque d'être provisoirement limité, ce qui provoque une décélération moindre.

Le conducteur doit toujours surveiller le trafic et être prêt à utiliser la pédale de frein.

Avec la pédale de frein

Lorsque vous enfoncez la pédale de frein, le système de freinage intelligent récupère automatiquement une partie de l'énergie et l'utilise pour recharger la batterie de traction. Cette récupération de l'énergie réduit également l'utilisation des plaquettes de frein et limite par conséquent leur usure.

⚠ NOTICE

Il est possible que le conducteur ressente une sensation différente lorsqu'il enfonce la pédale de frein par rapport à un véhicule sans freinage régénérateur.

Modes de conduite (électrique)

Les modes de conduite sont sélectionnés à l'aide de la commande suivante :

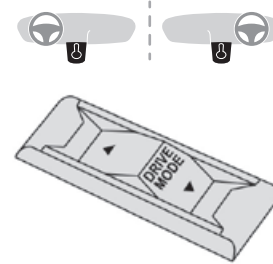

En appuyant sur la commande, vous affichez les modes sur le tableau de bord et, selon le modèle, sur l'écran avec TOYOTA Pro Touch avec système de navigation.

Vous ne pouvez pas sélectionner un mode si le témoin **READY** est éteint.

Lorsque le message disparaît, le mode sélectionné est activé et reste indiqué sur le tableau de bord (sauf mode **Normal**). Chaque fois que l'allumage est activé, le mode **Normal** est sélectionné par défaut.

Normal

Cela optimise l'autonomie et les performances dynamiques.

Pour obtenir un maximum de couple et de puissance, enfoncez complètement la pédale d'accélérateur.

Eco

Optimise la consommation d'énergie, en réduisant la production de chauffage et de climatisation (sans toutefois les désactiver) et limitant le couple et la puissance du moteur.

Power

Offre des performances du véhicule équivalentes lorsqu'il est complètement chargé (PBV) à une situation où le véhicule est en mode Normal et déchargé.

Stop & Start

La fonction Stop & Start permet de mettre le moteur en veille temporairement (mode STOP) lorsque le véhicule est à l'arrêt (feux tricolores, embouteillages, etc.). Le moteur redémarre automatiquement (mode START) dès que le conducteur souhaite recommencer à rouler. D'abord conçue pour la ville, cette fonction vise à réduire la consommation de carburant et les émissions d'échappement ainsi que le bruit lorsque le véhicule est à l'arrêt. Elle n'affecte aucune autre fonctionnalité du véhicule, notamment le freinage.

⚠ WARNING

Conduite sur routes inondées

Avant d'entrer dans une zone inondée, nous vous recommandons fortement de désactiver le système Stop & Start.

Pour plus d'informations sur les **Recommandations de conduite**, en particulier sur les routes inondées, reportez-vous à la section correspondante.

⚠ WARNING

Si le système a été désactivé en mode STOP, le moteur redémarre immédiatement.

⚠ NOTICE

Le système se réactive automatiquement lorsque le moteur est démarré par le conducteur.

Désactivation/Réactivation

Avec/sans système audio

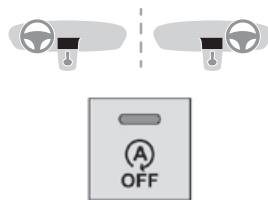

► Pour désactiver ou réactiver le système, appuyez sur ce bouton.

Le témoin **s'allume** lorsque le système est **désactivé**.

Avec l'écran tactile



Les réglages se modifient dans le menu de configuration du véhicule.

Fonctionnement

Conditions requises pour le fonctionnement

- La porte du conducteur doit être fermée.
- La porte latérale coulissante doit être fermée.
- La ceinture de sécurité du conducteur doit être attachée.
- La batterie doit être suffisamment chargée.
- La température du moteur doit se situer dans sa plage de fonctionnement nominale.
- La température extérieure doit être comprise entre 0 °C et 35 °C.

Mise en veille du moteur (mode STOP)

Le moteur est automatiquement mis en mode veille dès que le conducteur montre l'intention de s'arrêter.

Avec une **boîte de vitesses manuelle** : à des vitesses inférieures à 20 km/h (12 mph) ou avec

le véhicule à l'arrêt (selon le moteur), avec le levier de changement de vitesse au point mort et la pédale d'embrayage relâchée.

Avec une **boîte de vitesses automatique** : avec la pédale de frein enfoncée ou le sélecteur de rapport en position **N**, avec le véhicule à l'arrêt.

Compteur horaire

Un compteur horaire additionne les périodes pendant lesquelles le moteur a été mis en veille pendant le trajet. Il est réinitialisé chaque fois que le contact est allumé.

Cas spécifiques :

Le moteur ne sera pas mis en veille si toutes les conditions de fonctionnement ne sont pas réunies et dans les cas suivants.

- Pente abrupte (en montée ou descente).
- Le véhicule n'a pas dépassé les 10 km/h (6 mph) depuis le dernier démarrage du moteur (avec la clé ou le bouton "START/STOP").
- Besoin de conserver une température agréable dans l'habitacle.
- Désembuage activé.



Dans ces cas précis, le témoin clignote pendant quelques secondes, puis s'éteint.



NOTICE

Une fois que le moteur a redémarré, le mode STOP n'est plus disponible tant que le véhicule n'a pas atteint une vitesse de 8 km/h (5 mph).



NOTICE

Pendant les manœuvres de stationnement, le mode STOP n'est pas disponible pendant quelques secondes après avoir quitté la marche arrière ou après avoir tourné le volant.

Redémarrage du moteur (mode START)

Le moteur redémarre automatiquement dès que le conducteur montre l'intention de se déplacer de nouveau.

Avec une boîte de vitesses manuelle : avec la pédale d'embrayage complètement enfoncée.

Avec une boîte de vitesses automatique :

- Avec le sélecteur en position **D** ou **M** : avec la pédale de frein enfoncée.
- Avec le sélecteur en position **N** et la pédale de frein relâchée : avec le sélecteur en position **D** ou **M**.
- Avec le sélecteur en position **P** et la pédale de frein enfoncée : avec le sélecteur en position **R**, **N**, **D** ou **M**.
- Rapport de marche arrière engagé.

Cas spécifiques :

Le moteur redémarrera automatiquement si toutes les conditions de fonctionnement sont remplies et dans le cas suivant.

- Avec une **boîte de vitesses manuelle** : la vitesse du véhicule dépasse 25 km/h (16 mph) ou 3 km/h (2 mph) (selon le moteur).
- Avec une **boîte de vitesses automatique** : la vitesse du véhicule dépasse 3 km/h (2 mph).



Dans ce cas précis, le témoin clignote pendant quelques secondes, puis s'éteint.

Dysfonctionnements

Selon les équipements du véhicule :



En cas de dysfonctionnement du système, ce témoin d'alerte clignote sur le tableau de bord.



Le témoin d'alerte dans ce bouton clignote et un message apparaît, accompagné d'un signal sonore.

Faites-le vérifier par un concessionnaire Toyota agréé ou un réparateur Toyota agréé ou tout autre réparateur qualifié.

Le véhicule cale en mode STOP

Tous les témoins d'alerte du tableau de bord s'allument en cas de dysfonctionnement.

Selon le modèle, un message d'avertissement peut également s'afficher, vous invitant à placer le levier de sélection en position **N** et à enfoncer la pédale de frein.

- Arrêtez puis redémarrez le moteur à nouveau avec la clé ou le bouton "START/STOP".

WARNING

Batterie 12 V

Le système Stop & Start nécessite une batterie 12 V de technologie et de spécification particulière.

Tous travaux doivent être effectués uniquement par un concessionnaire Toyota agréé ou un réparateur Toyota agréé ou tout autre réparateur qualifié.

Détection de sous-gonflage des pneus

Ce système vérifie automatiquement la pression des pneus lorsque vous roulez.

Il compare les informations données par les capteurs de vitesse de roue avec les valeurs de référence , **qui doivent être réinitialisées chaque fois que la pression des pneus est réglée ou qu'une roue est changée.**

Le système déclenche un avertissement dès qu'il détecte une baisse de la pression des pneus d'un ou plusieurs pneus.

WARNING

La détection de sous-gonflage des pneus ne doit pas empêcher le conducteur d'être vigilant.

Ce système ne vous évite pas de contrôler régulièrement la pression des pneus (notamment celle de la roue de secours) ainsi qu'avant un long trajet.

Conduire avec des pneus sous-gonflés, notamment dans des conditions météorologiques défavorables (lourde charge, vitesse élevée, long trajet) :

- diminue l'adhérence sur la route.
- rallonge les distances de freinage.
- entraîne une usure prématurée des pneus.
- augmente la consommation de carburant.

NOTICE

La pression de gonflage définie pour le véhicule est indiqué sur l'étiquette de pression des pneus.

Pour plus d'informations sur l'**Identification des repères**, reportez-vous à la section correspondante.

WARNING

Vérification de la pression des pneus

Cette vérification doit être effectuée lorsque les pneus sont "froids" (véhicules arrêtés pendant 1 heure ou après un trajet de moins de 10 km (6 miles) à une vitesse modérée). Sinon, ajouté 0,3 bars aux pressions indiquées sur l'étiquette.

NOTICE

Chaînes à neige

Le système ne doit pas être réinitialisé après que vous avez posé ou déposé des chaînes à neige.

NOTICE

Roue de secours

La roue de secours n'est pas équipée d'un capteur de détection de sous-gonflage.

Avertissement en cas de sous-gonflage



Cela est signalé par l'éclairage fixe de ce témoin d'avertissement, par un signal sonore qui retentit et, en fonction de l'équipement, d'un message qui s'affiche.

- ▶ Réduisez immédiatement la vitesse, évitez tout mouvement excessif et évitez un freinage brusque.
- ▶ Arrêtez le véhicule dès que vous pouvez le faire en toute sécurité.



WARNING

La baisse de pression détectée peut ne pas toujours causer une déformation visible du pneu.
Ne vous contentez pas d'une simple vérification visuelle.

- ▶ A l'aide d'un compresseur, comme celui qui se trouve dans la trousse de réparation pour pneus crevés, vérifiez la pression des quatre pneus lorsqu'ils sont froids.
- ▶ S'il est impossible d'effectuer cette vérification immédiatement, conduisez prudemment à une vitesse réduite.
- ▶ En cas de crevaison, utilisez la trousse de réparation pour pneus crevés ou la roue de secours (en fonction de l'équipement).



WARNING

Une conduite trop lente peut ne pas assurer un contrôle optimal.
L'alerte n'est pas immédiatement déclenchée en cas de chute soudaine de la pression ou d'explosion du pneu. Cela s'explique par l'analyse des valeurs relevées par le capteur de vitesse de roue qui peut prendre plusieurs minutes.
L'analyse peut prendre plus de temps à des vitesses inférieures à 40 km/h (25 mph), ou lors d'un mode de conduite sportive.



NOTICE

L'avertissement reste actif jusqu'à ce que le système soit réinitialisé.

Réinitialisation

Réinitialisez le système après avoir réglé la plupart d'un ou plusieurs pneus et après avoir changé une ou plusieurs roues.



WARNING

Avant de réinitialiser le système, assurez-vous que les pressions des quatre pneus sont correctes pour les conditions d'utilisation du véhicule et qu'elles sont conformes aux valeurs écrites sur l'étiquette de pression des pneus.
Vérifiez les pressions des quatre pneus avant de procéder à la réinitialisation.
Le système ne vous donne pas de conseils si une pression n'est pas correcte au moment de la réinitialisation.

Sans système audio



- ▶ Lorsque le véhicule est à l'arrêt, appuyez sur ce bouton pendant environ 3 secondes, puis relâchez-le. La réinitialisation est confirmée par un signal sonore.

Avec le système audio ou l'écran tactile



Lorsque le véhicule est à l'arrêt, le système est réinitialisé via le menu de configuration du véhicule.

Dysfonctionnement



En cas de dysfonctionnement, ces témoins d'avertissement s'allument sur le tableau de bord.

Dans ce cas, la fonction de contrôle de sous-pression des pneus n'est plus effectuée.

Faites-le vérifier par un concessionnaire Toyota agréé ou un réparateur Toyota agréé ou tout autre réparateur qualifié.

Recommandations générales concernant les aides à la conduite et à la manœuvre

NOTICE

Les aides à la conduite et à la manœuvre ne peuvent en aucun cas se substituer à la vigilance du conducteur.

Le conducteur doit respecter le code de la route, rester maître du véhicule en toutes circonstances et pouvoir en reprendre le contrôle à tout moment. Le conducteur doit adapter sa vitesse aux conditions climatiques, aux conditions de circulation et à l'état de la route.

Il est de la responsabilité du conducteur de contrôler constamment la circulation, d'évaluer les distances et les vitesses relatives des autres véhicules et d'anticiper leurs mouvements avant de mettre son clignotant et de changer de voie.

Les systèmes ne peuvent pas aller au-delà des limites de la physique.

NOTICE

Aides à la conduite

Tenez le volant à deux mains, utilisez toujours les rétroviseurs intérieur et extérieurs, gardez toujours les pieds près des pédales et faites une pause toutes les deux heures.

NOTICE

Aides à la manœuvre

Le conducteur doit toujours vérifier l'environnement du véhicule avant et pendant toute la manœuvre, à l'aide des rétroviseurs.

WARNING

Radar(s)

Le fonctionnement du/des radar(s), conjointement avec d'autres fonctions associées, peut être affecté par l'accumulation de saleté (boue et gel par exemple), dans de mauvaises conditions météorologiques (fortes pluies et neige par exemple), ou si les pare-chocs sont endommagés.

Si le pare-chocs avant doit être repeint, contactez un concessionnaire Toyota agréé ou un réparateur Toyota agréé ou tout autre réparateur qualifié. Certains types de peintures pourraient altérer le fonctionnement du/des radar(s).



⚠ WARNING

Caméra d'aide à la conduite

Cette caméra et ses fonctions associées peuvent être endommagées ou ne pas fonctionner si la zone du pare-brise devant la caméra est sale, brumeuse, givrée, couverte de neige, endommagée ou masquée par un autocollant.

En conditions froides et humides, désembuez le pare-brise régulièrement.

Une mauvaise visibilité (éclairage public inadéquat, fortes pluies, brouillard épais, chutes de neige), un éblouissement (phares d'un véhicule venant en sens inverse, soleil bas, reflets sur une route humide, sortie de tunnel, ombre et lumière alternées) peuvent également nuire aux performances de détection.

Si vous devez remplacer votre pare-brise, contactez un concessionnaire Toyota agréé ou un réparateur Toyota agréé ou tout autre réparateur qualifié pour recalibrer la caméra. Dans le cas contraire, les aides à la conduite pourraient ne plus fonctionner.

⚠ NOTICE

Autres caméras

Les images affichées sur l'écran tactile ou sur le tableau de bord par la(les) caméra(s) peuvent être déformées par le relief.

En présence de zones ombragées, ou dans des conditions d'ensoleillement intense ou d'éclairage inadéquat, l'image peut être assombrie et présenter un contraste plus faible.

Des obstacles peuvent paraître plus loin que leur position réelle.

⚠ WARNING

Capteurs

Le fonctionnement des capteurs et des fonctions associées peut être perturbé par des interférences sonores telles que celles émises par des véhicules et des machines pneumatiques, par l'accumulation de neige ou de feuilles mortes sur la route ou en cas de pare-chocs et rétroviseurs endommagés. Lorsque la marche arrière est engagée, un signal sonore (bip long) indique que les capteurs sont sales.

Un choc à l'avant ou à l'arrière du véhicule peut perturber les réglages des capteurs, ce qui n'est pas toujours détecté par le système : les mesures de distance peuvent être faussées.

Les capteurs ne détectent pas systématiquement les obstacles s'ils sont trop bas (trottoirs, goujons) ou trop fins (arbres, poteaux, clôtures métalliques). Certains obstacles situés dans les angles morts des capteurs peuvent ne pas être détectés ou ne plus l'être pendant la manœuvre.

Certains matériaux (tissus) absorbent les ondes sonores : les piétons peuvent ne pas être détectés.

**NOTICE****Entretien**

Nettoyez les pare-chocs et les rétroviseurs extérieurs, ainsi que le champ de vision des caméras régulièrement.

Lorsque vous nettoyez votre véhicule à haute pression, éloignez le jet d'au moins 30 cm du radar, des capteurs et des caméras.

**WARNING****Tapis**

L'utilisation de tapis non approuvés par TOYOTA peut entraver le fonctionnement du limiteur/régulateur de vitesse.

Pour éviter que les pédales ne se coincent :

- assurez-vous que le tapis est placé correctement ;
- ne placez jamais un tapis par-dessus un autre.

**NOTICE****Unités de vitesse**

Assurez-vous que les unités de vitesse affichées sur le tableau de bord (km/h ou mph) sont celles du pays dans lequel vous roulez.

Si ce n'est pas le cas, lorsque le véhicule est à l'arrêt, sélectionnez les unités adéquates de façon à vous conformer à la réglementation locale.

En cas de doute, contactez un concessionnaire Toyota agréé ou un réparateur Toyota agréé ou tout autre réparateur qualifié.

Affichage tête haute

Ce système projette diverses informations sur une lame de projection fumée située dans le champ de vision du conducteur, ce qui lui permet de conduire sans quitter la route des yeux.

Informations affichées pendant le fonctionnement

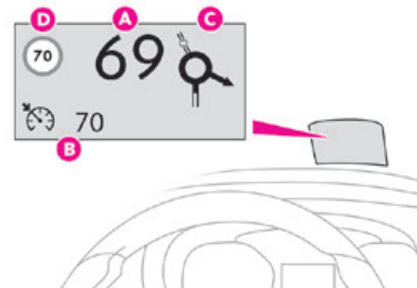

Une fois le système activé, les informations suivantes sont regroupées dans l'affichage tête haute :

- A.** La vitesse de votre véhicule.
- B.** Informations du régulateur/limiteur de vitesse.
- C.** Si votre véhicule en est équipé, les distances entre les véhicules, les alertes de freinage d'urgence automatique et les instructions de navigation.
- D.** Si votre véhicule en est équipé, informations de limitations de vitesse.

NOTICE

Pour plus d'informations sur la **Navigation**, reportez-vous à la section **Equipements audio et télématique**.

Levier de sélection

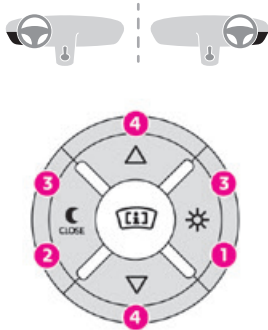

1. On.
2. Off (appui long).
3. Réglage de la luminosité.
4. Réglage de la hauteur de l'écran

Activation/Désactivation

► Lorsque le moteur tourne, appuyez sur le bouton **1** pour activer le système et déployer la lame de projection.

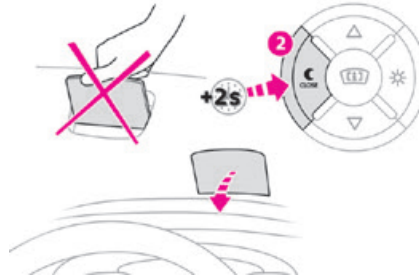

► Appuyez sur le bouton **2** et maintenez-le dans cette position pour désactiver le système et rabattre la lame de projection. L'état du système est sauvegardé lorsque le moteur est désactivé et est restauré lorsque celui-ci est redémarré.

Réglage de la hauteur

► Lorsque le moteur tourne, réglez l'écran selon la hauteur souhaitée à l'aide des boutons **4** :

- vers le haut pour relever l'écran,
- vers le bas pour baisser l'écran.

Réglage de la luminosité

► Lorsque le moteur tourne, réglez la luminosité de l'écran d'informations à l'aide des boutons **3** :

- sur le "soleil" pour augmenter la luminosité,
- sur la "lune" pour baisser la luminosité.

WARNING

Lorsque le véhicule est à l'arrêt ou lorsque vous roulez, aucun objet ne doit être placé autour de la lame de projection (ou dans son renforcement) afin de ne pas gêner son mouvement et l'empêcher de fonctionner correctement.

NOTICE

Dans certaines conditions extrêmes (pluie et/ou neige, soleil éclatant, etc.), l'affichage tête haute peut ne pas être visible ou subir des interférences temporaires.

Certaines lunettes de soleil peuvent empêcher de lire les informations.

Pour nettoyer la lame de projection, utilisez un chiffon propre et doux (comme un chiffon pour nettoyer les lunettes ou un chiffon en microfibre). N'utilisez pas de chiffon sec ou abrasif, ni de détergent ou de solvant, car ils risquent de rayer la lame de projection ou d'endommager le revêtement non réfléchissant.

NOTICE

Ce système fonctionne lorsque le moteur est en marche, et les réglages sont enregistrés lorsque le contact est coupé.

Mémorisation des vitesses

Cette fonction vous permet d'enregistrer les réglages de vitesse qui sont ensuite utilisés pour paramétrer les deux systèmes : le limiteur de vitesse (limite la vitesse du véhicule) ou le régulateur de vitesse (vitesse de croisière du véhicule).

Vous pouvez enregistrer 6 vitesses réglées pour chacun des deux systèmes.

Programmation



Les seuils de vitesse peuvent être définis dans le menu de configuration du véhicule à l'aide de l'écran tactile.

► Sélectionnez le système pour lequel vous voulez mémoriser les nouveaux réglages de vitesse :



– Limiteur de vitesse

ou



– régulateur de vitesse.



- Appuyez sur le bouton correspondant à la vitesse réglée que vous souhaitez modifier.
- Saisissez la nouvelle valeur à l'aide du clavier numérique et confirmez.
- Confirmez pour enregistrer les modifications et quittez le menu.



NOTICE

MEM Les vitesses mémorisées sont rappelées si vous appuyez sur ce bouton.

Reconnaissance des limites de vitesse et recommandations



WARNING

Reportez-vous aux **Recommandations générales concernant l'utilisation des aides à la conduite et à la manœuvre.**



Ce système affiche la vitesse maximale autorisée sur le tableau de bord, en fonction des limitations de vitesse du pays dans lequel vous conduisez :

- Panneaux de limitation de vitesse détectés par la caméra.
- Informations relatives à la limitation de vitesse provenant de la cartographie du système de navigation.

⚠ WARNING

La cartographie de navigation doit être mise à jour régulièrement si vous souhaitez recevoir des informations correctes relatives à la limitation de vitesse en provenance du système.

⚠ WARNING

Les unités utilisées pour les limitations de vitesse (km/h ou mph) dépendent du pays dans lequel vous roulez. Cela doit être pris en compte pour que vous respectiez la limitation de vitesse. Pour que le système fonctionne correctement lorsque vous changez de pays, l'unité de vitesse du tableau de bord doit correspondre à celle du pays dans lequel vous roulez.

⚠ WARNING

La lecture automatique des panneaux de signalisation est un système d'aide à la conduite et n'affiche pas toujours correctement les limitations de vitesse. Les panneaux de limitation de vitesse en bord de route auront toujours la priorité sur ceux affichés par le système. Le système est conçu pour détecter des panneaux conformes à la Convention de Vienne sur les panneaux de signalisation.

Activation/Désactivation

 Les réglages se modifient dans le menu de configuration du véhicule.

Informations affichées sur le tableau de bord

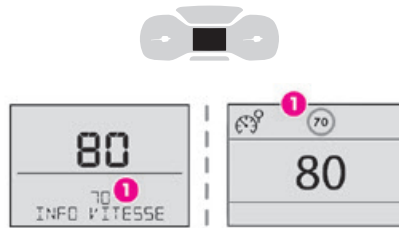

Affichage tête haute

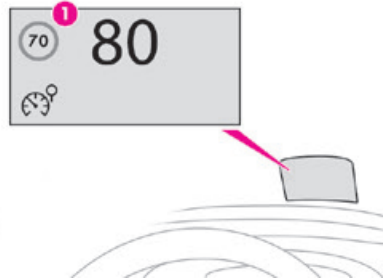

1. Indication de limitation de vitesse

Affichage de vitesse

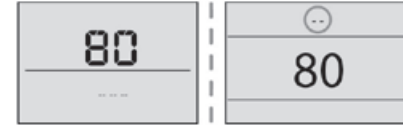

Le système est activé mais ne détecte aucune limitation de vitesse.



Lors de la détection d'une limitation de vitesse, le système affiche la valeur.



 S'il le souhaite, le conducteur peut régler la vitesse du véhicule en fonction des informations fournies par le système.

Limites de fonctionnement

Le système ne tient pas compte des variations de limitation de vitesse, particulièrement dans les cas suivants :

- météo mauvaise (pluie, neige) ;
- pollution atmosphérique ;
- Remorquage.
- conduite avec une roue de secours "galette" ou avec des chaînes à neige ;
- pneu réparé avec le kit de réparation temporaire ;
- jeunes conducteurs.

Il est possible que le système n'affiche pas la limitation de vitesse s'il ne détecte pas un panneau de limitation de vitesse pendant une période prédéfinie et dans les situations suivantes :

- la visibilité des panneaux est obstruée, ils ne sont pas standard, sont endommagés ou pliés. ;
- cartes obsolètes ou incorrectes.

Enregistrement de la vitesse réglée



En plus du système **Reconnaissance des limites de vitesse et recommandations**, le conducteur peut utiliser la vitesse affichée comme vitesse réglée pour le limiteur ou

le régulateur de vitesse à l'aide du bouton d'enregistrement du limiteur ou du régulateur de vitesse.

NOTICE

Pour plus d'informations sur le **Limiteur de vitesse**, le **Régulateur de vitesse** ou le **Régulateur de vitesse adaptatif**, reportez-vous aux sections correspondantes.

Commandes au volant

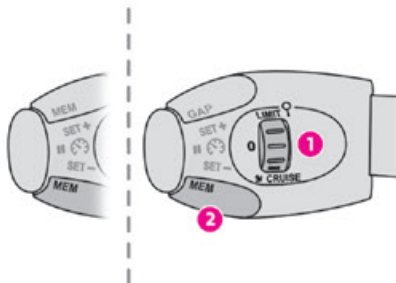

1. Sélection du mode limiteur/régulateur de vitesse
2. Mémoriser la vitesse réglée

Informations affichées sur le tableau de bord

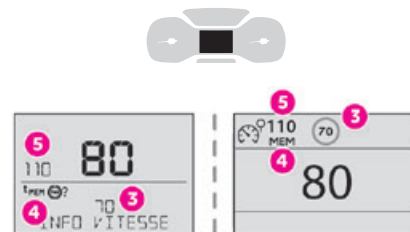

Affichage tête haute

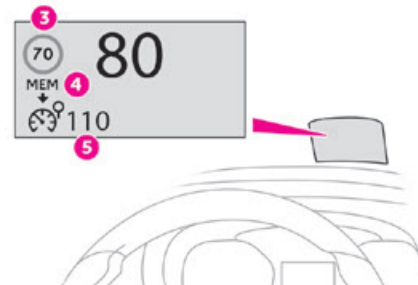

3. Indication de limitation de vitesse.
4. Demande de mémorisation de la vitesse.
5. Vitesse réglée actuelle.

Enregistrement de la vitesse réglée



► Allumez le limiteur/régulateur de vitesse. Les informations concernant le limiteur/régulateur de vitesse s'affichent.

Si un panneau suggérant une nouvelle vitesse réglée est détecté, le système affiche la valeur et "MEM" clignote pendant quelques secondes, vous invitant à l'enregistrer comme nouvelle vitesse réglée.

NOTICE

S'il y a une différence de moins de 9 km/h (6 mph) entre la vitesse réglée et la vitesse affichée par le système Reconnaissance des limites de vitesse et recommandations, le symbole "MEM" ne s'affiche pas.

Selon les conditions de circulation, plusieurs vitesses peuvent s'afficher.

- Appuyez sur le bouton **2une fois** pour enregistrer la vitesse suggérée. Un message de confirmation s'affiche.
- Appuyez sur le bouton **2à nouveau** pour confirmer et enregistrer la nouvelle vitesse réglée. L'affichage revient alors à son état précédent.

Limiteur de vitesse

WARNING

Reportez-vous aux **Recommandations générales concernant l'utilisation des aides à la conduite et à la manœuvre.**

 Ce système empêche le véhicule de dépasser la vitesse programmée par le conducteur (réglage de la vitesse). Le limiteur de vitesse est **activé** manuellement. La vitesse réglée minimale est 30 km/h (19 mph).

La vitesse réglée reste en mémoire lorsque l'allumage est coupé.

NOTICE

GAP Pour plus d'informations sur ce bouton et le **Régulateur de vitesse adaptatif**, reportez-vous à la section correspondante.

NOTICE

MEM Pour plus d'informations sur la fonction **Mémorisation des vitesses**, reportez-vous à la section correspondante.

NOTICE

Pour plus d'informations sur la fonction **Reconnaissance de limitation de vitesse** et la mémorisation de la limitation de vitesse en particulier, reportez-vous à la section correspondante.

Commande au volant

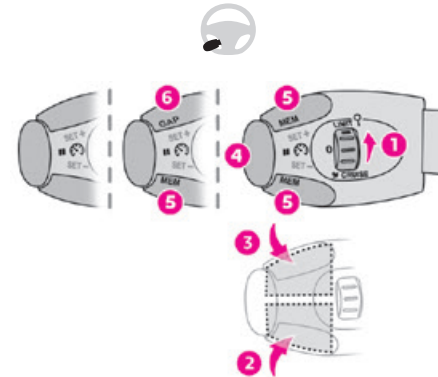

1. ON (position **LIMIT**)/OFF (position **0**)
2. Réduire la vitesse réglée
3. Augmenter la vitesse réglée
4. Mettre en pause/réactiver le limiteur de vitesse avec la vitesse réglée précédemment enregistrée

5. Selon le modèle :
- Affichage des seuils de vitesse enregistrés à l'aide de la fonction Mémoire de vitesses ou
 - Utiliser la vitesse suggérée par le Reconnaissance des limites de vitesse et recommandations (affichage **MEM**)
6. Affichage et réglage de la distance programmée entre les véhicules

Pour plus d'informations sur la fonction **Mémoire des vitesses** ou le **Reconnaissance des limites de vitesse et recommandations**, reportez-vous aux sections correspondantes.

Informations affichées sur le tableau de bord

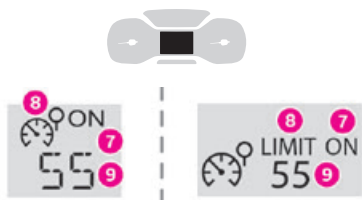

Affichage tête haute

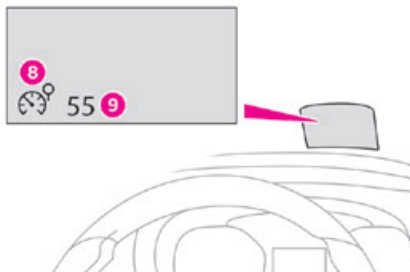

7. Indication du limiteur de vitesse activé/sur pause.
8. Indication de sélection du mode limiteur de vitesse.
9. Valeur de réglage de la vitesse.

Mise en position ON/mise en pause

- ▶ Tournez la molette 1 jusqu'à la position "LIMITE" pour sélectionner le mode limiteur de vitesse ; la fonction est mise en pause.
- ▶ Si la limite de vitesse réglée vous convient (dernière limite réglée programmée dans le système), appuyez sur le bouton 4 pour mettre le limiteur de vitesse en position ON.
- ▶ Si vous appuyez une nouvelle fois sur le bouton 4, la fonction est mise en pause.

Réglage de la vitesse limite

Vous ne devez pas activer le limiteur de vitesse pour régler la vitesse.

Pour modifier la vitesse limite réglée, en fonction de la vitesse actuelle du véhicule :

- ▶ Appuyez brièvement sur le bouton 2 ou 3 pour changer la valeur par incrément de + ou - 1,6 km/h (1 mph).
- ▶ Appuyez sur le bouton 2 ou 3 et maintenez-le enfoncé pour changer la valeur par incrément de + or - 8 km/h (5 mph).

Pour modifier la vitesse limite réglée à l'aide des vitesses mémorisées et depuis l'écran tactile :

- ▶ Appuyez sur la touche 5 pour afficher les réglages de vitesse mémorisée.
- ▶ Appuyez sur la touche de l'écran tactile pour procéder au réglage de la vitesse souhaitée. L'écran de sélection se ferme après quelques instants.

Ce réglage devient la nouvelle vitesse limite.

Pour changer le réglage de la vitesse de croisière sur la base de la vitesse suggérée par la Reconnaissance des limites de vitesse et recommandations affichée sur le tableau de bord :

- ▶ Appuyez sur le bouton 5 une fois ; un message s'affiche pour confirmer la demande de mémorisation.
- ▶ Appuyez sur le bouton 5 à nouveau pour enregistrer la vitesse suggérée.

La vitesse s'affiche immédiatement comme nouveau réglage de vitesse sur le tableau de bord.

Dépassement temporaire de la vitesse programmée

► Pour dépasser temporairement le seuil de vitesse programmé, appuyez à fond sur la pédale d'accélérateur.

Le limiteur de vitesse est temporairement désactivé et la vitesse programmée affichée clignote.

Si elle est dépassée pendant une période prolongée, un signal sonore retentit.

Relâchez simplement la pédale d'accélérateur pour revenir à une vitesse inférieure à la vitesse programmée.

Lorsque la vitesse limite est dépassée mais que cela n'est pas dû à une action du conducteur (en cas de pente abrupte, par exemple), un signal audible se déclenche immédiatement.

Une fois que la vitesse du véhicule est revenue au réglage programmé, le limiteur de vitesse fonctionne à nouveau : l'affichage de la vitesse programmée est à nouveau fixe.

Mise en position OFF

► Tournez la molette 1 jusqu'à la position "0" : l'affichage des informations sur le limiteur de vitesses disparaît.

Dysfonctionnement



Des tirets s'affichent (d'abord clignotants, puis fixes) en cas de dysfonctionnement du limiteur de vitesse.

Faites-le vérifier par un concessionnaire Toyota agréé ou un réparateur Toyota agréé ou tout autre réparateur qualifié.

Recommandations particulières relatives au régulateur de vitesse

! WARNING

Pour la sécurité de tous, n'utilisez le régulateur de vitesse que lorsque les conditions de circulation permettent de rouler à une vitesse constante et de maintenir une distance de sécurité suffisante.

Restez vigilant lorsque le régulateur de vitesse est activé. Si vous maintenez enfoncé l'un des boutons de modification de la vitesse réglée, un changement brusque de la vitesse de votre véhicule peut se produire.

En **descendant une pente raide**, le régulateur de vitesse ne peut pas empêcher le véhicule de dépasser la vitesse réglée. Freinez, si nécessaire, pour contrôler la vitesse de votre véhicule.

Dans les **montées abruptes ou en cas de remorquage**, il se peut que la vitesse réglée ne soit pas atteinte ou maintenue.

**NOTICE****Dépassement de la vitesse réglée programmée**

Vous pouvez **temporairement** dépasser la vitesse réglée programmée en appuyant sur la pédale d'accélérateur (la vitesse programmée clignote).

Pour revenir à la vitesse réglée, relâchez la pédale d'accélérateur (lorsque la vitesse réglée est de nouveau atteinte, l'affichage de la vitesse arrête de clignoter).

**WARNING****Limites de fonctionnement**

N'utilisez jamais le système dans les situations suivantes :

- en zone urbaine alors que des piétons pourraient traverser ;
- dans une circulation dense (sauf modèles avec fonction d'arrêt et de démarrage) ;
- sur des routes sinueuses ou raides ;
- sur des routes glissantes ou inondées ;
- dans des conditions météorologiques difficiles ;
- en cas de conduite sur circuit ;
- conduite sur une route roulante.
- si vous utilisez des chaînes à neige, des revêtements antidérapants ou des pneus cloutés.

Régulateur de vitesse

**WARNING**

Reportez-vous aux **Recommandations générales concernant l'utilisation des aides à la conduite et à la manœuvre** et aux **Recommandations particulières relatives au régulateur de vitesse**.



Ce système maintient automatiquement la vitesse du véhicule selon la valeur programmée par le conducteur (réglage de la vitesse), sans utiliser la pédale d'accélérateur. Le régulateur de vitesse est **activé** manuellement.

Il requiert une vitesse minimale de 40 km/h (25 mph).

Lorsque le véhicule est équipé d'une boîte de vitesses manuelle, le troisième rapport ou plus doit être sélectionné.

Lorsque le véhicule est équipé d'une boîte de vitesses automatique, le mode **D** ou le 2ème rapport ou plus en mode **M** doit être sélectionné. Avec un sélecteur de conduite, le mode **D** ou **B** doit être engagé.

**NOTICE**

Le régulateur de vitesse reste actif après le changement de rapport, quel que soit le type de boîte de vitesses, pour les moteurs équipés du système Stop & Start.

**NOTICE**

La mise en position OFF de l'allumage désactive le réglage de la vitesse.

Commande au volant

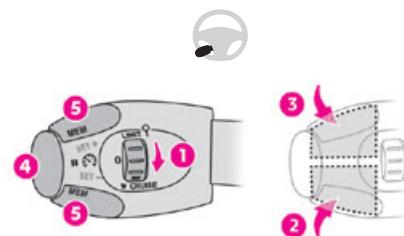

1. ON (position **CRUISE**)/OFF (position 0)
2. Activation du régulateur de vitesse à la vitesse actuelle/diminution de la vitesse réglée
3. Activation du régulateur de vitesse à la vitesse actuelle/augmentation de la vitesse réglée
4. Mise en pause/réactivation du régulateur vitesse avec la vitesse réglée précédemment enregistrée

5. Selon le modèle :

Affichage des seuils de vitesse enregistrés à l'aide de la fonction de mémorisation des vitesses

ou

Utiliser la vitesse suggérée par le Reconnaissance des limites de vitesse et recommandations (affichage **MEM**)

Pour plus d'informations sur la fonction

Mémorisation des vitesses ou le

Reconnaissance des limites de vitesse et recommandations, reportez-vous aux sections correspondantes.

Informations affichées sur le tableau de bord

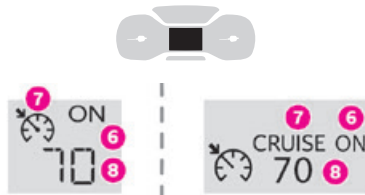

Affichage tête haute

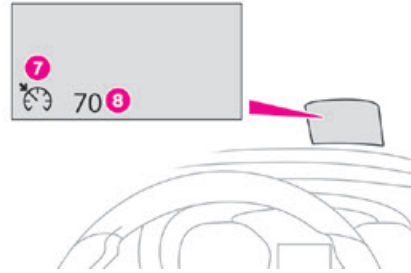

6. Indication de réactivation/mise en pause du régulateur de vitesse.
7. Indication de la sélection du mode de régulateur de vitesse.
8. Valeur de réglage de la vitesse.

Mise en position ON/mise en pause

- ▶ Tournez la molette **1** jusqu'à la position "**CRUISE**" pour sélectionner le mode de régulateur de vitesse ; la fonction est mise en pause.
- ▶ Appuyez sur la touche **2** ou **3** pour activer le régulateur de vitesse et enregistrer un réglage de vitesse lorsque le véhicule a atteint la vitesse souhaitée ; la vitesse actuelle du véhicule est enregistrée comme réglage de vitesse.
- ▶ Relâchez la pédale d'accélérateur.

▶ Si vous appuyez sur le bouton **4**, la fonction est mise en pause.

▶ Appuyez à nouveau sur le bouton **4** pour restaurer le fonctionnement du régulateur de vitesse (ON).



NOTICE

Le régulateur de vitesse peut également être mis en pause provisoirement :

- en appuyant sur la pédale de frein.
- en appuyant sur la pédale d'embrayage avec une boîte de vitesses manuelle (selon le moteur du véhicule).
- automatiquement, si le système de commande de stabilité électronique (VSC) est enclenché.

Modification du réglage de la vitesse de croisière

Le régulateur de vitesse doit être actif.

Pour changer le réglage du régulateur de vitesse, en fonction de la vitesse actuelle du véhicule :

- ▶ Par incrément de +/- 1,6 km/h (1 mph), appuyez brièvement sur la touche **2** ou **3** plus souvent que nécessaire.
- ▶ En continu, par incrément de +/- 8 km/h (5 mph), appuyez sur la touche **2** ou **3** et maintenez-la enfoncée.

! WARNING

Si vous appuyez et maintenez enfoncé le bouton **2** ou **3**, vous observez un changement rapide de la vitesse du véhicule.

! WARNING

Par mesure de précaution, nous vous recommandons de régler une vitesse de croisière identique à la vitesse actuelle du véhicule pour éviter une accélération ou une décélération soudaine.

Pour modifier le réglage de la vitesse de croisière à l'aide des réglages de vitesse mémorisée et depuis l'écran tactile :

- ▶ Appuyez sur la touche **5** pour afficher les réglages de vitesse mémorisée.
- ▶ Appuyez sur la touche de l'écran tactile pour procéder au réglage de la vitesse souhaitée. L'écran de sélection se ferme après quelques instants.

Ce réglage devient la nouvelle vitesse de croisière.

Pour changer le réglage de la vitesse de croisière à l'aide de la vitesse suggérée par la Reconnaissance des limites de vitesse et recommandations affichée sur le tableau de bord :

▶ Appuyez sur le bouton **5** une fois ; un message s'affiche pour confirmer la demande de mémorisation.

▶ Appuyez sur le bouton **5** à nouveau pour enregistrer la vitesse suggérée.

La vitesse s'affiche immédiatement comme nouveau réglage de vitesse sur le tableau de bord.

Dépassement temporaire de la vitesse programmée



Si nécessaire (lors d'un dépassement, par exemple), il est possible d'aller au-delà de

la vitesse programmée en appuyant sur la pédale d'accélérateur.

Le régulateur de vitesse est temporairement désactivé et le réglage de la vitesse programmée clignote.

Pour remettre la vitesse programmée, relâchez tout simplement la pédale d'accélérateur.

Une fois que le véhicule est revenu à la vitesse programmée, le régulateur est à nouveau activé et le réglage de vitesse programmée arrête de clignoter.

! WARNING

Lorsque vous descendez une pente raide, le régulateur de vitesse ne peut pas empêcher le véhicule de dépasser la vitesse programmée.

Il est possible que vous deviez freiner pour contrôler la vitesse de votre véhicule. Dans ce cas, le régulateur de vitesse est automatiquement mis en pause.

Pour activer à nouveau le système, lorsque le véhicule roule à plus de 40 km/h (25 mph), appuyez sur la touche **4**.

Mise en position OFF

▶ Mettez la molette **1** sur la position "0" : les informations relatives au régulateur de vitesse disparaissent de l'écran.

Dysfonctionnement

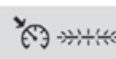

Des tirets s'affichent (d'abord clignotants, puis fixes) en cas de dysfonctionnement du régulateur de vitesse.

Faites-le vérifier par un concessionnaire Toyota agréé ou un réparateur Toyota agréé ou tout autre réparateur qualifié.

Régulateur de vitesse adaptatif

! WARNING

Reportez-vous aux **Recommandations générales concernant l'utilisation des aides à la conduite et à la manœuvre** et aux **Recommandations particulières relatives au régulateur de vitesse**.

 Ce système maintient **automatiquement** la vitesse de votre véhicule à une valeur que vous avez réglée (vitesse réglée), tout en gardant une distance de sécurité par rapport au véhicule qui vous précède (véhicule cible), et qui a été préalablement définie par le conducteur. Le système commande l'accélération et la décélération du véhicule automatiquement à l'aide du freinage moteur uniquement (comme si le conducteur avait appuyé sur le bouton moins "-").



Pour cela, il utilise un radar situé dans le pare-chocs avant.

! WARNING

Conçu principalement pour la conduite sur les routes principales et les autoroutes, ce système ne fonctionne qu'avec des véhicules en mouvement roulant dans la même direction que votre véhicule.

! NOTICE

Si le conducteur actionne un clignotant pour dépasser un véhicule plus lent, le régulateur de vitesse permet au véhicule de s'approcher temporairement du véhicule qui le précède pour faciliter la manœuvre de dépassement, sans jamais dépasser la vitesse réglée.

! WARNING

Certains véhicules présents sur la route peuvent ne pas être correctement vus ou être mal interprétés par le radar (par exemple un camion), ce qui peut conduire à une mauvaise évaluation de la distance et à une accélération ou un freinage inapproprié du véhicule.

Commandes au volant

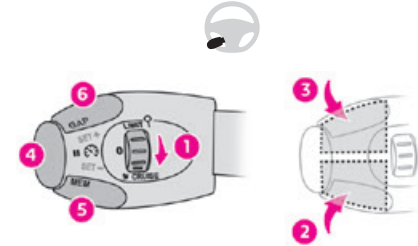

1. ON (position **CRUISE**)/OFF (position 0)
2. Activation du régulateur de vitesse à la vitesse actuelle/diminution de la vitesse réglée
3. Activation du régulateur de vitesse à la vitesse actuelle/augmentation de la vitesse réglée
4. Mise en pause/réactivation du régulateur vitesse avec la vitesse réglée précédemment enregistrée
5. Selon le modèle :
Affichage des seuils de vitesse enregistrés à l'aide de la fonction de mémorisation des vitesses
ou
Utiliser la vitesse suggérée par le Reconnaissance des limites de vitesse et recommandations (affichage **MEM**)
6. Affichage et ajustement du réglage de la distance par rapport au véhicule qui vous précède

Utilisation

Activation du système (mis en pause)

Le régulateur de vitesse adaptatif doit être sélectionné dans le menu "**Conduite/Véhicule**".

► Moteur en marche, tournez le bouton **1** vers le bas, en position **CRUISE**. Le régulateur de vitesse est prêt à fonctionner.

Mise en marche du régulateur de vitesse et sélection d'une vitesse

Le véhicule doit rouler à une vitesse entre 40 et 150 km/h (25 et 93 mph).

Lorsque le véhicule est équipé d'une boîte de vitesses manuelle, le troisième ou quatrième rapport ou plus doit être sélectionné.

Lorsque le véhicule est équipé d'une boîte de vitesses automatique, le mode **D** ou le 2ème rapport ou plus en mode **M** doit être sélectionné. Avec un sélecteur de conduite, le mode **D** ou **B** doit être engagé.

WARNING

Si la vitesse réglée est supérieure à 150 km/h (93 mph), le régulateur de vitesse adaptatif passe en mode de régulateur de vitesse standard (sans régulation automatique de la distance de sécurité entre les véhicules).

► Appuyez sur les boutons **2** ou **3** : la vitesse actuelle devient la vitesse réglée (40 km/h (25 mph) minimum) et le régulateur de vitesse s'active immédiatement.

► Appuyez sur **3** pour augmenter, ou **2** pour diminuer la vitesse réglée (tranches de 5 km/h (5 mph) si vous maintenez le bouton enfoncé).

WARNING

Si vous appuyez et maintenez enfoncé un bouton **2** ou **3**, la vitesse du véhicule change rapidement.

Mise en pause/réactivation du régulateur de vitesse

► Appuyez sur **4** ou appuyez sur la **pédale de frein**. Pour mettre le régulateur de vitesse en pause, vous pouvez :

- passer du mode **D** à **N** ;
- appuyer sur la pédale d'embrayage pendant plus de 10 secondes ;
- appuyer sur la commande de frein de stationnement électrique ;

► Appuyez sur **4** pour redémarrer le régulateur de vitesse. Le régulateur de vitesse peut avoir été mis en pause automatiquement :

- Lorsque le seuil de distance entre les véhicules est atteint.
- Lorsque la distance entre votre véhicule et celui qui précède est trop courte.
- Lorsque le véhicule commence à rouler trop lentement et que celui qui précède commence également à rouler trop lentement.
- Lorsque le système VSC est déclenché.

WARNING

Lorsque le conducteur essaie de réactiver le régulateur de vitesse, après que la fonction a été mise en pause, le message "Activation impossible, conditions inadaptées" s'affiche brièvement si la réactivation n'est pas possible (les conditions de sécurité ne sont pas remplies).

L'utilisation de la fonction Reconnaissance des limites de vitesse et recommandations ou de la mémorisation des panneaux de limitation de vitesse pour modifier le réglage de vitesse.

► Appuyez sur **5** pour accepter le réglage de vitesse proposé par le système sur le tableau de bord ou l'écran tactile, puis appuyez à nouveau pour confirmer.

WARNING

Pour éviter toute accélération ou décélération soudaine du véhicule, sélectionnez une vitesse réglée relativement proche de la vitesse actuelle de votre véhicule.

Modification de la distance entre les véhicules

► Appuyez sur **6** pour afficher les seuils de réglage de la distance ("Loin", "Normal" ou

"Fermer"), puis appuyez à nouveau pour choisir un seuil.

Après quelques secondes, l'option est acceptée et sera mémorisée lorsque le contact sera allumé.

Dépassement temporaire de la vitesse réglée

► Enfoncez la pédale d'accélérateur. La commande de distance et le régulateur de vitesse sont désactivés tant que vous continuez d'accélérer. La vitesse clignote sur le tableau de bord.

Désactivation du système

► Tournez le bouton 1 vers le haut, en position 0 (OFF).

Informations affichées sur le tableau de bord

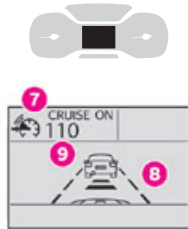

Affichage tête haute

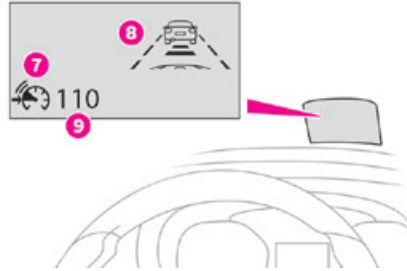

7. Indication de réactivation/mise en pause du régulateur de vitesse.
8. Indication de sélection du mode de régulateur de vitesse, ou de la phase de réglage de vitesse du véhicule.
9. Valeur de réglage de la vitesse.

⚠ NOTICE

Pour plus d'informations sur l'**affichage tête haute**, reportez-vous à la section correspondante.

Messages et alertes

⚠ NOTICE

Ces messages et alertes ne s'affichent pas successivement.

- ↖ "Régulateur de vitesse mis en pause" ou "Régulateur de vitesse suspendu" à la suite d'une brève accélération du conducteur.
- ↖ "Régulateur de vitesse actif", aucun véhicule détecté.
- ↖ "Régulateur de vitesse actif", véhicule détecté.
- ↖ "Régulateur de vitesse actif et vitesse réglée", véhicule détecté trop proche ou à une vitesse moindre.
- ↖ "Régulateur de vitesse actif et vitesse réglée", désactivation automatique imminente après qu'une limite du régulateur de vitesse a été atteinte.
- ↖ "Régulateur de vitesse mis en pause", désactivation automatique après dépassement de la limite de vitesse réglée et sans réaction du conducteur.

Limites de fonctionnement

La plage de régulation est limitée à une différence maximale de 30 km/h (19 mph) entre la vitesse réglée et la vitesse du véhicule en face.

Au-delà de cela, le système se met en pause si la distance de sécurité devient trop courte.

Le régulateur de vitesse adaptatif utilise uniquement le freinage moteur pour ralentir le véhicule. Par conséquent, le véhicule ralentit doucement, comme lorsque vous relâchez la pédale d'accélérateur.

Le système est automatiquement mis en pause :

- si le véhicule qui précède ralentit trop ou trop soudainement, et le conducteur ne freine pas ;
- si un véhicule se met entre votre véhicule et le véhicule qui précède ;
- si le système ne fait pas ralentir le véhicule suffisamment pour maintenir une distance de sécurité, comme par exemple dans une descente raide.

Situations de non-détection par le radar :

- Véhicules statiques (embouteillages, pannes, etc.).
- Véhicules roulant en sens inverse.

Lorsque le conducteur doit suspendre le système de régulateur de vitesse :



- Lorsque vous suivez un petit véhicule.



- Des véhicules ne circulent pas au milieu de la bande de circulation.

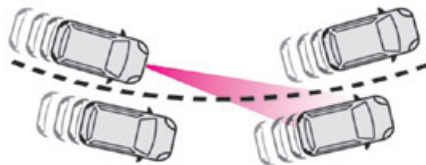

- Des véhicules entrent dans un virage.
 - Des véhicules changent de bande de circulation au dernier moment.
- Réactivez le régulateur de vitesse lorsque les conditions le permettent.

Situations où le conducteur est instamment invité à reprendre le contrôle immédiatement :

- Lorsqu'un véhicule s'interpose brusquement entre votre véhicule et celui qui le précède.
- Décélération excessivement forte du véhicule qui vous précède.

⚠ NOTICE

Le régulateur de vitesse adaptatif fonctionne de jour comme de nuit, en cas de brouillard ou de pluie fine.

⚠ WARNING

Le système n'agit pas sur le système de freinage, mais fonctionne uniquement avec le freinage moteur.

La plage de régulation est limitée : il n'y aura plus de réglage de vitesse si la différence entre le réglage de vitesse programmé et la vitesse du véhicule qui précède devient trop importante.

⚠ WARNING

Si la différence entre le réglage de vitesse programmé et la vitesse du véhicule qui précède est trop importante, la vitesse ne peut pas être réglée : le régulateur de vitesse est automatiquement désactivé.

Dysfonctionnement

En cas de dysfonctionnement du régulateur de vitesse adaptatif, vous serez averti par un signal sonore et l'affichage du message "Dysfonctionnement des fonctionnalités d'aide à la conduite".

Faites-le vérifier par un concessionnaire Toyota agréé ou un réparateur Toyota agréé ou tout autre réparateur qualifié.

Active Safety Brake avec Alerte associée à un risque de collision et Assistance au freinage d'urgence intelligente

WARNING

Reportez-vous aux **Recommandations générales concernant l'utilisation des aides à la conduite et à la manœuvre.**



Ce système :

- avertit le conducteur que son véhicule risque d'entrer en collision avec le véhicule qui précède,
- réduit la vitesse du véhicule pour éviter une collision ou en limiter l'impact.

Ce système comprend trois fonctions :

- Alerte associée à un risque de collision,
- Assistance au freinage d'urgence intelligente (iEBA).
- Active Safety Brake (freinage d'urgence automatique).



Ce véhicule a une caméra installée sur la partie supérieure du pare-brise et, selon le modèle, un radar est installé sur le pare-chocs avant.

WARNING

Ce système ne dispense pas le conducteur de vigilance.

Ce système est conçu pour aider le conducteur et améliorer la sécurité routière. Le conducteur est responsable de la surveillance continue des conditions de circulation conformément aux réglementations en vigueur relative à la conduite.

NOTICE

Dès que le système détecte un obstacle potentiel, il prépare le circuit de freinage pour déclencher le freinage automatique en cas de besoin. Vous pouvez entendre un léger bruit et avoir une légère impression de décélération.

Conditions et limites de fonctionnement

Véhicule roulant en marche avant.
Système VSC en fonctionnement.

Ceintures de sécurité bouclées pour tous les passagers.

Vitesse stabilisée sur les routes avec peu de virages.

Dans les cas suivants, nous vous recommandons de désactiver le système via le menu de configuration du véhicule :

- Remorquage.
- Transport d'objets longs sur des barres ou des rails de toit.
- Si des chaînes à neige ont été installées.
- Avant d'utiliser une station de lavage automatique, avec le moteur qui tourne.
- Avant de placer le véhicule sur une route roulante dans un atelier.
- Véhicule remorqué, moteur tournant.
- Pare-chocs endommagé.

– suite à un impact sur le pare-brise, près de la caméra de détection.



WARNING

Il peut être dangereux de rouler si les feux stop ne sont pas en parfait état de marche.



WARNING

Il est possible que des avertissements ne s'affichent pas, s'affichent trop tard, ou semblent injustifiés.

Le conducteur doit toujours garder le contrôle du véhicule et être prêt à réagir à tout moment pour éviter un accident.



WARNING

Après un impact, le système est automatiquement désactivé.

Faites-le vérifier par un concessionnaire Toyota agréé ou un réparateur Toyota agréé ou tout autre réparateur qualifié.

Alerte associée à un risque de collision

Cette fonction avertit le conducteur que son véhicule risque d'entrer en collision avec le véhicule qui le précède ou avec un piéton ou un cycliste présent dans sa bande de circulation.

Modification du seuil de déclenchement de l'alerte

Ce seuil de déclenchement détermine la sensibilité avec laquelle la fonction avertit du risque de collision.



Le seuil est défini via le menu de configuration du véhicule avec le système audio ou l'écran tactile.

► Sélectionnez l'un des trois seuils prédéfinis : "Loin", "Normal" ou "Fermer".

Le dernier seuil sélectionné est mémorisé lorsque le contact est allumé.

Fonctionnement

Selon le degré de risque de collision détecté par le système et le seuil de déclenchement d'alerte choisi par le conducteur, plusieurs niveaux d'alerte peuvent être déclenchés et affichés sur le tableau de bord.

Le système tient compte de la dynamique du véhicule, de la vitesse de votre véhicule et de celui qui le précède, des conditions environnementales et du fonctionnement du véhicule (actions sur les pédales, volant, etc.) pour déclencher l'alerte au moment le plus approprié.



Niveau 1 (orange) : alerte visuelle uniquement, signalant que le véhicule qui précède est très proche.

Le message "**Véhicule proche**" s'affiche.



Niveau 2 (rouge) : alerte visuelle et sonore, signalant qu'une collision est imminente.

Le message "**Freiner !**" s'affiche.



NOTICE

Lorsque la vitesse de votre véhicule est trop élevée à l'approche d'un autre véhicule, le premier niveau d'alerte peut ne pas s'afficher : l'alerte de niveau 2 peut s'afficher directement.

Important : l'alerte de niveau 1 ne s'affiche pas lorsqu'il y a un objet statique ou lorsque le seuil de déclenchement "**Proche**" a été sélectionné.

Assistance au freinage d'urgence intelligente (iEBA)

Si le conducteur freine, mais pas suffisamment pour éviter une collision, ce système va fournir un freinage supplémentaire, dans les limites des lois de la physique.

Cette assistance ne sera activée que si le conducteur enfonce la pédale de frein.

Active Safety Brake

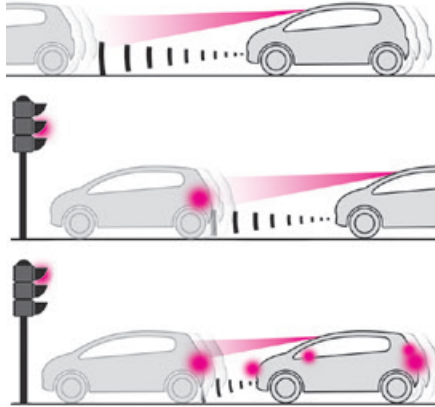

Cette fonction, également appelée freinage d'urgence automatique, intervient après les alertes si le conducteur ne réagit pas assez vite et n'actionne pas les freins du véhicule. Elle vise à réduire la vitesse de l'impact ou éviter une collision lorsque le conducteur tarde à réagir.

Fonctionnement

Le système fonctionne dans les conditions suivantes :

- La vitesse du véhicule ne dépasse pas 60 km/h (37 mph) lorsqu'un piéton est détecté.

- La vitesse du véhicule ne dépasse pas 80 km/h (50 mph) lorsqu'un véhicule à l'arrêt ou un cycliste est détecté.
- La vitesse du véhicule se situe entre 10 et 85 km/h (6 et 53 mph) (modèles avec caméra uniquement) ou 140 km/h (87 mph) (modèles avec caméra et radar) lorsqu'un véhicule en mouvement est détecté.

 Ce témoin d'avertissement clignote (pendant environ 10 secondes) dès que la fonction engage les freins du véhicule. Avec une boîte de vitesses automatique, en cas de freinage d'urgence automatique jusqu'à l'arrêt complet du véhicule, maintenez la pédale de frein enfoncée pour éviter que le véhicule ne reparte. Avec une boîte de vitesses manuelle, en cas de freinage d'urgence automatique jusqu'à l'arrêt complet du véhicule, le moteur peut caler.

NOTICE

Le conducteur peut garder le contrôle du véhicule à tout moment en tournant fermement le volant et/ou en enfonçant fermement la pédale d'accélérateur.



NOTICE

L'activation de la fonction peut être ressentie par de légères vibrations dans la pédale de frein. Si le véhicule s'arrête complètement, le freinage automatique est maintenu pendant 1 à 2 secondes.

Désactivation/Activation

Par défaut, le système est activé automatiquement à chaque démarrage du moteur.



Il est réglé à partir du menu de configuration du véhicule.



Le système est désactivé lorsque ce témoin d'alerte s'allume, et qu'un message s'affiche.

Dysfonctionnement

 En cas de dysfonctionnement, ce témoin d'alerte s'allume sur le tableau de bord et est accompagné d'un message affiché et d'un signal sonore.

Faites-le vérifier par un concessionnaire Toyota agréé ou un réparateur Toyota agréé ou tout autre réparateur qualifié.



 Si ces témoins d'alerte s'allument après l'arrêt et le redémarrage du moteur, faites vérifier le système par un concessionnaire Toyota agréé ou un réparateur Toyota agréé ou tout autre réparateur qualifié.



Ces témoins d'alerte s'allument sur le tableau de bord pour indiquer que la ceinture de sécurité du conducteur et/ou du passager avant n'est pas bouclée (en fonction du modèle).

Système d'avertissement de sortie de bande de circulation



WARNING

Reportez-vous aux **Recommandations générales concernant l'utilisation des aides à la conduite et à la manœuvre.**

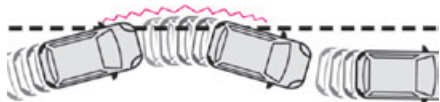

Système qui utilise une caméra pour reconnaître les lignes continues et discontinues sur les bandes de circulation et déclenche une alerte si le véhicule dévie de sa file.

Si le clignotant n'est pas utilisé à une vitesse supérieure à 80 km/h (50 mph) et qu'il est probable que le véhicule traverse une de ces lignes de la route, le système déclenche l'alerte. Ce système est particulièrement utile sur les autoroutes et les routes principales.

Détection - Alerte



Vous êtes alerté par le clignotement de ce témoin d'avertissement sur le tableau de bord et par un signal sonore.



NOTICE

Aucun avertissement n'est produit pendant que le clignotant est actif et pendant 20 secondes après l'extinction du clignotant.

Activation/Désactivation

Avec/sans système audio



► Pour désactiver ou activer le système, appuyez sur ce bouton.

Le témoin est **allumé** lorsque le système est **activé**.

Avec l'écran tactile



Les réglages se modifient dans le menu de configuration du véhicule.

Dysfonctionnement

Selon les équipements du véhicule :



Le témoin sur ce bouton clignote.

ou



Le témoin clignote et un dysfonctionnement apparaît.

Contactez un concessionnaire Toyota agréé ou un réparateur Toyota agréé ou tout autre réparateur qualifié.



NOTICE

Ce qui suit peut gêner la détection :

- Si le marquage au sol est usé ou a un mauvais contraste contre le revêtement de la route.
- Si le pare-brise est sale.
- Dans certaines conditions météorologiques extrêmes : brouillard, forte pluie, neige, zone ombragée, soleil fort ou exposition directe au soleil (par exemple : soleil bas, sortie d'un tunnel).

Détection de distraction

! WARNING

Reportez-vous aux **Recommandations générales concernant l'utilisation des aides à la conduite et à la manœuvre.**

Selon le modèle, la fonction se compose soit du système "Coffee Break Alert" uniquement ou est combinée avec le système "Alerte associée à l'attention du conducteur".

! WARNING

Ces systèmes ne sont en aucun cas conçus pour maintenir le conducteur éveillé ou pour éviter que le conducteur ne s'endorme au volant.

Il est de la responsabilité du conducteur de s'arrêter s'il se sent fatigué.

Faites une pause si vous vous sentez fatigué ou au moins toutes les deux heures.

Activation/Désactivation



Cette fonction est réglée à partir du menu de configuration du véhicule.

L'état du système est mémorisé lorsque le contact est coupé.

Coffee Break Alert



Le système déclenche une alerte lorsqu'il détecte que le conducteur n'a pas fait de pause alors qu'il roule depuis deux heures à une vitesse supérieure à 65 km/h (40 mph).

Cette alerte prend la forme d'un message vous recommandant de faire une pause, et d'un signal sonore.

Si le conducteur ne suit pas ce conseil, l'alerte réapparaît toutes les heures jusqu'à ce que vous arrêtiez le véhicule.

Le système se réinitialise de lui-même dans les conditions suivantes :

- moteur en marche, le véhicule est immobile depuis plus de 15 minutes,
- le contact a été coupé pendant quelques minutes,
- la ceinture de sécurité du conducteur est détachée et sa porte est ouverte.

! NOTICE

Lorsque la vitesse du véhicule passe en-dessous de 65 km/h (40 mph), le système se met en veille.

La durée de conduite est à nouveau décomptée lorsque la vitesse repasse au-dessus de 65 km/h (40 mph).

Driver Attention Warning

Selon le modèle, le système "Coffee Break Alert" est combiné au système "Driver Attention Warning".

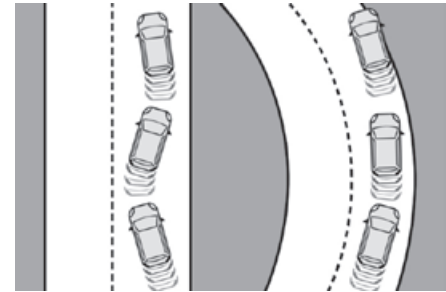

À l'aide d'une caméra placée sur la partie supérieure du pare-brise, le système évalue le niveau de vigilance, de fatigue ou de distraction du conducteur en identifiant les variations de trajectoire par rapport aux repères de bande de circulation.

Ce système est particulièrement adapté aux voies rapides (vitesse supérieure à 65 km/h (40 mph)).

L'alerte de niveau un informe le conducteur par le message "**Soyez vigilant !**", puis par un signal sonore.

Après trois alertes de niveau un, le système déclenche une autre alerte avec le message "**Conduite dangereuse : faire une pause**", puis un signal sonore plus prononcé.

**NOTICE**

Dans certaines conditions (chaussée abîmée ou vents forts), le système peut émettre des alertes indépendamment du niveau de vigilance du conducteur.

**WARNING**

Les situations suivantes peuvent entraver le fonctionnement du système ou l'empêcher de fonctionner :

- absence de repère de bande de circulation, repères usés, cachés (neige, boue) ou autre (travaux),
- proximité avec le véhicule qui vous précède (repères de bande de circulation non détectés),
- routes étroites, sinueuses, etc.

Système de moniteur d'angle mort

**WARNING**

Reportez-vous aux **Recommandations générales concernant l'utilisation des aides à la conduite et à la manœuvre.**

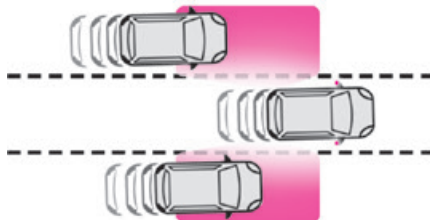

Ce système comprend des capteurs placés sur les côtés des pare-chocs et informe le conducteur de la présence potentiellement dangereuse d'un autre véhicule (voiture, camion, moto) dans l'angle mort de son véhicule (zones en dehors du champ de vision du conducteur).

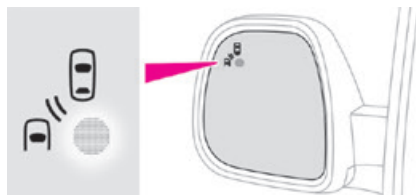

L'avertissement est fourni par un témoin d'alerte qui apparaît dans le rétroviseur de porte du côté concerné :

- immédiatement, lorsque qu'un véhicule vous dépasse ;
- après environ une seconde, lorsque vous dépassez lentement un véhicule.

Fonctionnement

Les capteurs situés sur les pare-chocs avant et arrière contrôlent les angles morts.

L'alerte est donnée par un témoin d'avertissement orange qui s'allume sur le rétroviseur de porte concerné dès qu'un véhicule (voiture, poids lourd, vélo) est détecté.

Pour cela, toutes les conditions suivantes doivent être remplies :

- tous les véhicules se déplacent dans la même direction et dans des bandes de circulation adjacentes,
- la vitesse de votre véhicule doit être comprise entre 12 et 140 km/h (7 et 87 mph),
- vous dépassez un véhicule avec une différence de vitesse inférieure à 10 km/h (6 mph),
- un véhicule vous dépasse avec une différence de vitesse inférieure à 25 km/h (16 mph),
- la circulation est normale,
- vous dépassez un véhicule depuis un certain temps à un endroit où le véhicule dépassé reste dans l'angle mort,
- vous conduisez sur une route droite ou légèrement sinueuse,

– votre véhicule ne tracte aucune remorque, caravane, etc.

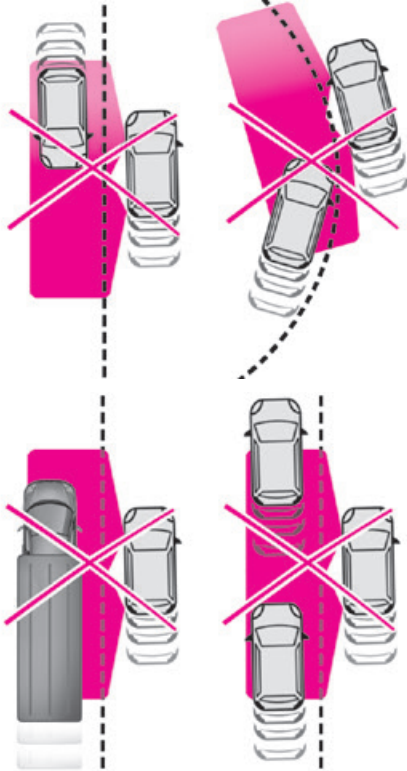

Aucune alerte n'est donnée dans les conditions suivantes :

- en présence d'objets statiques (véhicules en stationnement, barrières de sécurité, éclairage public, panneaux de signalisation, etc.),
- lorsque des véhicules roulent en sens inverse,
- conduite sur une route sinueuse ou virage étroit,
- lorsque vous dépassez ou êtes dépassé par un très long véhicule (camion, autobus, etc.) présent dans l'angle-mort arrière et dans le champ de vision du conducteur,
- lorsque vous dépassez rapidement,
- En cas de trafic très dense : les véhicules détectés à l'avant et à l'arrière peuvent être considérés comme des camions ou des objets statiques.

Activation/Désactivation

Avec/sans système audio

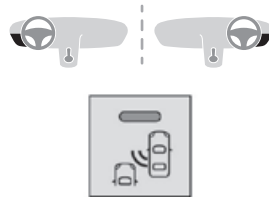

- Pour désactiver ou activer le système, appuyez sur ce bouton. Le témoin est **allumé** lorsque le système est **activé**.

Avec l'écran tactile



Les réglages se modifient dans le menu de configuration du véhicule.



NOTICE

Ce système est désactivé automatiquement lors du remorquage avec un dispositif de remorquage approuvé par TOYOTA.

Dysfonctionnement

Selon les équipements du véhicule :



En cas de dysfonctionnement, ce/ces témoin(s) d'avertissement clignote(nt).

ou



Le témoin d'alerte dans ce bouton clignote et un message apparaît, accompagné d'un signal sonore.

Contactez un concessionnaire Toyota agréé ou un réparateur Toyota agréé ou tout autre réparateur qualifié.

Capteurs de stationnement



WARNING

Reportez-vous aux **Recommandations générales concernant l'utilisation des aides à la conduite et à la manœuvre.**

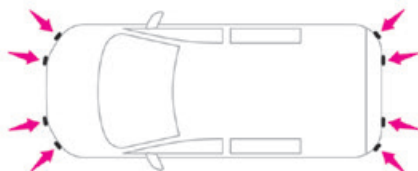

A l'aide des capteurs situés dans le pare-chocs, ce système signale la proximité des obstacles (par exemple, piéton, véhicule, arbre, barrière) qui se trouvent dans leur champ de détection.

Capteurs de stationnement arrière

Le système est activé lorsque la marche arrière est engagée, ce qui est confirmé par un signal sonore.

Le système est désactivé lorsque la marche arrière n'est plus sélectionnée.

Assistance sonore



La fonction signale la présence des obstacles se trouvant dans la zone de détection des capteurs. Les informations relatives à la proximité sont fournies au moyen d'un signal sonore intermittent, dont la fréquence augmente au fur et à mesure que le véhicule approche de l'obstacle.

Lorsque la distance entre le véhicule et l'obstacle est inférieure à environ trente centimètres, le signal sonore retentit en continu.

Le son émis par le haut-parleur (droite ou gauche) vous permet d'identifier le côté où se trouve l'obstacle.

Assistance visuelle



Elle s'ajoute au signal sonore en affichant des barres à l'écran qui s'approchent progressivement du véhicule (vert : obstacles éloignés ; jaune : obstacles proches ; rouge : obstacles très proches).

Lorsque l'obstacle est très proche, le symbole "Danger" s'affiche sur l'écran.

Capteurs de stationnement avant

En plus des capteurs de stationnement arrière, les capteurs de stationnement avant se déclenchent lorsqu'un obstacle est détecté à l'avant et que la vitesse du véhicule est toujours inférieure à 10 km/h (6 mph).

Les capteurs de stationnement avant arrêtent de fonctionner si le véhicule s'arrête pendant plus de trois secondes lorsque la marche avant est engagée, si un obstacle n'est plus détecté ou lorsque la vitesse du véhicule dépasse 10 km/h (6 mph).

NOTICE

Le son émis par le haut-parleur (avant ou arrière) permet de localiser l'obstacle par rapport au véhicule, devant ou derrière celui-ci.

Désactivation/Activation

Sans système audio



► Pour désactiver ou activer le système, appuyez sur ce bouton.

Le témoin est **allumé** lorsque le système est **désactivé**.

Avec le système audio ou l'écran tactile



Les réglages se modifient dans le menu de configuration du véhicule.

NOTICE

Le système de capteurs de stationnement arrière est désactivé automatiquement si une remorque ou un porte-vélos est branché sur un dispositif de remorquage conformément aux recommandations du fabricant.

Limites de fonctionnement

Si le coffre est lourdement chargé, le véhicule peut s'incliner, ce qui affecte les mesures de distance.

Dysfonctionnement



En cas de dysfonctionnement lors du passage en marche arrière, ce témoin d'avertissement s'allume sur le tableau de bord, un message s'affiche et un signal sonore (bip court) retentit en même temps.

Faites-le vérifier par un concessionnaire Toyota agréé ou un réparateur Toyota agréé ou tout autre réparateur qualifié.

VisioPark Light

WARNING

Reportez-vous aux **Recommandations générales concernant l'utilisation des aides à la conduite et à la manœuvre**.

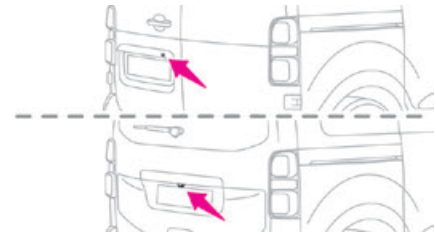

La caméra d'assistance visuelle à la marche arrière est automatiquement activée lorsque la marche arrière est engagée.

Des capteurs de stationnement peuvent compléter la fonction.

L'image s'affiche sur l'écran.



La ligne bleue (1) représente la largeur du véhicule, rétroviseurs compris.

La ligne rouge (2) représente une distance de 30 cm à partir du pare-chocs arrière et les fines lignes bleues 1 m (A) et 2 m (B), respectivement.

WARNING

Elles sont représentées comme des lignes marquées "sur le sol" et n'indiquent pas la position du véhicule par rapport à des obstacles de taille élevée (d'autres véhicules par exemple).

Une déformation de l'image est normale. Il est normal qu'une partie de la plaque d'immatriculation s'affiche en bas de l'écran.

NOTICE

L'ouverture de la ridelle arrière ou de la porte arrière (selon l'équipement) peut interférer avec l'affichage.

Si une porte à charnière latérale est ouverte, faites en sorte qu'elle ait l'espace dont elle a besoin.

WARNING

Vérifiez régulièrement la propreté des lentilles de la caméra.

Nettoyez régulièrement la caméra de recul à l'aide d'un chiffon doux et sec.

Vision arrière

WARNING

Reportez-vous aux **Recommandations générales concernant l'utilisation des aides à la conduite et à la manœuvre.**

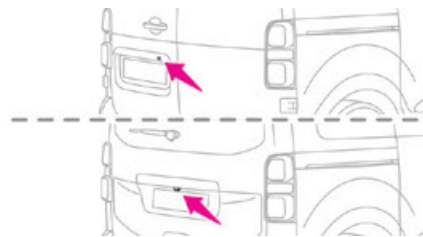

Dès que la marche arrière est enclenchée avec le moteur en marche, ce système affiche sur l'écran tactile une vue de l'environnement proche de votre véhicule grâce à une caméra située à l'arrière du véhicule.

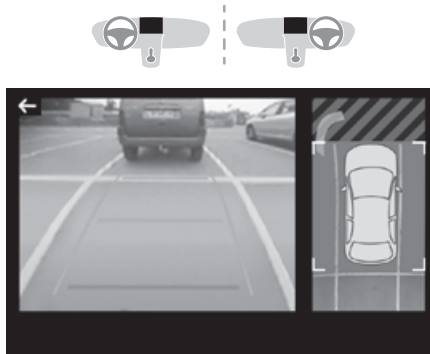

L'écran est divisé en deux parties avec une vue contextuelle et une vue d'en haut du véhicule dans son environnement proche.

Les capteurs de stationnement viennent en complément des informations provenant de la vue d'en haut.

Plusieurs vues contextuelles peuvent s'afficher :

- Vue standard.
- Vue à 180°.
- Vue zoom.

Le mode AUTO est activé par défaut.

Dans ce mode, le système choisit d'afficher la meilleure vue (standard ou zoom).

Vous pouvez changer le type de vue à tout moment pendant la manœuvre.

L'état de la fonction n'est pas enregistré lorsque le contact est coupé.

Principe de fonctionnement

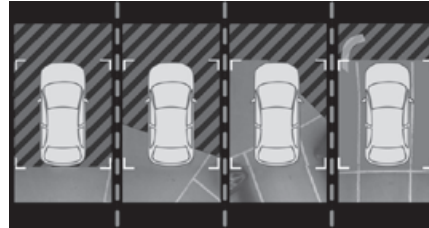

L'environnement proche du véhicule est enregistré lors des manœuvres à basse vitesse, grâce à la caméra de recul.

Une image du dessus de votre véhicule dans son environnement proche est reconstruite (représentée entre les crochets) en temps réel et au fur et à mesure que la manœuvre progresse. Cela facilite l'alignement de votre véhicule lors du stationnement et permet aux obstacles proches du véhicule d'être vus. Elle est automatiquement supprimée si le véhicule reste immobile trop longtemps.





Activation

L'activation est automatique lorsque vous engagez le rapport de marche arrière à une vitesse inférieure à 10 km/h (6 mph).



Vous pouvez choisir le mode d'affichage à tout moment en appuyant sur cette zone.

Lorsque le sous-menu s'affiche, sélectionnez une des quatre vues :

-  "Vue standard".
-  "Vue à 180°".
-  "Vue zoom".
-  "Mode AUTO".

**NOTICE**

La fonction est désactivée :

- si une remorque est attelée ou si un porte-vélo est fixé sur un dispositif de remorquage (véhicule avec dispositif de remorquage installé conformément aux recommandations du fabricant) ;
- vitesse supérieure à 10 km/h (6 mph) ;
- quand le coffre est ouvert ;
- lorsque vous passez la marche arrière (l'image reste affichée pendant 7 secondes) ;
- si vous appuyez sur la flèche blanche située dans le coin supérieur gauche de l'écran tactile.

Mode AUTO

Ce mode est activé par défaut.

Grâce à des capteurs situés dans le pare-chocs arrière, la vue automatique passe de la vue arrière (standard) à la vue d'en haut (zoom)

lorsqu'un obstacle est abordé au niveau de la ligne rouge (moins de 30 cm) pendant une manœuvre.

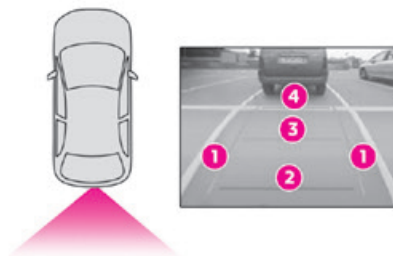
Vue standard

La zone située derrière le véhicule s'affiche sur l'écran.

Les lignes bleues **1** représentent la largeur de votre véhicule, avec les rétroviseurs déployés ; leur direction change selon la position du volant.

La ligne rouge **2** représente une distance de 30 cm (0 pi 11 po) à partir du pare-chocs arrière ; les deux lignes bleues **3** et **4** représentent 1 m et 2 m (3 pi 3 po et 6 pi 6 po), respectivement.

Cette vue est disponible avec le mode AUTO mode ou le menu de sélection de la vue.

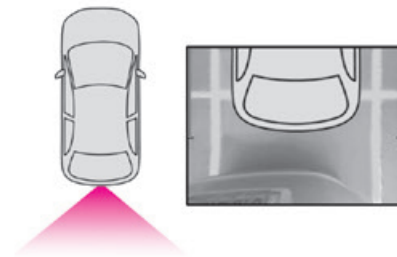
Vue zoom

La caméra enregistre l'environnement du véhicule pendant la manœuvre afin de créer une vue de l'arrière du véhicule dans son environnement proche, permettant au véhicule de contourner les obstacles à proximité. Cette vue est disponible avec le mode AUTO ou dans le menu de sélection de la vue.

**NOTICE**

Des obstacles peuvent paraître plus loin que leur position réelle.

Il est important de vérifier les côtés du véhicule à l'aide des rétroviseurs pendant la manœuvre.

Les capteurs de stationnement arrière fournissent des informations sur l'environnement du véhicule.

Vue à 180°

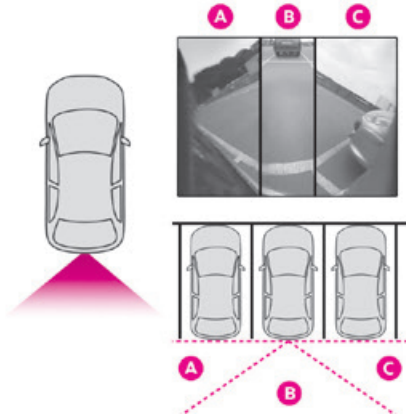

La vue à 180° facilite la sortie en marche arrière d'une place de stationnement et permet de voir les véhicules, les piétons et les cyclistes approchant.

Cette vue n'est pas recommandée lorsque vous effectuez une manœuvre.

Elle est composée de 3 zones : gauche **A**, centrale **B** et droite **C**.

Cette vue n'est disponible qu'à partir du menu de sélection de la vue.

Mode de démarrage rapide



Ce mode affiche dès que possible une vue contextuelle (partie gauche) et une vue de dessus du véhicule.

Un message s'affiche en vous conseillant de vérifier les alentours du véhicule avant de commencer la manœuvre.

Compatibilité des carburants

B7

B10

B20

B30

Carburants diesel conformes aux normes EN590, EN16734 et EN16709, contenant respectivement jusqu'à 7 %, 10 %, 20 % et 30 % d'esters méthyliques d'acides gras. L'utilisation de carburants B20 ou B30, même occasionnelle, impose des conditions d'entretien particulières appelées "conditions difficiles".

XTL

Carburant diesel paraffinique conforme à la norme EN15940.



WARNING

L'utilisation de tout autre type de carburant (bio) (huiles végétales ou animales, pures ou diluées, fuel domestique, etc.) est strictement interdite (risque d'endommagement du moteur et du système de carburant).



NOTICE

Les seuls additifs de carburant Diesel autorisés sont ceux qui répondent à la norme B715000.

Diesel à basse température

À des températures inférieures à 0 °C (+32 °F), la formation de paraffines dans les carburants diesel de type été pourrait empêcher le moteur de fonctionner correctement. Dans ces conditions, utilisez des carburants diesel de type hiver, et assurez-vous que le réservoir est toujours plein à au moins 50 %.

À des températures inférieures à -15 °C (+5 °F), afin d'éviter des problèmes de démarrage, il est préférable de stationner le véhicule à l'abri (garage chauffé).

Voyage à l'étranger

Certains carburants pourraient endommager le moteur de votre véhicule.

Dans certains pays, l'utilisation d'un carburant particulier peut être nécessaire (indice d'octane spécifique, nom commercial spécifique, etc.) pour assurer le bon fonctionnement du moteur.

Pour toute information complémentaire, consultez un concessionnaire.

Ravitaillement en carburant

Capacité du réservoir à carburant : environ 69 litres.

Niveau de réserve : environ 6 litres.

Faible niveau de carburant



Lorsque le niveau bas de carburant est atteint, un de ces témoins d'alerte s'allume sur le tableau de bord, accompagné d'un message affiché et d'un signal sonore. Lorsqu'il s'allume pour la première fois, il reste **environ 8 litres** de carburant. Vous devez remplir le réservoir le plus vite possible pour éviter de tomber en panne sèche. Pour plus d'informations sur la **Panne sèche (diesel)**, reportez-vous à la section correspondante.



NOTICE

Une petite flèche du témoin d'alerte indique de quel côté du véhicule se trouve le rabat de la trappe à carburant.



WARNING

Stop & Start

Ne ravitaillez jamais en carburant avec le moteur en mode STOP ; vous devez couper le contact.

Ravitaillement en carburant

Au moins 8 litres de carburant doivent être ajoutés pour que le ravitaillement soit pris en compte par la jauge de carburant.

L'ouverture du bouchon de remplissage peut créer un bruit causé par une arrivée d'air. Ce bruit, tout-à-fait normal, est causé par le joint d'étanchéité du système de carburant.

Pour ravitailler en toute sécurité :

► **Coupez toujours le moteur.**

► Déverrouillez le véhicule à l'aide du Smart Entry & Start.

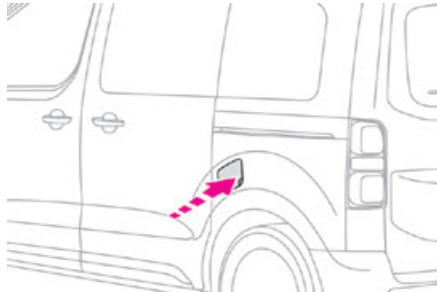

► Ouvrez le rabat de la trappe à carburant.

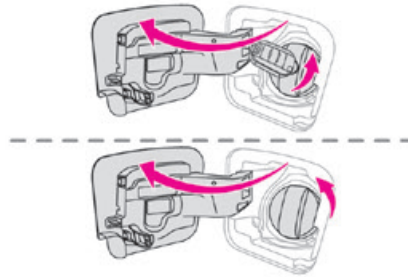

► Avec une clé conventionnelle, insérez la clé dans le bouchon de remplissage, puis tournez la clé vers la gauche.

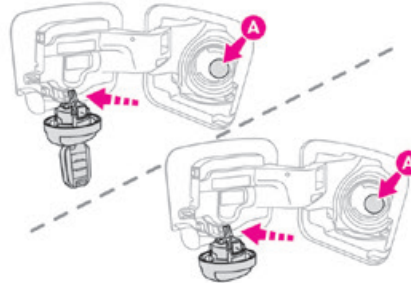

► Dévissez et retirez le bouchon de remplissage, puis placez-le sur le support situé sur le rabat de la trappe à carburant.

► Insérez le pistolet et enfoncez-le à fond (tout en appuyant sur la valve métallique A).

► Remplissez le réservoir. Ne continuez pas au-delà de la troisième coupure du pistolet, car cela pourrait provoquer des dysfonctionnements.

► Remettez le bouchon de remplissage en place et fermez-le en tournant vers la droite.

► Appuyez sur le rabat de la trappe à carburant pour la fermer (votre véhicule doit être déverrouillé).

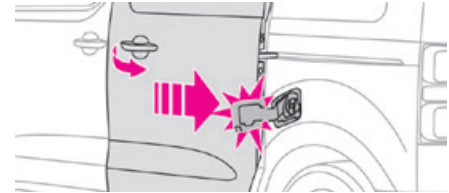

WARNING

Si le véhicule est équipé d'une porte coulissante du côté gauche, ne l'ouvrez pas alors que le rabat de la trappe à carburant est ouvert car vous risquez d'endommager le rabat de la trappe à carburant et la porte coulissante, et vous risquez de blesser la personne qui procède au remplissage.

**WARNING**

Si le rabat de la trappe à carburant est ouvert et vous essayez d'ouvrir la porte côté gauche, un mécanisme l'empêche d'être ouverte. Néanmoins, elle peut être ouverte à moitié. Avec une porte mécanique, fermez le rabat de la trappe à carburant pour pouvoir utiliser de nouveau la porte. Avec une porte électrique, pour pouvoir l'utiliser correctement, fermez le rabat de la trappe à carburant puis appuyez sur une commande d'ouverture.

Le véhicule est équipé d'un catalyseur, qui aide à réduire la quantité d'émissions nocives dans les gaz d'échappement.

**WARNING**

Si vous avez rempli le réservoir avec le mauvais carburant, vous devez vidanger le réservoir et le remplir avec le carburant adapté avant de démarrer le moteur.

Coupeure d'amenée de carburant

Votre véhicule est équipé d'un système de sécurité qui coupe l'alimentation en carburant en cas d'impact.

Prévention des erreurs de carburant (diesel)

(En fonction du pays de commercialisation.) Ce dispositif mécanique permet d'éviter de remplir le réservoir d'un véhicule diesel avec de l'essence.

Situé au niveau du goulot de remplissage, le dispositif de prévention des erreurs de carburant apparaît lorsque le bouchon de remplissage est retiré.

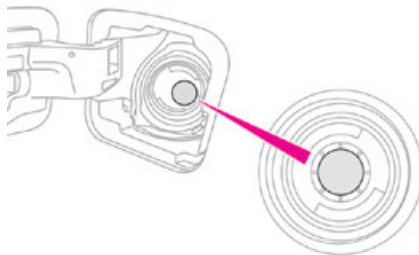

Lorsqu'un injecteur de remplissage essence est inséré dans le goulot de remplissage d'un véhicule diesel, il entre en contact avec le rabat. Le système reste fermé et empêche le ravitaillement.

Ne forcez pas, et insérer une injecteur de remplissage diesel.

**NOTICE**

Il est toujours possible d'utiliser un bidon pour remplir le réservoir. Afin de garantir un bon débit de carburant, ne placez pas l'injecteur du bidon de carburant en contact direct avec le rabat du dispositif de prévention des erreurs de carburant.

**NOTICE****Voyage à l'étranger**

Comme les injecteurs des pompes à carburant diesel peuvent être différentes dans d'autres pays, la présence d'un dispositif de prévention des erreurs de carburant peut rendre le ravitaillement impossible. Avant de voyager à l'étranger, nous vous recommandons de vérifier auprès d'un concessionnaire Toyota agréé ou un réparateur Toyota agréé ou tout autre réparateur qualifié si le véhicule est adapté aux équipements de distribution des pays visités.

Système de charge (électrique)

Système électrique 400 V

Le système de traction électrique, qui fonctionne à une tension d'environ 400 V, est identifié par des câbles oranges, et ses composants sont marqués avec ce symbole.



! WARNING

Le groupe motopropulseur d'un véhicule électrique peut devenir chaud lors de son utilisation et après avoir coupé le contact. Observez les messages d'avertissement indiqués sur les étiquettes, en particulier à l'intérieur du rabat.

Tous travaux ou modifications sur le système électrique du véhicule (y compris la batterie de traction, les connecteurs, câbles oranges et autres composants visibles depuis l'intérieur ou l'extérieur) sont strictement interdits car il y a un risque de fortes brûlures ou de décharge électrique pouvant être fatale (court-circuit/électrocution) !

En cas de problème, contactez toujours un concessionnaire Toyota agréé ou un réparateur Toyota agréé ou tout autre réparateur qualifié.

! WARNING

Cette étiquette est destinée uniquement à une utilisation par les pompiers et les services d'entretien en cas de travaux sur le véhicule. Aucune autre personne ne peut toucher le dispositif indiqué sur l'étiquette.

! WARNING

En cas d'accident ou d'impact sur le soubassement du véhicule

Dans ces situations, le circuit électrique ou la batterie de traction peuvent être très endommagés.

Arrêtez-vous dès que vous pouvez le faire et coupez le contact.

Contactez un concessionnaire Toyota agréé ou un réparateur Toyota agréé ou tout autre réparateur qualifié.

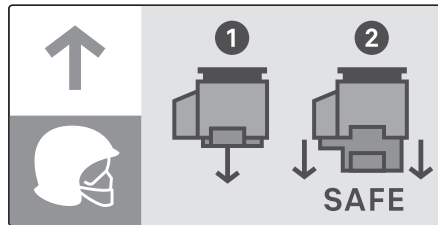

! WARNING**En cas d'exposition à un incendie**

Sortez immédiatement du véhicule et évacuez tous les passagers qui s'y trouvent. N'essayez jamais d'éteindre le feu vous-même car vous risquez de vous électrocuter ! Contactez immédiatement les services d'urgences en les informant que l'incident se produit dans un véhicule électrique.

! WARNING**Lors du lavage**

Lorsque vous lavez le véhicule, vérifiez toujours que le rabat de charge est correctement fermé. Ne lavez jamais le véhicule alors que la batterie est en recharge.

! WARNING**Lavage haute pression**

Pour éviter d'endommager les composants électriques, il est expressément interdit d'utiliser un lavage haute pression dans le compartiment moteur ou sous la carrosserie. N'utilisez pas une pression supérieure à 80 bars lorsque vous lavez la carrosserie.

! WARNING

Empêchez l'eau ou la poussière de pénétrer dans le connecteur ou la buse de recharge car il y a un risque d'électrocution ou d'incendie !

Ne branchez/débranchez jamais la buse ou le câble de recharge avec les mains mouillées car il y a un risque d'électrocution !

Batterie de traction

Cette batterie stocke l'énergie qui alimente le moteur électrique et l'équipement de confort thermique dans l'habitacle. Elle se décharge pendant l'utilisation et doit donc être régulièrement rechargée. Il est inutile d'attendre que la batterie de traction arrive à son niveau de réserve avant la recharge.

L'autonomie de la batterie peut varier en fonction du type de conduite, de la route, de l'utilisation de l'équipement de confort thermique et de l'effet du temps sur les composants de la batterie.

! NOTICE

L'effet du temps sur la batterie de traction est influencé par plusieurs facteurs, dont les conditions météorologiques, la distance parcourue et la fréquence à laquelle elle a été rechargée rapidement.

! WARNING**En cas de dégâts sur la batterie de traction**

Il est strictement interdit de faire des travaux vous-même sur le véhicule.

Ne touchez pas les liquides sortant de la batterie, et s'ils entrent en contact avec votre peau, lavez abondamment à l'eau et consultez un médecin dès que possible.

Contactez un concessionnaire Toyota agréé ou un réparateur Toyota agréé, ou tout autre réparateur qualifié pour faire vérifier le système.

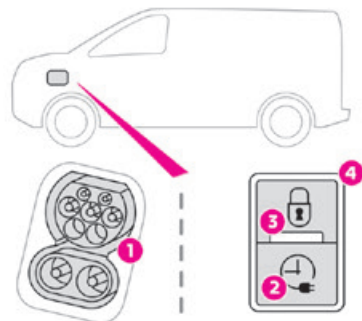
Connecteurs de charge et témoins

1. Connecteurs de charge
2. Bouton d'activation de charge différée

3. Témoin de verrouillage de buse
Rouge fixe : buse positionnée correctement et verrouillée dans le connecteur.
Rouge clignotant : buse mal positionnée ou verrouillage impossible.
4. Témoin de charge

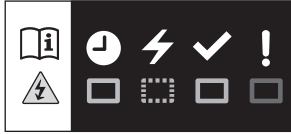

Etat du témoin de charge	Signification
Blanc fixe	Eclairage guide pour l'ouverture du rabat de charge et le débranchement du câble de recharge.
Bleu fixe	Charge différée.
Vert clignotant	Charge.

Etat du témoin de charge	Signification
Vert fixe	Charge complète. Le témoin de charge s'éteint après environ 2 minutes alors que les fonctions du véhicule passent en veille. Le témoin se rallume quand le véhicule est déverrouillé à l'aide de Smart Entry & Start ou quand une porte est ouverte, pour indiquer que la batterie est complètement chargée.
Rouge fixe	Dysfonctionnement.

WARNING

Ne démontez pas ou ne modifiez pas le connecteur de charge car vous risquez de vous électrocuter/provoquer un incendie !
Contactez un concessionnaire Toyota agréé ou un réparateur Toyota agréé ou tout autre réparateur qualifié.

Câbles de charge, prises et chargeurs

Le câble de charge fourni avec le véhicule (selon le modèle) est compatible avec les systèmes électriques du pays de commercialisation. Lorsque vous voyagez à l'étranger, vérifiez la compatibilité des systèmes électriques locaux avec le câble de charge.



Une gamme complète de câbles de charge est disponible auprès de votre concessionnaire. Contactez un concessionnaire Toyota agréé ou un réparateur Toyota agréé ou tout autre réparateur qualifié pour plus d'informations et obtenir des câbles de charge adaptés.

Étiquettes d'identification sur la prise de charge et le connecteur

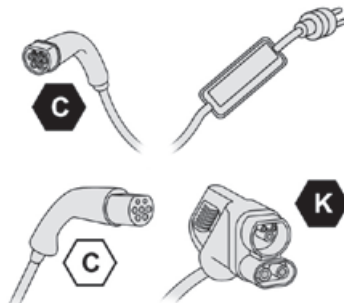
Les étiquettes d'identification sont apposées sur le véhicule, le câble de charge et le chargeur pour indiquer à l'utilisateur l'appareil qu'il doit utiliser.



La signification de chaque étiquette d'identification est indiquée ci-dessous :

Étiquettes d'identification	Type d'alimentation	Configuration	Type d'accessoires	Plage de tension
	AC	TYPE 2	Connecteur de véhicule et entrée de véhicule	≤ 480 V RMS
	AC	TYPE 2	Prise électrique et sortie de prise	≤ 480 V RMS
	DC	COMBO 2 (FF)	Connecteur de véhicule et entrée de véhicule	50 V à 500 V

Charge standard, mode 2

Prise domestique

(charge domestique - courant alternatif (CA))

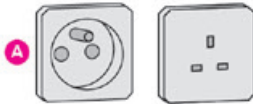

Mode 2 avec une prise standard **A** : courant de charge maximum de 8 A

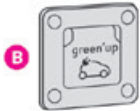

Mode 2 avec une prise Green'Up **A** : courant de charge maximum de 16 A

Pour faire installer ce type de prise, faites appel à un installateur professionnel.

Câble de recharge domestique spécifique - mode 2 (CA)

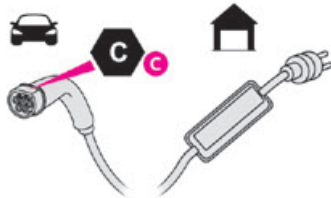

Étiquette d'identification **C** sur le connecteur de charge (côté véhicule).

! WARNING

Câble de recharge domestique spécifique - mode 2

N'endommagez pas le câble.

En cas de dégâts, ne l'utilisez pas et contactez un concessionnaire Toyota agréé ou un réparateur Toyota agréé ou tout autre réparateur qualifié pour le remplacer.

Unité de commande (mode 2)

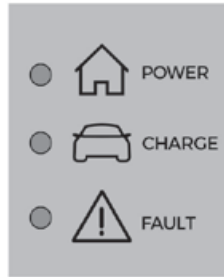

POWER

Vert : branchement électrique établi, la charge peut commencer.



CHARGE

Vert clignotant : charge en cours et préconditionnement de la température activé.
Vert fixe : charge terminée.



FAULT

Rouge : dysfonctionnement, la charge n'est pas autorisée ou doit être interrompue immédiatement. Vérifiez que tout est branché correctement et que le système électrique n'est pas défectueux.





























Si le témoin ne s'éteint pas, contactez un concessionnaire Toyota agréé ou un réparateur Toyota agréé ou tout autre réparateur qualifié.

Dès que le câble de charge est branché dans une prise domestique, tous les témoins s'allument brièvement.

Si aucun témoin ne s'allume, vérifiez le disjoncteur de la prise domestique :

– Si le disjoncteur a sauté, contactez un professionnel pour qu'il vérifie la compatibilité du système électrique et/ou qu'il effectue les réparations nécessaires.

– Si le disjoncteur n'a pas sauté, cessez d'utiliser le câble de charge et contactez un concessionnaire Toyota agréé ou un réparateur Toyota agréé ou tout autre réparateur qualifié.

POWER	CHARGE	FAULT	Symbole	Description
				Non relié à l'alimentation électrique ou l'alimentation n'est pas disponible depuis l'infrastructure.
 (vert)	 (vert)	 (rouge)		L'unité de commande exécute actuellement un auto-test.
 (vert)				Relié uniquement à l'infrastructure ou à l'infrastructure et au véhicule électrique (EV) mais aucune charge n'est en cours.
 (vert)	 (vert)			Relié à l'alimentation électrique et au véhicule électrique (EV). Le véhicule électrique est en charge ou dans une séquence de pré-conditionnement de la température.
 (vert)	 (vert)			Relié à l'alimentation électrique et au véhicule électrique (EV). Le véhicule électrique attend d'être rechargée ou sa recharge est terminée.
		 (rouge)		Dysfonctionnement de l'unité de commande. Aucune charge autorisée. Si un témoin d'erreur réapparaît après une réinitialisation manuelle, l'unité de commande doit être vérifiée par un concessionnaire Toyota agréé ou un réparateur Toyota agréé ou tout autre réparateur qualifié avant la prochaine recharge.
 (vert)	 (vert)	 (rouge)		L'unité de commande est en mode de diagnostic.

Procédure de réinitialisation manuelle

L'unité de commande peut être réinitialisée en débranchant simultanément le connecteur de charge et la prise murale.

Puis, rebranchez d'abord la prise murale. Pour plus d'informations, reportez-vous au manuel.

Charge accélérée, mode 3

Unité de charge accélérée (en fonction de la version)

(charge accélérée - courant alternatif (CA) monophasé ou triphasé)



En mode 3 avec une unité de charge accélérée **A** : courant de charge maximum de 32 A.



En mode 3 avec une unité de charge accélérée (Wallbox) **B** : courant de charge maximum de 32 A.

Câble de recharge, mode 3 (CA)

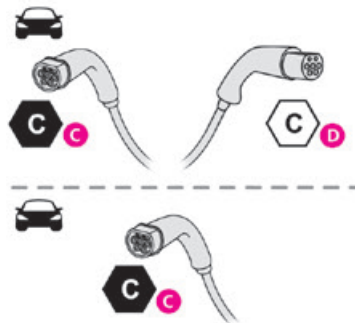

Étiquette d'identification **C** sur le connecteur de charge (côté véhicule) et étiquette d'identification **D** sur la prise de charge (côté chargeur).



WARNING

Unité de charge accélérée

Ne démontez pas ou ne modifiez pas l'unité de charge car vous risquez de vous électrocuter/provoquer un incendie !

Reportez-vous au manuel d'utilisation du fabricant de l'unité de charge pour connaître les instructions d'utilisation.

Charge rapide, mode 4

Chargeur public rapide

(recharge ultra rapide - courant continu (CC))



Câble de recharge, mode 4 (CC)

(intégré dans le chargeur public rapide)

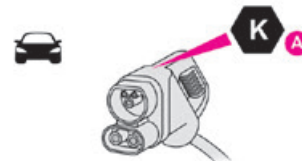

Étiquette d'identification **A** sur le connecteur de charge (côté véhicule).

N'utilisez que les chargeurs publics rapides où la longueur de câble ne dépasse pas 30 mètres.

Charge de la batterie de traction (électrique)

Pour la recharge, branchez le véhicule sur une alimentation électrique domestique (recharge domestique ou accélérée) ou sur un chargeur public rapide (recharge ultra rapide).

Pour une recharge complète, suivez la procédure de recharge rapide sans la mettre en pause, jusqu'à ce qu'elle se termine automatiquement. La charge peut être immédiate ou différée (sauf chargeur public rapide, mode 4).

Vous pouvez interrompre la recharge domestique ou accélérée à tout moment en déverrouillant le véhicule ou en retirant la buse.

Pour la recharge ultra rapide, reportez-vous au chargeur public rapide.

Pour plus d'informations sur les affichages de charge sur le **tableau de bord** et l'**écran tactile**, reportez-vous à la section correspondante.

NOTICE

Il est également possible de surveiller la progression de la charge à l'aide de l'application **MyToyota** (bientôt disponible). Pour plus d'informations sur les **fonctions à distance**, reportez-vous à la section correspondante.

WARNING

En guise de mesure de sécurité, le moteur ne démarre pas si le câble de recharge est branché dans le connecteur sur le véhicule. Un avertissement s'affiche sur le tableau de bord.

NOTICE

Refroidissement de la batterie de traction
Le ventilateur de refroidissement dans le compartiment moteur s'allume pendant la charge pour refroidir le chargeur embarqué et la batterie de traction.

NOTICE

Véhicule immobilisé pendant 1 à 12 mois
Déchargez la batterie de traction jusqu'à 2 ou 3 bars sur le témoin de niveau de charge sur le tableau de bord.

Ne branchez pas le câble de charge. Stationnez toujours le véhicule dans un endroit sûr à des températures entre -10 et 30° C (le stationnement du véhicule dans un endroit où les températures sont extrêmes peut endommager la batterie de traction). Débranchez le câble de la borne (+) de la batterie accessoire dans le compartiment moteur.

Branchez un chargeur de batterie 12 V sur les bornes (+) et (-) de la batterie accessoire environ tous les 3 mois afin de recharger la batterie accessoire et maintenir une tension de fonctionnement.

Mesures de précautions

Les véhicules électriques ont été développés conformément aux recommandations sur les champs électromagnétiques maximum énoncées par la Commission internationale de protection contre les rayonnements non ionisants (ICNIRP - Recommandations 1998).

Personnes porteuses de stimulateurs cardiaques ou appareils équivalents



Les véhicules électriques ont été développés conformément aux recommandations sur les niveaux maximum des champs électromagnétiques énoncées par la Commission internationale de protection contre les rayonnements non ionisants (ICNIRP - Recommandations 1998).



WARNING

En cas de doute

Recharge domestique ou accélérée : ne restez pas dans le véhicule ou à proximité, ou à côté du câble de charge ou de l'unité de charge, même pendant un court moment.

Recharge ultra rapide : n'utilisez pas le système vous-même et évitez d'approcher des points publics de recharge rapide. Quittez la zone et demandez à un tiers de recharger le véhicule.

Pour la charge domestique ou accélérée



WARNING

Avant la charge

Selon le contexte :

► Demandez à un professionnel de vérifier que le système électrique à utiliser est conforme aux normes en vigueur et qu'il est compatible avec le véhicule.

► Demandez à un électricien d'installer une prise d'alimentation domestique dédiée ou une unité de charge accélérée (Wallbox) compatible avec le véhicule.

Utilisez de préférence le câble de recharge disponible comme accessoire.

Pour plus d'informations, contactez un concessionnaire Toyota agréé ou un réparateur Toyota agréé ou tout autre réparateur qualifié.



WARNING

(Pendant la charge)

Lorsque la charge est en cours, si vous déverrouillez le véhicule, la charge cesse. Si aucune action n'est faite sur une des ouvertures (porte ou coffre) ou sur la buse de charge, le véhicule se verrouille à nouveau après 30 secondes et la charge reprend automatiquement.

Ne faites jamais de travaux sous le capot :

- Certaines zones restent brûlantes, même une heure après la fin de la recharge, vous risquez de vous brûler !
- Le ventilateur peut commencer à tourner à tout moment, et il y a un risque de coupures ou strangulation !



WARNING

Après la charge

Vérifiez que le rabat de charge est fermé. Ne laissez pas le câble branché à la prise électrique domestique car il y a un risque de court-circuit ou d'électrocution en cas de contact avec ou d'immersion dans de l'eau !

Pour la charge ultra rapide

NOTICE

Avant la charge

Vérifiez que la borne de recharge publique rapide et son câble de recharge sont compatibles avec le véhicule.

Si la température extérieure est inférieure à :
 – 0 °C, les temps de charge peuvent être prolongés.

– 20 °C, la charge est toujours possible, mais les temps de charge peuvent être encore plus prolongés (la batterie doit être chauffée au préalable).

WARNING

Après la charge

Vérifiez que le rabat de charge est fermé.

connexion

► Avant la recharge, vérifiez que le sélecteur de conduite est en mode **P**, sinon, la recharge est impossible.

► Ouvrez le rabat de charge en appuyant sur le bouton-poussoir, et vérifiez qu'il n'y a pas de corps étrangers sur le connecteur de charge.

Charge domestique, mode 2

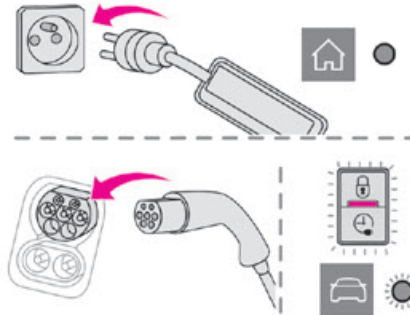

► Branchez le câble de recharge de l'unité de commande à la prise domestique.

Une fois le branchement effectué, tous les témoins de l'unité de commande s'allument, puis seul le témoin **POWER** reste allumé en vert.

► Retirez le cache de protection de la buse de charge.

► Introduisez la buse dans le connecteur de charge.

Le début de la recharge est confirmé par le clignotement des témoins **CHARGE** verts sur le rabat, puis de ceux sur l'unité de commande.

Si ce n'est pas le cas, la recharge n'a pas commencé. Recommencez la procédure en vous assurant que tous les branchements sont correctement effectués.

Le témoin rouge sur le rabat s'allume pour indiquer que la buse est verrouillée.

NOTICE

Lorsque la recharge est terminée et alors que le câble de recharge est toujours branché, l'ouverture de la porte du conducteur déclenche l'affichage du niveau de charge sur le tableau de bord pendant environ 20 secondes.

Charge accélérée, mode 3



► Suivez les consignes d'utilisation de l'unité de charge accélérée (Wallbox).

► Retirez le cache de protection de la buse de charge.

► Introduisez la buse dans le connecteur de charge.

Le début de la recharge est confirmé lorsque le témoin de charge sur le rabat clignote en vert. Si ce n'est pas le cas, la recharge n'a pas commencé. Recommencez la procédure en vous assurant que le branchement a été correctement effectué.

Le témoin rouge sur le rabat s'allume pour indiquer que la buse est verrouillée.

Charge ultra rapide, mode 4



- ▶ Selon le modèle, retirez le cache de protection de la partie inférieure du connecteur.
- ▶ Suivez les consignes d'utilisation du chargeur public rapide et branchez le câble du chargeur public rapide au connecteur du véhicule. Le début de la recharge est confirmé par le clignotement en vert du témoin de charge sur le rabat.

Si ce n'est pas le cas, la recharge n'a pas commencé. Recommencez la procédure en vous assurant que le branchement est correctement effectué.

Le témoin rouge sur le rabat s'allume pour indiquer que la buse est verrouillée.

Charge différée

Réglages

Après d'un concessionnaire Toyota agréé ou un réparateur Toyota agréé ou tout autre réparateur qualifié, avec système audio Bluetooth®

Par défaut, l'heure de début de la charge différée est définie sur minuit (heure du véhicule).

Vous pouvez faire modifier l'heure de début de la charge différée.

Rendez-vous chez un concessionnaire Toyota agréé ou un réparateur Toyota agréé ou tout autre réparateur qualifié.

Sur un smartphone ou une tablette (GSM), avec TOYOTA Pro Touch ou TOYOTA Pro Touch avec système de navigation



Vous pouvez programmer la fonction de charge différée à toute heure via l'application **MyToyota** (bientôt disponible).

Pour plus d'informations sur les **fonctions à distance**, reportez-vous à la section correspondante.

Dans le véhicule, avec TOYOTA Pro Touch avec système de navigation



▶ Dans le menu de l'écran tactile **Energie**, sélectionnez la page **Charge**.

- ▶ Définissez l'heure de début de charge.
- ▶ Appuyez sur **OK**.

Le réglage est enregistré dans le système.

Activation



NOTICE

La charge différée n'est possible qu'avec les modes 2 et 3.

- ▶ Après avoir programmé la charge différée, branchez votre véhicule sur l'équipement de recharge souhaité.



- ▶ Appuyez sur ce bouton du rabat dans la minute qui suit pour activer le système (confirmé par l'allumage en bleu du témoin de charge).

Débranchement



Avant de débrancher la buse du connecteur de charge :

- ▶ Si le véhicule est déverrouillé, **verrouillez-le et déverrouillez-le**.

- ▶ Si le véhicule est verrouillé, déverrouillez-le.

Le témoin rouge sur le rabat s'éteint pour confirmer que la buse de charge est déverrouillée.

- ▶ Dans les **30 secondes**, retirez la buse de charge.

Le témoin de charge s'allume en blanc.

NOTICE

Avec le déverrouillage de porte sélectif activé, appuyez sur le bouton de déverrouillage deux fois pour débrancher la buse de charge.

NOTICE

Une fois la recharge terminée, le témoin de charge vert sur le rabat s'éteint après environ 2 minutes.

Charge domestique, mode 2

La fin de la recharge est confirmée lorsque le témoin **CHARGE** vert sur l'unité de commande et le témoin de charge vert sur le rabat s'allument de manière fixe.

- ▶ Remettez le cache de protection sur la buse de charge et fermez le rabat de charge.
- ▶ Débranchez l'extrémité de l'unité de commande du câble de charge de la prise domestique.

Charge accélérée, mode 3

La fin de la recharge est indiquée par l'unité de commande de charge et par l'allumage fixe du témoin vert sur le rabat.

- ▶ Accrochez la buse sur l'unité de charge et fermez le rabat de charge.

Charge ultra rapide, mode 4

La fin de la recharge est indiquée par le chargeur et par l'allumage fixe du témoin vert sur le rabat.



▶ Vous pouvez aussi mettre en pause la recharge en appuyant sur ce bouton sur le rabat (en mode 4 uniquement).

- ▶ Accrochez la buse sur le chargeur.
- ▶ Selon le modèle, remettez le cache de protection sur la section inférieure et fermez le rabat de charge.

Mode d'économie d'énergie

Système qui gère la durée d'utilisation de certaines fonctions pour conserver un niveau suffisant de charge de la batterie.

Après avoir coupé le moteur pendant une période cumulée maximale de 40 minutes environ, vous pouvez continuer à utiliser les fonctions comme le système audio et télématique, les essuie-glaces, les feux de croisement, les éclairages d'accueil, etc.

Activation du mode

Un message indiquant que le véhicule est passé en mode Economie s'affiche sur l'écran du tableau d'instruments et les fonctions actives sont mises en veille.

NOTICE

Si un appel téléphonique est en cours à ce moment-là, il sera maintenu pendant environ 10 minutes à l'aide du système mains libres de votre système audio.

Désactivation du mode

Ces fonctions sont automatiquement réactivées la prochaine fois que le véhicule est utilisé. Afin de pouvoir utiliser immédiatement ces fonctions, faites démarrer le moteur et laissez-le tourner :

- pendant moins de 10 minutes, pour utiliser l'équipement pendant environ 5 minutes,
- pendant plus de 10 minutes, pour utiliser l'équipement pendant environ 30 minutes.

Laissez le moteur tourner pendant le temps spécifié pour vous assurer que la charge de la batterie est suffisante.

Ne faites pas redémarrer le moteur en continu et de façon répétée pour charger la batterie.



WARNING

Une batterie déchargée empêche le moteur de démarrer.

Pour plus d'informations sur la **batterie 12 volts**, reportez-vous à la section correspondante.

Mode de réduction de charge

Système qui gère l'utilisation de certaines fonctions en fonction du niveau de charge restante de la batterie.

Lorsque le véhicule roule, la fonction de réduction de charge désactive temporairement certaines fonctions, comme la climatisation et l'écran arrière chauffé.

Les fonctions désactivées sont réactivées automatiquement dès que les conditions le permettent.

Chaînes à neige

En conditions hivernales, des chaînes à neige permettent d'améliorer la traction ainsi que le comportement du véhicule lors du freinage.



WARNING

Les chaînes à neige doivent être installées uniquement sur les roues avant. Elle ne doivent jamais être installées sur les roues de secours.



NOTICE

Tenez compte de la législation propre à chaque pays concernant l'utilisation de chaînes à neige et la vitesse maximale autorisée.

N'utilisez que des chaînes conçues pour le type de roue montée sur votre véhicule.

Taille du pneu d'origine	Type de chaîne
215/65 R16	Maillon de 12 mm
215/60 R17	
225/55 R17	

Vous pouvez aussi utiliser des chaussettes à neige.

Pour plus d'informations, contactez un concessionnaire Toyota agréé ou un réparateur Toyota agréé ou tout autre réparateur qualifié..

Conseils pour l'installation

- ▶ Si vous devez équiper le véhicule de chaînes pendant un trajet, arrêtez le véhicule sur une surface plane sur le bas-côté.
- ▶ Engagez le frein de stationnement et placez une cale sous les roues pour ne pas que le véhicule bouge.
- ▶ Installez les chaînes selon les instructions fournies par le fabricant.

- Redémarrez le véhicule doucement et conduisez pendant quelques minutes, sans dépasser 50 km/h (31 mph).
- Arrêtez le véhicule et vérifiez que les chaînes à neige sont bien serrées.

NOTICE

Nous vous recommandons fortement de vous exercer à installer des chaînes à neige sur une surface plane et sèche avant votre départ.

WARNING

Évitez de conduire avec des chaînes sur des routes nettoyées afin de ne pas endommager vos pneus ou la surface de la route. Si votre véhicule est équipé de roues en alliage, vérifiez qu'aucune partie de la chaîne ni aucune fixation n'est en contact avec la jante.

Dispositif de remorquage

Répartition de la charge

► Répartissez la charge dans la remorque de sorte que les éléments les plus lourds soient le plus près possible de l'essieu et que le poids sur la flèche ne dépasse pas le maximum autorisé. La densité de l'air baisse avec l'altitude, ce qui réduit les performances du moteur. La charge remorquée maximum doit être réduite de 10 % pour chaque 1 000 mètres (3 280 pi) d'altitude.

NOTICE

Utilisez des dispositifs de remorquage et leurs faisceaux non modifiés approuvés par TOYOTA. Il est recommandé de confier la pose à un concessionnaire Toyota agréé ou à un réparateur Toyota agréé, ou à tout autre réparateur qualifié.

Si le dispositif de remorquage n'est pas posé par un concessionnaire Toyota agréé ou un réparateur Toyota agréé, ou tout autre réparateur qualifié, il doit être posé conformément aux instructions du fabricant du véhicule.

Certaines fonctions d'assistance à la conduite ou d'assistance aux manœuvres sont automatiquement désactivées si une barre d'attelage approuvée est utilisée.

WARNING

Respectez la masse tractable maximale autorisée indiquée sur le certificat d'enregistrement de votre véhicule, l'étiquette du fabricant ainsi que dans la section **Données techniques** du guide.

Respecter le poids maximal autorisé sur la flèche (boule d'attelage) comprend également l'utilisation des accessoires (porte-vélo, boîtiers de remorquage, etc.).

WARNING

Respectez la législation en vigueur dans le pays où vous roulez.

NOTICE

Moteur électrique

Un véhicule électrique peut être équipé d'un dispositif de remorquage.

Il est donc possible de tracter une remorque ou une caravane.

Contactez un concessionnaire Toyota agréé ou un réparateur Toyota agréé ou tout autre réparateur qualifié pour plus d'informations et obtenir un dispositif de remorquage adapté.

Barres de toit / glissière de toit

! WARNING

En guise de mesure de sécurité et pour éviter d'endommager le toit, il est essentiel d'utiliser des barres et des glissières de toit approuvées pour votre véhicule. Respectez les instructions relatives à la fixation et à l'utilisation contenues dans le guide fourni avec les barres et les glissières de toit.

! WARNING

Recommandations

Répartissez uniformément la charge, veillez à éviter de surcharger l'un des côtés. Disposez la partie la plus lourde du chargement le plus près possible du toit. Fixez solidement la charge. Conduisez en douceur : le véhicule est davantage sujet aux effets des vents latéraux et sa stabilité peut être affectée. Déposez les barres de toit une fois qu'elles ne sont plus nécessaires.

! WARNING

Etant donné que cette valeur peut varier, veuillez vérifier la charge maximale indiquée dans le guide fourni avec les barres de toit. Si la hauteur dépasse 40 cm, adaptez la vitesse du véhicule à la route pour éviter d'endommager les barres de toit et les fixations sur le véhicule. Veuillez à vous reporter à la législation nationale pour vous conformer à la réglementation relative au transport d'objets plus longs que le véhicule.

Barres de toit

Un maximum de 3 barres de toit (ou 2 barres pour le modèle avec toit ouvrant panoramique) peut être installé. Utilisez les repères de couleur.

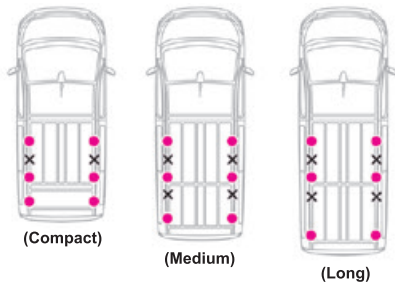

Avec toit ouvrant panoramique

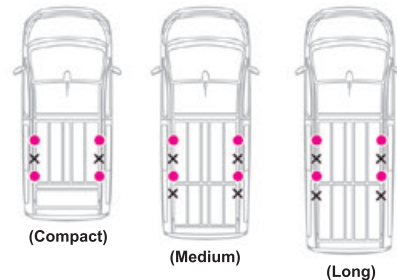

! NOTICE

Poids **maximum** autorisé :

- sur 2 barres de toit : 100 kg,
- réparti sur 3 barres de toit : 150 kg.

Pour installer des barres de toit transversales, utilisez les points de fixation prévus à cet effet :

- ▶ Ouvrez les caches de fixation sur chaque barre.
- ▶ Placez chaque point de fixation comme il se doit et verrouillez-les une par une sur le toit.
- ▶ Assurez-vous que les barres de toit sont correctement installées (en les secouant).
- ▶ Fermez les caches de fixation sur chaque barre.

Les barres peuvent être permutées et sont adaptables à chaque paire de points de fixation.

Rails de toit

NOTICE

Poids **maximum** autorisé :

- Compact: 140 kg,
- Medium et Long : 170 kg.

Pour monter un rail de toit, utilisez les points de fixation prévus à cet effet :

- ▶ Placez le rail de toit sur le toit aligné avec les points de fixation et fixez-les un à un sur le toit.
- ▶ Assurez-vous que le rail de toit est correctement installé (en le secouant).

Capot

WARNING

Stop & Start

Avant toute intervention sous le capot, coupez le contact afin d'éviter tout risque de blessure en cas de passage automatique en mode START.



STOP & START SYSTEM

WARNING

Moteur électrique

Prenez garde à tout objet ou tissu qui pourrait se prendre dans les lames du ventilateur de refroidissement ou dans certains composants en mouvement, vous pourriez vous étrangler et vous blesser gravement !

Avant d'effectuer tous travaux sous le capot, vous devez couper l'allumage, vérifier que le témoin **READY** est éteint sur le tableau de bord et débrancher la buse de charge si elle est branchée.



NOTICE

L'emplacement du levier de déverrouillage de capot intérieur empêche l'ouverture du capot lorsque la porte avant gauche est fermée.

WARNING

Lorsque le moteur est chaud, manipulez le cran de sécurité extérieur et la béquille du capot avec précaution (risque de brûlures), en utilisant la zone protégée.

Lorsque le capot est ouvert, assurez-vous de ne pas endommager le cran de sécurité. N'ouvrez pas le capot en cas de vents forts.

WARNING

Refroidissement du moteur à l'arrêt
Le ventilateur de refroidissement du moteur peut démarrer après l'arrêt du moteur.

Prenez garde à tout objet ou tissu qui pourrait se prendre dans les lames du ventilateur !

Ouverture

- ▶ Ouvrez la porte.

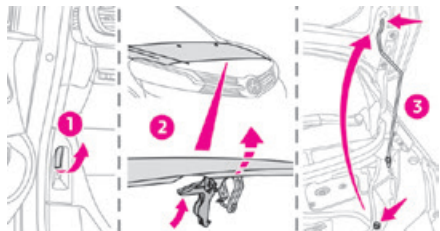

- ▶ Tirez le levier de déverrouillage 1, situé en bas de l'encadrement de la porte, vers vous.
- ▶ Inclinez le cran de sûreté 2 vers le haut et soulevez le capot.
- ▶ Déclipsez la béquille 3 de son logement et placez-la dans la rainure de support pour maintenir le capot ouvert.

Fermeture

- ▶ Maintenez le capot et sortez la béquille de la rainure de support.
- ▶ Clipsez la béquille dans son logement.
- ▶ Abaissez le capot et lâchez-le vers la fin de sa course.
- ▶ Tirez sur le capot pour vous assurer qu'il est correctement verrouillé.



WARNING

En raison de la présence d'équipement électrique sous le capot, il est recommandé de limiter l'exposition à l'eau (pluie, lavage, etc.).

Compartiment moteur

Le moteur représenté ici n'est qu'un exemple proposé uniquement pour illustration.

Les emplacements des composants suivants peuvent varier :

- Filtre à air
- Jauge d'huile moteur.
- Bouchon de remplissage d'huile moteur.
- Pompe d'amorçage.

Moteur diesel

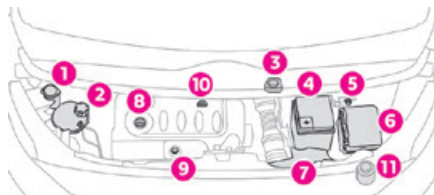

1. Réservoir de liquide de lave-glace
2. Réservoir de liquide de refroidissement du moteur
3. Réservoir de liquide de frein
4. Batterie
5. Prise de terre distante (-)
6. Boîtes à fusibles
7. Filtre à air
8. Bouchon de remplissage d'huile moteur
9. Jauge d'huile moteur
10. Pompe d'amorçage*
11. Réservoir de liquide de direction assistée

* Selon le moteur.

⚠ WARNING

Système de carburant Diesel

Ce système est sous très haute pression. Tous travaux doivent être effectués uniquement par un concessionnaire Toyota agréé ou un réparateur Toyota agréé ou tout autre réparateur qualifié.

Moteur électrique

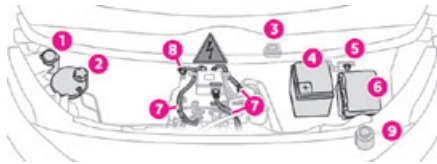

1. Réservoir de liquide de lave-glace
2. Réservoir de liquide de refroidissement du moteur (niveau uniquement)
3. Réservoir de liquide de frein
4. Batteries/fusibles
5. Prise de terre distante (-)
6. Boîtes à fusibles
7. Circuit électrique 400 V
8. Disjoncteurs d'urgence pour entretiens d'urgence et techniciens de maintenance
9. Réservoir de liquide de direction assistée

Pour plus d'informations sur le **système de charge (électrique)**, reportez-vous à la section correspondante.

Vérification des niveaux

Vérifiez les niveaux suivants régulièrement, conformément au programme d'entretien du fabricant. Faites l'appoint si nécessaire, sauf indication contraire.

Si un niveau diminue de manière considérable, faites vérifier le système correspondant par un concessionnaire Toyota agréé ou un réparateur Toyota agréé ou tout autre réparateur qualifié.

⚠ WARNING

Les liquides doivent être conformes aux exigences du fabricant et adapté au moteur du véhicule.

⚠ WARNING

Soyez prudent lorsque vous travaillez sous le capot, car certaines parties du moteur peuvent être extrêmement chaudes (risque de brûlures) et le ventilateur de refroidissement peut démarrer à tout moment (même lorsque le contact est coupé).

Produits usagés

⚠ WARNING

Évitez un contact prolongé des huiles ou des liquides usagés avec la peau. La plupart de ces liquides sont nocifs et très corrosifs.

ECO

Ne déversez pas les huiles ou les liquides usagés dans les égouts ou sur le sol. Faites vider l'huile usagée contenue dans les récipients prévus à cet effet par un concessionnaire Toyota agréé ou un réparateur Toyota agréé ou tout autre réparateur qualifié.

Huile moteur

⚙ Vérifiez le niveau, avec le moteur coupé depuis au moins 30 minutes et sur une surface plane, soit à l'aide du témoin de niveau d'huile du tableau de bord lorsque vous allumez le contact (pour les véhicules équipés d'une jauge électrique), soit à l'aide de la jauge. Il est normal de faire l'appoint entre deux périodes d'entretien (ou de changement d'huile). Nous vous recommandons de vérifier le niveau et de faire l'appoint si nécessaire, tous les 5 000 km (3 000 miles).

⚠ WARNING

De façon à préserver la fiabilité du moteur et du système antipollution, n'utilisez jamais d'additifs avec l'huile moteur.

Vérification avec la jauge

Pour savoir où trouver la jauge, reportez-vous à l'illustration du compartiment moteur correspondant.

- ▶ Saisissez la jauge par sa poignée colorée et retirez-la complètement.
- ▶ Essuyez l'extrémité de la jauge avec un chiffon propre et non pelucheux.

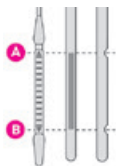

- ▶ Réinsérez la jauge et poussez-la complètement vers le bas, puis retirez-la à nouveau pour vérifier visuellement le niveau d'huile : le niveau correct se situe entre les repères **A** (max) et **B** (min).

Ne démarrez pas le moteur si le niveau est :

- au-dessus du repère **A** : contactez un concessionnaire Toyota agréé ou un réparateur Toyota agréé ou tout autre réparateur qualifié.
- en dessous du repère **B** : faites l'appoint d'huile moteur immédiatement.

⚠ WARNING

Grade d'huile

Avant de faire l'appoint ou de changer d'huile moteur, vérifiez que l'huile est adaptée à votre moteur et qu'elle est conforme aux recommandations du programme d'entretien fourni avec le véhicule (ou disponible chez votre concessionnaire Toyota agréé ou un réparateur Toyota agréé ou tout autre réparateur qualifié). Utiliser de l'huile non recommandée peut annuler votre garantie en cas de panne du moteur.

Faire l'appoint d'huile moteur

Pour savoir où trouver le bouchon de remplissage d'huile moteur, reportez-vous à l'illustration du compartiment moteur correspondant.

- ▶ Ajoutez de l'huile en petites quantités, en évitant d'éclabousser les éléments du moteur (risque d'incendie).
- ▶ Attendez quelques minutes avant de vérifier le niveau une nouvelle fois, à l'aide de la jauge.
- ▶ Faites l'appoint si nécessaire.
- ▶ Après avoir vérifié le niveau, revissez soigneusement le bouchon de remplissage et replacez la jauge dans son tube.

⚠ NOTICE

L'indication du niveau d'huile affichée sur le tableau de bord lorsque l'allumage est activé n'est pas valable pendant les 30 minutes qui suivent l'ajout d'huile.

Liquide de frein

🔧 Le niveau de ce liquide doit se trouver près du repère "**MAX**". Si ce n'est pas le cas, vérifiez l'usure de la plaquette de frein. Pour savoir à quelle fréquence changer le liquide de frein, reportez-vous au programme d'entretien du fabricant.

⚠ WARNING

Si vous faites l'appoint, nettoyez le bouchon avant de le remettre en place. N'utilisez que du liquide de frein DOT4 provenant d'une cartouche scellée.

Liquide de direction assistée

🔧 Le niveau de ce liquide doit se trouver près du repère "**MAX**". Vérifiez cela avec le véhicule stationné sur une surface de niveau et avec le moteur froid en lisant le niveau sur le goulot de remplissage.

Liquide de refroidissement du moteur

(Diesel)



Il est normal de faire l'appoint de ces liquides entre deux périodes d'entretien. La vérification et l'appoint doivent toujours être faits lorsque le moteur est froid.

Un niveau faible de liquide de refroidissement risque de provoquer des dégâts majeurs au moteur. Le niveau de liquide de refroidissement doit être proche du repère "**MAX**" sans être au-dessus.

Si le niveau approche ou se situe en dessous du repère "**MIN**", vous devez impérativement en faire l'appoint.

Lorsque le moteur est chaud, la température de ce liquide de refroidissement est régulée par le ventilateur.

Etant donné que le système de refroidissement est sous pression, attendez au moins une heure après l'arrêt du moteur avant d'effectuer toute manipulation.

Si vous devez faire l'appoint en urgence, afin d'éviter tout risque de brûlures, enroulez un chiffon autour du bouchon et dévissez-le de deux tours pour faire baisser la pression. Une fois que la pression a baissé, retirez le bouchon et faites l'appoint jusqu'au niveau souhaité.

(Electrique)



WARNING



Ne faites pas l'appoint de liquide de refroidissement.



Si le niveau est proche ou se situe sous le repère **MIN**, contactez impérativement un concessionnaire Toyota agréé ou un réparateur Toyota agréé ou tout autre réparateur qualifié.

Liquide lave-glace



Remplissez jusqu'au niveau souhaité lorsque nécessaire.

Spécification du liquide

Le liquide doit être mélangé avec une substance prête à l'emploi.

En hiver (températures inférieures à zéro), un liquide contenant un agent antigel doit être utilisé pour protéger les éléments du système (pompe, réservoir, conduites, gicleurs, etc.), en fonction des conditions du moment.



WARNING

Remplir avec de l'eau pure est interdit en toutes circonstances (risque de gel, dépôts calcaires, etc.).

Additif pour carburant diesel (diesel avec filtre à particules)



ou



Lorsque le niveau minimum est atteint dans le réservoir d'additif du filtre à particules, ce témoin s'allume et reste fixe, accompagné d'un signal sonore d'alerte et d'un message indiquant que le niveau d'additif est trop bas.

Appoint

L'appoint de cet additif doit être effectué rapidement.

Rendez-vous chez un concessionnaire Toyota agréé ou un réparateur Toyota agréé ou tout autre réparateur qualifié.

AdBlue (moteurs diesel)

Une alerte se déclenche lorsque le niveau de réserve est atteint.

Pour en savoir plus sur les **Indicateurs** et en particulier les indicateurs de plage AdBlue, reportez-vous aux sections correspondantes. Pour ne pas que votre véhicule soit immobilisé en vertu de la loi, vous devez remplir le réservoir de liquide AdBlue.

Pour plus d'informations sur **AdBlue**, et en particulier sur l'approvisionnement en AdBlue, reportez-vous à la section correspondante.

Vérifications

Sauf indication contraire, vérifiez ces composants conformément au programme d'entretien du fabricant et en fonction de votre moteur.

Sinon, faites-les vérifier par un concessionnaire Toyota agréé ou un réparateur Toyota agréé ou tout autre réparateur qualifié.

WARNING

N'utilisez que des produits recommandés par TOYOTA ou des produits de qualité et de spécification équivalentes.

Afin d'optimiser le fonctionnement de composants aussi importants que ceux-ci dans le système de freinage, TOYOTA sélectionne et propose des produits très spécifiques.

Batterie 12 V



La batterie ne nécessite aucun entretien. Cependant, vérifiez régulièrement que les bornes sont correctement serrées (versions sans bornes à dégagement rapide) et que les connexions sont propres.

NOTICE

Pour plus d'informations sur les précautions à prendre avant toute manipulation de la **batterie 12 V**, reportez-vous à la section correspondante.

WARNING

Les modèles équipés du Stop & Start disposent d'une batterie plomb-acide de 12 V de spécification et de technologie particulières. Son remplacement doit être effectué uniquement par un concessionnaire Toyota agréé ou un réparateur Toyota agréé ou tout autre réparateur qualifié.

Filtere d'habitacle



Selon l'environnement et l'utilisation du véhicule (par exemple, atmosphère poussiéreuse, conduite en ville), **changez-le deux fois, si nécessaire**.



NOTICE

Un filtre d'habitacle obstrué peut nuire au rendement du système de climatisation et générer des odeurs indésirables.

Filtere à air



Selon l'environnement et l'utilisation du véhicule (par exemple, atmosphère poussiéreuse, conduite en ville), **changez-le deux fois, si nécessaire**.

Filtere à huile



Changez le filtre à huile chaque fois que vous changez d'huile moteur.

Filtere à particules (diesel)



Lorsque le filtre à particules commence à être obstrué, cela est indiqué par l'allumage provisoire de ce témoin d'avertissement et d'un message d'alerte. Dès que les conditions de circulation le permettent, régénérez le filtre en roulant à une vitesse d'au moins 60 km/h (37 mph) jusqu'à ce que le témoin d'alerte s'éteigne.

 NOTICE

Si le témoin d'alerte reste allumé, cela signifie que le niveau d'additif pour carburant diesel est bas.

Pour en savoir plus sur la **Vérification des niveaux**, reportez-vous à la section correspondante.

 NOTICE

Après un fonctionnement prolongé du véhicule à très basse vitesse ou au ralenti, vous pouvez, dans des circonstances exceptionnelles, remarquer l'émission de vapeur d'eau à l'échappement lorsque vous accélérez. Cela n'a aucun impact sur le comportement du véhicule ou sur l'environnement.

 NOTICE

Nouveau véhicule

Lors des premières tentatives de régénération du filtre à particules, vous pouvez remarquer une odeur de "brûlé". Ceci est parfaitement normal.

Boîtier d'engrenages manuel



Le boîtier d'engrenages ne nécessite aucune maintenance (pas de changement d'huile).

Boîtier d'engrenages automatique



Le boîtier d'engrenages ne nécessite aucune maintenance (pas de changement d'huile).

Sélecteur de conduite (électrique)



Le sélecteur de conduite ne nécessite aucun entretien.

Frein de stationnement manuel



Si vous remarquez une trajectoire excessive du levier de frein ou une réduction de son efficacité, cela signifie que le frein de stationnement doit être ajusté, même entre deux périodes d'entretien. Ce système doit être vérifié par un concessionnaire Toyota agréé ou un réparateur Toyota agréé ou tout autre réparateur qualifié.

Frein de stationnement électrique



Ce système ne nécessite aucun entretien de routine. Cependant, en cas de problème, n'hésitez pas à faire vérifier le système par un concessionnaire TOYOTA ou un atelier de réparation qualifié.

 NOTICE

Pour plus d'informations sur le **Frein de stationnement électrique**, reportez-vous à la section correspondante.

Plaquettes de frein



L'usure des freins dépend de votre style de conduite, notamment si vous utilisez votre véhicule en ville, sur des distances courtes. Il peut être nécessaire de faire vérifier l'état de vos freins, même entre deux périodes d'entretien.

Sauf en cas de fuite dans le circuit, une baisse du niveau du liquide de frein indique que les plaquettes de frein sont usées.

**NOTICE**

Après avoir lavé le véhicule, de l'humidité ou du givre (en conditions hivernales) peut se former sur les disques et les plaquettes de frein : l'efficacité du freinage peut être altérée. Frottez délicatement les freins pour les sécher et les dégivrer.

Usure du tambour/des disques de frein



Pour toute information sur la vérification du tambour/des disques de frein, contactez un concessionnaire Toyota agréé ou un réparateur Toyota agréé ou tout autre réparateur qualifié.

Roues et pneus



La pression de gonflage de tous les pneus, y compris la roue de secours, doit être vérifiée lorsque les pneus sont "froids". Les pressions indiquées sur l'étiquette de pression des pneus sont valables pour des pneus "froids". Si vous avez conduit pendant plus de 10 minutes ou sur plus de 10 km (6 miles) à plus de 50 km/h (31 mph), ajoutez 0,3 bar (30 kPa) aux valeurs indiquées sur l'étiquette.

**WARNING**

Le sous-gonflage augmente la consommation de carburant. Le non-respect de la pression des pneus entraîne une usure prématurée des pneus et a un effet négatif sur la tenue de route du véhicule. Vous risquez aussi un accident !

Conduire avec des pneus usés ou endommagés réduit les performances de freinage et de tenue de route du véhicule. Nous vous recommandons de vérifier régulièrement l'état des pneus (bande de roulement et flancs) et des jantes sans oublier la présence des valves.

Lorsque les indicateurs d'usure n'apparaissent plus en retrait de la bande de roulement, cela signifie que la profondeur des rainures est inférieure à 1,6 mm ; il est impératif de remplacer les pneus.

L'utilisation de roues et de pneus de dimensions différentes de celles spécifiées peut affecter la durée de vie des pneus, la rotation des roues, la garde au sol, la lecture du compteur de vitesse et avoir un effet négatif sur la tenue de route.

Le montage de pneus différents sur les essieux avant et arrière peut entraîner un dysfonctionnement de la VSC.

Marquez toujours le sens de rotation sur les pneus qui seront stockés lors du montage des pneus hiver ou été. Stockez-les dans un endroit frais, sec et à l'écart de l'exposition directe des rayons du soleil.



flancs.

Les pneus hiver ou 4 saisons peuvent être identifiés par ce symbole sur leurs

Amortisseurs



Il est difficile pour le conducteur de détecter une usure des amortisseurs. Toutefois, les amortisseurs ont un impact majeur sur la tenue de route et les performances de freinage.

Pour votre sécurité et confort de conduite, il est important de les faire vérifier régulièrement par un concessionnaire Toyota agréé ou un réparateur Toyota agréé ou tout autre réparateur qualifié.

Kits de distribution et d'accessoires



Les kits de distribution et d'accessoires sont utilisés à partir du moment où le moteur est démarré jusqu'à ce qu'il soit désactivé. Il est normal qu'ils s'usent avec le temps.

Un kit de distribution et d'accessoires défectueux peut endommager le moteur et le rendre inutilisable. Respectez la fréquence de remplacement recommandée, laquelle s'exprime en distance parcourue ou temps écoulé, selon la première valeur atteinte.

AdBlue® (moteurs diesel)

Afin de protéger l'environnement et de s'assurer du respect de la norme Euro 6, sans affecter la performance ou la consommation de carburant de ses moteurs diesel, TOYOTA a décidé d'équiper ses véhicules du système SCR (réduction catalytique sélective) avec un filtre à particules diesel (DPF) pour le traitement des gaz d'échappement.

SCR Système

Grâce au liquide AdBlue®, contenant de l'urée, un catalyseur transforme près de 85 % des oxydes d'azote (NOx) en azote et en eau, des composants bien moins nocifs pour la santé et l'environnement.

 Le liquide AdBlue® est contenu dans un **réservoir spécial** d'environ 20 litres. Sa capacité permet une autonomie d'environ 5 000 km (3 000 miles), (**qui peut varier considérablement** selon votre style de conduite et votre véhicule). Un système d'alerte se déclenche automatiquement lorsque vous pouvez encore parcourir 2 400 km (1 500 miles). Cela signifie que le niveau de réserve a été atteint.

Plusieurs alertes se déclenchent successivement pendant les 2 400 km (1 500 miles) restants jusqu'à ce que le réservoir soit vide et que le véhicule s'immobilise.

Si la distance estimée parcourue par le véhicule entre deux entretiens est supérieure à 5 000 km (3 000 miles), il faudra faire l'appoint en AdBlue.

NOTICE

Pour plus d'informations sur les **Témoins et témoins d'avertissement** et les alertes ou **Témoins** associés, veuillez vous reporter aux sections correspondantes.

WARNING

Une fois le réservoir d'AdBlue® vide, un dispositif légal empêche le moteur de redémarrer.

Si le système SCR est défectueux, le niveau des émissions du véhicule ne sera plus conforme à la norme Euro 6 et le véhicule commence à polluer l'environnement. En cas de dysfonctionnement confirmé du système SCR, il est impératif de se rendre chez un concessionnaire Toyota agréé ou un réparateur Toyota agréé ou tout autre réparateur qualifié. Après 1 100 km (685 miles), un dispositif est automatiquement activé pour empêcher le démarrage du moteur.

Dans les deux cas, un témoin de plage indique la distance pouvant être parcourue avant l'arrêt du véhicule.

NOTICE

Gel de AdBlue®

AdBlue® gèle à des températures inférieures à -11°C.

Le système SCR comprend un réchauffeur pour le réservoir AdBlue®, vous permettant de continuer à rouler par des températures très froides.

Approvisionnement en AdBlue®

Nous vous recommandons de faire l'appoint en AdBlue® dès que la première alerte vous indique que le niveau de réserve a été atteint.

WARNING

Pour un bon fonctionnement du système SCR :

- Utilisez uniquement de l'AdBlue® correspondant à la norme ISO 22241.
- Ne transvasez jamais l'AdBlue® dans un autre récipient car cela affecterait sa pureté.
- Ne diluez jamais de l'AdBlue® avec de l'eau.

Vous pouvez obtenir de l'AdBlue® chez un concessionnaire Toyota agréé ou un réparateur Toyota agréé ou tout autre réparateur qualifié ainsi que dans toute station service équipée de

pompes à AdBlue® spécialement conçues pour les véhicules de tourisme.



WARNING

N'utilisez jamais un distributeur d'AdBlue® pour les poids lourds pour remplir le réservoir de votre véhicule.

Recommandations concernant le rangement

Le liquide AdBlue® gèle à environ -11 °C et se détériore à +25 °C. Les récipients doivent être rangés dans un endroit frais et à l'abri de la lumière directe du soleil.

Dans ces conditions, vous pouvez conserver le liquide au moins un an.

Si le liquide a gelé, il peut être utilisé une fois qu'il a complètement dégelé à température ambiante.



WARNING

Ne rangez jamais les récipients de liquide AdBlue® dans votre véhicule.

Précautions d'utilisation

Le liquide AdBlue® est une solution à base d'urée. Il est ininflammable, incolore et inodore (lorsqu'il est conservé dans un endroit frais).

En cas de contact avec la peau, lavez la zone touchée avec du savon et de l'eau clair. En cas de contact avec les yeux, rincez immédiatement vos yeux avec de grandes quantités d'eau ou avec une solution pour les yeux pendant au moins 15 minutes. Demandez l'avis d'un médecin si vous ressentez une brûlure persistante ou une irritation.

En cas d'ingestion, rincez immédiatement votre bouche avec de l'eau propre et buvez beaucoup d'eau.

Dans certaines conditions (par exemple, température élevée), le risque de rejet d'ammoniac ne peut être exclu : ne pas inhaler le liquide. Les vapeurs d'ammoniac ont un effet irritant sur les muqueuses (yeux, nez et gorge).



WARNING

Rangez le liquide AdBlue® dans son récipient d'origine, hors de portée des enfants.

Procédure

Avant de commencer la procédure d'appoint, assurez-vous que le véhicule est stationné sur une surface plane et horizontale.

En conditions hivernales, assurez-vous que la température du véhicule est supérieure à -11 °C. Sinon, le liquide AdBlue® pourrait geler et vous pourriez ne plus pouvoir le verser dans le réservoir. Stationnez le véhicule dans un endroit plus chaud pendant quelques heures pour pouvoir faire l'appoint dans de bonnes conditions.



WARNING

Ne versez jamais le liquide AdBlue® dans le réservoir à carburant diesel.



WARNING

En cas d'éclaboussures de liquide AdBlue® ou de déversements sur la carrosserie, rincez immédiatement à l'eau froide ou essuyez avec un chiffon humide.

Si le liquide a cristallisé, nettoyez à l'aide d'une éponge et d'eau chaude.

! WARNING

Important : si vous faites l'appoint après une panne due à un manque de liquide AdBlue, il est impératif d'attendre au moins 5 minutes avant de mettre le contact, sans ouvrir la porte du conducteur, déverrouiller le véhicule, introduire la clé dans le contacteur d'allumage, ni placer la clé du système "Smart Entry & Start" dans l'habitacle.

Allumez le contact, puis attendez 10 secondes avant de démarrer le moteur.

- ▶ Éteignez le contact et retirez la clé du contacteur pour arrêter le moteur.
- ou
- ▶ Avec Smart Entry & Start, appuyez sur le bouton "START/STOP" pour arrêter le moteur.

Accéder au réservoir de liquide AdBlue®

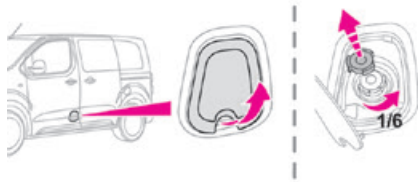

- ▶ Pour accéder au réservoir de liquide AdBlue®, ouvrez la porte avant gauche.



- ▶ En bas, tirez le couvercle noir.

- ▶ Tournez le bouchon bleu d'un 6^{ème} de tour dans le sens inverse des aiguilles d'une montre.
- ▶ Relâchez le bouchon vers le haut.
- ▶ Avec un récipient de liquide AdBlue® : après avoir vérifié la date de péremption, lisez attentivement les instructions inscrites sur l'étiquette avant de verser le contenu du récipient dans le réservoir pour liquide AdBlue du véhicule.
- ▶ Avec une pompe pour liquide AdBlue® : introduisez la buse et remplissez le réservoir jusqu'à ce que la buse se coupe automatiquement.
- ▶ Après le remplissage, répétez les mêmes étapes dans l'ordre inverse.

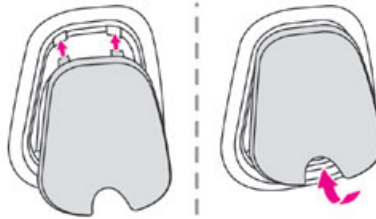

- ▶ Remettez en place le couvercle noir en commençant par le haut.

! WARNING

Pour ne pas faire déborder le réservoir de liquide AdBlue® :

- Ajoutez entre 10 et 13 litres en provenance des récipients de liquide AdBlue®.
- Arrêtez-vous à la première coupure automatique de la buse, si vous remplissez dans une station-service.

Le système n'enregistre que des appoints en AdBlue® d'au moins 5 litres.

! WARNING

Si le réservoir de liquide AdBlue® est complètement vide, ce qui est confirmé par le message "Faire l'appoint de liquide AdBlue : démarrage impossible", il est impératif d'ajouter au moins 5 litres.

Roue libre

Dans certaines situations, vous devez permettre au véhicule de rouler en roue libre (lors d'un remorquage, sur une route roulante, dans un lave-auto automatique, ou lors d'un transport ferroviaire ou maritime, etc.)

La procédure varie selon le type de boîtier d'engrenages et de frein de stationnement.

Avec boîte de vitesses manuelle ou automatique et frein de stationnement manuel



Pour les relâcher

- ▶ Avec le véhicule à l'arrêt et le moteur qui tourne, enfoncez la pédale de frein.
- ▶ Avec une boîte de vitesses manuelle, mettez le levier de changement de vitesse au point mort.
- ▶ Avec une boîte de vitesses automatique, mettez le levier de sélection en mode **N**.
- ▶ Relâchez le frein de stationnement.
- ▶ Relâchez la pédale de frein, puis coupez le contact.

Avec boîtier d'engrenages manuel et frein de stationnement électrique



Pour les relâcher

- ▶ Avec le moteur en marche et en appuyant sur la pédale de frein, placez le levier de sélection en position neutre.
- ▶ Tout en enfonçant la pédale de frein, coupez le contact.
- ▶ Relâchez la pédale de frein, puis allumez le contact à nouveau.
- ▶ Tout en enfonçant la pédale de frein, appuyez sur le levier de commande pour désengager le frein de stationnement.
- ▶ Relâchez la pédale de frein, puis coupez le contact.

Retour au fonctionnement normal

- ▶ Tout en enfonçant la pédale de frein, redémarrez le moteur.

Avec boîtier d'engrenages automatique et frein de stationnement électrique



Pour les relâcher

- ▶ Avec le moteur en marche et en appuyant sur la pédale de frein, placez le levier de sélection en position **N**.
- ▶ Tout en enfonçant la pédale de frein, coupez le contact.
- ▶ Relâchez la pédale de frein, puis allumez le contact à nouveau.
- ▶ Tout en enfonçant la pédale de frein, appuyez sur le levier de commande pour désengager le frein de stationnement.
- ▶ Relâchez la pédale de frein, puis coupez le contact.

Retour au fonctionnement normal

- ▶ Tout en enfonçant la pédale de frein, redémarrez le moteur.

Avec sélecteur de conduite (électrique) et frein de stationnement électrique



Procédure de relâchement

► Avec le véhicule à l'arrêt et le moteur qui tourne, enfoncez la pédale de frein et sélectionnez le mode **N**.

Dans les 5 secondes :

- Enfoncez et maintenez la pédale de frein, puis suivez cet ordre : coupez le contact et déplacez le sélecteur à pousser vers l'avant ou l'arrière.
- Relâchez la pédale de frein, puis allumez le contact à nouveau.
- Placez votre pied sur le frein et appuyez sur la commande de frein de stationnement électrique pour le relâcher.
- Relâchez la pédale de frein, puis coupez le contact.

WARNING

Un message s'affiche sur le tableau de bord pour confirmer le déverrouillage des roues pendant 15 minutes.

En mode Lavage, un message peut apparaître sur le tableau de bord pour indiquer que le système audio ne peut pas être mis à jour.

Retour au fonctionnement normal

- Tout en enfonçant la pédale de frein, redémarrez le moteur.

NOTICE

Smart Entry & Start

N'enfoncez pas la pédale de frein lorsque vous allumez à nouveau le contact, puis le coupez. Si tel est le cas, le moteur démarrera, et vous devrez recommencer la procédure.

Conseils d'entretien et de maintenance

Recommandations générales

Respectez les recommandations suivantes pour éviter d'endommager le véhicule.

Extérieur

WARNING

N'utilisez jamais un nettoyeur haute pression dans le compartiment moteur, car cela risquerait d'endommager les composants électriques !

Ne lavez pas le véhicule par fort ensoleillement ou par temps extrêmement froid.

**NOTICE**

Lorsque vous lavez le véhicule avec un rouleau automatique, veillez à verrouiller les portes et, selon le modèle, à éloigner la clé électronique et désactivez la fonction "mains libres" (Accès mains libres).

Si vous utilisez un nettoyeur haute pression, tenez la lance à au moins 30 cm du véhicule (surtout lors du nettoyage des zones contenant de la peinture écaillée, des capteurs ou des joints).

Nettoyez rapidement les taches contenant des produits chimiques susceptibles d'endommager la peinture du véhicule (y compris la résine des arbres, les excréments d'oiseaux, les sécrétions d'insectes, le pollen et le goudron).

Si l'environnement le justifie, nettoyez le véhicule fréquemment pour enlever les dépôts salins (dans les zones côtières), la suie (dans les zones industrielles) et la boue (dans les zones humides ou froides). Ces substances peuvent être très corrosives.

Contactez un concessionnaire Toyota agréé ou un réparateur Toyota agréé ou tout autre réparateur qualifié pour demander conseil sur l'élimination des taches tenaces nécessitant des produits spéciaux (tels que l'élimination du goudron ou des insectes).

De préférence, faites faire les retouches de peinture par un concessionnaire Toyota agréé ou un réparateur Toyota agréé ou tout autre réparateur qualifié.

Intérieur**WARNING**

Lors du lavage du véhicule, n'utilisez jamais un tuyau d'arrosage ou un jet haute pression pour nettoyer l'intérieur.

Les liquides transportés dans des gobelets ou d'autres contenants ouverts peuvent éclabousser et présenter un risque de dommages pour les instruments et commandes situés sur la console centrale. Soyez vigilant !

Carrosserie**Peinture brillante****WARNING**

N'utilisez pas de produits ou de solvants abrasifs, ni de l'essence ou de l'huile pour nettoyer la carrosserie.

N'utilisez jamais une éponge abrasive pour nettoyer les tâches tenaces. Vous risqueriez de rayer la peinture !

N'appliquez pas de pâte à polir en cas de fort ensoleillement, ou sur des pièces en plastique ou en caoutchouc.

**NOTICE**

Utilisez une éponge douce et de l'eau savonneuse ou un produit au pH neutre.

Frottez doucement la carrosserie avec un chiffon microfibre propre.

Appliquez la pâte à polir une fois le véhicule propre et sec.

Suivez les instructions d'utilisation que vous trouverez sur le produit.

Peinture texturée

Ce type de peinture réagit sous l'effet de la lumière, via des changements dans l'aspect et la finition qui mettent en évidence les lignes et contours du véhicule. Son verni est enrichi en particules qui restent visibles et créent un effet satiné unique avec relief. Sa texture légèrement granuleuse lui donne une touche surprenante.

⚠ WARNING

Ne tentez jamais un nettoyage sans eau.
 Ne nettoyez jamais votre véhicule dans une station de lavage avec rouleau automatique.
 Ne choisissez jamais le programme avec finition à cire chaude.
 N'utilisez jamais de lances haute pression équipées de brosses car vous risquez de rayer la peinture !
 N'appliquez jamais de pâte à polir brillante ou d'agents de conservation sur la carrosserie ou les jantes en alliage car ces produits font ressortir de manière irréversible les zones tachées ou brillantes.

⚠ NOTICE

Optez pour un lavage haute pression, ou au moins un jet d'eau à haut débit.
 Rincez le véhicule avec de l'eau déminéralisée.
 Seul un chiffon en microfibre propre est recommandé pour essuyer le véhicule ; passez-le sur le véhicule sans froter.
 Essuyez avec précaution toute éclaboussure de carburant sur la carrosserie à l'aide d'un chiffon doux, puis laissez sécher.
 Nettoyez les traces mineures (par exemple les traces de doigt) à l'aide d'un produit d'entretien recommandé par TOYOTA.

Décalques

(selon le modèle)

⚠ WARNING

N'utilisez pas de nettoyeur haute pression pour laver le véhicule. Vous risqueriez d'endommager ou de retirer les décalques !

⚠ NOTICE

Utilisez un tuyau haute pression à une température comprise entre 25 °C et 40 °C.
 Balayer le jet d'eau sur la surface à nettoyer, perpendiculairement à celle-ci.
 Rincez le véhicule avec de l'eau déminéralisée.

Cuir

Le cuir est un produit naturel. Un soin approprié et régulier est essentiel pour sa durabilité.
 Il doit être protégé et entretenu à l'aide d'un produit spécifique pour cuir afin de conserver sa souplesse et préserver son aspect d'origine.

⚠ WARNING

Ne nettoyez pas le cuir avec des produits de nettoyage non adaptés comme des solvants, détergents, de l'essence ou alcool pur.
 Lorsque vous nettoyez des éléments partiellement composés de cuir, veillez à ne pas endommager les autres matériaux avec le produit spécifique pour cuir.

⚠ NOTICE

Avant de nettoyer des taches ou liquides gras, épongez rapidement tout surplus.
 Avant le nettoyage, éliminez tout résidu pouvant érafler le cuir à l'aide d'un tissu ayant été imbibé d'eau déminéralisée et bien essoré.
 Nettoyez le cuir à l'aide d'un chiffon doux humidifié dans de l'eau savonneuse ou un produit au pH neutre.
 Séchez avec un tissu doux et sec.

Triangle de signalisation

Ce dispositif réfléchissant et démontable doit être posé sur le côté de la route lorsque le véhicule est en panne ou endommagé.

⚠ WARNING

Avant de sortir du véhicule

Allumez les feux de détresse, puis enfillez le gilet de sécurité pour monter et poser le triangle.

Montage et placement du triangle

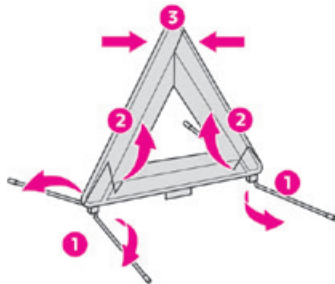

Pour les modèles fournis avec un triangle en équipement d'origine, reportez-vous au schéma ci-dessus.

Pour les autres modèles, reportez-vous aux instructions de montage fournies avec le triangle.

► Placez le triangle derrière le véhicule comme l'exige la législation locale.

Panne de carburant (diesel)

Sur les véhicules diesel, le système de carburant doit être amorcé si vous tombez en panne de carburant.

Avant de commencer l'amorçage du système, il est impératif de mettre au moins 5 litres de diesel dans le réservoir à carburant.

⚠ NOTICE

Pour plus d'informations sur l'**Appoint de carburant** et la **Prévention contre la mauvaise utilisation de carburant (diesel)**, reportez-vous à la section correspondante.

⚠ NOTICE

Pour plus d'informations sur le **Compartment moteur**, en particulier sur l'emplacement de ces composants sous le capot, reportez-vous à la section correspondante.

Moteurs diesel 1.5 D-4D

► Allumez le contact (sans démarrer le moteur).
► Attendez environ 1 minute et coupez le contact.

► Lancez le moteur de démarreur pour démarrer le moteur.

Si le moteur ne démarre pas la première fois, n'essayez pas de le démarrer à nouveau, mais recommencez la procédure.

Moteurs diesel 2.0 D-4D

► Allumez le contact (sans démarrer le moteur).
► Attendez environ 6 secondes et coupez le contact.
► Répétez l'opération à 10 reprises.
► Lancez le moteur de démarreur pour démarrer le moteur.

Si le moteur ne démarre pas la première fois, n'essayez pas de le démarrer à nouveau, mais recommencez la procédure.

Boîte à outils

Accès

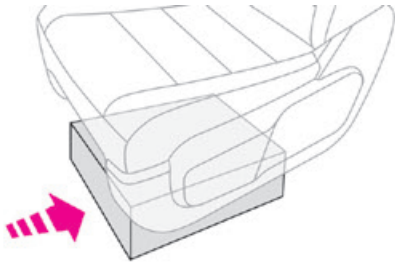

La boîte à outils se situe sous le siège avant gauche.

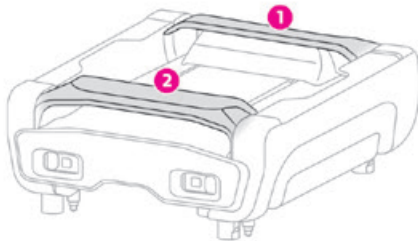

⚠ NOTICE

Par mesure de précaution, les barres 1 et 2 empêchent la boîte de s'échapper de son logement, si celle-ci n'est pas correctement fixée.

Dépose

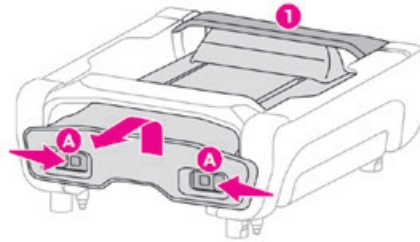

- ▶ Appuyez sur les verrous **A** et faites-les coulisser vers l'intérieur pour libérer la boîte.
- ▶ Pour passer la barre **1**, soulevez la boîte légèrement et tirez au maximum.

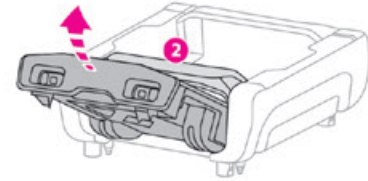

- ▶ Ensuite, soulevez la boîte vers le haut pour passer la barre **2**.

Ouverture

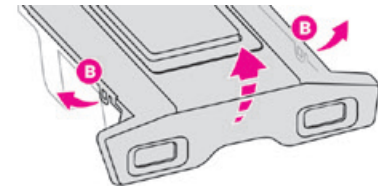

- ▶ Détachez les fixations **B** sur le boîtier, puis ouvrez-le pour accéder aux outils.

Rangement

- ▶ Remplacez le couvercle sur la boîte et clipsez les fixations **B**.

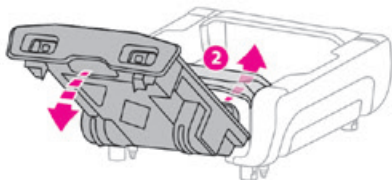

- ▶ Placez la boîte avec l'avant orienté vers le haut.
- ▶ Pour passer la barre **2**, poussez la boîte vers l'intérieur et le bas.
- ▶ Pour passer la barre **1**, soulevez la boîte légèrement et poussez-la au maximum vers l'intérieur.

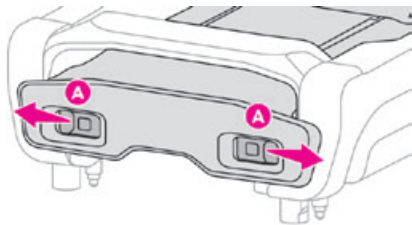

- ▶ Une fois la boîte **bien placée** dans son logement, poussez-la contre le tapis de sol, puis faites glisser les verrous **A** vers l'extérieur pour la fixer.

⚠ NOTICE

Tirez sur la boîte pour vérifier qu'elle est fixée dans son logement.

Trousse de réparation pour pneus crevés

Composée d'un compresseur et d'une cartouche de produit d'étanchéité, elle vous permet d'effectuer une **réparation temporaire** du pneu afin que vous puissiez vous rendre au garage le plus proche.

Elle est conçue pour réparer la plupart des crevaisons sur la bande de roulement.

⚠ NOTICE

Son compresseur peut être utilisé pour vérifier et régler la pression du pneu.

Accès au kit

Le kit est rangé dans la boîte à outils.

⚠ NOTICE

Pour plus d'informations sur la **boîte à outils**, reportez-vous à la section correspondante.

Liste des outils

Ces outils sont spécifiques au véhicule et peuvent varier en fonction du niveau de l'équipement. Ne les utilisez pas à d'autres fins.

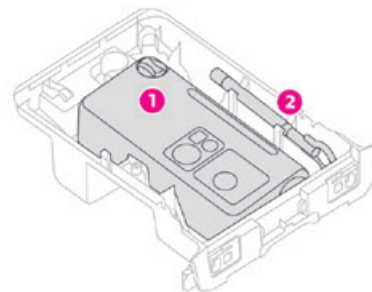

1. Compresseur 12 V.
Contient une cartouche de produit d'étanchéité pour une réparation temporaire d'un pneu et peut aussi être utilisé pour régler des pression de pneus.
2. Œillet de remorquage.

⚠ NOTICE

Pour plus d'informations sur l'**Œillet**, reportez-vous à la section correspondante.

NOTICE

Les valeurs de pression de gonflage de pneu sont indiquées sur cette étiquette. Pour plus d'informations sur les **Repères d'identification**, en particulier sur cette étiquette, reportez-vous à la section correspondante.

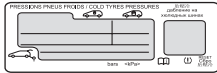

Composition de la kit

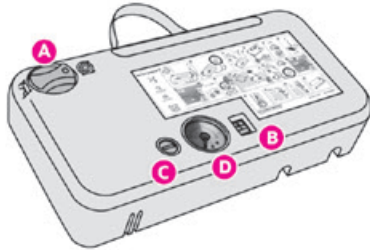

- A. Sélecteur de position "Réparation" ou "Gonflage".
- B. Contacteur ON I/OFF O.
- C. Bouton de dégonflage.
- D. Manomètre (en bars et psi).

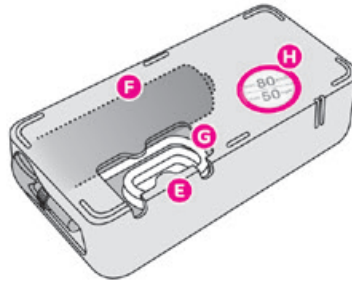

- E. Compartiment contenant un câble avec un adaptateur pour une prise 12 V.
- F. Cartouche de produit d'étanchéité.
- G. Tuyau blanc avec capuchon pour réparation et gonflage.
- H. Autocollant de limitation de vitesse.

WARNING

Le système électrique du véhicule permet de brancher le compresseur suffisamment longtemps pour gonfler un pneu qui a été réparé après une crevaison. Utilisez uniquement les deux prises 12 V, situées à **l'avant**, pour brancher votre compresseur.

Procédure de réparation et d'étanchéisation

- ▶ Stationnez le véhicule sans gêner la circulation et engagez le frein de stationnement.
- ▶ Suivez les instructions de sécurité (feux de détresse, triangle d'avertissement, port d'un gilet de haute visibilité, etc.) conformément à la législation en vigueur dans le pays où vous roulez.
- ▶ Coupez l'allumage.
- ▶ Tournez le sélecteur **A** sur la position "Réparation".
- ▶ Vérifiez que le contacteur **B** est en position "O".

WARNING

Évitez d'enlever des corps étrangers ayant pénétré dans le pneu.

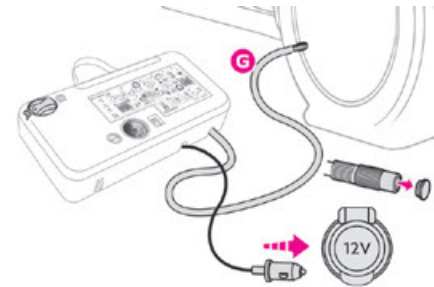

- ▶ Déroulez entièrement le tuyau blanc **G**.

- ▶ Dévissez le capuchon du tuyau blanc.
- ▶ Branchez le tuyau blanc à la valve du pneu à réparer.
- ▶ Branchez la prise électrique du compresseur à la prise 12 V du véhicule.



- ▶ Appliquez l'autocollant de limitation de vitesse.



WARNING

L'autocollant de limitation de vitesse doit être fixé à l'intérieur du véhicule dans le champ de vision du conducteur, pour vous rappeler qu'une roue n'est utilisée que temporairement.

- ▶ Démarrez le véhicule et laissez le moteur tourner.



NOTICE

Ne démarrez pas le compresseur avant de brancher le tuyau blanc à la valve de pneu : le produit d'étanchéité pourrait sortir du tuyau.

- ▶ Allumez le compresseur en déplaçant le contacteur **B** en position **I** jusqu'à ce que la pression de gonflage atteigne 2.0 bars. Le produit d'étanchéité est injecté sous pression dans le pneu ; ne débranchez pas le tuyau de la valve pendant cette opération (risque de rejet).



NOTICE

Si après environ sept minutes cette pression n'est pas atteinte, cela indique que le pneu ne peut pas être réparé. Contactez un concessionnaire Toyota agréé ou un réparateur Toyota agréé ou tout autre réparateur qualifié pour de l'assistance.

- ▶ Retirez le kit et revissez le capuchon sur le tuyau blanc. Veillez à ne pas contaminer le véhicule avec des traces de liquide. Gardez le kit en main.



WARNING

Soyez prudent, le produit d'étanchéité peut être nocif s'il est ingéré et peut aussi causer une irritation des yeux.

Conservez ce produit hors de portée des enfants.

La date de péremption du liquide est indiquée sur la bouteille.

Après utilisation, ne jetez pas la bouteille avec les déchets ménagers, apportez-la chez un concessionnaire Toyota agréé ou un réparateur Toyota agréé ou tout autre réparateur qualifié, ou à un site de traitement des déchets spécialisé.

N'oubliez pas de vous procurer une nouvelle bouteille de produit d'étanchéité, disponible chez tout concessionnaire Toyota agréé ou réparateur Toyota agréé ou tout autre réparateur qualifié.

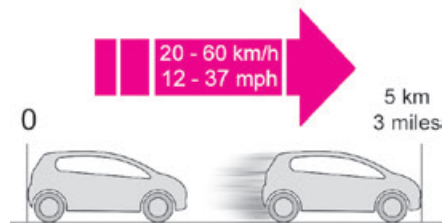



- ▶ Conduisez immédiatement sur environ cinq kilomètres (trois miles) à vitesse réduite (entre

20 et 60 km/h (12 et 37 mph)) pour boucher la crevaison.

► Arrêtez-vous pour contrôler la réparation et mesurer la pression du pneu à l'aide du kit.

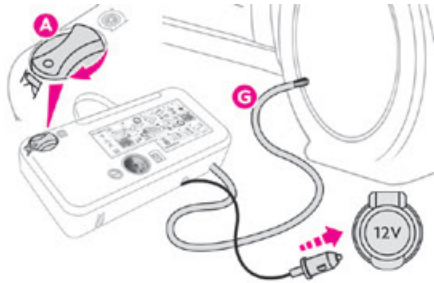
Gonflage, ajustement et vérification de la pression des pneus



 ► Tournez le sélecteur **A** sur la position "Gonflage".

- Déroulez entièrement le tuyau blanc **G**.
- Branchez le tuyau blanc à la valve du pneu réparé.
- Rebranchez la prise électrique du compresseur à la prise 12 V du véhicule.
- Démarrez le véhicule et laissez le moteur tourner.

WARNING

Rendez-vous chez un concessionnaire Toyota agréé ou un réparateur Toyota agréé, ou tout autre réparateur qualifié dès que possible. Vous devez informer le technicien que le kit a été utilisé. Une fois le contrôle effectué, le technicien vous indiquera si le pneu peut être réparé ou s'il doit être remplacé.

- Ajustez la pression du pneu à l'aide du compresseur (pour gonfler : mettez le contacteur **B** en position "I" ; pour dégonfler : mettez le contacteur **B** en position "O" et appuyez sur le bouton **C**), conformément à l'étiquette de pression des pneus du véhicule située au niveau de la porte du conducteur. Une chute consécutive de pression indique que le pneu n'a pas été complètement étanchéifié ; contactez un concessionnaire Toyota agréé ou réparateur Toyota agréé ou tout autre réparateur qualifié pour faire réparer votre véhicule.
- Retirez le kit et rangez-le.
- Conduisez à vitesse réduite (80 km/h (50 mph) maximum), en limitant la distance parcourue à 200 km (125 miles).

NOTICE

Le compresseur peut aussi être utilisé, sans injecter de produit d'étanchéité, pour vérifier et ajuster la pression de gonflage.

NOTICE

Si après environ 7 minutes la pression requise n'est pas atteinte, cela indique que le pneu est irréparable. Contactez un concessionnaire Toyota agréé ou un réparateur Toyota agréé ou tout autre réparateur qualifié pour de l'assistance.

WARNING

Ne roulez pas sur plus de 200 km (125 miles) avec un pneu réparé. Contactez un concessionnaire Toyota agréé ou un réparateur Toyota agréé ou tout autre réparateur qualifié pour faire changer le pneu.

WARNING

Si la pression de l'un des pneus soit être réglée, il est nécessaire de réinitialiser le système de détection de sous-gonflage. Pour plus d'informations sur la **détection de sous-gonflage des pneus**, reportez-vous à la section correspondante.

Dépose du tuyau et de la cartouche

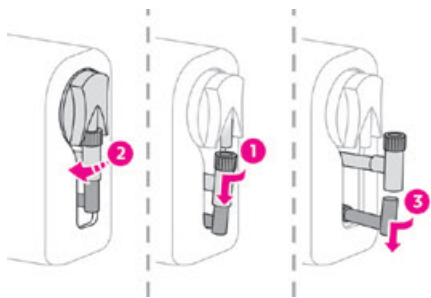

- ▶ Tournez l'ensemble de tuyau **2** vers la gauche jusqu'à ce qu'il soit en contact avec l'unité.
- ▶ Débranchez le connecteur **1** de la cartouche en le tournant d'un quart de tour dans le sens inverse des aiguilles d'une montre.
- ▶ Tirez légèrement l'ensemble de tuyau **2** vers l'extérieur, puis débranchez le connecteur **3** du tuyau d'admission d'air en le tournant d'un quart de tour dans le sens inverse des aiguilles d'une montre.

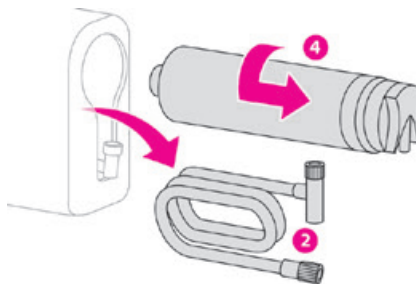

- ▶ Déposez l'ensemble de tuyau **2**.
- ▶ Maintenez le compresseur vers le haut verticalement.
- ▶ Dévissez la cartouche **4** en partant du bas. Pour monter la nouvelle cartouche et le nouveau tuyau, effectuez ces opérations dans l'ordre inverse.

⚠ WARNING

Prenez garde à la décharge de liquide. La date de péremption du liquide se trouve sur la cartouche.

La cartouche de produit d'étanchéité est conçue pour une seule utilisation. Vous devez la remplacer même si elle n'a été que partiellement utilisée.

Après utilisation, ne jetez pas la cartouche avec les déchets ménagers, apportez-la chez un concessionnaire Toyota agréé ou un réparateur Toyota agréé ou tout autre réparateur qualifié, ou à un site de traitement des déchets spécialisé.

N'oubliez pas de vous procurer une nouvelle cartouche, disponible chez tout concessionnaire Toyota agréé ou réparateur Toyota agréé ou tout autre réparateur qualifié.

Roue de secours

Accès aux outils

Les outils sont rangés dans une boîte à outils.

NOTICE

Pour plus d'informations sur la **boîte à outils**, reportez-vous à la section correspondante.

Liste des outils

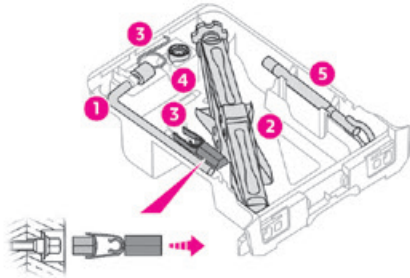

1. Manivelle.
Sert à déposer les boulons de roue et lever/abaisser le cric.
2. Cric.
Permet de soulever un véhicule.

3. Outil pour déposer le cache de boulon de roue/l'habillage de roue.
Selon l'équipement du véhicule, cela est utilisé pour déposer les caches de boulons de roue sur les roues en alliage ou l'habillage de roue sur les roues en acier.
4. Douille pour boulons de roue "antivol".
Sert à adapter la manivelle aux boulons "antivol" spéciaux.
5. Cœillet de remorquage.

NOTICE

Pour plus d'informations sur l'**Cœillet**, reportez-vous à la section correspondante.

WARNING

Ces outils sont spécifiques au véhicule et peuvent varier en fonction du niveau de l'équipement.

Ne les utilisez pas à d'autres fins.

WARNING

Le cric doit uniquement être utilisé pour changer une roue dont le pneu est endommagé ou crevé.

N'utilisez pas un cric autre que celui fourni avec le véhicule.

Si le véhicule n'est pas équipé du cric d'origine, contactez un concessionnaire Toyota agréé ou un réparateur Toyota agréé ou tout autre réparateur qualifié pour obtenir celui censé provenir du fabricant.

Le cric répond aux normes européennes, tel que défini dans la Directive relative aux machines 2006/42/CE.

Le cric ne nécessite aucun entretien.

Accès à la roue de secours

- L'accès à la roue de secours se fait depuis l'arrière du véhicule.
- Selon la version, ouvrez les portes à charnières latérales ou la ridelle arrière.

NOTICE

Pour éviter toute ouverture non souhaitée de porte(s) latérale(s) électrique(s), désactivez la fonction Accès mains libres dans le menu de configuration du véhicule.

Pour plus d'informations sur la **Porte latérale coulissante mains libres**, reportez-vous à la section correspondante.

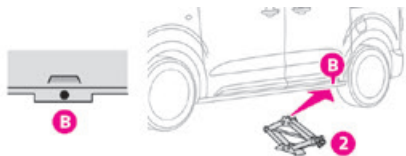

► Si votre véhicule est équipé d'un dispositif de remorquage, relevez l'arrière du véhicule à l'aide du cric (il doit se trouver au point de levage **B**) pour permettre un espace suffisant pour déposer la roue de secours.

Extraction de la roue de secours du support

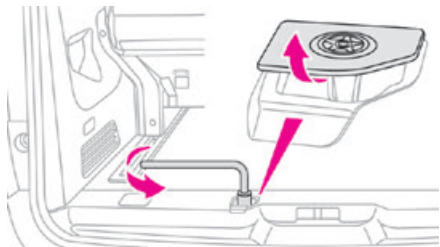

► Accédez au boulon du support, situé sur le seuil de porte arrière.
 ► Desserrez le boulon à l'aide de la manivelle (14 tours environ) jusqu'à ce que le support soit suffisamment bas pour permettre le dégagement du crochet de support.

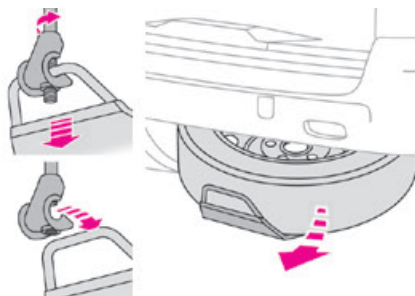

► Retirez le support du crochet et placez la roue de secours près de la roue à remplacer.

Réinsertion de la roue de secours dans le support

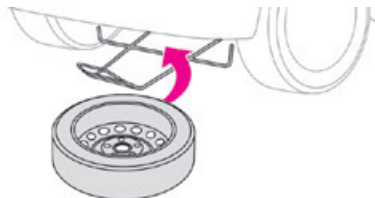

► Placez la roue face au support.
 ► Retournez progressivement la roue vers le support en poussant alternativement sur la gauche et sur la droite, jusqu'à ce qu'elle soit dégagée de la zone de fixation du crochet.
 ► Engagez le support sur le crochet, puis serrez le boulon à l'aide de la manivelle jusqu'à ce que le boulon soit bien serré.

Pneu sur le support

Vous pouvez changer la taille du pneu sur la roue de secours en suivant les instructions ci-dessous.

Taille du pneu d'origine	Compact-Medium	Long
215/65 R16	Il est interdit de placer une roue 225 dans le support.	Aucune restriction.
215/60 R17		
215/60 R17 M&S	Il est déconseillé de placer une roue 215 dans le support (risque de bruit).	
225/55 R17		

NOTICE

Un pneu crevé de taille 215 ou 225 peut être placé dans le support.

Retrait d'une roue

⚠ WARNING

Stationnement du véhicule.

Immobilisez le véhicule à un endroit qui ne gêne pas la circulation : le sol doit être plat, stable et non glissant.

Avec une boîte de vitesses manuelle, engagez le premier rapport, puis mettez l'allumage en position OFF pour bloquer les roues.

Avec une boîte de vitesses automatique, mettez le levier de sélection en position **P**, puis mettez l'allumage en position OFF pour bloquer les roues.

Avec un sélecteur de conduite, mettez le levier de sélection en position **P**, puis mettez l'allumage en position OFF pour bloquer les roues.

Engagez le frein de stationnement, sauf s'il est programmé en mode automatique (pour un frein de stationnement électrique), et vérifiez que le témoin s'allume sur le tableau de bord.

Veillez à ce que les occupants soient sortis du véhicule et se trouvent dans un endroit sûr. Ne passez jamais sous un véhicule soulevé à l'aide d'un cric, utilisez une béquille.

Avec un frein de stationnement électrique, placez une cale contre la roue diagonalement opposée à celle qui est remplacée.

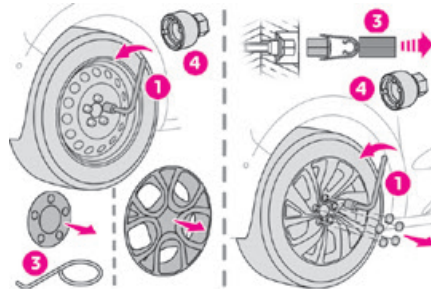

- ▶ Avec une roue en acier, déposez le cache de boulon à l'aide de l'outil **3** ou de l'habillage de roue manuellement.
- ▶ Avec une roue en alliage, déposez le cache de chaque boulon à l'aide de l'outil **3**.
- ▶ Si le véhicule en est équipé, placez la douille du boulon de sécurité **4** sur la manivelle **1** pour desserrer le boulon de sécurité.
- ▶ **Desserrez** (sans déposer) les autres boulons de la roue uniquement à l'aide de la manivelle **1**.

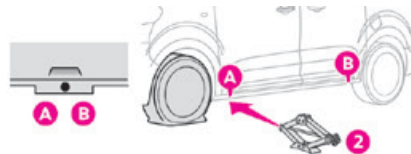

- ▶ Placez le pied du cric sur le sol et assurez-vous qu'il se trouve directement sous le point de levage **A** ou **B** prévu sur le soubassement, celui qui est le plus proche de la roue à changer.

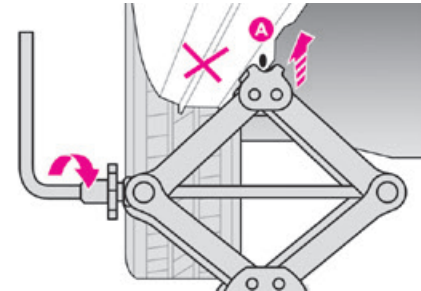
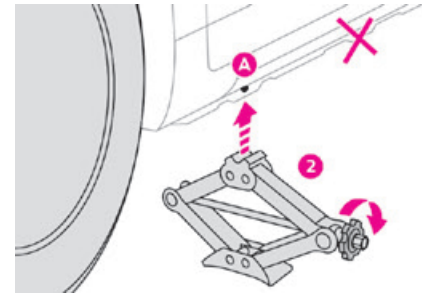

- ▶ Utilisez la molette pour prolonger le cric **2** jusqu'à ce que sa tête entre en contact avec le point de levage **A** ou **B**, selon le cas. La surface de contact **A** ou **B** sur le véhicule doit être correctement engagée avec la partie centrale de la tête du cric.
- ▶ Soulevez le véhicule jusqu'à ce qu'il y ait suffisamment d'espace entre la roue et le sol pour que la roue de secours (non perforée) puisse entrer facilement.

⚠ WARNING

Risque de blessure !

Assurez-vous que le cric est stable. Si le sol est glissant ou instable, le cric pourrait glisser ou se renverser.

Assurez-vous que le cric est positionné exactement au niveau du point de levage **A** ou **B** sous le véhicule, et que la surface de contact du véhicule est correctement centrée sur la tête du cric. Dans le cas contraire, vous risqueriez d'endommager le véhicule et/ou le cric pourrait se renverser.

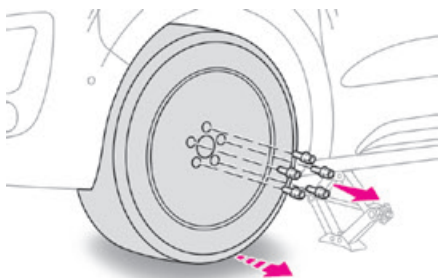

- ▶ Déposez les boulons et rangez-les dans un endroit propre.
- ▶ Déposez la roue.

Placement de la roue

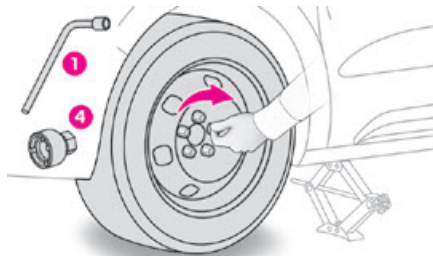

- ▶ Placez la roue sur le bloc.
- ▶ Vissez les boulons à la main aussi loin que possible.
- ▶ Si votre véhicule en est équipé, **pré-serrez** le boulon antivol à l'aide de la manivelle **1** fournie avec la douille antivol **4**.
- ▶ **Pré-serrez** les autres boulons uniquement à l'aide de la manivelle **1**.

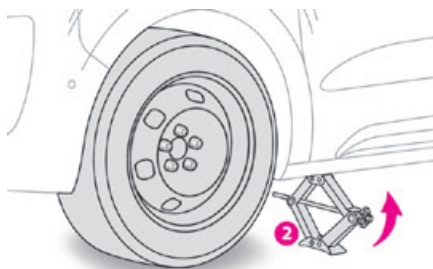

▶ Abaissez complètement le véhicule à nouveau.

▶ Rabattez le cric **2** et enlevez-le.

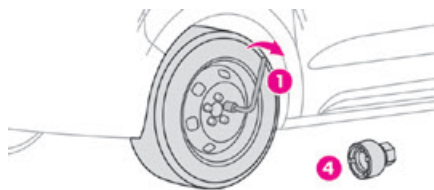

- ▶ Si votre véhicule en est équipé, serrez le boulon antivol à l'aide de la manivelle **1** fournie avec la douille antivol **4**.
- ▶ **Serrez** les autres boulons uniquement à l'aide de la manivelle **1**.
- ▶ Rangez les outils dans la boîte à outils.

⚠ NOTICE

Installation d'une roue de secours en acier ou "galette"

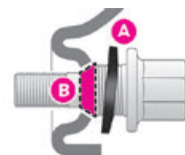

Si le véhicule est équipé de roues en alliage, les rondelles **A** n'entrent pas en contact avec les roues de secours en acier ou "galette". La roue est maintenue en place par la surface de contact conique **B** de chaque boulon.

WARNING

Après avoir changé une roue

Rangez la roue crevée dans le support. Rendez-vous rapidement chez un concessionnaire Toyota agréé ou un réparateur Toyota agréé ou tout autre réparateur qualifié. Faites contrôler le pneu crevé. Une fois le contrôle effectué, le technicien vous indiquera si le pneu peut être réparé ou s'il doit être remplacé.

NOTICE

Certaines fonctions d'aide à la conduite doivent être désactivées, comme le Active Safety Brake.

NOTICE

Si votre véhicule est équipé d'un système de détection de sous-gonflage, vérifiez la pression des pneus et réinitialisez le système. Pour plus d'informations sur le **système de détection de sous-gonflage**, reportez-vous à la section correspondante.

NOTICE

Détection de sous-gonflage des pneus

La roue de secours n'est pas équipée d'un capteur.

NOTICE

Roue avec habillage de roue

Lorsque vous remplacez la roue, remplacez l'habillage de roue, en commençant par aligner la découpe avec la valve, puis en appuyant sur l'habillage pour le mettre en place tout autour du bord de la roue avec la paume de la main.

Remplacement d'une ampoule

NOTICE

Dans certaines conditions météorologiques, (température basse ou humidité), l'embuage de la surface intérieure de la vitre des phares et des éclairages arrière est normal, et disparaît quelques minutes après que les éclairages ont été allumés.

WARNING

Les feux de route sont équipés de lentilles en polycarbonate avec un revêtement de protection :

- **ne les nettoyez jamais avec un chiffon sec ou abrasif, ni avec un détergent ou un solvant ;**
- utilisez une éponge et de l'eau savonneuse ou un produit au pH neutre ;
- lorsque vous utilisez un nettoyeur haute pression sur les traces persistantes, ne dirigez pas la lance directement sur les phares, éclairages ou leurs extrémités pendant trop longtemps, afin de ne pas endommager leur revêtement de protection et les joints .

⚠ WARNING

Une ampoule ne doit être remplacée qu'avec le contact coupé et une fois le phare/ l'éclairage éteint depuis plusieurs minutes. Dans le cas inverse, vous risqueriez de vous brûler !

Ne touchez pas l'ampoule directement avec vos doigts, utilisez un chiffon non pelucheux. Il est impératif de n'utiliser que des ampoules de type anti-ultraviolet (UV), de façon à ne pas endommager le phare.

Remplacez toujours une ampoule défectueuse par une ampoule du même type et de la même spécification. Pour éviter un déséquilibre de l'éclairage, remplacez les ampoules par paires.

⚠ NOTICE**Ampoules halogènes (Hx)**

Pour assurer un éclairage de qualité, vérifiez que l'ampoule est correctement positionnée dans son emplacement.

⚠ WARNING**Ouverture du capot/accès aux ampoules**

Soyez prudent quand le moteur est encore chaud. Vous risqueriez de vous brûler ! Prenez garde à tout objet ou tissu qui pourrait se prendre dans les lames du ventilateur, vous pourriez vous étrangler !

⚠ WARNING**Après avoir changé une ampoule**

Pour le remontage, effectuez les opérations dans l'ordre inverse du retrait. Fermez très soigneusement le cache de protection pour assurer l'étanchéité des éclairages.

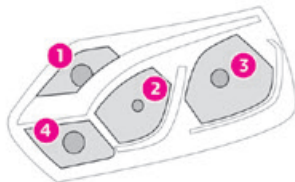
Modèle avec phares halogènes

1. Feux de jour/éclairages latéraux (P21-5W)
2. Feux de route (H1-55W)
3. Feux de croisement (H7-55W)

4. Clignotants (PY21W-21W ambre)

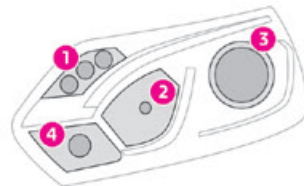
Modèle avec phares au xénon

1. Feux de jour/éclairages latéraux (LED)
2. Feux de route (H1-55W)
3. Feux de croisement (D8S-25W)
4. Clignotants (PY21W-21W ambre)

⚠ WARNING

Soyez prudent car la zone derrière l'éclairage droit (direction du véhicule) peut être très chaude et brûlante (tuyaux de dégazage).

Accès aux ampoules



- Retirez le couvercle.

Feux de croisement

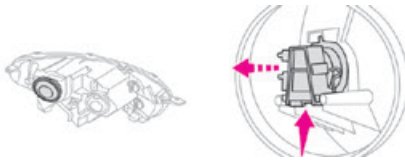

- Appuyez sur l'agrafe inférieure sur le connecteur et déposer l'ensemble du connecteur et l'ampoule.
- Sortez l'ampoule et remplacez-la.

! NOTICE

Lors du remontage du connecteur et l'ampoule dans l'unité d'éclairage, placez correctement l'ensemble dans son logement jusqu'à ce qu'il s'encliquète.

! WARNING

Ne touchez pas les feux au xénon (D8S) car vous risquez de vous électrocuter ! Si vous devez remplacer ce type d'ampoule, vous devez contacter un concessionnaire Toyota agréé ou un réparateur Toyota agréé ou tout autre réparateur qualifié.

Feux de jour/éclairages latéraux

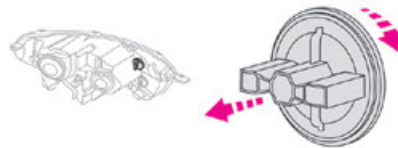

- Tournez le support d'ampoule d'un quart de tour dans le sens des aiguilles d'une montre.
- Déposez le support d'ampoule.
- Remplacez l'ampoule défectueuse.

Feux de route

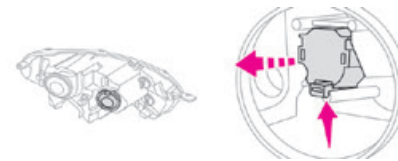

- Appuyez sur l'agrafe inférieure sur le connecteur et déposer l'ensemble du connecteur et l'ampoule.

- Sortez l'ampoule et remplacez-la.

Clignotants

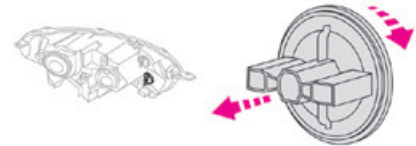

- Tournez le support d'ampoule d'un quart de tour dans le sens des aiguilles d'une montre.
- Déposez le support d'ampoule.
- Remplacez l'ampoule défectueuse.

! NOTICE

Si le clignotant (gauche ou droit) clignote rapidement, cela signifie que l'une des ampoules du côté concerné est défectueuse.

! NOTICE

Les ampoules couleur ambrée doivent être remplacées par des ampoules de spécifications et de couleurs identiques.

Feux de jour/éclairage latéraux (LED)

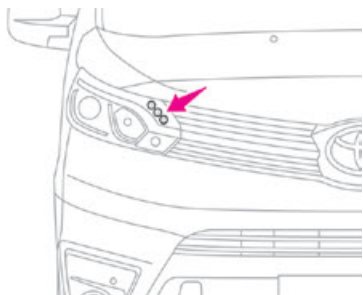

Pour remplacer ces ampoules, contactez un concessionnaire Toyota agréé ou un réparateur Toyota agréé ou tout autre réparateur qualifié. Un kit de remplacement des LED est disponible chez tout concessionnaire Toyota agréé ou réparateur Toyota agréé, ou tout autre réparateur qualifié.

Feux antibrouillards avant (H11-55W)

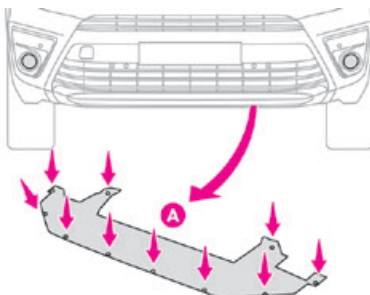

► En dessous du pare-chocs avant, desserrez les boulons sur le déflecteur **A**, puis retirez-le.

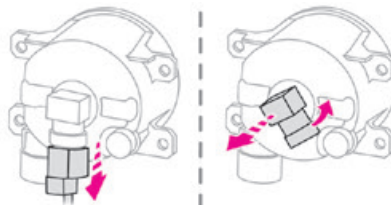

- Appuyez sur l'agrafe de verrouillage et débranchez le connecteur.
- Dévissez le support d'ampoule d'un quart de tour dans le sens inverse des aiguilles d'une montre et déposez-le.
- Remplacez l'ampoule défectueuse.



NOTICE

Pour remplacer ces ampoules, vous pouvez aussi contacter un concessionnaire Toyota agréé ou un réparateur Toyota agréé ou tout autre réparateur qualifié.

Répétiteur de clignotant latéral



- Poussez le répétiteur vers l'arrière et libérez-le.
- Lors de sa réinstallation, engagez le répétiteur vers l'avant puis remettez-le en place vers l'arrière.

Les ampoules couleur ambrée (clignotants et répétiteurs latéraux) doivent être remplacées par des ampoules de spécification et de couleurs identiques.

Feux arrière



1. Feux stop/feux latéraux (P21/5W-21/5W)
2. Clignotants (PY21W-21W ambre)
3. Feux de recul (P21W-21W)
4. Feux antibrouillards/feux latéraux (P21/4W-21/4W)



NOTICE

Pour les véhicules avec habillage intérieur, contactez un concessionnaire Toyota agréé ou un réparateur Toyota agréé, ou tout autre réparateur qualifié pour faire les travaux.

- Identifiez le feu défectueux puis, selon le modèle, ouvrez les portes arrière ou la ridelle arrière.

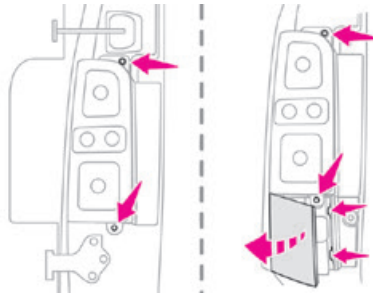

- Avec les portes à charnière latérale, desserrez les 2 vis de fixation depuis l'extérieur.
- Avec la ridelle arrière, déclipsez l'habillage en plastique depuis l'extérieur puis inclinez-le vers l'extérieur pour le déposer. Ensuite, desserrez les 2 vis de fixation.

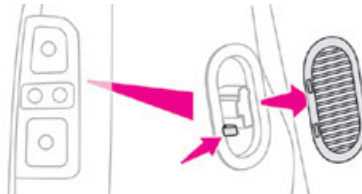

- Depuis l'intérieur, et selon le modèle, déposez la grille de ventilation.
- Tout en maintenant le feu en place, appuyez sur l'agrafe sur l'intérieur, puis déposez soigneusement le feu.
- Débranchez le connecteur électrique.

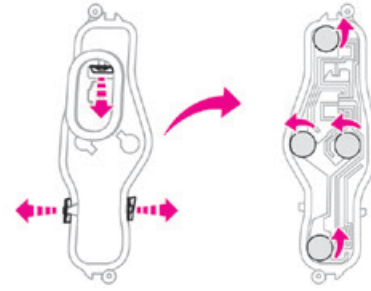

- Ecartez légèrement les 3 languettes, puis enlevez le support d'ampoule.
- Déposez l'ampoule défectueuse en appuyant doucement dessus, puis en tournant d'un quart de tour dans le sens des aiguilles d'une montre.
- Remplacez l'ampoule.

Troisième feu stop (W5W - 5W)

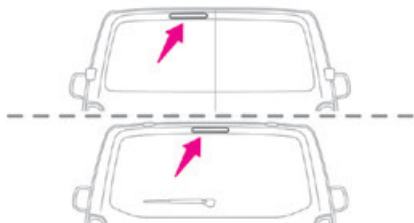

- ▶ Selon le modèle, ouvrez la porte arrière gauche ou la ridelle arrière.

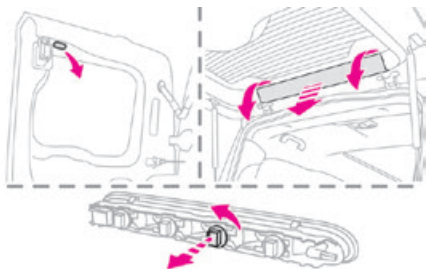

- ▶ Avec des portes à charnière latérale, déposez le cache en plastique à l'aide d'un tournevis.
- ▶ Avec une ridelle arrière, déclipsez l'habillage à chaque extrémité, en le faisant tourner de bas en haut, puis déclipsez les agrafes centrales pour le retirer.
- ▶ A l'aide d'un tournevis dans l'ouverture, poussez le feu vers l'extérieur du véhicule.
- ▶ Débranchez le connecteur électrique puis déposez le feu.

- ▶ Dévissez le support d'ampoule d'un quart de tour dans le sens inverse des aiguilles d'une montre et remplacez l'ampoule défectueuse. Pour le remontage, appuyez sur le feu pour le clipser et qu'il soit en place.

Eclairage de plaque d'immatriculation (W5W-W)



- ▶ Introduisez un tournevis fin dans l'une des découpes de l'extérieur de la lentille.
 - ▶ Poussez-la vers l'extérieur pour la déclipser.
 - ▶ Déposez la lentille et remplacez l'ampoule défectueuse.
- Pour le remontage, appuyez sur la lentille pour la clipser.

Eclairages d'accueil (avant et arrière)

Eclairages d'accueil LED



Pour remplacer ces ampoules, contactez un concessionnaire Toyota agréé ou un réparateur Toyota agréé ou tout autre réparateur qualifié. Un kit de remplacement des LED est disponible chez tout concessionnaire Toyota agréé ou réparateur Toyota agréé, ou tout autre réparateur qualifié.

Eclairages d'accueil avec ampoule

W5W-5W

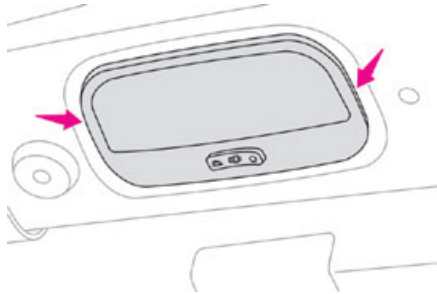

- ▶ Détachez la lentille en insérant un tournevis fin dans les logements situés de chaque côté de l'éclairage d'accueil.
- ▶ Retirez l'ampoule et remplacez-la. Ensuite, rattachez la lentille et vérifiez qu'elle est bien fixée.

Plancher-cabine (feux arrière)

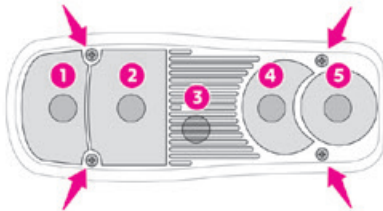

1. Clignotants (PY21W-21W).

2. Feux stop (P21W-21W).
3. Feux latéraux (R10W-10W).
4. Feux de recul (P21W-21W).
5. Feux antibrouillards (P21W-21W).

- ▶ Localisez l'ampoule défectueuse.
- ▶ Desserrez les 4 vis de fixation de l'unité de lentille et retirez-la.
- ▶ Déposez l'ampoule défectueuse en appuyant doucement dessus, puis en tournant d'un quart de tour dans le sens des aiguilles d'une montre.
- ▶ Remplacez l'ampoule.

Remplacement d'un fusible

Accès aux outils et à la boîte à fusibles du tableau de bord

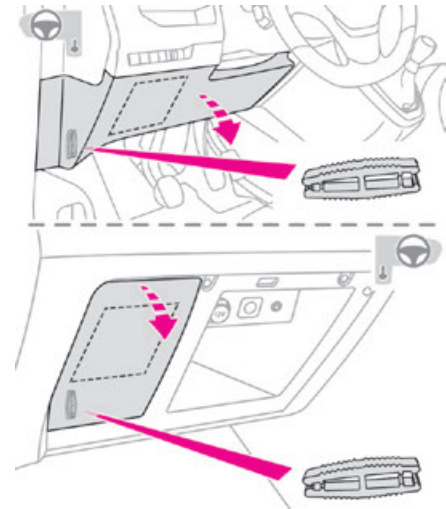

Les pinces d'extraction et les fusibles se trouvent derrière le cache de la boîte à fusibles.

- ▶ Détachez le cache en tirant en haut à gauche, puis à droite.
- ▶ Retirez complètement le cache.

Remplacement d'un fusible

Avant de remplacer un fusible :

- ▶ Identifiez la cause du problème et faites la correction nécessaire.
- ▶ Désactivez toute consommation d'énergie.
- ▶ Immobilisez le véhicule et coupez le contact.
- ▶ Identifiez le fusible défectueux à l'aide des tables et schémas d'allocation actuels.

Pour remplacer un fusible, il est impératif :

- ▶ d'utiliser les pinces spéciales pour extraire le fusible de son emplacement et de vérifier l'état de son filament ;
- ▶ de toujours remplacer le fusible défectueux par un fusible de la même puissance (même couleur). L'utilisation d'un fusible de puissance différente pourrait causer un dysfonctionnement et un incendie !

Si le dysfonctionnement se reproduit rapidement après le remplacement d'un fusible, faites vérifier le système électrique par un concessionnaire Toyota agréé ou un réparateur Toyota agréé ou tout autre réparateur qualifié.



NOTICE

Tables complètes d'allocation des fusibles et schémas correspondants

Pour plus d'informations, contactez un concessionnaire Toyota agréé ou un réparateur Toyota agréé ou tout autre réparateur qualifié.



WARNING

Le remplacement d'un fusible non affiché dans les tables d'allocation peut provoquer un grave dysfonctionnement du véhicule. Contactez un concessionnaire Toyota agréé ou un réparateur Toyota agréé ou tout autre réparateur qualifié.



Bon



Défectueux



Pinces



NOTICE

Installation des accessoires électriques

Le système électrique du véhicule est conçu pour fonctionner avec un équipement de série ou en option.

Avant d'installer d'autres équipements électriques ou accessoires sur votre véhicule, contactez un concessionnaire Toyota agréé ou un réparateur Toyota agréé ou tout autre réparateur qualifié.



WARNING

TOYOTA n'est pas tenu responsable du coût engendré par les réparations du véhicule ou la rectification des dysfonctionnements suite à l'installation d'accessoires qui n'ont pas été fournis ou recommandés par TOYOTA et qui n'ont pas été installés conformément à ses recommandations, notamment lorsque la consommation combinée de tous ces équipements supplémentaires dépasse 10 milliampères.



NOTICE

Pour plus d'informations sur la pose d'une barre de remorquage ou d'un équipement de type TAXI, contactez un concessionnaire Toyota agréé ou un réparateur Toyota agréé, ou tout autre réparateur qualifié.

Modèle 1 (Eco)

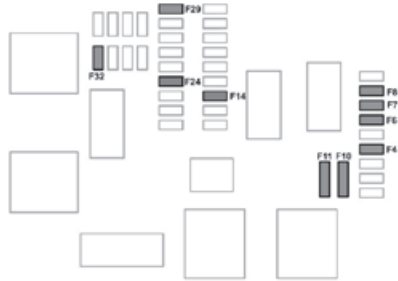

Les fusibles décrits ci-dessous peuvent varier selon les équipements de votre véhicule.

Fusible n°	Puissance (amps)	Fonctions
F4	15	Avertisseur sonore.
F5	20	Pompe de lave-glace avant/arrière.
F6	20	Pompe de lave-glace avant/arrière.
F7	10	Prise accessoire arrière 12 V.
F8	20	Essuie-glaces arrière simple ou double.

Fusible n°	Puissance (amps)	Fonctions
F10/F11	30	Verrous interne/externe, avant et arrière.
F14	5	Alarme, urgence et appels d'assistance.
F24	5	Ecran tactile, caméra de recul et capteurs de stationnement.
F29	20	Système audio, écran tactile, lecteur CD, navigation.
F32	15	Prise accessoire avant 12 V.

Modèle 2 (complet)

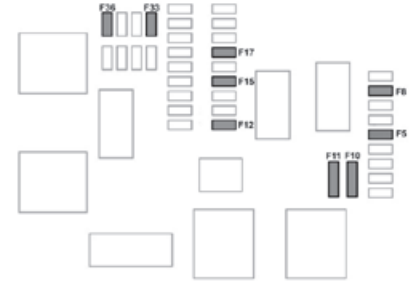

Les fusibles décrits ci-dessous peuvent varier selon les équipements de votre véhicule.

Fusible n°	Puissance (amps)	Fonctions
F5	5	Ecran tactile, caméra de recul et capteurs de stationnement.
F8	20	Essuie-glaces arrière simple ou double.
F10/F11	30	Verrous interne/externe, avant et arrière.
F12	3	Alarme.
F17	10	Prise accessoire arrière 12 V.

Fusible n°	Puissance (amps)	Fonctions
F33	15	Prise accessoire avant 12 V.
F36	20	Système audio, écran tactile, lecteur CD, navigation.

Fusibles du compartiment à bagages

La boîte à fusibles est placée dans le compartiment moteur près de la batterie.

Accès aux fusibles

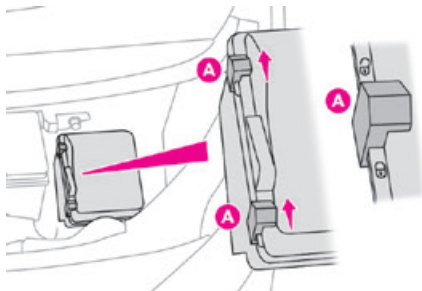

- ▶ Déverrouillez les deux verrous **A**.
- ▶ Retirez le cache.
- ▶ Changez le fusible.

▶ Lorsque vous avez terminé, fermez le cache avec précaution, puis engagez les deux verrous **A** afin que la boîte à fusibles soit bien hermétique.

Les fusibles décrits ci-dessous peuvent varier selon les équipements de votre véhicule.

Fusible n°	Puissance (amps)	Fonctions
F14	25	Pompe de lave-glace avant et arrière.
F19	30	Moteur d'essuie-glace avant.
F20	15	Pompe de lave-glace avant et arrière.
F22	15	Avertisseur sonore.
F23	15	Feu de route droit.
F24	15	Feu de route gauche.

Batterie/batterie accessoire 12 V.

Procédure de démarrage du moteur avec une autre batterie ou de chargement d'une batterie déchargée.

Batteries de démarreur plomb-acide

ECO

Les batteries contiennent des substances dangereuses telles que l'acide sulfurique et le plomb. Elles doivent être mises au rebut conformément aux réglementations et ne doivent en aucun cas être jetées avec les ordures ménagères. Amenez les piles de commande à distance et les batteries du véhicule dans un point de collecte spécial.

! WARNING

Protégez-vous les yeux et le visage avant de manipuler la batterie.
Toutes les opérations sur la batterie doivent être effectuées dans une zone bien aérée et loin des flammes nues et des sources d'étincelles, afin d'éviter tout risque d'explosion ou d'incendie.
Lavez-vous les mains par la suite.

Moteur électrique**! NOTICE****Batterie accessoire déchargée**

Il n'est plus possible de démarrer le moteur ou recharger la batterie de traction.

! WARNING**Mesures de précaution avant de travailler sur la batterie accessoire**

Sélectionnez le mode **P**, coupez le contact, vérifiez que le tableau de bord est désactivé et que le véhicule n'est pas branché.

! WARNING**Faire démarrer un autre véhicule**

N'utilisez pas la batterie accessoire pour faire démarrer un autre véhicule ou charger la batterie d'un autre véhicule.

! WARNING

Remplacez toujours la batterie par une autre avec des spécifications équivalentes.

Accéder à la batterie

La batterie est située sous le capot.

- ▶ Ouvrez le capot à l'aide du levier d'ouverture intérieur, puis du cran de sécurité extérieur.
- ▶ Bloquez le capot en position ouverte.

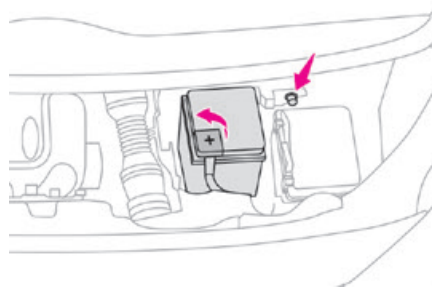

- ▶ Retirez le cache en plastique pour accéder à la borne (+), si votre véhicule en est équipé. La borne (-) n'est pas accessible.

Il existe une prise de terre distante près de la batterie.

! NOTICE

Pour plus d'informations sur le **Capot** et le **Moteur**, reportez-vous aux sections correspondantes.

Démarrage à l'aide d'une autre batterie

Si la batterie de votre véhicule est déchargée, le moteur peut être démarré à l'aide d'une batterie de secours (externe ou provenant d'un autre véhicule) et de câbles de démarrage ou d'un aide-démarrage.

⚠ WARNING

Ne démarrez jamais le moteur en raccordant un chargeur de batterie.

N'utilisez jamais un aide-démarrage de 24 V ou plus.

Avant toute chose, vérifiez que la tension nominale de la batterie de secours est de 12 V et que sa capacité est au moins égale à celle de la batterie déchargée.

Les deux véhicules ne doivent pas entrer en contact.

Coupez tous les équipements consommateurs d'électricité sur les deux véhicules (système audio, essuie-glace, éclairage, etc.).

Assurez-vous que les câbles de démarrage sont éloignés des éléments mobiles du moteur (ventilateur, courroie, etc.).

Ne débranchez pas la borne (+) pendant que le moteur tourne.

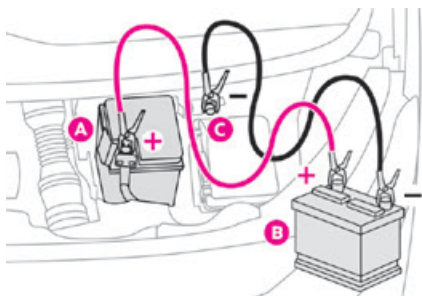

- ▶ Soulevez le cache en plastique de la borne (+), si le véhicule en est équipé.
 - ▶ Raccordez le câble rouge à la borne (+) de la batterie à plat **A** (au niveau du coude métallique), puis à la borne (+) de la batterie de secours **B** ou de l'aide-démarrage.
 - ▶ Raccordez une extrémité du câble vert ou noir à la borne (-) de la batterie de secours **B** ou de l'aide-démarrage (ou à la prise de terre du véhicule qui vous aide).
 - ▶ Raccordez l'autre extrémité du câble vert ou noir à la prise de terre **C**.
 - ▶ Démarrez le moteur du véhicule qui vous aide et laissez-le tourner quelques minutes.
 - ▶ Démarrez le véhicule en panne et laissez le moteur tourner.
- Si le moteur ne démarre pas tout de suite, coupez le contact et attendez quelques minutes avant de réessayer.
- ▶ Attendez que le moteur tourne au ralenti.
 - ▶ Débranchez les câbles de démarrage **dans le sens inverse**.
 - ▶ Remettez le cache en plastique de la borne (+), si le véhicule en est équipé.
 - ▶ Laissez tourner le moteur au moins 30 minutes, avec le véhicule immobile, pour que la batterie atteigne un état de charge adéquat.

⚠ WARNING

Si vous roulez immédiatement sans avoir atteint un niveau de recharge suffisant, cela peut affecter certaines fonctionnalités du véhicule.

⚠ WARNING

Pour débrancher, réalisez la procédure dans le sens inverse.

⚠ WARNING

Boîte de vitesses automatique

N'essayez jamais de faire démarrer le moteur en poussant le véhicule.

Chargement d'une batterie avec un chargeur de batterie

Pour une durée de vie optimale de la batterie, il est impératif de maintenir un état de charge adapté.

Dans certaines circonstances, il peut être nécessaire de charger la batterie :

- si vous utilisez le véhicule majoritairement pour des trajets courts ;
- si le véhicule n'a pas été utilisé depuis plusieurs semaines.

Contactez un concessionnaire Toyota agréé ou un réparateur Toyota agréé ou tout autre réparateur qualifié.

! WARNING

Pour charger la batterie de votre véhicule vous-même, utilisez uniquement un chargeur compatible avec les batteries plomb-acide, avec une tension nominale de 12 V.

! WARNING

Suivez les instructions fournies par le fabricant du chargeur. N'inversez jamais les polarités.

! NOTICE

Il n'est pas nécessaire de débrancher la batterie.

- ▶ Coupez le contact.
- ▶ Coupez tous les éléments consommateurs d'électricité (système audio, éclairage, essuie-glace, etc.).

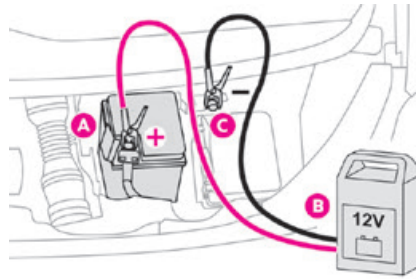

- ▶ Coupez le chargeur **B** avant de raccorder les câbles à la batterie, de façon à éviter de créer des étincelles dangereuses.
- ▶ Assurez-vous que les câbles du chargeur sont en bon état.
- ▶ Soulevez le cache en plastique de la borne (+), si le véhicule en est équipé.
- ▶ Branchez les câbles du chargeur **B** comme suit :
 - Le câble (+) rouge sur la borne (+) de la batterie **A**,
 - Le câble (-) noir sur la prise de terre **C** du véhicule.
- ▶ Une fois le chargement effectué, éteignez le chargeur **B** avant de débrancher les câbles de la batterie **A**.

! WARNING

Si vous voyez cette étiquette, utilisez uniquement un chargeur 12 V pour ne pas causer de dommages irréversibles aux composants électriques.

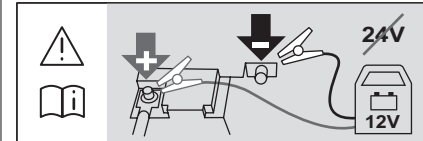

! WARNING

N'essayez jamais de charger une batterie gelée. Risque d'explosion !
Si une batterie est gelée, faites-la vérifier par un concessionnaire Toyota agréé ou un réparateur Toyota agréé ou tout autre réparateur qualifié qui contrôlera si les composants internes ont été endommagés et si le boîtier est fissuré, ce qui pourrait entraîner une fuite d'acide corrosif et toxique.

Débranchement de la batterie

Afin de maintenir un état de charge adéquat pour faire démarrer le moteur, nous vous recommandons de débrancher la batterie si le véhicule ne doit pas être utilisé pendant une longue période.

Avant de débrancher la batterie :

- ▶ fermez toutes les ouvertures (portes, ridelle arrière, vitres) ;
- ▶ désactivez tous les appareils de consommation électrique (système audio, essuie-glaces, éclairages, etc.) ;
- ▶ coupez l'allumage et attendez pendant 4 minutes.

Une fois que vous avez accès à la batterie, il est uniquement nécessaire de débrancher la borne (+).

Attache de borne à déverrouillage rapide

Débranchement de la borne (+)

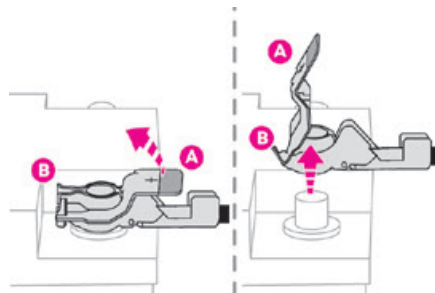

- ▶ En fonction de l'équipement, levez le cache en plastique sur la borne (+).
- ▶ Relevez le levier **A** complètement pour libérer l'attache **B**.
- ▶ Déposez l'attache **B** en la soulevant.

Rebranchement de la borne (+)

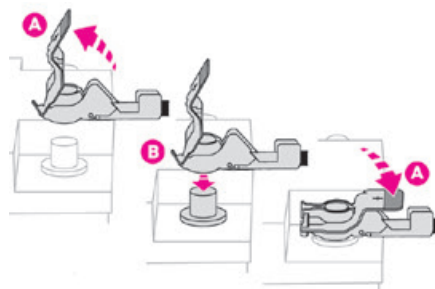

- ▶ Relevez complètement le levier **A**.
- ▶ Remettez l'attache ouverte **B** sur la borne (+).
- ▶ Enfoncez complètement l'attache **B**.
- ▶ Abaissez le levier **A** pour verrouiller l'attache **B**.
- ▶ En fonction de l'équipement, abaissez le cache en plastique sur la borne (+).

! WARNING

Ne forcez pas le levier car il ne se verrouillera pas en place si l'attache n'est pas positionnée correctement ; recommencez la procédure.

Après le rebranchement

Après avoir rebranché la batterie, mettez l'allumage en position ON et attendez 1 minute avant de faire démarrer le moteur, pour activer l'initialisation des systèmes électroniques. Si des problèmes mineurs persistent après cette opération, contactez un concessionnaire Toyota agréé ou un réparateur Toyota agréé ou tout autre réparateur qualifié.

En vous reportant à la section concernée, réinitialisez certains équipements :

- la clé de commande à distance ou la clé électronique (en fonction du modèle) ;
- les vitres électriques ;
- les portes électriques ;
- la date et heure ;
- les stations de radio présélectionnées.

**NOTICE**

Le système Stop & Start peut ne pas être opérationnel pendant le trajet suivant le premier démarrage du moteur.

Dans ce cas, le système sera à nouveau disponible seulement après une période continue d'immobilisation du véhicule. Cette période dépend de la température extérieure et de l'état de charge de la batterie (jusqu'à environ 8 heures).

Remorquage

Procédure de remorquage de votre véhicule ou d'un autre véhicule à l'aide d'un dispositif mécanique amovible.

**NOTICE****Recommandations générales**

Respectez la législation en vigueur dans le pays où vous roulez.

Assurez-vous que le poids du véhicule tracteur est supérieur à celui du véhicule remorqué.

Le conducteur doit rester au volant du véhicule remorqué et doit avoir un permis de conduire valide.

Lors du remorquage d'un véhicule avec les quatre roues au sol, utilisez toujours la barre de remorquage approuvée. Les cordes et les sangles sont interdites.

Le véhicule tracteur doit se déplacer lentement.

Lorsque le véhicule est remorqué avec le moteur coupé, les freins et la direction assistée ne sont plus disponibles.

**WARNING****Vous devez contacter un service de dépannage professionnel :**

- si vous tombez en panne sur une autoroute ou une route principale ;
- s'il est impossible de mettre le boîtier d'engrenages en position neutre, de débloquer le volant, ou de relâcher le frein de stationnement ;
- s'il est impossible de remorquer un véhicule avec un boîtier d'engrenages automatique, avec le moteur en marche ;
- si vous remorquez un véhicule avec deux roues au sol ;
- en cas de véhicule à quatre roues motrices ;
- si vous ne disposez d'aucune barre de remorquage approuvée.

**WARNING**

Avant de remorquer le véhicule, il est impératif de mettre le véhicule en mode roue libre.

Pour plus d'informations sur la **roue libre**, reportez-vous à la section correspondante.

**NOTICE****Moteur électrique**

Un véhicule électrique ne peut en aucune circonstance être utilisé pour remorquer un autre véhicule.

Cependant, il peut être utilisé par exemple pour sortir d'une ornière.

**WARNING**

Avec une boîte de vitesses manuelle, mettez le levier de changement de vitesse au point mort.

Avec une boîte de vitesses automatique, mettez le levier de sélection en position **N**. Si vous ne respectez pas cette instruction, les pièces constitutives du freinage risquent d'être endommagées et l'assistance au freinage risque d'être réduite lors du redémarrage du moteur.

Type de véhicule (moteur/boîte de vitesses)	Contraintes de remorquage			
	Roues avant au sol	Roues arrière au sol	Plateau	quatre roues au sol avec barre de remorquage
Combustion interne/manuel	<input checked="" type="checkbox"/>	<input checked="" type="checkbox"/>	<input checked="" type="checkbox"/>	<input checked="" type="checkbox"/>
Combustion interne/automatique	<input type="checkbox"/>	<input checked="" type="checkbox"/>	<input checked="" type="checkbox"/>	<input type="checkbox"/>
Electrique	<input type="checkbox"/>	<input checked="" type="checkbox"/>	<input checked="" type="checkbox"/>	<input type="checkbox"/>

NOTICE

En cas de défaillance de la batterie ou du frein de stationnement électrique, il est impératif de contacter un professionnel utilisant des véhicules de dépannage à plateau (sauf boîte de vitesses manuelle).

Accès à l'œillet

L'œillet de remorquage est rangé dans la boîte à outils.

NOTICE

Pour plus d'informations sur la **boîte à outils**, reportez-vous à la section correspondante.

Remorquage de votre véhicule

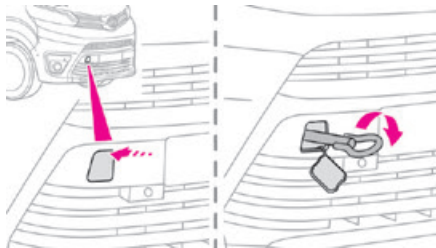

► Dans le pare-chocs avant, glissez un doigt entre le centre de la plaque de cache et le coin

supérieur (comme indiqué sur le schéma) pour le détacher.

- Dévissez complètement l'œillet de remorquage.
- Posez la barre d'attelage.
- Activez les feux de détresse sur le véhicule remorqué.
- Démarrez doucement, conduisez lentement et sur une courte distance.

Remorquage d'un autre véhicule

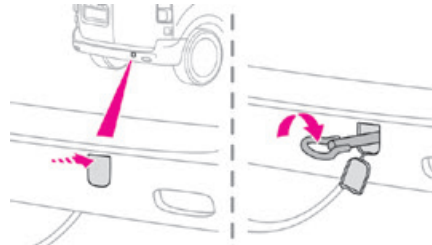

- Sur le pare-chocs arrière, appuyez sur le cache (comme indiqué ci-dessus) pour le déclipser.
- Dévissez complètement l'œillet de remorquage.
- Posez la barre d'attelage.
- Activez les feux de détresse sur le véhicule remorqué.
- Démarrez doucement, conduisez lentement et sur une courte distance.

Données techniques du moteur et charges tractées

Moteurs

Les caractéristiques du moteur sont données dans le document d'enregistrement du véhicule, ainsi que dans les brochures commerciales. Seules les valeurs disponibles au moment de la publication sont présentées dans les tables. Contactez un concessionnaire Toyota agréé ou un réparateur Toyota agréé ou tout autre réparateur qualifié pour obtenir les valeurs manquantes.



NOTICE

La puissance maximale correspond à la valeur type approuvée sur un banc d'essai, dans les conditions définies par la législation européenne (Directive 1999/99/EC).

Pour plus d'informations, contactez un concessionnaire Toyota agréé ou un réparateur Toyota agréé ou tout autre réparateur qualifié.

Poids et charges tractées

Les poids et les charges tractées concernant le véhicule sont indiqués dans le document d'enregistrement ainsi que dans les brochures commerciales.

Ces valeurs sont également indiquées sur l'étiquette ou la plaquette du fabricant. Pour plus d'informations, contactez un concessionnaire Toyota agréé ou un réparateur Toyota agréé ou tout autre réparateur qualifié. Le PTR (poids total roulant autorisé) et les valeurs de charge remorquée indiqués sont valables pour une altitude maximale de 1 000 mètres. La valeur de charge remorquée maximale doit être réduite de 10 % pour chaque 1 000 mètres supplémentaires d'altitude. Le poids maximum autorisé sur la flèche correspond au poids autorisé sur la boule d'attelage.



WARNING

Lorsque les températures extérieures sont élevées, les performances du véhicule peuvent être limitées afin de protéger le moteur. Lorsque la température extérieure est supérieure à 37 °C, réduisez le poids remorqué.



WARNING

Remorquer un véhicule même légèrement chargé peut affecter son maintien sur la route. Les distances de freinage sont allongées lorsque vous tractez une remorque. Lorsque vous remorquez un véhicule, ne dépassez jamais 100 km/h (62 mph) (respectez la législation locale en vigueur).

Moteurs et charges tractées - Diesel EURO 5 (Ukraine seulement)



PROACE VAN

Moteurs	1.6 D-4D 95 CH		2.0 D-4D 150 CH			
	Manuel 5 rapports		Manuel 6 rapports		Automatique 6 rapports	
Code	3WZ-TV (DV6FDU)		4WZ-FTV (DW10FD)			
Capacité cubique (cc)	1599		1997			
Puissance max. : Norme CE (kW)	70		110			
Carburant	Diesel		Diesel			
Longueur	Compact/ Medium/Long (L1/L2/L3)	Medium*/Long* (L2/L3)*	Compact/ Medium/Long (L1/L2/L3)	Medium*/Long* (L2/L3)*	Compact/ Medium/Long (L1/L2/L3)	Medium*/Long* (L2/L3)*
Traction freinée (dans la limite du PTRR) (kg) sur une pente de 10 ou 12 %	1000		1000		800	
Traction non-freinée (kg)	750		750		750	
Poids maximal autorisé sur la flèche (kg)	72	80	92	100	80	88

* Charge augmentée.

Moteurs et charges tractées - Diesel EURO 6.2



PROACE VAN

Moteurs	1.5 D-4D 100 CH		1.5 D-4D 120 CH		2.0 D-4D 120 CH			
	Manuel 6 rapports		Manuel 6 rapports		Manuel 6 rapports		Automatique 8 rapports	
Code	5WZ-TV (DV5RUCd)		5WZ-HV (DV5RUC)		4WZ-FTV (DW10FEU)			
Capacité cubique (cc)	1499		1499		1997			
Puissance max. : Norme CE (kW)	75		88		90			
Carburant	Diesel		Diesel		Diesel			
Longueur	Compact/ Medium/ Long (L1/L2/L3)	Medium*/ Long* (L2/L3)*	Compact/ Medium/ Long (L1/L2/L3)	Medium*/ Long* (L2/L3)*	Compact/ Medium/ Long (L1/L2/L3)	Medium*/ Long* (L2/L3)*	Compact/ Medium/ Long (L1/L2/L3)	Medium*/ Long* (L2/L3)*
Traction freinée (dans la limite du PTRA) (kg) sur une pente de 10 ou 12 %	1000		1000		1100		800	
Traction non-freinée (kg)	750		750		750			
Poids maximal autorisé sur la flèche (kg)	72	80	72	80	72	80	72	80

* Charge augmentée.

Moteurs	2.0 D-4D 150 CH		2.0 D-4D 180 CH	
Boîtiers d'engrenages	Manuel 6 rapports		Automatique 8 rapports	
Code	4WZ-FTV (DW10FDU)		4WZ-FHV (DW10FDCU)	
Capacité cubique (cc)	1997		1997	
Puissance max. : Norme CE (kW)	110		130	
Carburant	Diesel		Diesel	
Longueur	Compact/Medium/Long (L1/L2/L3)	Medium*/Long* (L2/L3)*	Compact/Medium/Long (L1/L2/L3)	Medium*/Long* (L2/L3)*
Traction freinée (dans la limite du PTRAs) (kg) sur une pente de 10 ou 12 %	1100		800	
Traction non-freinée (kg)	750		750	
Poids maximal autorisé sur la flèche (kg)	92	100	80	88

Moteurs et charges tractées - Diesel EURO 6.3



PROACE VERSO

Moteurs		1.5 D-4D 120 CH		2.0 D-4D 145 CH				2.0 D-4D 180 CH	
Boîtiers d'engrenages		Manuel 6 rapports		Manuel 6 rapports		Automatique 8 rapports		Automatique 8 rapports	
Code		5WZ-HV (DVRUC)		4WZ-FTV (DW10FDDU)				4WZ-FHV (DW10FDCU)	
Capacité cubique (cc)		1499		1997				1997	
Puissance max. : Norme CE (kW)		88		106				130	
Carburant		Diesel		Diesel				Diesel	
Longueur		Compact/ Medium/ Long (L1/L2/L3)	Medium*/ Long* (L2/L3)*	Compact/ Medium/ Long (L1/L2/L3)	Medium*/ Long* (L2/L3)*	Compact/ Medium/ Long (L1/L2/L3)	Medium*/ Long* (L2/L3)*	Compact/ Medium/ Long (L1/L2/L3)	Medium*/ Long* (L2/L3)*
Traction freinée (dans la limite du PTRA) (kg) sur une pente de 10 ou 12 %	6-7-8-9 places	1400		1900	1800	1900	1800	1900	1800
Traction non- freinée (kg)		750		750		750		750	
Poids maximal autorisé sur la flèche (kg)		84		84		84		84	

* Charge augmentée.

Moteur et charges tractées - Electrique

Moteur électrique

Moteur électrique	
Technologie	Synchronisé avec aimants permanents
Puissance max. : Norme CE (kW)/(cv)	100/136
Batterie de traction	
Technologie	Lithium-Ion
Bloc de batterie	S : 18 modules (L1/L2/L3) XL : 27 modules (L2/L3)*
Capacité installée (kWh)	50 ou 75
Charge domestique	Mode 2
Tension de courant alternatif (CA)	230
Puissance (A)	8 ou 16
Charge accélérée	Mode 3
Tension de courant alternatif (CA)	230 (monophasé ou triphasé)
Puissance (A)	16 ou 32
Charge ultra rapide	Mode 4
Tension de courant continu (CC)	400

* Bloc de batterie non disponible pour véhicules à conduite à droite PROACE VERSO.

Charges tractées



Codes modèles :	ZZKXZ
Traction freinée (dans la limite du PTR A) (kg) sur une pente de 10 ou 12 %	1000
Traction non-freinée (kg)	750
Poids maximal autorisé sur la flèche (kg)	60



Codes modèles :	V1ESZ/V1EZZ/VZESZ/VZEZZ	
Code :	MEL ZAE BATT S/ MEL ZAE BATT XL	
Longueur	Compact, Medium, Long (L1/L2/L3)	
Traction freinée (dans la limite du PTR A) (kg) sur une pente de 10 ou 12 %	5-6-7-8-9 places	1000
Traction non-freinée (kg)		750
Poids maximal autorisé sur la flèche (kg)		60

Dimensions (mm)

Ces dimensions ont été mesurées sur un véhicule non chargé.



Rétroviseurs rabattus

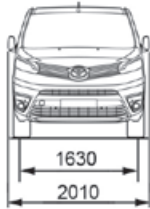

Portes à charnière latérale

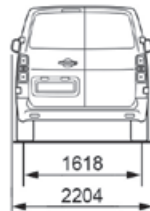

Ridelle arrière



Compact

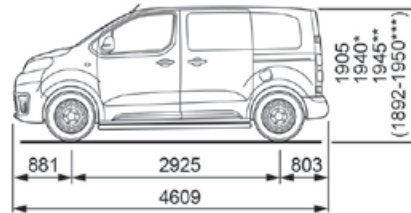

Medium

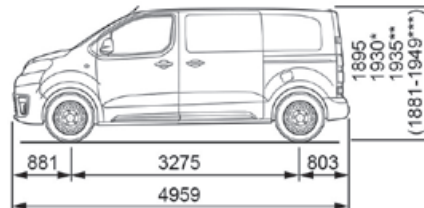

Long

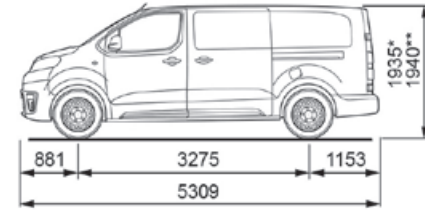

* Charge augmentée.

** Charge augmentée avec carrosserie élevée.

****En fonction du pays de commercialisation.

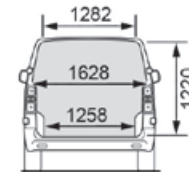

Compact

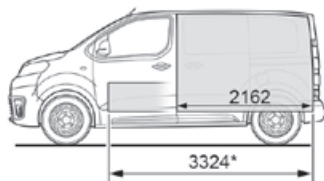
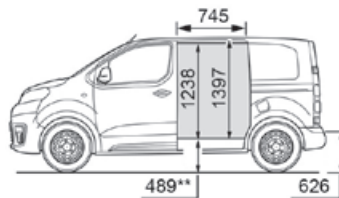

Medium

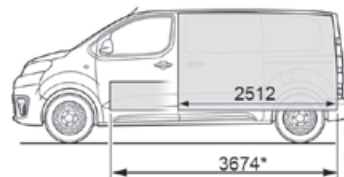
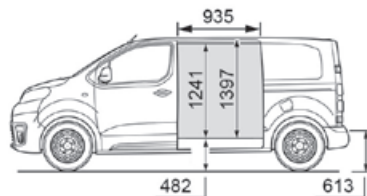

Long

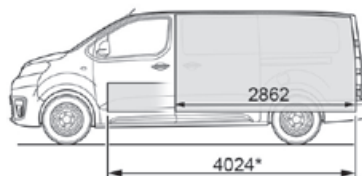
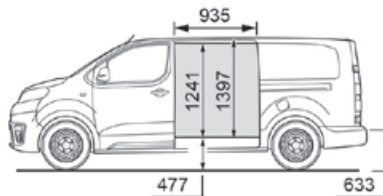

Rétroviseurs rabattus



Portes à charnière latérale

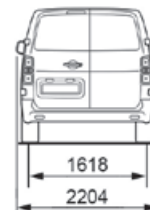

* Avec Smart Cargo, rabat déposé.

** Véhicule vide et non chargé.

Ridelle arrière

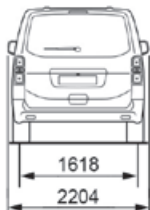

Compact

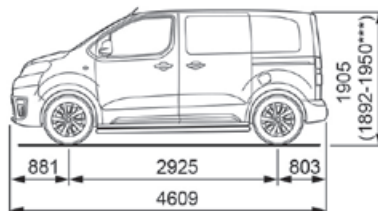

Medium

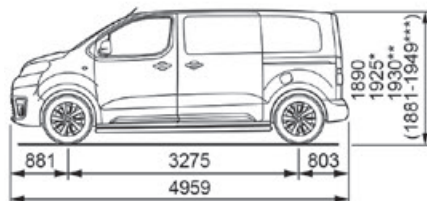

Long

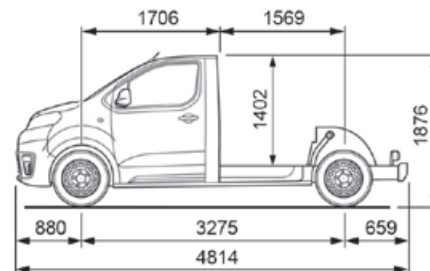
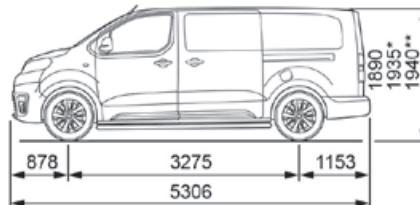

* Charge augmentée.

** Charge augmentée avec carrosserie élevée.

****En fonction du pays de commercialisation.

Plancher-cabine

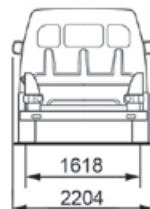

Repères d'identification

Divers repères visibles destinés à l'identification et à la recherche de votre véhicule.

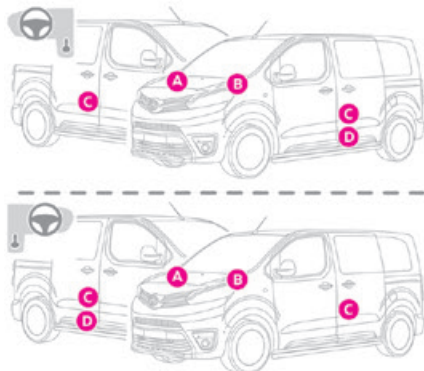

A. Numéro d'identification du véhicule (VIN), sous le capot.

Estampillé sur le châssis.

B. Numéro d'identification du véhicule (VIN), sur le tableau de bord.

Gravé sur une étiquette, visible à travers le pare-brise.

C. Étiquette du fabricant.

Aposée sur le montant central.

Elle contient les informations suivantes :

- Nom du fabricant.
- Numéro d'approbation européen de type de véhicule intégral.
- Numéro d'identification du véhicule (VIN).

- Poids brut du véhicule (PBV).
- Poids total roulant autorisé (PTRA).
- Poids total sur l'essieu avant.
- Poids total sur l'essieu arrière.

D. Étiquette pneus/code peinture.

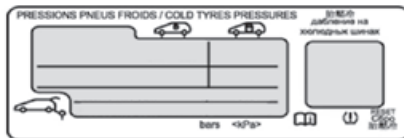

Aposée sur la porte du conducteur.

Elle contient les informations suivantes concernant les pneus :

- pression des pneus, véhicule chargé et déchargé.
 - spécification des pneus, comprenant les dimensions et le type mais aussi les indices de charge et de vitesse.
 - Pression de la roue de secours.
- Elle indique également le code couleur de la peinture.



NOTICE

D'origine, le véhicule peut être équipé de pneus ayant des indices de charge et de vitesse plus élevés que ceux indiqués sur l'étiquette, sans affecter la pression (sur des pneus froids).

En cas de changement du type de pneus, contactez un concessionnaire Toyota agréé ou un réparateur Toyota agréé ou tout autre réparateur qualifié pour un montage approuvé sur le véhicule.

Système audio Bluetooth®



! NOTICE

Les fonctions et les réglages différents décrits varient selon la version et la configuration de votre véhicule.

! WARNING

Par mesure de sécurité et parce que cela requiert une attention de la part du conducteur, l'appariement d'un téléphone mobile Bluetooth avec le système mains libres Bluetooth de votre système audio doit être effectué lorsque le **véhicule est à l'arrêt** et que l'allumage est en position ON.

! WARNING

Votre système audio est codé de sorte qu'il ne fonctionne que dans votre véhicule. Tous les travaux effectués sur le système doivent être effectués exclusivement par un concessionnaire ou un atelier de réparation qualifié, pour éviter tout risque d'électrocution, d'incendie ou de dysfonctionnements mécaniques.

! NOTICE

Pour éviter que la batterie ne se décharge, le système audio peut être désactivé après quelques minutes si le moteur ne fonctionne pas.

Premières étapes



Appuyer : ON/OFF
Tourner : réglage du volume.



Appui bref : changement de source audio (radio ; USB ; AUX (si l'équipement est connecté) ; CD ; streaming).
Appui long : menu **Téléphone** (si un téléphone est connecté).



Réglez les paramètres audio : atténuateur avant/arrière ; balance gauche/droite ; graves/aigus ; gravité ; ambiance audio.

Activez/désactivez le réglage de volume automatique (en fonction de la vitesse du véhicule).

LIST Radio :

Appui bref : afficher la liste des stations de radio.

Appui long : mettre la liste à jour.

Média :

Appui bref : afficher la liste des dossiers.

Appui long : afficher les options de tri disponibles.



Sélectionnez le mode d'affichage d'écran, entre :

Date ; fonctions audio ; ordinateur de bord ; téléphone.

Vérifiez ou affichez le menu contextuel.

OK

Touches 1 à 6.

1 Appui bref : sélectionner la station radio présélectionnée.

Appui long : présélectionner une station de radio.

Radio :

◀▶ Recherche automatique étape par étape de stations de radio suivantes/précédentes.

Média :

Sélectionnez le CD, la clé USB, la plage de streaming suivante/précédente
Faites défiler la liste.

▲ **Radio :**

▼ Recherche manuelle étape par étape de stations de radio suivantes/précédentes.

Sélectionnez le dossier MP3 précédent/suivant.

Média :

Sélectionnez le dossier/genre/artiste/liste de lecture suivante/précédente sur la clé USB.
Faites défiler la liste.



Annulez l'opération en court.

↶ Passez au niveau supérieur (menu ou dossier).

MENU Accédez au menu principal.

TA

Activez/désactivez la fonction TA (informations routières).

Appui long : sélectionnez le type d'informations.

BAND Sélection des bandes de fréquences FM/DAB/AM.

Commandes au volant

Commandes au volant - Type 1



Radio :

☰ Sélectionnez la station radio présélectionnée précédente/suivante. Sélectionnez l'élément précédent/suivant dans un menu ou une liste.

Média :

Sélectionnez la piste précédente/suivante. Sélectionnez l'élément précédent/suivant dans un menu ou une liste.

Radio :

LIST Appui bref : afficher la liste des stations de radio.

Appui long : mettre la liste à jour.

Média :

Appui bref : afficher la liste des dossiers.

Appui long : afficher les options de tri disponibles.

Autre que l'appel téléphonique :

SRC Appui bref : changement de source audio (radio ; USB ; AUX (si l'équipement est connecté) ; CD ; streaming), confirmation si le menu "Telephone" est ouvert.

Appui long : ouvrir le menu "Telephone".

En cas d'appel téléphonique :

Appui bref : accepter l'appel.

Appui long : rejeter l'appel.

Pendant un appel téléphonique :

Appui-bref : ouvrir le menu de téléphone contextuel.

Appui long : terminer l'appel.

OK

Confirmer une sélection.



Augmenter le volume.



Diminuer le volume.



Couper le son / Restaurer le son en appuyant simultanément sur les boutons d'augmentation et de diminution du volume.

Commandes au volant - Type 2



MENU Accéder au menu principal.



Augmenter le volume.



Couper le son / restaurer le son.



Diminuer le volume.

Autre que l'appel téléphonique :

SRC Appui bref : changement de source audio (radio ; USB ; AUX (si l'équipement est connecté) ; CD ; streaming), confirmation si le menu "Telephone" est ouvert.

Appui long : ouvrir le menu **"Telephone"**.

En cas d'appel téléphonique :

Appui court : accepter l'appel.

Appui long : rejeter l'appel.

Pendant un appel téléphonique :

Appui-bref : ouvrir le menu de téléphone contextuel.

Appui long : terminer l'appel.



Démarrer la reconnaissance vocale sur votre Smartphone via le système.

Radio :

LIST Appui bref : afficher la liste des stations de radio.

Appui long : mettre la liste à jour.

Média :

Appui bref : afficher la liste des dossiers.

Appui long : afficher les options de tri disponibles.



Radio :

Sélectionner la station radio présélectionnée précédente/suivante.

Sélectionner l'élément précédent/suivant dans un menu ou une liste.

Média :

Sélectionner la piste précédente/suivante.

Sélectionner l'élément précédent/suivant dans un menu ou une liste.

Appui sur la molette : confirmer

Menus

En fonction de la version.



"Multimédia" : Paramètres média, Paramètres radio.



"Telephone" : Appeler, Gestion répertoire, Gestion téléphone, Raccrocher.



"Ordinateur de bord".



"Maintenance" : Diagnostic, Journal des alertes, etc.



"Connexions" : gérer les connexions, rechercher des appareils.



"Personnalisation - Configuration" :

Définir les paramètres véhicule, Choix de la langue, Configuration afficheur, Choix des unités, Réglage date et heure.

Appuyer sur la touche **"MENU"**.

MENU



Passer d'un menu à un autre

OK

Sélectionner un menu.

Radio

Sélection d'une station

SRC // Appuyez sur la touche **SOURCE** à plusieurs reprises et sélectionnez la radio.

BAND Appuyez sur cette touche pour sélection une bande de fréquences (FM / AM / DAB).

◀▶ Appuyez sur l'une des touches pour effectuer une recherche automatique des stations de radio.

▲ appuyez sur l'une des touches pour effectuer une recherche manuelle des fréquences radio précédentes/suivantes.

LIST Appuyez sur cette touche pour afficher la liste des stations reçues localement.

Pour mettre à jour cette liste, appuyez sur la touche pendant plus de deux secondes. Le son est coupé pendant la mise à jour.

RDS



NOTICE

L'environnement extérieur (collines, immeubles, tunnels, parkings souterrains, etc.) peut bloquer la réception, notamment le mode RDS. Il s'agit d'un effet normal de la façon dont les ondes radio sont transmises et n'indique pas un dysfonctionnement de l'équipement audio.

**NOTICE**

Si le RDS n'est pas disponible, le symbole RDS apparaît rayé sur l'écran.

**WARNING**

Le RDS, s'il est activé, vous permet de continuer à écouter la même station radio par réajustement automatique sur les fréquences alternatives. Cependant, dans certains cas, la couverture d'une station RDS peut ne pas être assurée dans tout le pays car les stations de radio ne couvrent pas 100 % du territoire. Ceci explique la perte de réception d'une station pendant un trajet.

Procédure courte

Lorsque le mode "Radio" est activé, appuyez sur la touche **OK** pour activer ou désactiver directement le RDS.

Procédure longue

MENU Appuyer sur la touche **MENU**.

◀▶ Sélectionnez "**Audio functions**".

OK Appuyez sur **OK**.

◀▶ Sélectionnez la fonction "**FM waveband preferences**".

OK Appuyez sur **OK**.

◀▶ Sélectionnez "**Frequency tracking (RDS)**".

OK Appuyez sur **OK**, RDS s'affiche sur l'écran.

Lire des messages TA**WARNING**

La fonction TA (radioguidage) donne la priorité aux messages d'alerte TA. Pour fonctionner, cette fonction nécessite une bonne réception d'une station radio qui transmet ce type de message. Lorsqu'un rapport sur l'état de la circulation est transmis, la source audio actuelle (radio, CD, etc.) est interrompue automatiquement pour lire le message TA. La lecture normale du média lu précédemment reprend à la fin du message.

**WARNING**

Soyez vigilant si vous augmentez le volume lorsque vous écoutez des messages TA. Le volume pourrait être trop élevé lorsque vous revenez à la source audio d'origine.

TA Appuyez sur le bouton **TA** pour activer ou désactiver les messages TA.

Réception des messages INFO**NOTICE**

La fonction INFO donne la priorité aux messages d'alerte TA. Pour être active, cette fonction nécessite une bonne réception d'une station radio qui transmet ce type de message. Lorsqu'un message est transmis, la source audio actuelle (radio, CD, USB, etc.) est interrompue automatiquement pour recevoir le message INFO. La lecture normale du média lu précédemment reprend à la fin du message.

- TA** Appuyez longtemps sur cette touche pour afficher la liste des catégories.
- ▲** Sélectionnez ou désélectionnez les catégories.
- ▼**
- OK** Activez ou désactivez la réception des messages correspondants.

Afficher les INFORMATIONS TEXTUELLES

NOTICE

Le texte radio sont des informations transmises par la station radio en relation avec le programme ou la chanson actuelle de la station.

OK Lorsque la station radio s'affiche sur l'écran, appuyez sur **OK** pour afficher le menu contextuel.

▲ Sélectionnez "Affichage RadioText
▼ (TXT)" puis appuyez sur **OK** pour enregistrer.

Radio DAB (Digital Audio Broadcasting)

Radio numérique terrestre

Selon le modèle

NOTICE

Si la station radio DAB actuelle n'est pas disponible en FM, "DAB FM" est supprimé.

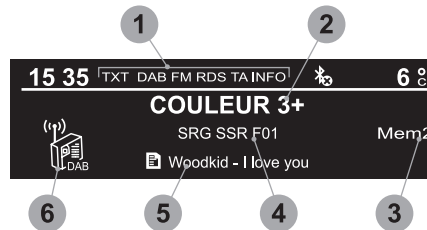

- 1 Affichage des options : s'il est actif mais indisponible, l'affichage sera supprimé.
- 2 Affichage du nom de la station actuelle.
- 3 Stations présélectionnées, touches 1 à 6. Pression brève : sélectionner la station radio présélectionnée. Pression prolongée : mémoriser une station radio.
- 4 Affichage du nom du service "multiplex" en cours d'utilisation.
- 5 Affichage RadioText (TXT) de la station radio actuelle.

6 Représente l'intensité du signal pour la bande écoutée.

NOTICE

Lorsque vous changez de région, nous vous recommandons de mettre à jour la liste des stations présélectionnées.

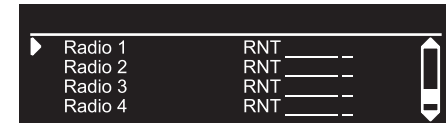

LIST Liste complète des stations radio et "multiplexes".

Radio numérique terrestre

NOTICE

La radio numérique offre une qualité audio supérieure et également des catégories supplémentaires d'informations routières (TA INFO).

Les différents services "multiplexes/ensembles" offrent un choix de stations de radio organisées par ordre alphabétique.

BAND Changement de bande de fréquences (FM1, FM2, DAB, etc.)

◀▶ Changement de stations avec le même "multiplexe / ensemble".

- ▲ Démarrage d'une recherche pour le
- ▼ "multiplexe / ensemble" précédent/ suivant.
- TA Appui long : sélection des catégories d'informations souhaitées parmi Transport, Information, Divertissement et Flash spécial (disponible en fonction de la station).

**NOTICE**

Lorsque la station de radio s'affiche sur l'écran, appuyez sur "**OK**" pour afficher le menu contextuel.

(Suivi de fréquence (RDS), Suivi auto DAB / FM, Affichage RadioText (TXT), Information sur la station, etc.)

Suivi de station DAB / FM**NOTICE**

"DAB" ne couvre pas 100 % du pays. Lorsque le signal numérique est faible, "Suivi auto DAB / FM" vous permet de continuer à écouter la même station en passant automatiquement à la station analogique FM correspondante (le cas échéant). Lorsque "Suivi auto DAB / FM" est activé, la station DAB est automatiquement sélectionnée.

Appuyez sur la touche **MENU**.



Sélectionnez "**Multimédia**" et confirmez.



Sélectionnez "**Suivi auto DAB / FM**" et



confirmez.

**NOTICE**

Si le suivi "Suivi auto DAB / FM" est activé, il y a un décalage de quelques secondes lorsque le système passe à la station FM analogique avec parfois une modification du volume.

**WARNING**

Si la station "DAB" que vous écoutez n'est pas disponible sur la bande FM (option "**DAB/FM**" rayée), ou si "Suivi auto DAB / FM" n'est pas activé, le son est coupé lorsque le signal numérique est trop faible.

Média**Port USB**

Insérez la carte mémoire USB dans le port USB ou branchez l'appareil USB au port USB à l'aide d'un câble adapté (non fourni). Le système choisit automatiquement la source "USB".

**WARNING**

Pour protéger le système, n'utilisez pas de concentrateur USB.

**NOTICE**

Tout appareil supplémentaire connecté au système doit être conforme à la norme applicable au produit et/ou à la norme CEI 60950-1.

Le système crée des listes de lecture (dans une mémoire temporaire) ; cette opération peut demander quelques secondes à plusieurs minutes lors de la première connexion. Réduisez le nombre de fichiers non musicaux et le nombre de dossiers pour réduire le temps d'attente. Les listes de lecture sont mises à jour chaque fois qu'une nouvelle carte mémoire USB est connectée.

NOTICE

Lorsque le port USB est utilisé, l'appareil portable charge automatiquement.

Mode lecture

Plusieurs modes de lecture sont disponibles :

- **Normal** : les morceaux sont lus dans l'ordre, selon la classification des fichiers sélectionnés.
- **Aléatoire** : les morceaux d'un album ou d'un dossier sont lus de façon aléatoire.
- **Aléatoire sur tout le média** : tous les morceaux enregistrés dans le média sont lus de façon aléatoire.
- **Répétition** : seuls les morceaux de l'album ou du dossier sélectionné sont lus.

- OK** Appuyez sur cette touche pour afficher le menu contextuel de la fonction Média.
- ▲ Appuyez sur cette touche pour
 - ▼ sélectionner le mode de lecture souhaité.
- OK** Appuyez sur cette touche pour confirmer.

Votre choix s'affiche en haut de l'écran.

Choix d'un morceau à lire

- ◀▶ Appuyez sur l'une de ces touches pour accéder au morceau précédent/suivant.
- ▲ Appuyez sur l'une de ces touches pour
- ▼ accéder au dossier précédent/suivant.

Classification des fichiers

LIST Appuyez de façon prolongée sur cette touche pour afficher les différentes classifications.

- ◀▶ Sélectionnez la classification par "**Dossier**"/"**Artiste**"/"**Genre**"/"**Playlist**".
- Selon la disponibilité et le type d'appareil utilisé.
- OK** Appuyez sur **OK** pour sélectionner la classification souhaitée, puis appuyez sur **OK** à nouveau pour confirmer.

Lecture de fichiers

- LIST** Appuyez brièvement sur cette touche pour afficher la classification sélectionnée.
- ▲ Naviguez dans la liste à l'aide des touches gauche/droite et haut/bas.
- OK** Appuyez sur **OK** pour confirmer la sélection.
- ◀▶ Appuyez sur l'une de ces touches pour accéder au morceau précédent/suivant de la liste.
- Appuyez sur l'une de ces touches et maintenez-la enfoncée pour avancer ou reculer rapidement.
- ▲ Appuyez sur l'une de ces touches pour
 - ▼ accéder à la classification "**Dossier**"/"**Artiste**"/"**Genre**"/"**Playlist** précédente/suivante* dans la liste.

Lecteur CD

Insérez uniquement des disques compacts circulaires.

Certains systèmes anti-piratage, sur des disques ou des CD originaux copiés à l'aide d'un dispositif d'enregistrement personnel, peuvent entraîner des dysfonctionnements qui ne reflètent pas la qualité du lecteur d'origine. Insérez un CD dans le lecteur, la lecture commence automatiquement.

WARNING

Les lecteurs CD externes connectés via le port USB ne sont pas reconnus par le système.

- SRC** / Pour écouter un disque qui a déjà été inséré, appuyez sur la touche **SOURCE** à plusieurs reprises et sélectionnez "**CD**".
- ◀▶ Appuyez sur l'une des touches pour sélectionner une page sur le CD.
- LIST** Appuyez sur la touche **LIST** pour afficher la liste des pages du CD.
- ◀▶ Appuyez sur l'une de ces touches et maintenez-la enfoncée pour avancer ou reculer rapidement.

* Selon la disponibilité et le type d'appareil utilisé.

Lecture d'une compilation MP3

Insérez une compilation MP3 dans le lecteur CD. L'équipement audio recherche toutes les plages musicales, ce qui peut prendre entre quelques secondes et plusieurs dizaines de secondes, avant que la lecture ne commence.



WARNING

Sur un seul disque, le lecteur CD peut lire jusqu'à 255 fichiers MP3 répartis sur 8 niveaux de répertoires.

Cependant, il est conseillé de maintenir une limite de deux niveaux pour réduire la durée d'accès avant qu'un CD ne soit lu.

La structure du dossier n'est pas respectée pendant la lecture.

Tous les fichiers sont affichés sur un seul niveau.

SRC / Pour écouter un disque qui a déjà été inséré, appuyez sur la touche **SOURCE** à plusieurs reprises et sélectionnez "CD".

- ▲ Appuyez sur l'une des touches pour sélectionner un dossier sur le CD.

◀▶ Appuyez sur l'une des touches pour sélectionner une plage sur le CD.

LIST Appuyez sur la touche **LIST** pour afficher la liste des répertoires de la compilation MP3.

◀▶ Appuyez sur l'une de ces touches et maintenez-la enfoncée pour avancer ou reculer rapidement.

Streaming audio Bluetooth®

Le streaming permet de lire des fichiers musicaux à partir d'un téléphone via les haut-parleurs du véhicule.

Connectez le téléphone.

(reportez-vous à la section "**Appairage d'un téléphone Bluetooth®**").

SRC / Activez la source de streaming en appuyant sur **SOURCE**.

Dans certains cas, la lecture des fichiers audio doit être initiée à partir du clavier.

Les fichiers audio peuvent être sélectionnés à l'aide des boutons du panneau de commande du système audio et des commandes au volant.

Les informations contextuelles peuvent s'afficher sur l'écran.

Si le téléphone prend en charge la fonction.

La qualité audio dépend de la qualité de la transmission par le téléphone.

Connexion de lecteurs Apple®

Connectez le lecteur Apple® au port USB avec un câble adéquat (non fourni).

La lecture démarre automatiquement.

Commandez à partir du système audio.

Les classifications disponibles sont celles de l'appareil portable connecté (artistes/albums/genres/playlists).

La version du logiciel du système audio peut ne pas être compatible avec la génération de votre lecteur Apple®.

Information et conseils

Le lecteur CD peut lire des fichiers avec des extensions de fichier ".mp3", ".wma", ".wav" et ".aac" avec un débit binaire de 32 à 320 Kbps.

Il prend également en charge le mode TAG (tag ID3, WMA TAG).

Aucun autre type de fichier (".mp4", etc.) n'est pris en charge.

Les fichiers du type ".wma" type doivent répondre à la norme wma 9.

Les fréquences d'échantillonnage prises en charge sont de 11, 22, 44 et 48 KHz.

Via le port USB, le système peut lire des fichiers audio ayant l'extension ".mp3", ".wma", ".wav", ".cbr", ".vbr" avec un débit binaire de 32 à 320 Kbps.

Aucun autre type de fichier (".mp4", etc.) n'est pris en charge.

Les fichiers du type ".wma" type doivent répondre à la norme wma 9.

Les fréquences d'échantillonnage prises en charge sont de 11, 22, 44 et 48 KHz.

Les noms de fichier doivent avoir moins de 20 caractères, et ne pas contenir de caractères spéciaux (« ? ; ù par exemple) afin d'éviter des problèmes de lecture ou d'affichage.

Afin de pouvoir lire un CDR ou un CDRW gravé, sélectionnez les normes ISO 9660 niveau 1, 2 ou Joliet, si possible, lorsque vous gravez le CD. Si le disque est gravé sous un autre format, il est possible qu'il ne puisse pas être lu correctement. Il est recommandé de toujours utiliser la même norme de gravure sur un disque individuel, avec la vitesse la plus basse possible (4 x maximum) pour obtenir une qualité acoustique meilleure. Dans le cas particulier d'un CD multi-session, la norme Joliet est recommandée. Pour protéger le système, n'utilisez pas de concentrateur USB.

WARNING

N'utilisez que des clés USB au format FAT 32 (File Allocation Table).

NOTICE

Il est recommandé d'utiliser des câbles USB d'origine Apple® pour que le dispositif fonctionne correctement.

Téléphone

Appariement d'un téléphone ® Bluetooth

WARNING

Par mesure de sécurité et parce que cela requiert une attention prolongée de la part du conducteur, les opérations d'appariement du téléphone mobile Bluetooth avec le système mains libres Bluetooth de votre système audio doit être effectué lorsque le **véhicule est à l'arrêt** et que l'allumage est en position ON.

NOTICE

Activez la fonction Bluetooth du téléphone et assurez-vous qu'il est "visible pour tous" (configuration du téléphone).

NOTICE

Les services disponibles dépendent du réseau, de la carte SIM et de la compatibilité du téléphone Bluetooth utilisé. Vérifiez les instructions de votre téléphone et avec votre fournisseur de service pour connaître les services auxquels vous avez accès.

Procédure à partir du téléphone

-  Sélectionnez le nom du système dans la liste des appareils détectés.

Procédure à partir du système

MENU Appuyer sur la touche **MENU**.

-  Sélectionnez "**Connexions**".

OK Confirmez avec **OK**.

-  Sélectionnez "**Rechercher un périphérique Bluetooth**".

OK Confirmez avec **OK**.

Une fenêtre s'affiche avec un message de recherche en cours.

Dans la liste des appareils détectés, sélectionnez un téléphone à appairer. Seul un téléphone peut être apparié à la fois.

Fin de l'appariement

WARNING

Pour terminer l'appariement, quelque soit la procédure utilisée (à partir du téléphone ou à partir du système), assurez-vous que le code est le même dans le système et dans le téléphone.

Si l'appariement échoue, le nombre de tentatives n'est pas limité.

Un message apparaît sur l'écran pour confirmer l'appariement.

Information et conseils

Le menu "**Téléphone**" donne accès aux fonctions suivantes en particulier : "**Répertoire**", si votre équipement téléphonique est entièrement compatible, "**Call log**", "**View paired devices**".

En fonction du type de téléphone, le système peut vous demander d'accepter ou de confirmer l'accès à chacune de ces fonctions.



NOTICE

Consultez le site Web de la Marque pour plus d'informations (compatibilité, aide supplémentaire, etc.).

Gestion des connexions



NOTICE

La connexion du téléphone active automatiquement le mode mains libres et le streaming audio

La possibilité pour le système de se connecter à un seul profil dépend du téléphone. Les deux profils doivent être connectés par défaut.

MENU Appuyez sur la touche **MENU**.



Sélectionnez "**Connexions**".

OK

Appuyez sur **OK** pour confirmer.



Sélectionnez "Bluetooth **Gestion**

connexions Bluetooth" et confirmez. La liste des téléphones appariés s'affiche.

OK

Appuyez sur **OK** pour confirmer.



Indique qu'un appareil est connecté.



NOTICE

Un nombre indique le profil de la connexion avec le système :

- 1 pour média ou 1 pour téléphone.
- 2 pour média et téléphone.



Indique la connexion du profil de streaming audio.



Indique la connexion du profil téléphonique mains libres.



Sélectionnez un téléphone.



OK

Appuyez sur **OK** pour confirmer.



Puis sélectionnez et confirmez :



- "**Connecter téléphone**"/"**Déconnecter téléphone**" : pour connecter/déconnecter le téléphone ou le kit mains libres uniquement.

- "**Connecter lecteur média**"/"**Déconnecter lecteur média**" : pour connecter/déconnecter le streaming uniquement.

- "**Connecter téléphone + lecteur média**"/"**Déconnecter téléphone + lecteur média**" : pour connecter/déconnecter le téléphone (kit mains libres et streaming).

- "**Supprimer connexion**" : pour supprimer cet appariement.



NOTICE

Lorsque vous supprimez un appariement dans le système, pensez également à le supprimer de votre téléphone.

OK Appuyez sur **OK** pour confirmer.

Réception d'un appel

Un appel entrant est annoncé par une sonnerie et un affichage superposé à l'écran.

◀▶ Sélectionnez l'onglet "**YES**" sur l'écran à l'aide des touches.

OK

Confirmez avec **OK**.

SRC Appuyez sur cette touche sur les commandes au volant pour accepter l'appel.

Passer un appel

Sur le menu "**Téléphone**".
Sélectionnez "**Appeler**".
Sélectionnez "**Numéroter**".
Ou
Sélectionnez "**Répertoire**".
Ou
Sélectionnez "**Journal**".

Confirmez avec **OK**.

SRC // Appuyez sur cette touche pendant plus de deux secondes pour accéder à votre répertoire, puis naviguez à l'aide de la molette.

Fin d'un appel

Sur le menu "**Téléphone**".
Sélectionnez "**End call**".
Confirmez avec **OK** pour terminer l'appel.

SRC // Pendant un appel, appuyez sur l'une de ces touches pendant plus de deux secondes.



NOTICE

Le système accède au répertoire téléphonique du téléphone, en fonction de sa compatibilité, et lorsqu'il est connecté via Bluetooth.



NOTICE

Avec certains téléphones connectés par Bluetooth, vous pouvez envoyer un contact vers un dossier du système audio. Les contacts importés de cette façon sont enregistrés dans un dossier permanent visible par tous, quel que soit le téléphone connecté. Le menu du dossier n'est pas accessible s'il est vide.

Gestion des appels

OK Pendant un appel, appuyez sur **OK** pour afficher le menu contextuel.

Mettre fin à l'appel

▲ Dans le menu contextuel, sélectionnez
▼ "**Raccrocher**" pour mettre fin à l'appel.
OK Confirmez avec **OK**.

Couper le micro

(pour que le correspondant ne puisse pas entendre)

▲ Dans le menu contextuel :
▼

– sélectionnez "**Micro OFF**" pour couper le micro.
– désélectionnez "**Micro OFF**" pour remettre le micro en service.

OK Confirmez avec **OK**.

Mode combiné

▲ Dans le menu contextuel



– sélectionnez "**Mode combiné**" pour transférer l'appel vers le téléphone (par exemple, lorsque vous quittez le véhicule tout en continuant une conversation).

– désélectionnez "**Mode combiné**" pour transférer l'appel vers le véhicule.

OK Confirmez avec **OK**.

Si le contact a été interrompu, lorsque vous vous reconnectez au véhicule à votre retour, la connexion Bluetooth est restaurée automatiquement et le son à nouveau transmis par le système (selon la compatibilité du téléphone).

Dans certains cas, le Mode combiné doit être activé à partir du téléphone.

Réponse vocale interactive

▲ À partir du menu contextuel, sélectionnez
▼ "**Tonalités DTMF**" et confirmez pour pouvoir utiliser le clavier numérique pour naviguer dans le menu de réponse vocale interactive.

OK Confirmez avec **OK**.

Appel de consultation

▲ À partir du menu contextuel, sélectionnez
▼ "**Permuter**" et validez pour revenir à un appel mis en attente.

OK Confirmez avec **OK**.

Annuaire

- ▲ Pour accéder à l'annuaire, appuyez et
- ▼ maintenez enfoncé **SRC/TEL**.
- ▲ Sélectionnez "**Répertoire**" pour afficher la
- ▼ liste des contacts.

OK Confirmez avec **OK**.

MENU Pour modifier des contacts enregistrés dans le système, appuyez sur **MENU** puis sélectionnez "**Téléphone**" et confirmez. Sélectionnez "**Gestion répertoire**" et confirmez.

Vous pouvez :

- "**Consulter une fiche**",
- "**Supprimer une fiche**",
- "**Supprimer toutes les fiches**".

 Le système accède au répertoire téléphonique du téléphone, en fonction de sa compatibilité, et lorsqu'il est connecté via Bluetooth.

 Avec certains téléphones connectés par Bluetooth, vous pouvez envoyer un contact vers un dossier du système audio. Les contacts importés de cette façon sont enregistrés dans un dossier permanent visible par tous, quel que soit le téléphone connecté. Le menu du dossier n'est pas accessible s'il est vide.

Reconnaissance vocale

Cette fonction vous permet d'utiliser la fonction de reconnaissance vocale de votre smartphone via le système.

Pour démarrer la reconnaissance vocale, selon le type de commandes au volant : Appuyez longtemps sur l'extrémité de la manette de commande d'éclairage.

OU



Appuyez sur ce bouton.



NOTICE

La reconnaissance vocale nécessite l'utilisation d'un smartphone compatible d'abord connecté au véhicule par Bluetooth.

Foire aux questions

Les informations suivantes regroupent les réponses aux questions les plus fréquemment posées concernant votre système audio.

Lorsque le moteur est coupé, le système audio s'arrête après quelques minutes d'utilisation.

Lorsque le moteur est coupé, la durée de fonctionnement du système audio dépend de l'état de charge de la batterie.

La désactivation est normale : le système audio passe au mode Economie et est désactivé pour éviter que la batterie du véhicule ne se décharge.

► Faites démarrer le moteur du véhicule pour augmenter la charge de la batterie.

Le message "the audio system is overheated" s'affiche sur l'écran.

Pour protéger l'installation si la température ambiante est trop élevée, le système audio passe au mode de protection thermique automatique, dans lequel le volume peut baisser ou le lecteur CD peut s'arrêter.

► Désactivez le système audio pendant quelques minutes pour laisser le système refroidir.

Radio

Il y a une différence de qualité de son entre les différents sources audio (radio, CD, etc.).

Pour une qualité d'écoute optimale, les réglages audio (Volume, Grave, Aigus, Ambiance et Loudness) peuvent être ajustés en fonction des différentes sources audio, entraînant ainsi des différences de son lorsque les sources sont permutées (radio, CD, etc.).

► Vérifiez si les réglages audio (Volume, Grave, Aigus, Ambiance et Loudness) sont appropriés pour les sources qui sont écoutées. Nous vous recommandons de régler les fonctions audio (Grave, Aigus, Balance avant-arrière, et Balance droite-gauche) sur la position intermédiaire, de régler l'ambiance musicale sur "None", la correction du volume sonore sur "Active" en mode CD et sur "Inactive" en mode Radio.

Les stations présélectionnées ne fonctionnent pas (pas de son, 87,5 MHz s'affiche, etc.).

La mauvaise bande de fréquences est sélectionnée.

► Appuyez sur le bouton BANS pour revenir à la bande de fréquences (FM, FM2, DAB, AM) sur laquelle les stations sont présélectionnées.

TA (Informations routières) s'affiche mais je ne reçois pas d'informations routières.

La station de radio ne fait pas partie du réseau d'informations routières régional.

► Réglez sur une station radio qui diffuse des informations routières.

La qualité de réception de la station de radio réglée se détériore petit à petit ou les présélections de station ne fonctionnent pas (pas de son, 87,5 MHz s'affiche, etc.).

Le véhicule est trop loin de l'émetteur de station sélectionné, ou aucun émetteur ne se trouve dans la zone géographique.

► Activez la fonction DRS pour permettre au système de rechercher un émetteur plus puissant dans la zone.

L'environnement (collines, immeubles, tunnels, parkings souterrains, etc.) peut bloquer la réception, notamment le mode RDS.

Ce phénomène est parfaitement normal et n'indique en aucun cas un dysfonctionnement du système audio.

Il n'y a pas d'antenne ou elle a été endommagée (par exemple, lors du passage dans une station de lavage automatique ou dans un parking souterrain).

► Faites vérifier l'antenne par un concessionnaire.

Le son se coupe par intermittence pendant 1 ou 2 secondes lorsque le mode radio est activé.

Pendant cette brève coupure du son, le RDS recherche une autre fréquence offrant une meilleure réception de la station.

► Désactivez la fonction RDS si le phénomène est trop fréquent et s'il se produit toujours sur le même itinéraire.

Média

La connexion Bluetooth est coupée.

La batterie de l'appareil périphérique peut ne pas être suffisamment chargée.

► Chargez la batterie de l'appareil périphérique.
Le message "USB device error" s'affiche sur l'écran.

La clé USB n'est pas reconnue ou peut être corrompue.

► Reformatez la clé USB.

Le CD est systématiquement éjecté ou n'est pas lu.

Le CD a été mis à l'envers, il ne peut pas être lu, il ne contient pas de fichiers audio ou il contient des fichiers audio d'un format qui n'est pas reconnu par le système audio.

Le CD est protégé par un système anti-piratage non reconnu par le système audio.

► Vérifiez si le CD est inséré dans le bon sens dans le lecteur.

► Vérifiez l'état du CD : le CD ne peut pas être lu s'il est trop endommagé.

► Vérifiez le contenu du CD gravé : lisez les recommandations dans la section "Audio".

En raison de la mauvaise qualité, certains CD gravés ne sont pas lus par le système audio.

La qualité audio du CD est mauvaise.

Le CD est rayé ou de mauvaise qualité.

► Insérez des CD de bonne qualité et rangez-les dans de bonnes conditions.

Les réglages audio (graves, aigus, ambiance) ne sont pas appropriés.

- ▶ Remettez les graves et les aigus à 0, sans sélectionner d'ambiance.

Je n'arrive pas à écouter les fichiers musicaux de mon Smartphone via le port USB.

En fonction du Smartphone, l'accès par le système audio à la musique de votre Smartphone doit parfois être approuvé sur celui-ci.

- ▶ Activez manuellement le profil MTP sur le Smartphone (menu de réglages USB).

Téléphone

Je n'arrive pas à accéder à ma boîte vocale.

Quelques téléphones ou fournisseurs de service permettent l'utilisation de cette fonction.

- ▶ Appelez votre boîte vocale, via le menu du téléphone, à l'aide du numéro fourni par votre opérateur.

Je n'arrive pas à accéder à mon répertoire de contacts.

- ▶ Vérifiez la compatibilité de votre téléphone. Vous n'avez pas au accès à vos contacts lors de l'appariement du téléphone.
- ▶ Acceptez ou confirmez l'accès par le système aux contacts de votre téléphone.

Je n'arrive pas à continuer une conversation lorsque j'entre dans mon véhicule.

Le mode Combiné est activé.

- ▶ Désélectionnez le mode Combiné pour transférer l'appel vers le véhicule.

Je n'arrive pas à apparier mon téléphone via Bluetooth.

Les téléphones (modèles, versions des systèmes d'exploitation) ont leurs propres spécificités dans la procédure d'appariement et certains téléphones ne sont pas compatibles.

- ▶ Avant de démarrer la procédure d'appariement, supprimez l'appariement du téléphone depuis le système **et** l'appariement du système depuis le téléphone, afin de visualiser la compatibilité des téléphones.

TOYOTA Pro Touch



Système audio multimédia - Applications - Téléphone Bluetooth®

NOTICE

Les fonctions et les réglages décrits peuvent varier selon le modèle du véhicule et la configuration, tout comme le pays où il est commercialisé.

WARNING

Pour des raisons de sécurité et parce qu'elles exigent une attention particulière de la part du conducteur, les opérations suivantes doivent être effectuées **avec le véhicule arrêté** et le contact allumé :

- Appairage du smartphone avec le système via Bluetooth.
- Utilisation du smartphone.
- Connexion aux applications CarPlay® ou Android Auto (certaines applications cessent de s'afficher pendant que le véhicule est en mouvement).
- Modification des réglages et de la configuration du système.

NOTICE

Le système est protégé de telle manière qu'il ne fonctionne que dans le véhicule.

Le message **Mode d'économie d'énergie** s'affiche lorsque le système s'apprête à passer en veille.

Premières étapes

 Lorsque le moteur est en marche, une pression permet de couper le son.

Lorsque le contact est coupé, une pression permet d'allumer le système.

Augmentez ou réduisez le volume à l'aide de la molette ou des boutons "plus" ou "moins" (selon l'équipement).

Utilisez les boutons situés de chaque côté ou sous l'écran tactile pour accéder aux menus, puis appuyez sur les touches virtuelles de l'écran tactile.

Selon le modèle, utilisez les boutons "Source" et "MENU" situés à gauche de l'écran tactile pour accéder aux menus, puis appuyez sur les touches virtuelles de l'écran tactile.

Il est possible d'afficher les menus déroulants à tout moment en appuyant brièvement sur l'écran avec trois doigts.

Toutes les zones tactiles de l'écran sont blanches.

Sur les pages avec plusieurs onglets en bas de l'écran, vous pouvez passer d'une page à l'autre soit en appuyant sur l'onglet de la page souhaitée, soit en faisant glisser les pages vers la gauche ou la droite avec le doigt.

Appuyez sur la zone ombrée pour remonter d'un niveau ou pour confirmer.

Appuyez sur la flèche "précédent" pour revenir au niveau précédent ou confirmer.

WARNING

L'écran tactile est de type "capacitif".
Pour nettoyer l'écran, utilisez un chiffon doux, non-abrasif (comme un chiffon à lunettes) sans aucun produit.
N'utilisez pas d'objets coupants sur l'écran.
Ne touchez pas l'écran avec les mains mouillées.

Certaines informations sont affichées de façon permanente dans la barre supérieure de l'écran tactile :

- Informations sur l'état de la climatisation (selon le modèle), et accès direct au menu correspondant.
- Informations sur l'état des menus Médias radio et Téléphone.
- Informations sur l'état de la confidentialité.
- Accès aux réglages du tableau de bord numérique et de l'écran tactile.

Sélection de la source audio (selon l'équipement) :

- Stations radio FM/DAB/AM (selon l'équipement).
- Téléphone connecté via Bluetooth et diffusion multimédia Bluetooth (streaming).
- USB Carte mémoire.



NOTICE

Dans le menu "Réglages", il est possible de créer un profil pour un individu ou un groupe d'individus avec des intérêts partagés, et de configurer de nombreux réglages (stations radio présélectionnées, réglages audio, thèmes, etc.). Les réglages sont appliqués automatiquement.

NOTICE

En cas de fortes chaleurs, le volume peut être limité afin de protéger le système. Le mode veille peut être activé (écran et son désactivés) pendant 5 minutes ou plus. Lecteur multimédia branché à la prise auxiliaire (selon l'équipement).

Commandes au volant

Commandes au volant - Type 1



Radio :

 Sélectionner la station radio présélectionnée précédente/suivante. Sélectionner l'élément précédent/suivant dans un menu ou une liste.

Média :

Sélectionner la piste précédente/suivante. Sélectionner l'élément précédent/suivant dans un menu ou une liste.



Radio :

Appui bref : afficher la liste des stations de radio.

Appui long : mettre la liste à jour.

Média :

Appui bref : afficher la liste des dossiers.

Appui long : afficher les options de tri disponibles.



Changer la source audio (radio ; USB ; AUX (si l'équipement est connecté) ; CD ; streaming).



Confirmer une sélection.



Augmenter le volume.



Diminuer le volume.



Couper le son / Restaurer le son en appuyant simultanément sur les boutons d'augmentation et de diminution du volume.

Commandes au volant - Type 2



Commandes vocales :

Cette commande est située sur le volant ou à l'extrémité de la manette de commande d'éclairage (selon l'équipement).

Appuyez brièvement pour les commandes vocales d'un smartphone via le système.



Augmentez le volume.



Diminuez le volume.

Coupez le son en appuyant sur les boutons d'augmentation et de diminution du volume simultanément (selon l'équipement).

Remettez le son en appuyant sur l'un des deux boutons de volume.

SRC

Média (pression brève) : modifier la source multimédia.



Téléphone (pression brève) : passer un appel téléphonique.

Appel en cours (pression brève) : accéder au menu du téléphone.

Téléphone (pression prolongée) : refuser un appel entrant, mettre fin à un appel. Si aucun

appel en cours, utiliser pour accéder au menu du téléphone.



Radio (rotation) : rechercher automatiquement la station précédente/suivante.

Média (rotation) : morceau précédent/suivant, se déplacer dans une liste.

Pression brève : confirmer une sélection.

Si aucune sélection, accéder aux stations présélectionnées.

LIST

Radio : afficher la liste des stations.

Média : afficher la liste des morceaux.

Radio (pression et maintien) : mettre à jour la liste des stations reçues.

Menus

Application

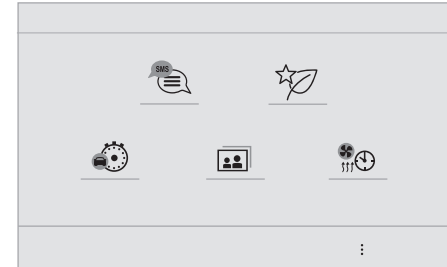

Accédez aux équipements configurables.

Radio Média

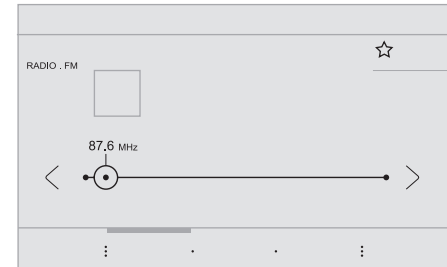

Sélectionnez une source audio ou une station radio.

Téléphone

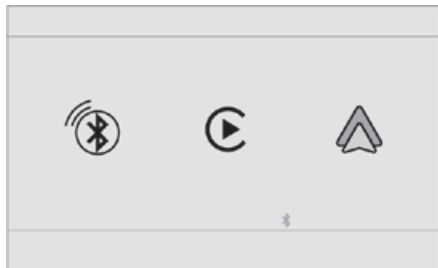

Connectez un téléphone mobile via Bluetooth®.

Exécutez certaines applications à partir d'un smartphone connecté via CarPlay® ou Android Auto.

Réglages

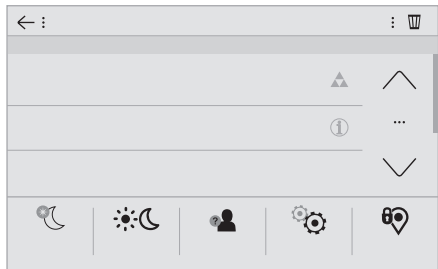

Configurez un profil personnel et/ou configurez le son (équilibre, ambiance,

etc.) et l'affichage (langue unités, date, heure, etc.).

Conduite



Activez, désactivez ou configurez certaines fonctions du véhicule.

Navigation

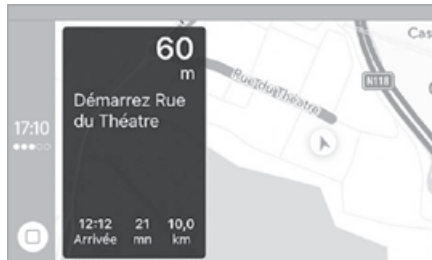

Configurez la navigation et sélectionnez votre destination via CarPlay® ou Android Auto.

Climatisation

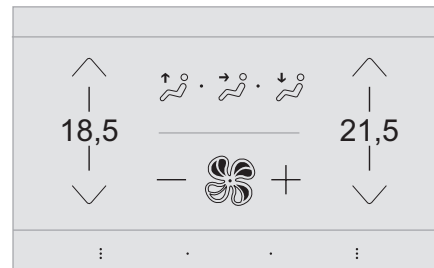

Gérer les différents réglages de température et de débit d'air.

Application

Visualiser des photos

Insérez une carte mémoire USB dans le port USB.

WARNING

Pour protéger le système, n'utilisez pas de concentrateur USB.

Le système peut lire les dossiers et les images au formats suivants : .tiff, .gif, .jpg/jpeg, .bmp et .png.

 Appuyez sur **Application** pour afficher la page principale.

 Appuyez sur **"Photos"**.

 Sélectionnez un dossier.

 Sélectionnez une image à visualiser.

 Appuyez sur ce bouton pour afficher les détails de la photo.

 Appuyez sur la flèche "précédent" pour revenir au niveau précédent.

Gestion des messages

 Appuyez sur **Application** pour afficher la page principale.

 Appuyez sur "SMS".

 Sélectionnez l'onglet "SMS".

 Appuyez sur cette touche pour sélectionner les réglages d'affichage des messages.

 Appuyez sur cette touche pour rechercher et sélectionner un destinataire. Sélectionnez l'onglet "Messages rapides".

 Appuyez sur cette touche pour sélectionner les réglages d'affichage des messages.

 Appuyez sur cette touche pour écrire un nouveau message.

 Appuyez sur la corbeille près du message pour le supprimer.

 Appuyez sur la touche près du message sélectionné pour afficher la page secondaire.

 Appuyez sur cette touche pour éditer et modifier le texte existant.

 Appuyez sur cette touche pour écrire un nouveau message.

 Appuyez sur la corbeille pour effacer le message.

Radio

Sélection d'une station

 Appuyez sur **Radio Média** pour afficher la page principale.

 Appuyez sur l'une des touches pour effectuer une recherche automatique des stations de radio.

Ou

 Déplacez le curseur pour rechercher manuellement les fréquences vers le haut ou vers le bas.

Ou

MHz Appuyez sur la fréquence.

KHz

 Entrez les valeurs de bande de fréquences FM et AM à l'aide du clavier virtuel.

OK Appuyez sur **"OK"** pour confirmer.

**WARNING**

La réception radio peut être affectée par l'utilisation de l'équipement électrique non approuvé par la Marque, comme un chargeur USB branché sur une prise 12 V. L'environnement extérieur (collines, immeubles, tunnels, parkings souterrains, etc.) peut bloquer la réception, notamment le mode RDS. Cet environnement est parfaitement normal dans le contexte de transmission d'ondes radio, et cela n'indique en aucun cas un dysfonctionnement du système audio.

Modification de la bande de fréquences

Appuyez sur **Radio Média** pour afficher la page principale.

Appuyez sur la touche "**OPTIONS**" pour accéder à la page secondaire.



Appuyez sur "**Bande**" pour modifier la bande de fréquences.



Appuyez sur la zone ombrée pour confirmer.

Présélection d'une station

Sélectionnez une station radio ou une fréquence.



Appuyez brièvement sur le contour de l'étoile. Si l'étoile est pleine, la station radio est déjà présélectionnée.

Ou

Sélectionnez une station radio ou une fréquence.

Appuyez sur "**Préréglage**".



Appuyez longtemps sur l'un des boutons pour présélectionner la station.

Activation/désactivation du RDS

RDS, s'il est activé, vous permet de continuer à écouter la même station radio par réajustement automatique sur les fréquences alternatives.



Appuyez sur **Radio Média** pour afficher la page principale.

Appuyez sur la touche "**OPTIONS**" pour accéder à la page secondaire.



Activez/désactivez "**RDS**".



Appuyez sur la zone ombrée pour confirmer.

**NOTICE**

RDS Le suivi des stations peut ne pas être disponible à l'échelle nationale, car de nombreuses stations radio ne couvrent pas 100 % du pays. Ceci explique la perte de réception d'une station pendant un trajet.

Affichage d'informations textuelles

La fonction "Radio Text" affiche des informations transmises par la station radio en rapport avec la station ou la chanson en cours de lecture.



Appuyez **Radio Média** pour afficher la page principale.

Appuyez sur la touche "**OPTIONS**" pour accéder à la page secondaire.



Activez/désactivez "**Actualités**".



Appuyez sur la zone ombrée pour confirmer.

Lecture de messages TA

La fonction TA (radioguidage) donne la priorité aux messages d'alerte TA. Pour fonctionner, cette fonction nécessite une bonne réception d'une station radio qui transmet ce type de message. Pendant la diffusion d'informations routières, le média en cours est automatiquement interrompu pour que le message TA puisse être entendu. La lecture normale du média lu précédemment reprend à la fin du message.



Appuyez sur **Radio Média** pour afficher la page principale.

Appuyez sur la touche "**OPTIONS**" pour accéder à la page secondaire.



Activez/désactivez "**TA**".



Appuyez sur la zone ombrée pour confirmer.

Paramètres audio



Appuyez sur **Radio Média** pour afficher la page principale.

Appuyez sur la touche "**OPTIONS**" pour accéder à la page secondaire.



Appuyez sur "**Paramètres audio**".



Sélectionnez l'onglet "**Tonalité**",

"**Balance**", "**Son**", "**Voix**" ou "**Sonneries**" pour configurer les réglages sonores.



Appuyez sur la flèche "précédent" pour confirmer.



NOTICE

Dans l'onglet **Tonalité**, les réglages sonores **Ambiance**, **Grave**, **Médium** et **Aigu** sont différents et indépendants de chaque source audio.

Dans l'onglet "**Balance**", les réglages **Tous les passagers**, **Conducteur** et **Avant uniquement** sont communs à toutes les sources.

Dans l'onglet "**Son**", activez ou désactivez "**Volume associé à la vitesse**", "**Entrée auxiliaire**" et "**Tonalités du clavier tactile**".



WARNING

La balance/répartition (ou spatialisation avec le système Arkamys®) utilise le traitement audio pour ajuster la qualité sonore en fonction du nombre de passagers dans le véhicule.



NOTICE

Audio embarqué : Arkamys Sound Staging® optimise la répartition du son dans l'habitacle.

Radio DAB (Digital Audio Broadcasting)

Radio numérique terrestre

Radio numérique terrestre

La radio numérique offre un son de qualité supérieure.

Les divers "multiplexes/ensembles" offrent un choix de stations de radio organisées par ordre alphabétique.



Appuyez sur **Radio Média** pour afficher la page principale.

Appuyez sur le bouton "**OPTIONS**" pour accéder à la page secondaire.



Appuyez sur "**Band**" pour sélectionner "**Bande DAB**".



Appuyez sur la zone ombrée pour confirmer.

Suivi FM-DAB

"DAB" ne couvre pas 100 % du pays.

Lorsque le signal radio numérique est mauvais, "Suivi FM-DAB" vous permet de continuer à écouter la même station en passant automatiquement à la station analogique "FM" correspondante (le cas échéant).



Appuyez sur **Radio Média** pour afficher la page principale.

Appuyez sur le bouton "**OPTIONS**" pour accéder à la page secondaire.

Activez/désactivez "Suivi FM-DAB".



Appuyez sur la zone ombrée pour confirmer.



NOTICE

Si "Suivi FM-DAB" est activé, il peut y avoir un décalage de quelques secondes lorsque le système passe à la radio analogique "FM", et dans certains cas un changement de volume. Lorsque la qualité du signal sonore est restaurée, le système revient automatiquement à "DAB".



WARNING

Si la station "DAB" écoutée n'est pas disponible sur "FM" ou si "Suivi FM-DAB" n'est pas activé, le son est coupé lorsque le signal numérique est trop faible.

Média

USB port



Insérez la carte mémoire USB dans le port USB ou branchez l'appareil USB au port USB à l'aide d'un câble adapté (non fourni).



WARNING

Pour protéger le système, n'utilisez pas de concentrateur USB.

Le système crée des listes de lecture (dans une mémoire temporaire) ; cette opération peut demander quelques secondes à plusieurs minutes lors de la première connexion.

Réduisez le nombre de fichiers non musicaux et le nombre de dossiers pour réduire le temps d'attente.

Les listes de lecture sont mises à jour chaque fois que le contact est éteint ou qu'une carte mémoire USB est connectée. Le système audio mémorise ces listes, qui chargeront de façon extrêmement rapide si elles ne sont pas modifiées.

Sélection de la source



Appuyez sur **Radio Média** pour afficher la page principale.

Appuyez sur la touche "**SOURCES**".
Sélectionnez la source.

BluetoothStreaming®

Streaming vous permet d'écouter de la musique à partir de votre téléphone.

Le profil Bluetooth doit être activé.

Ajustez d'abord le volume sur l'appareil portable (à un niveau élevé). Puis ajustez le volume sur le système.

Si la lecture ne commence pas automatiquement, il peut être nécessaire de démarrer la lecture audio à partir du smartphone. Vous pouvez commander à partir de l'appareil portable ou à l'aide des touches tactiles du système.



NOTICE

Une fois la connexion en mode Streaming effectuée, le smartphone est considéré comme une source multimédia.

Connexion de lecteurs Apple®

Connectez le lecteur Apple® à la prise USB avec un câble adéquat (non fourni).

La lecture démarre automatiquement.

Commandez à partir du système audio.

NOTICE

Les classifications disponibles sont celles de l'appareil portable connecté (artistes/albums/genres/playlists/livres audio/podcasts). Il est également possible d'utiliser une classification structurée sous la forme d'une bibliothèque. Par défaut, la classification par artiste est utilisée. Pour modifier la classification utilisée, revenez au premier niveau du menu puis sélectionnez une classification (par exemple, playlists) et confirmez pour parcourir le menu jusqu'au morceau souhaité.

La version du logiciel du système audio peut ne pas être compatible avec la génération de votre lecteur Apple®.

Informations et conseils

Le système prend en charge les dispositifs de stockage de masse USB, les appareils BlackBerry® ou les lecteurs Apple® via les ports USB. Le câble adaptateur n'est pas fourni. Gérez les appareils à l'aide des commandes du système audio.

Les autres appareils, non reconnus lors de la connexion, doivent être connectés via streaming Bluetooth, si compatible.

WARNING

Pour protéger le système, n'utilisez pas de concentrateur USB.

Le système audio ne lit que les fichiers audio avec l'extension ".wav", ".wma", ".aac", ".ogg" et ".mp3", à un débit binaire compris entre 32 Kbits/s et 320 Kbits/s.

Il prend également en charge le mode VBR (débit binaire variable).

Aucun autre type de fichier (".mp4", etc.) n'est pris en charge.

Tous les fichiers ".wma" doivent être des fichiers WMA 9 standard.

Les fréquences d'échantillonnage prises en charge sont de 11, 22, 44 et 48 KHz.

Pour éviter les problèmes de lecture et d'affichage, nous vous recommandons de choisir des noms de fichiers de moins de 20 caractères qui ne contiennent pas de caractères spéciaux (par exemple " ? ; ù).

N'utilisez que des cartes mémoire USB au format FAT32 (File Allocation Table).

NOTICE

Nous vous recommandons d'utiliser le câble USB d'origine pour l'appareil portable.

Téléphone

Prises USB

Selon l'équipement, pour plus d'informations sur les prises USB compatibles avec les applications **CarPlay®** ou **Android Auto**, reportez-vous à la section "Facilité d'utilisation et confort".

NOTICE

Pour voir une liste des smartphones compatibles, consultez le site Internet du fabricant dans votre pays.

NOTICE

La synchronisation d'un smartphone permet aux utilisateurs d'afficher des applications prenant en charge la technologie CarPlay® ou Android Auto du smartphone sur l'écran du véhicule. Pour la technologie CarPlay®, la fonction CarPlay® doit être activée sur le smartphone.

Déverrouillez le smartphone pour que le processus de communication entre le smartphone et le système fonctionne. Comme les principes et les normes changent constamment, **nous vous recommandons de tenir à jour le système d'exploitation du smartphone, ainsi que la date et l'heure du smartphone et du système.**

Connexion smartphone CarPlay®

En fonction du pays.



NOTICE

Lors de la connexion du câble USB, la fonction CarPlay® désactive le mode Bluetooth® du système. La fonction **"CarPlay"** nécessite l'utilisation d'un smartphone compatible et d'applications compatibles.



Branchez le câble USB. Le smartphone charge lorsqu'il est connecté au câble USB.



À partir du système, appuyez sur **"Téléphone"** pour afficher l'interface

CarPlay®.

Ou



Si le smartphone est déjà connecté par Bluetooth®.



Branchez le câble USB. Le smartphone charge lorsqu'il est connecté au câble USB.



À partir du système, appuyez sur **"Téléphone"** pour afficher la page

principale.

Appuyez sur la touche **"TELEPHONE"** pour aller à la page secondaire.



Appuyez sur **"CarPlay"** pour afficher l'interface CarPlay®.



NOTICE

Lorsque le câble USB est déconnecté et que le contact est coupé puis rallumé, le système ne passe pas automatiquement en mode Radio Média ; la source doit être modifiée manuellement.



Vous pouvez accéder à la navigation CarPlay® à tout moment en appuyant sur la touche **Navigation** du système.

Android Auto Connexion smartphone

En fonction du pays.



Sur le smartphone, téléchargez l'application Android Auto.



NOTICE

La fonction "Android Auto" nécessite l'utilisation d'un smartphone et d'applications compatibles.

Téléphone non connecté par Bluetooth®



Connectez un câble USB. Le smartphone charge lorsqu'il est connecté à un câble USB.



À partir du système, appuyez sur **"Téléphone"** pour afficher la page principale.



Appuyez sur **"Android Auto"** pour lancer l'application dans le système.

Selon le smartphone, il peut être nécessaire d'activer la fonction **"Android Auto"**.

OK

Pendant la procédure, plusieurs pages concernant certaines fonctionnalités s'affichent à l'écran.

Acceptez pour démarrer et terminer la connexion.



Lorsque vous connectez un smartphone au système, nous vous recommandons d'activer Bluetooth® sur le smartphone.

Téléphone connecté par Bluetooth®



À partir du système, appuyez sur **"Téléphone"** pour afficher la page

principale.

Appuyez sur la touche **"TELEPHONE"** pour afficher la page secondaire.



Appuyez sur **"Android Auto"** pour lancer l'application dans le système.

L'accès aux diverses sources audio reste disponible en marge de l'écran Android Auto, à l'aide des touches tactiles situées dans la barre supérieure.

L'accès aux menus du système est possible à tout moment à l'aide des touches dédiées.



NOTICE

Une pause peut survenir avant que les applications soient disponibles, selon la qualité du réseau.

Appairage d'un téléphone Bluetooth®

WARNING

Les services disponibles dépendent du réseau, de la carte SIM et de la compatibilité des appareils Bluetooth utilisés. Consultez le guide de l'utilisateur du téléphone et votre fournisseur de services pour savoir quels services sont disponibles.

NOTICE

La fonction Bluetooth doit être activée et le téléphone configuré pour être "Visible de tous" (dans les réglages du téléphone).

Pour terminer l'appairage, quelque soit la procédure utilisée (à partir du téléphone ou à partir du système), assurez-vous que le code est le même dans le système et dans le téléphone.

NOTICE

Si la procédure d'appairage échoue, nous vous recommandons de désactiver puis de réactiver la fonction Bluetooth du téléphone.

Procédure à partir du téléphone



Sélectionnez le nom du système dans la liste des appareils détectés.

Dans le système, acceptez la demande de connexion venant du téléphone.

Procédure à partir du système



Appuyez sur **Téléphone** pour afficher la page principale.



Appuyez sur "**Recherche Bluetooth**". La liste des téléphones détectés s'affiche.



Sélectionnez le nom du téléphone choisi dans la liste.

Partage de connexion

Le système propose de connecter le téléphone avec 3 profils :

- "**Téléphone**" (kit mains libres, téléphone uniquement),
- "**Streaming**" (streaming : lecture sans fil des fichiers audio sur le téléphone),
- "**Données Internet mobiles**".



Sélectionnez un ou plusieurs profils.



Appuyez sur "**OK**" pour confirmer.

Selon le type de téléphone, vous pouvez être invité à accepter le transfert de contacts et de messages.



NOTICE

La possibilité pour le système de connecter un seul profil dépend du téléphone. Les trois profils doivent être connectés par défaut.



NOTICE

Les profils compatibles avec le système sont : HFP, OPP, PBAP, A2DP, AVRCP, MAP et PAN.

Consultez le site Web de la Marque pour plus d'informations (compatibilité, aide supplémentaire, etc.).

Reconnexion automatique

Lorsque vous retournez dans le véhicule, si le dernier téléphone connecté est à nouveau présent, il est automatiquement reconnu et, environ 30 secondes après avoir mis le contact, l'appairage est automatiquement rétabli (Bluetooth activé).

Pour modifier le profil de connexion :



Appuyez sur **Téléphone** pour afficher la page principale.

Appuyez sur la touche "**TELEPHONE**" pour accéder à la page secondaire.



Appuyez sur "**Connexion Bluetooth**" pour afficher la liste des appareils appairés.



Appuyez sur le bouton "Détails" pour retrouver un appareil apparié.



Sélectionnez un ou plusieurs profils.

OK

Appuyez sur "OK" pour confirmer.

Gestion des téléphones appariés

Cette fonction vous permet de connecter ou de déconnecter un appareil ou de supprimer un appariement.



Appuyez sur **Téléphone** pour afficher la page principale.

Appuyez sur le bouton "**TELEPHONE**" pour accéder à la page secondaire.



Appuyez sur "**Connexion Bluetooth**" pour afficher la liste des appareils appariés.



Appuyez sur le nom du téléphone sélectionné dans la liste pour le débrancher.

Appuyez à nouveau dessus pour le connecter.

Suppression d'un téléphone



Appuyez sur la corbeille en haut à droite de l'écran pour afficher une corbeille à côté du téléphone choisi.



Appuyez sur la corbeille à côté du téléphone choisi pour le supprimer.

Réception d'un appel

Un appel entrant est annoncé par une sonnerie et un affichage superposé à l'écran.



Appuyez brièvement sur la commande **TELEPHONE** sur le volant pour accepter un appel entrant.

Et



Appuyez de façon prolongée



sur la commande **TELEPHONE** sur le volant pour rejeter l'appel.

Ou



Appuyez sur "**Mettre fin à l'appel**".

Passer un appel



WARNING

Nous vous recommandons de ne pas utiliser le téléphone au volant.
Stationnez le véhicule.
Passez votre appel à l'aide des commandes au volant.

Appel vers un nouveau numéro



Appuyez sur **Téléphone** pour afficher la page principale.



Saisissez le numéro de téléphone à l'aide du clavier numérique.



Appuyez sur "**Appel**" pour démarrer l'appel.

Appeler un contact



Appuyez sur **Téléphone** pour afficher la page principale.



Ou maintenez enfoncée



la commande **TELEPHONE** sur le volant.

Appuyez sur "**Contacts**".

Sélectionnez le contact souhaité dans la liste affichée.



Appuyez sur "**Appel**".

Appel d'un numéro récemment utilisé



Appuyez sur **Téléphone** pour afficher la page principale.

Ou



Maintenez enfoncée



la commande sur le volant.

Appuyez sur "**Appels récents**".

Sélectionnez le contact souhaité dans la liste affichée.



NOTICE

Il est toujours possible de passer un appel directement à partir du téléphone ; pour des raisons de sécurité, stationnez d'abord le véhicule.

Réglage de la sonnerie

 Appuyez sur **Téléphone** pour afficher la page principale.

Appuyez sur la touche "**OPTIONS**" pour accéder à la page secondaire.

 Appuyez sur "**Volume de la sonnerie**" pour afficher la barre de réglage du volume.

 Appuyez sur les flèches ou déplacez le curseur pour régler le volume de la sonnerie.

Réglages

Profils de configuration

 Appuyez sur **Réglages** pour afficher la page principale.

 Appuyez sur "**Profils**".

Sélectionnez "**Profil 1**", "**Profil 2**", "**Profil 3**" ou "**Profil général**".

 Appuyez sur cette touche pour saisir un nom pour le profil à l'aide du clavier virtuel.

OK Appuyez sur "**OK**" pour enregistrer.

 Appuyez sur la flèche "précédent" pour confirmer.

 Appuyez sur cette touche pour activer le profil.

 Appuyez sur la flèche "précédent" à nouveau pour confirmer.

 Appuyez sur cette touche pour réinitialiser le profil sélectionné.

Ajustement de la luminosité

 Appuyez sur **Réglages** pour afficher la page principale.

 Appuyez sur **Luminosité**.

 Déplacez le curseur pour régler la luminosité de l'écran et/ou du tableau de bord (selon le modèle).



Appuyez sur la zone ombrée pour confirmer.

Modification des réglages du système

 Appuyez sur **Réglages** pour afficher la page principale.

 Appuyez sur "**Configuration**" pour accéder à la page secondaire.

 Appuyez sur "**Configuration système**".

Appuyez sur l'onglet "**Unités**" pour modifier les unités de distance, de consommation de carburant et de température.

Appuyez sur l'onglet "**Réglages d'usine**" pour revenir aux paramètres d'origine.



WARNING

Le retour du système aux paramètres d'usine active la langue anglaise par défaut (selon le modèle).

Appuyez sur l'onglet "**Infos système**" pour afficher les versions des différents modules installés dans le système.

Appuyez sur l'onglet "**Confidentialité**", ou

 Appuyez sur **Réglages** pour afficher la page principale.

 Appuyez sur "**Confidentialité**" pour activer ou désactiver le mode données privées.

 Activer ou désactiver :

- "Aucun partage (données, position du véhicule)".
- "Partage de données uniquement"
- "Partage de données et de la position du véhicule"

 Appuyez sur la flèche "précédent" pour confirmer.

 Appuyez sur **Réglages** pour afficher la page principal.

 Appuyez sur "**Configuration**" pour accéder à la page secondaire.

 Appuyez sur "**Configuration de l'écran**".

Appuyez sur "**Luminosité**".

 Déplacez le curseur pour régler la luminosité de l'écran et/ou du tableau de bord (selon le modèle).

 Appuyez sur la flèche "précédent" pour confirmer.

Appuyez sur "**Animation**".

- Activer ou désactiver : "**Défilement automatique**".
- Sélectionnez "**Transitions animées**".

 Appuyez sur la flèche "précédent" pour confirmer.

Sélection de la langue

 Appuyez sur **Réglages** pour afficher la page principale.

 Appuyez sur "**Configuration**" pour accéder à la page secondaire.

 Sélectionnez "**Langue**" pour modifier la langue.

 Appuyez sur la flèche "précédent" pour confirmer.

Réglage de l'heure

 Appuyez sur **Réglages** pour afficher la page principal.

 Appuyez sur "**Configuration**" pour accéder à la page secondaire.

 Appuyez sur "**Date et heure**".

Sélectionnez "**Heure**".

 Appuyez sur cette touche pour régler l'heure à l'aide du clavier virtuel.

Appuyez sur "**OK**" pour enregistrer l'heure.

 Appuyez sur cette touche pour régler le fuseau horaire.

 Sélectionnez le format d'affichage de l'heure (12h/24h).

 Activez ou désactivez l'heure d'été (+1 heure).

 Activez ou désactivez la synchronisation GPS (UTC).

 Appuyez sur la flèche "précédent" pour enregistrer les réglages.

NOTICE

Il est possible que le système n'actualise pas automatiquement le passage de l'heure d'été à l'heure d'hiver, et vice-versa (selon le pays d'achat).

Réglage de la date

 Appuyez sur **Réglages** pour afficher la page principale.

 Appuyez sur "**Configuration**" pour accéder à la page secondaire.

 Appuyez sur "**Date et heure**".

Sélectionnez "**Date**".

 Appuyez sur cette touche pour régler la date.

 Appuyez sur la flèche "précédent" pour enregistrer la date.

 Sélectionnez le format d'affichage de la date.

 Appuyez sur la flèche "précédent" à nouveau pour confirmer.

NOTICE

Le réglage de la date et de l'heure est uniquement disponible si la "Synchronisation GPS : " est désactivée.

Foire aux questions

Les informations suivantes regroupent les réponses aux questions les plus fréquemment posées concernant le système.

Radio

La qualité de réception de la station de radio réglée se détériore petit à petit ou les présélections de station ne fonctionnent pas (pas de son, 87,5 MHz s'affiche, etc.).

Le véhicule est trop loin de l'émetteur de station sélectionnée, ou aucun émetteur ne se trouve dans la zone géographique.

► Activez la fonction "RDS" au moyen de la barre supérieure pour activer le système et vérifier s'il y a un émetteur plus puissant dans la zone géographique.

L'environnement (collines, immeubles, tunnels, parkings souterrains, etc.) bloque la réception, notamment le mode RDS.

Ce phénomène est parfaitement normal et n'indique en aucun cas un dysfonctionnement du système audio.

Il n'y a pas d'antenne ou elle a été endommagée (par exemple, lors du passage dans une station de lavage ou dans un parking souterrain).

► Faites vérifier l'antenne par un concessionnaire.

Je n'arrive pas à trouver certaines stations de radio dans la liste des stations reçues.

Le nom de la station de radio change.

La station n'est plus reçue et son nom a changé dans la liste.

► Appuyez sur la flèche arrondie sur l'onglet "Liste" à la page "Radio".

Certaines radios envoient d'autres informations à la place de leur nom (le titre de la chanson par exemple).

Le système interprète ces détails comme étant le nom de la station.

► Appuyez sur la flèche arrondie sur l'onglet "Liste" à la page "Radio".

Média

La lecture de ma clé USB commence uniquement après une très longue attente (environ 2 à 3 minutes).

Certains fichiers fournis avec la clé USB peuvent fortement ralentir l'accès à la lecture de la clé USB (multiplication par 10 de la durée de catalogage).

► Supprimez les fichiers fournis sur la clé USB et limitez le nombre de sous-dossiers dans la structure des fichiers de la clé USB.

Certains caractères dans les informations sur le support actuellement lu ne s'affichent pas correctement.

Le système audio ne peut pas traiter certains types de caractère.

► Utilisez les caractères standard pour nommer les plages et les dossiers.

La lecture de fichiers en streaming ne commence pas.

L'appareil connecté ne lance pas automatiquement la lecture.

► Démarrez la lecture depuis l'appareil.

Les noms de piste et les durées de lecture ne sont pas affichés sur l'écran audio streaming.

Le profil Bluetooth ne permet pas le transfert de ces informations.

Téléphone

Je n'arrive pas à connecter mon téléphone Bluetooth.

La fonction Bluetooth du téléphone peut être désactivée ou l'appareil peut ne pas être visible.

► Vérifiez si le Bluetooth est activé sur le téléphone.

► Vérifiez dans les réglages du téléphone s'il est "visible to all".

Le téléphone Bluetooth n'est pas compatible avec le système.

► Vérifiez la compatibilité de votre téléphone sur le site Internet de la marque (services).

Android Auto et/ou CarPlay ne fonctionnent pas.

Android Auto et CarPlay peuvent ne pas s'activer si les câbles USB sont de mauvaise qualité.

► Utilisez des câbles USB d'origine pour garantir la compatibilité.

Android Auto et/ou CarPlay ne fonctionnent pas.

Android Auto et CarPlay ne sont pas disponibles dans tous les pays.

► Consultez les sites Google Android Auto ou Apple pour voir les pays pris en charge.

Le volume du téléphone connecté en mode Bluetooth est inaudible.

Le volume dépend du système et du téléphone.

► Augmentez le volume du système audio, jusqu'au maximum si cela est nécessaire, et augmentez le volume du téléphone si nécessaire.

Un bruit ambiant affecte la qualité de l'appel téléphonique.

► Réduisez le bruit ambiant (fermez les vitres, réduisez la ventilation, ralentissez, etc.).

Les contacts sont énumérés par ordre alphabétique.

Certains téléphones offrent des options d'affichage. En fonction des réglages choisis, les contacts peuvent être transférés dans un ordre spécifique.

► Modifiez les réglages d'affichage du répertoire téléphonique.

Réglages

Lorsque les réglages des aigus et des graves sont modifiés, l'ambiance est désélectionnée.

Lorsque l'ambiance est modifiée, les réglages des aigus et des graves sont réinitialisés.

La sélection d'une ambiance impose les réglages des aigus et des graves, et inversement.

► Modifiez les réglages des aigus, des graves ou de l'ambiance pour obtenir l'ambiance musicale souhaitée.

Lorsque les réglages de la balance sont modifiés, la répartition est désélectionnée.

Lorsque les réglages de la répartition sont modifiés, les réglages de la balance sont désélectionnés.

Sélectionner un réglage de répartition impose de régler la balance et inversement.

► Modifiez le réglage de la balance ou le réglage de la répartition pour obtenir la qualité de son souhaitée.

Il y a une différence de qualité de son entre les différentes sources audio.

Pour avoir une qualité d'écoute optimale, les réglages du son peuvent être ajustés en fonction des différentes sources audio, ce qui peut générer des différences audibles lors du changement de source.

► Vérifiez si les réglages audio sont appropriés pour les sources qui sont écoutées. Réglez les fonctions sonores sur la position intermédiaire.

Lorsque le moteur est coupé, le système s'arrête après quelques minutes d'utilisation.

Lorsque le moteur est coupé, la durée de fonctionnement du système dépend de l'état de charge de la batterie.

La désactivation est normale : le système passe automatiquement en mode d'économie d'énergie et est désactivé pour maintenir une charge adéquate dans la batterie.

► Faites démarrer le moteur du véhicule pour augmenter la charge de la batterie.

TOYOTA Pro Touch avec système de navigation



Navigation GPS - Applications - Système audio multimédia - Téléphone Bluetooth®

NOTICE

Les fonctions et les réglages décrits peuvent varier selon le modèle du véhicule et la configuration, tout comme le pays où il est commercialisé.

WARNING

Pour des raisons de sécurité et parce qu'elles exigent une attention particulière de la part du conducteur, les opérations suivantes doivent être effectuées **avec le véhicule arrêté** et le contact allumé :

- Appairage du smartphone avec le système via Bluetooth.
- Utilisation du smartphone.
- Connexion aux applications CarPlay® ou Android Auto (certaines applications cessent de s'afficher pendant que le véhicule est en mouvement).
- Visionnage d'une vidéo (la vidéo s'arrête lorsque le véhicule recommence à rouler).
- Modification des réglages et de la configuration du système.

NOTICE

Le système est protégé de telle manière qu'il ne fonctionne que dans le véhicule.

Le message **Mode d'économie d'énergie** s'affiche lorsque le système s'apprête à passer en veille.

NOTICE

Les mises à jour du système et des cartes peuvent être téléchargées à partir du site Web de la marque.

La procédure de mise à jour y est également disponible.

Premières étapes



Lorsque le moteur est en marche, une pression permet de couper le son.

Lorsque le contact est coupé, une pression permet d'allumer le système.

Augmentez ou réduisez le volume à l'aide de la molette ou des boutons "plus" ou "moins" (selon l'équipement).

Utilisez les boutons de menu situés de chaque côté ou sous l'écran tactile pour accéder aux menus, puis appuyez sur les touches virtuelles de l'écran tactile.

Selon le modèle, utilisez les boutons "Source" ou "MENU" situés pour accéder aux menus déroulants, puis appuyez sur les touches virtuelles de l'écran tactile.

Affichez les menus déroulants à tout moment en appuyant brièvement sur l'écran avec trois doigts.

Toutes les zones tactiles de l'écran sont blanches.

Appuyez sur la flèche "précédent" pour revenir au niveau précédent.

Appuyez sur "OK" pour confirmer.



WARNING

L'écran tactile est de type "capacitif".
Pour nettoyer l'écran, utilisez un chiffon doux, non-abrasif (comme un chiffon à lunettes) sans aucun produit.

N'utilisez pas d'objets coupants sur l'écran.
Ne touchez pas l'écran avec les mains mouillées.

Certaines informations sont affichées de façon permanente dans les barres latérales ou la barre supérieure de l'écran tactile (selon l'équipement) :

- Informations sur l'état de la climatisation (selon le modèle), et accès direct au menu correspondant.
- Accédez directement à l'option de sélection de la source audio, pour afficher la liste des stations radio (ou la liste des titres selon la source).
- Accédez aux "Notifications" de messages, e-mails, mises à jour de cartes et, selon les services, les notifications de navigation.
- Accédez aux réglages de l'écran tactile et du tableau de bord numérique.

Sélection de la source audio (selon l'équipement) :

- Stations radio FM/DAB/AM (selon l'équipement).
- Téléphone connecté via Bluetooth et diffusion multimédia Bluetooth (streaming).
- USB carte mémoire.
- Vidéo (selon l'équipement).



NOTICE

Dans le menu "Réglages", il est possible de créer un profil pour un individu ou un groupe d'individus avec des intérêts partagés, et de configurer de nombreux réglages (stations radio présélectionnées, réglages audio, historique de navigation, contacts favoris, etc.). Les réglages sont appliqués automatiquement.



NOTICE

En cas de fortes chaleurs, le volume peut être limité afin de protéger le système. Le mode veille peut être activé (écran et son désactivés) pendant 5 minutes ou plus. Le système reviendra à son état normal lorsque la température dans l'habitacle aura baissé.

Commandes au volant



Commande vocale :

Cette commande est située sur le volant ou à l'extrémité du levier de commande d'éclairage (selon l'équipement).

Appuyez brièvement pour la commande vocale du système.

Appuyez longtemps pour la commande vocale d'un smartphone ou CarPlay®, Android Auto via le système.

+ Augmentez le volume.

- Diminuez le volume.

Coupez le son en appuyant sur les boutons d'augmentation et de diminution du volume simultanément (selon l'équipement). Remettez le son en appuyant sur l'un des deux boutons de volume.

SRC

Média (pression brève) : modifier la source multimédia.



Téléphone (pression brève) : passer un appel téléphonique.

Appel en cours (pression brève) : accéder au menu du téléphone.

Téléphone (pression prolongée) : refuser un appel entrant, mettre fin à un appel. Si aucun appel en cours, utiliser pour accéder au menu du téléphone.



Radio (rotation) : rechercher automatiquement la station précédente/suivante.

Média (rotation) : morceau précédent/suivant, se déplacer dans une liste.

Pression brève : confirmer une sélection.

Si aucune sélection, accéder aux stations présélectionnées.

LIST **Radio** : afficher la liste des stations.

Média : afficher la liste des morceaux.

Radio (pression et maintien) : mettre à jour la liste des stations reçues.

Menus

Navigation connectée



Saisissez des réglages de navigation et choisissez une destination.

Utilisez des services en temps réel, selon l'équipement.

Application





Exécutez certaines applications à partir d'un smartphone connecté via CarPlay®

ou Android Auto.

Vérifiez l'état des connexions Bluetooth® et Wi-Fi.

Radio Média

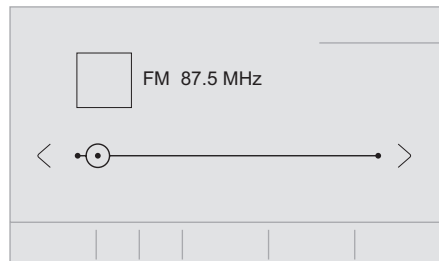

Sélectionnez une source audio ou une station radio, ou affichez des photos.

Téléphone

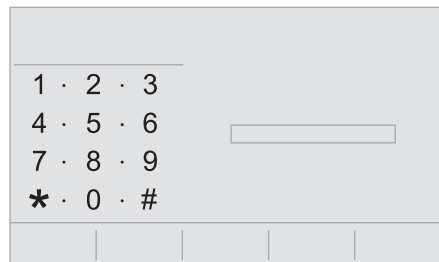

Connectez un téléphone via Bluetooth®, lisez vos messages et vos e-mails, et

envoyez des SMS.

Réglages

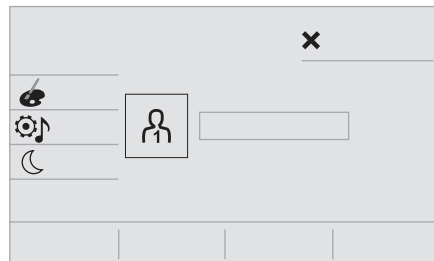

Configurez un profil personnel et/ou configurez le son (équilibre, ambiance, etc.) et l'affichage (langue unités, date, heure, etc.).

Véhicule



Activez, désactivez ou configurez certaines fonctions du véhicule.

Climatisation

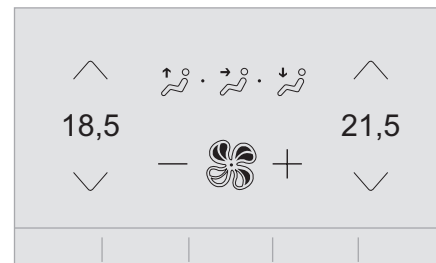

Gérer les différents réglages de température et de débit d'air.

Commandes vocales

Commandes au volant



Commandes vocales :

Les commandes vocales peuvent être émises depuis n'importe quelle page après un appui bref sur la touche "Voice commands" située sur le volant ou à l'extrémité de la manette de commande d'éclairage (en fonction de l'équipement), tant qu'il n'y a pas d'appel téléphonique en cours.



WARNING

Pour vous assurer que les commandes vocales sont toujours reconnues par le système, veuillez suivre les recommandations suivantes :

- **utilisez un langage naturel avec un ton normal sans couper les mots ou élever la voix.**
- attendez toujours le "bip sonore" (signal sonore) avant de parler.
- pour de meilleurs résultats, il est recommandé de fermer les vitres et le toit ouvrant pour éviter des interférences étrangères (en fonction de la version).
- avant d'émettre une commande vocale, demandez aux autres passagers de ne pas parler.

Premières étapes



Exemple de "commande vocale" pour la navigation :

"Guider vers adresse 11 rue Matignon, Paris"

Exemple de "commande vocale" pour la radio et les médias :

"Écouter artiste Madonna"

Exemple de "commande vocale" pour le téléphone :

"Appeler Patrice"



WARNING

Les commandes vocales avec un choix de 17 langues (arabe, brésilien, tchèque, danois, néerlandais, anglais, farsi, français, allemand, italien, norvégien, polonais, portugais, russe, espagnol, suédois, turc) sont effectuées à l'aide de la langue précédemment choisie et réglée dans le système.

Pour certaines commandes vocales, il y a des synonymes alternatifs.

Exemple: Guider vers / Naviguer vers / Aller vers / ...

Les commandes vocales en arabe pour : "Navigate to address" et "Display POI in the city" ne sont pas disponibles.

Informations - Utilisation du système



Lorsque les commandes vocales sont activées, en appuyant brièvement sur la touche, l'aide s'affiche sur l'écran tactile, offrant ainsi divers menus et une interaction basée sur la voix avec le système.

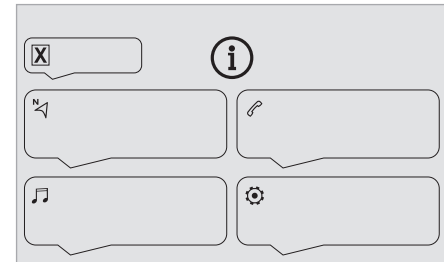

Un certain nombre de commandes sont disponibles lorsqu'un menu est sélectionné.

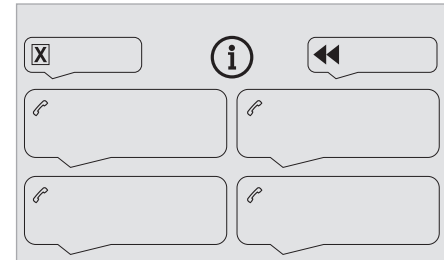

Appuyez sur le bouton de commande vocale et dites votre commande après le

signal sonore. N'oubliez pas que vous pouvez m'interrompre à tout moment en appuyant sur ce bouton. Vous pouvez rappuyer sur ce même bouton pendant que je vous écoute si vous voulez mettre fin à la conversation. Si vous êtes perdu et que voulez interrompre l'action en cours, dites "annuler". Si vous voulez revenir en arrière et recommencer, dites "retour". Pour obtenir de l'aide ou des conseils, dites "aide". Si vous dites une commande et que j'ai besoin de plus d'informations, je vous donnerai des exemples pour vous aider à me donner les informations dont j'ai besoin ou je vous guiderai. Vous trouverez plus d'informations en mode "débutant". Si vous vous sentez plus à l'aise, vous pouvez régler l'interaction vocale en mode "expert".

Commandes vocales générales

Commandes vocales

Régler l'interaction vocale en mode expert - débutant

Sélectionner le profil 1 / Sélectionner le profil Jean

Augmenter température

Baisser température

Messages Aide

Je peux vous aider dans de nombreux domaines. Vous pouvez dire: "aide téléphone",

"aide navigation", "aide média" ou encore "aide radio". Pour en savoir plus sur l'utilisation des commandes vocales, vous pouvez dire "aide commandes vocales".

Dites "oui" si j'ai bien compris votre requête.

Autrement, dites "non" pour recommencer.

Commandes vocales "Navigation"

Commandes vocales

Guider vers la maison

Guider vers le bureau

Guider vers destination préférée, Club de Tennis

Guider vers contact Jean

Guider vers adresse 11 rue Matignon, Paris

Messages Aide

Pour lancer le guidage, dites "guider vers" suivi de l'adresse, du nom du contact ou de l'intersection. Dites par exemple "guider vers adresse, 11 rue de Rennes, Paris", "guider vers contact, Jean" ou "guider vers l'intersection de rue de Rennes, Paris". Vous pouvez également préciser s'il s'agit d'une destination préférée ou d'un point d'intérêt. Dites par exemple "guider vers destination préférée, club de tennis", "guider vers point d'intérêt aéroport Charles de Gaulle à Paris", ou encore "guider vers la maison". Pour afficher les POI sur la carte, vous pouvez dire "afficher point d'intérêt hôtels à

Paris" ou "afficher point d'intérêt stations-service à proximité". Pour plus d'informations, dites "aide points d'intérêt" ou "aide guidage".

Pour choisir une destination, dites "guider vers la ligne trois" ou "sélectionner la deuxième ligne".

Si vous n'arrivez pas à trouver la destination mais que la rue est correcte, dites par exemple "sélectionner la rue ligne trois". Pour vous déplacer dans la liste, dites "page suivante" ou "page précédente". Vous pouvez revenir en arrière et recommencer en disant "retour", ou dites "annuler" pour interrompre l'action en cours.

Commandes vocales

Quelle est la distance restante?

Quel est le temps restant?

Quelle est l'heure d'arrivée?

Arrêter le guidage

Messages Aide

Vous pouvez dire "désactiver" ou "reprendre guidage". Vous pouvez obtenir des informations sur votre itinéraire en disant par exemple "temps restant", "distance restante" ou "heure d'arrivée". Dites "aide navigation" pour en savoir plus.

Commandes vocales

Afficher point d'intérêt hôtel à la destination

Afficher point d'intérêt station-service à proximité

Guider vers point d'intérêt Aéroport Charles de Gaulle à Paris

Guider vers point d'intérêt station-service sur la route



Messages Aide

Pour afficher les POI sur la carte, vous pouvez dire "afficher point d'intérêt hôtel à Paris", "afficher point d'intérêt parking à proximité", "afficher point d'intérêt hôtel à la destination" ou "afficher point d'intérêt stations-service sur la route". Si vous préférez naviguer directement vers un point d'intérêt, dites "guider vers point d'intérêt station-service à proximité". Si vous avez l'impression de ne pas être bien compris, essayez de dire le terme "point d'intérêt" devant le point d'intérêt. Par exemple, dites "naviguer vers point d'intérêt restaurant à la destination". Pour choisir un point d'intérêt, dites "sélectionner la deuxième ligne". Si vous cherchez un point d'intérêt et que vous ne le trouvez pas dans la liste, vous pouvez la filtrer en disant "sélectionner le type de POI ligne 2" ou "sélectionner la ville ligne trois". Pour vous déplacer dans la liste, dites "page suivante" ou "page précédente".



NOTICE

En fonction du pays, donnez des instructions relatives à la destination (adresse) dans la langue configurée pour le système.

Commandes vocales "Radio Media"



Commandes vocales

Allumer source radio - Streaming Bluetooth

- ...



Messages Aide

Pour sélectionner une source audio, dites "allumer source" suivi du nom du dispositif. Par exemple, "allumer source, Bluetooth" ou "allumer source, radio". Utilisez la commande "écouter" pour sélectionner la musique que vous souhaitez écouter. Vous pouvez choisir entre "titre", "artiste" ou "album". Dites simplement "écouter artiste Alizée", "écouter titre L'Été Indien" ou "écouter album Discovery".



Commandes vocales

Écouter radio France Inter

Écouter 98.5 FM / Régler sur 98.5 FM

Écouter mémoire cinq



Messages Aide

Vous pouvez sélectionner une station radio en disant "régler sur" suivi du nom ou de la fréquence de la station que vous voulez écouter. Vous pouvez par exemple dire "régler sur radio France Musique" ou "régler sur 98.5 FM". Pour écouter une station mémorisée, dites par exemple "régler sur la mémoire cinq".



Commandes vocales

Qu'est ce qu'on écoute?



Messages Aide

Pour choisir ce que vous voulez écouter, dites "écouter" suivi de votre choix. Dites par exemple "écouter titre L'Été Indien", "écouter la ligne 3" ou "sélectionner la ligne 2". Vous pouvez revenir en arrière et recommencer en disant "retour", ou dites "annuler" pour interrompre l'action en cours.



Commandes vocales

Écouter titre Marcher dans le sable

Écouter artiste Madonna

Écouter album Discovery



Messages Aide

Je n'ai pas compris ce que vous voulez écouter. Dites "écouter" suivi du nom d'un titre, d'un artiste ou d'un album. Dites par exemple "écouter titre Allumer le feu", "écouter artiste Madonna" ou "écouter album Grain de sable". Vous pouvez également dire "sélectionner la ligne deux". Pour vous déplacer dans une liste, dites "page suivante" ou "page précédente". Vous pouvez revenir en arrière et recommencer en disant "retour", ou dites "annuler" pour interrompre l'action en cours.

**NOTICE**

Les commandes vocales de média sont disponibles uniquement avec une connexion USB.

Commandes vocales "Telephone"

**NOTICE**

S'il n'y a pas de téléphone connecté par Bluetooth, un message vocal annonce : "Please first connect a telephone" et la session vocale se ferme.

**Commandes vocales**

Appeler Patrice*

Appeler la boîte vocale*

Afficher les appels*

**Messages Aide**

Pour passer un appel, dites "appeler" suivi du nom du contact, par exemple "appeler Jean-Pierre". Vous pouvez également préciser le type de téléphone en disant par exemple "appeler Jean-Pierre à la maison". Pour passer un appel en utilisant un numéro de téléphone, dites

"composer" suivi du numéro de téléphone, par exemple "composer 01 23 45 67 89". Pour consulter vos messages vocaux, vous pouvez dire "appeler la boîte vocale". Pour envoyer un message, dites par exemple "envoyer un message rapide à Jean-Pierre" suivi du nom du message rapide que vous souhaitez envoyer. Par exemple "envoyer un message rapide à Jean-Pierre", "je serai en retard" ". Pour afficher la liste des appels, dites "afficher les appels". Pour plus d'informations sur les messages, dites "aide avec les messages".

Pour choisir un contact, dites par exemple "sélectionner ligne trois". Vous pouvez parcourir la liste en disant "page suivante" ou "page précédente". Vous pouvez revenir en arrière et recommencer en disant "retour", ou dites "annuler" pour interrompre l'action en cours.

Commandes vocales "Text message"

**NOTICE**

S'il n'y a pas de téléphone connecté par Bluetooth, un message vocal annonce : "Please first connect a telephone" et la session vocale se ferme.

**NOTICE**

La fonction des commandes vocales "Text messages" vous permet de dicter et d'envoyer un SMS.

Dictez le texte en veillant à faire des pauses brèves entre chaque mot.

Lorsque vous avez terminé, le système de reconnaissance vocale génère automatiquement un SMS.

**Commandes vocales**

Envoyer message rapide à Jean, je serai en retard

**Messages Aide**

Vous pouvez envoyer un message rapide en précisant le nom du destinataire. Pour vous déplacer dans la liste, dites "aller au début", "aller à la fin", "page suivante" ou "page précédente". Vous pouvez revenir en arrière et recommencer en disant "retour", ou dites "annuler" pour interrompre l'action en cours.

**Commandes vocales**

Envoyer un SMS à Jean, Je viens d'arriver
Envoyer un SMS à Jean au bureau, ne m'attend pas

* Cette fonction est disponible uniquement si le téléphone connecté au système prend en charge le téléchargement des contacts et des appels récents et si le téléchargement correspondant a été effectué.



Messages Aide

Vous pouvez dire "appeler" ou "envoyer un message à" et sélectionner ensuite une ligne dans la liste. Pour vous déplacer dans une liste, dites "aller en haut", "aller en bas", "page suivante" ou "page précédente". Vous pouvez revenir en arrière et recommencer en disant "retour", ou dites "annuler" pour interrompre l'action en cours.



Commandes vocales

Lire le dernier message*



Messages Aide

Pour écouter le dernier message, dites "lire le dernier message". Pour envoyer un message, vous pouvez utiliser les messages rapides pré-enregistrés. Il vous suffit d'utiliser le nom du message rapide, par exemple "envoyer un message rapide à Jean-Pierre, je serai en retard". Vous trouverez la liste des messages rapides dans le menu téléphone.



NOTICE

Le système envoie uniquement des "Messages rapides" pré-enregistrés.

Navigation

Choix de la destination

Vers une nouvelle destination

Méthode intuitive :



Appuyez sur **Navigation** pour afficher la page principale.



Appuyez sur "**Rechercher...**".



Saisissez une adresse ou des mots-clés pour la destination.



Appuyez sur "**OK**" pour sélectionner les "**Critères de guidage**".

Ou

Méthode guidée :



NOTICE

Avant de pouvoir utiliser la navigation, vous devez saisir la "**Ville**", la "**Rue**" (des suggestions s'affichent automatiquement lorsque vous commencez à taper), puis saisissez le "**Numéro**" à l'aide du clavier virtuel, ou sélectionnez une adresse à partir de la liste "**Contact**" ou de l'"**Historique**" des adresses.



NOTICE

Si vous ne confirmez pas le numéro, le système de navigation affichera le bout de la rue.

Appuyez sur la touche "**MENU**" pour accéder à la page secondaire.



Sélectionnez "**Saisir l'adresse**".

Puis



Sélectionnez le "**Pays**".



Sélectionnez la "langue" du clavier.



Modifiez le "type" du clavier selon la "langue" sélectionnée : ABCDE , AZERTY , QWERTY or QWERTZ.



Saisissez la "**Ville**", la "**Rue**" et le "**Numéro**", puis confirmez en appuyant sur l'une des suggestions affichées.



Appuyez sur "**OK**" pour sélectionner les "**Critères de guidage**".

Et/ou



Sélectionnez "**Voir sur la carte**" pour choisir les "**Critères de guidage**".



Appuyez sur "**OK**" pour démarrer la navigation guidée.

* Cette fonction est disponible uniquement si le téléphone connecté au système prend en charge le téléchargement des contacts et des appels récents et si le téléchargement correspondant a été effectué.

**NOTICE**

Zoomez/dé-zoomez à l'aide des touches tactiles ou avec deux doigts sur l'écran.

Vers une destination récente

 Appuyez sur **Navigation** pour afficher la page principale.

Appuyez sur la touche "**MENU**" pour accéder à la page secondaire.

 Sélectionnez "**Mes destinations**".

Sélectionnez l'onglet "**Récentes**".

Sélectionnez l'adresse choisie dans la liste pour afficher les "**Critères de guidage**".

OK Appuyez sur "**OK**" pour démarrer la navigation guidée.

**NOTICE**

Sélectionnez la "**Position**" pour voir le point d'arrivée sur la carte.

Vers "Accueil" ou "Mon bureau"

 Appuyez sur **Navigation** pour afficher la page principale.

Appuyez sur la touche "**MENU**" pour accéder à la page secondaire.

 Sélectionnez "**Mes destinations**".

Sélectionnez l'onglet "**Favoris**".
Sélectionnez "**Accueil**".



Ou



Sélectionnez "**Mon bureau**".

Ou

Sélectionnez une destination favorite présélectionnée.

Vers un contact

 Appuyez sur **Navigation** pour afficher la page principale.

Appuyez sur la touche "**MENU**" pour accéder à la page secondaire.

 Sélectionnez "**Mes destinations**".

Sélectionnez l'onglet "**Contact**".

Sélectionnez un contact dans la liste pour démarrer la navigation guidée.

Vers des points d'intérêt (PI)

Méthode guidée :

Des points d'intérêt (PI) sont répertoriés dans diverses catégories.

 Appuyez sur **Navigation** pour afficher la page principale.

Appuyez sur la touche "**MENU**" pour accéder à la page secondaire.

 Sélectionnez "**Points d'intérêt**".



Sélectionnez l'onglet "**Voyage**", "**loisirs**", "**Commercial**", "**Public**" ou

"**Géographique**".

Ou



Sélectionnez "**Rechercher**" pour saisir le nom et l'adresse d'un PI.

Appuyez sur "**OK**" pour calculer l'itinéraire.

OK

Ou

Méthode intuitive :

**NOTICE**

Vous pouvez choisir cette méthode uniquement pour utiliser le service si une connexion au réseau est fournie par l'utilisateur via un smartphone. Dans ce cas, le système se connecte automatiquement à Internet si la couverture réseau le permet.

 Appuyez sur **Navigation** pour afficher la page principale.

Appuyez sur la touche "**MENU**" pour accéder à la page secondaire.

 Sélectionnez "**Rechercher**".

Appuyez sur le mode affiché en bas à droite de l'écran (A bord ou Connecté) pour modifier la "Base de données".

 Sélectionnez la "Base de données" en mode "A bord" (intégré dans la carte), en mode "Connecté" (connecté à Internet).

 Appuyez sur la flèche "précédent" pour confirmer.

 Saisissez une adresse ou des mots-clés pour votre destination (PI).

OK Appuyez sur "**OK**" pour démarrer la recherche.

 Sélectionnez l'onglet "**Sur le trajet**", "**Autour du véhicule**" ou "**A destination**" pour affiner votre recherche.
Sélectionnez l'adresse souhaitée pour calculer l'itinéraire.

Vers un point sur la carte

 Appuyez sur **Navigation** pour afficher la page principale.

Explorez la carte en faisant glisser votre doigt sur l'écran.

Sélectionnez la destination en appuyant sur la carte.

 Appuyez sur l'écran pour placer un repère et afficher le sous-menu.

 Appuyez sur cette touche pour démarrer la navigation guidée.

Ou

 Appuyez sur cette touche pour enregistrer l'adresse affichée.

NOTICE

Si vous appuyez longtemps sur un point, une liste de PI proches s'ouvre.

Vers des coordonnées GPS

 Appuyez sur **Navigation** pour afficher la page principale.

Explorez la carte en faisant glisser votre doigt sur l'écran.

Touchez l'écran avec un doigt pour passer à l'image suivante.

 Appuyez sur cette touche pour afficher la carte du monde.

À l'aide de la grille, sélectionnez le pays ou la région voulue en faisant un zoom.

 Appuyez sur cette touche pour afficher ou saisir les coordonnées GPS.

 Un repère s'affiche au milieu de l'écran, avec les coordonnées de "**Latitude**" et "**Longitude**".

Choisissez le type de coordonnées :
DMS pour : Degrés, Minutes, Secondes.

DD pour : Degrés, Décimales.

 Appuyez sur cette touche pour démarrer la navigation guidée.

Ou

 Appuyez sur cette touche pour enregistrer l'adresse affichée.

OU

 Appuyez sur ce bouton pour saisir la valeur "**Latitude**" à l'aide du clavier virtuel.

Et

 Appuyez sur ce bouton pour saisir la valeur "**Longitude**" à l'aide du clavier virtuel.

TMC (Traffic Message Channel)

Disponible dans certains pays.

Les messages TMC (Traffic Message Channel) sont basés sur une norme européenne relative à la diffusion d'informations routières via le système RDS sur fréquence FM, transmettant des informations routières en temps réel. Les informations TMC s'affichent ensuite sur une carte du système de navigation GPS et sont prises en compte immédiatement lors du calcul des itinéraires, pour éviter les accidents, les embouteillages et les routes fermées.

NOTICE

Les alertes de zone dangereuse peuvent être affichées ou non, en fonction de la législation applicable et de l'abonnement au service correspondant.

Navigation connectée

Connexion à la navigation connectée

Connexion au réseau fournie par l'utilisateur



NOTICE

Pour voir une liste des smartphones compatibles, consultez le site Internet de la marque dans votre pays.

Activez et saisissez les réglages pour partager la connexion du smartphone.



NOTICE

Dans la mesure où les normes changent en permanence, nous vous recommandons de **mettre à jour le système d'exploitation du smartphone ainsi que la date et l'heure du smartphone et du système**, pour vous assurer que le processus de communication entre le smartphone et le système fonctionne correctement.

USB Connexion



Branchez le câble USB.

Le smartphone charge lorsqu'il est connecté au câble USB.

Bluetooth Connexion



Activez la fonction Bluetooth du téléphone et assurez-vous qu'il est visible de tous

(reportez-vous à la section "App Connect").

Wi-Fi Connexion



Sélectionnez un réseau Wi-Fi détecté par **WIFI** le système et connectez-vous au réseau.



NOTICE

Cette fonction est disponible uniquement si elle a été activée via les "Notifications" ou le menu "Application".



Appuyez sur "**Notifications**".



Sélectionnez Wi-Fi pour l'activer.

OU



Appuyez sur **App Connect** pour afficher la page principale.

Appuyez sur la touche "**OPTIONS**" pour accéder à la page secondaire.



Sélectionnez "**Connexion au réseau WIFI Wi-Fi**".



Sélectionnez l'onglet "**Sécurisé**", "**Non sécurisé**" ou "**Enregistré**".



Sélectionnez un réseau.



A l'aide du clavier virtuel, saisissez la "Wi-Fi" et le "**Mot de passe**" du réseau

Clé.

OK

Appuyez sur "**OK**" pour établir une connexion entre le smartphone et le système du véhicule.



NOTICE

Restrictions d'utilisation :

Avec CarPlay®, le partage de connexion n'est disponible qu'avec une connexion Wi-Fi.

La qualité des services dépend de la qualité de la connexion au réseau.

Autoriser l'envoi d'informations



Appuyez sur **Réglages** pour afficher la page principale.

Appuyez sur la touche "**OPTIONS**" pour accéder à la page secondaire.



Sélectionnez "**Configuration système**".



Sélectionnez l'onglet "**Mode privé**".

OU



Appuyez sur "**Notifications**".



Appuyez sur "**Mode privé**".

PUIS

Activer ou désactiver :

- "Aucune donnée de partage sauf pour les véhicules d'entreprise".
- "Partage de données uniquement"
- "Partage de données et de la position du véhicule"

Réglages spécifiques à la navigation connectée

 Appuyez sur **Navigation** pour afficher la page principale.

Appuyez sur la touche "**MENU**" pour accéder à la page secondaire.



Sélectionnez "**Réglages**".



Sélectionnez l'onglet "**Carte**".

Activer ou désactiver :

– "**Autoriser l'indication des zones de danger**".

– "**Guidage vers la destination finale à pied**".

Ces réglages doivent être configurés pour chaque profil.

OK

Appuyez sur "**OK**" pour confirmer votre sélection.



Sélectionnez l'onglet "**Alertes**".

Activer ou désactiver :

- "**Indiquer si un parking est à proximité**".
- "**Alerte de station essence**".

– "**Alerte associée aux zones de risque**" puis appuyez sur l'icône d'avertissement (triangle) pour configurer les alertes.

- "**Faire retentir un avertissement sonore**".
- "**Indiquer la proximité d'un PI 1**".
- "**Indiquer la proximité d'un PI 2**".

OK

Appuyez sur "**OK**" pour confirmer votre sélection.



NOTICE

Vous pouvez accéder aux "Notifications", dans la barre supérieure, à tout moment.



NOTICE

Les alertes de zone dangereuse peuvent être affichées ou non, en fonction de la législation applicable et de l'abonnement au service correspondant.



Lorsque "TOMTOM TRAFFIC" apparaît, les services sont disponibles.



NOTICE

Les services suivants sont offerts avec la navigation connectée.

Un ensemble de services connectés :

- Météo,
- Stations essence,
- Parking,
- Circulation,
- PI Recherche locale de .

Un ensemble Zone de danger (en option).

Déclaration : "Alerte associée aux zones de risque"



WARNING

Pour envoyer des informations concernant les zones de danger, sélectionnez l'option : **Autoriser l'indication des zones de danger**



Appuyez sur **Navigation** pour afficher la page principale.



Appuyez sur la touche "**Indiquer une nouvelle zone de danger**" située dans les barres latérales ou dans la barre supérieure de l'écran tactile (selon l'équipement).



Sélectionnez l'option "**Type**" pour sélectionner le type de "Zone de danger".



Sélectionnez l'option ""**Vitesse**" et saisissez-la à l'aide du clavier virtuel.

OK

Appuyez sur "**OK**" pour enregistrer et envoyer des informations.

Affichage d'informations relatives au carburant



Appuyez sur **Navigation** pour afficher la page principale.



Appuyez sur cette touche pour afficher la liste des services.



Appuyez sur "**PI sur la carte**" pour afficher la listes des points d'intérêt.



Appuyez sur l'un des boutons pour rechercher "**Stations**".



Activez/désactivez "**Stations**".



Appuyez sur cette touche pour afficher une page secondaire.



Sélectionnez l'onglet "**Réglages**".



Sélectionnez le carburant souhaité.

OK

Appuyez sur "**OK**" pour enregistrer.

Affichage des informations de la station de charge



Appuyez sur **Navigation** pour afficher la page principale.



Appuyez sur cette touche pour afficher la liste des services.



Appuyez sur "**PI sur la carte**" pour afficher la listes des points d'intérêt.



Appuyez sur l'une de ces touches pour rechercher des "**Stations**".



Activez/désactivez les "**Stations**".



Appuyez sur cette touche pour afficher une page secondaire.



Sélectionnez l'onglet "**Réglages**".



Sélectionnez le type de connecteur souhaité.

OK

Appuyez sur "**OK**" pour enregistrer.

Affichage d'informations météorologiques



Appuyez sur **Navigation** pour afficher la page principale.



Appuyez sur cette touche pour afficher la liste des services.



Sélectionnez "**Voir la carte**".



Sélectionnez "**Météo**".



Appuyez sur ce bouton pour afficher les informations de base.



Appuyez sur ce bouton pour afficher les informations météorologiques détaillées.



NOTICE

La température affichée à 6 h sera la température maximale de la journée.
La température affichée à 18 h sera la température minimale de la nuit.

Application

Prises USB

Selon l'équipement, pour plus d'informations sur les prises USB compatibles avec les applications **CarPlay®** ou **Android Auto**, reportez-vous à la section "Facilité d'utilisation et confort".

NOTICE

Pour voir une liste des smartphones compatibles, consultez le site Internet du fabricant dans votre pays.

NOTICE

La synchronisation d'un smartphone permet aux utilisateurs d'afficher des applications prenant en charge la technologie CarPlay® ou Android Auto du smartphone sur l'écran du véhicule. Pour la technologie CarPlay®, la fonction CarPlay® doit être activée sur le smartphone.
Déverrouillez le smartphone pour que le processus de communication entre le smartphone et le système fonctionne. Comme les principes et les normes changent constamment, **nous vous recommandons de tenir à jour le système d'exploitation du smartphone, ainsi que la date et l'heure du smartphone et du système.**

Connectivité

 Appuyez sur **Application** pour afficher la page principale.

Appuyez sur "**Connectivité**" pour accéder aux fonctions **CarPlay®** ou **Android Auto**.

Connexion smartphone CarPlay®

En fonction du pays.

NOTICE

Lors de la connexion du câble USB, la fonction CarPlay® désactive le mode Bluetooth® du système.

La fonction "**CarPlay**" nécessite l'utilisation d'un smartphone compatible et d'applications compatibles.



Branchez le câble USB. Le smartphone charge lorsqu'il est connecté au câble USB.



Appuyez sur "**Téléphone**" pour afficher l'interface CarPlay®.

Ou



Branchez le câble USB. Le smartphone charge lorsqu'il est connecté au câble USB.



À partir du système, appuyez sur "**Application**" pour afficher la page principale.

Appuyez sur "**Connectivité**" pour accéder à la fonction "CarPlay®".



Appuyez sur "**CarPlay**" pour afficher l'interface CarPlay®.

NOTICE

Lorsque le câble USB est déconnecté et que le contact est coupé puis rallumé, le système ne passe pas automatiquement en mode Radio Média ; la source doit être modifiée manuellement.

Android Auto Connexion smartphone

En fonction du pays.

NOTICE

Installez l'application "**Android Auto**" sur le smartphone via "Google Play". La fonction "**Android Auto**" nécessite l'utilisation d'un smartphone compatible et d'applications compatibles.



Branchez le câble USB. Le smartphone charge lorsqu'il est connecté au câble USB.



À partir du système, appuyez sur "**Application**" pour afficher la page principale.

Appuyez sur "**Connectivité**" pour accéder à la fonction "Android Auto".



Appuyez sur "**Android Auto**" pour lancer l'application dans le système.

OK

Pendant la procédure, plusieurs pages concernant certaines fonctionnalités

s'affichent à l'écran.

Acceptez pour démarrer et terminer la connexion.

L'accès aux diverses sources audio reste disponible en marge de l'écran Android Auto, à l'aide des touches tactiles situées dans la barre supérieure.

L'accès aux menus du système est possible à tout moment à l'aide des touches dédiées.



NOTICE

En mode Android Auto, la fonction permettant d'afficher les menus déroulants par un appui bref sur l'écran avec trois doigts est désactivée.



NOTICE

Une pause peut survenir avant que les applications soient disponibles, selon la qualité du réseau.

Apps véhicule



Appuyez sur **Application** pour afficher la page principale.

Appuyez sur "**Apps véhicule**" pour afficher la page d'accueil des applications.

Navigateur Internet



Appuyez sur **Application** pour afficher la page principale.

Appuyez sur "**Connectivité**" pour accéder à la fonction "**Applications connectées**".

Appuyez sur "**Applications connectées**" pour afficher la page d'accueil du navigateur.



Sélectionnez le pays de résidence.

OK

Appuyez sur "**OK**" pour enregistrer et démarrer le navigateur.



NOTICE

La connexion à Internet se fait via l'une des connexions au réseau fournies par le véhicule ou l'utilisateur.

Connexion Bluetooth®



WARNING

Les services disponibles dépendent du réseau, de la carte SIM et de la compatibilité des appareils Bluetooth utilisés. Consultez le guide de l'utilisateur du smartphone et votre fournisseur de services pour savoir quels services sont disponibles.



NOTICE

la fonction Bluetooth doit être activée et le smartphone configuré pour être "Visible de tous".

Pour terminer l'appairage, quelque soit la procédure utilisée (à partir du smartphone ou à partir du système), assurez-vous que le code est le même dans le système et dans le smartphone.



NOTICE

Si la procédure d'appairage échoue, nous vous recommandons de désactiver puis de réactiver la fonction Bluetooth du smartphone.

Procédure à partir du smartphone



Sélectionnez le nom du système dans la liste des appareils détectés.

Dans le système, acceptez la demande de connexion venant du smartphone.

Procédure à partir du système



Appuyez sur **App Connect** pour afficher la page principale.

Appuyez sur la touche "**OPTIONS**" pour accéder à la page secondaire.



Appuyez sur "**Connexion Bluetooth**".



Sélectionnez "**Rechercher**".

La liste des smartphones détectés s'affiche.

-  Sélectionnez le nom du smartphone choisi dans la liste.

NOTICE

Selon le type de smartphone, vous pouvez être invité à accepter le transfert de contacts et de messages.

Partage de connexion

Le système propose de connecter le smartphone avec 3 profils :

- "Téléphone" (kit mains libres, téléphone uniquement),
- "Streaming" (streaming : lecture sans fil des fichiers audio sur le smartphone),
- "Données Internet mobiles".

NOTICE

Le profil "Données Internet mobiles" doit être activé pour la navigation connectée (si le véhicule ne dispose pas de service "Appel d'urgence et assistance") après l'activation du premier partage de connexion du smartphone.

- Sélectionnez un ou plusieurs profils.

OK Appuyez sur "OK" pour confirmer.

Wi-Fi connexion

Connexion au réseau via le réseau Wi-Fi du smartphone.

-  Appuyez sur **App Connect** pour afficher la page principale.

Appuyez sur la touche "**OPTIONS**" pour accéder à la page secondaire.

-  Sélectionnez "**Connexion au réseau WIFI Wi-Fi**".

 Sélectionnez l'onglet "**Sécurisé**", "**Non sécurisé**" ou "**Enregistré**".

 Sélectionnez un réseau.

 À l'aide du clavier virtuel, saisissez la "**Clé**" et le "**Mot de passe**" du réseau

Wi-Fi.

OK Appuyez sur "OK" pour établir la connexion.

NOTICE

La connexion Wi-Fi et le partage de connexion Wi-Fi sont exclusifs.

Wi-Fi partage de connexion

Création d'un réseau Wi-Fi local par le système.

-  Appuyez sur **App Connect** pour afficher la page principale.

Appuyez sur la touche "**OPTIONS**" pour accéder à la page secondaire.

-  Sélectionnez "**Partager la connexion Wi-Fi**".

Sélectionnez l'onglet "**Activation**" pour activer ou désactiver le partage de connexion Wi-Fi.

Et/ou

Sélectionnez l'onglet "**Réglages**" pour modifier le nom et le mot de passe du réseau du système.

OK Appuyez sur "OK" pour confirmer.

NOTICE

Pour se protéger contre les accès non autorisés et pour rendre tous les systèmes aussi sûrs que possible, l'utilisation d'un code de sécurité ou d'un mot de passe complexe est recommandée.

Gestion des connexions

-  Appuyez sur **App Connect** pour afficher la page principale.

Appuyez sur la touche "**OPTIONS**" pour accéder à la page secondaire.

-  Sélectionnez "**Gérer la connexion**".



Avec cette fonction, vous pouvez visualiser l'accès aux services connectés, la disponibilité des services connectés et modifier le mode de connexion.

Radio

Sélection d'une station

 Appuyez sur **Radio Media** pour afficher la page principale.

Appuyez sur "**Fréquence**".

  Appuyez sur l'une des touches pour effectuer une recherche automatique des stations de radio.

Ou

 Déplacez le curseur pour rechercher manuellement les fréquences vers le haut ou vers le bas.

Ou

 Appuyez sur **Radio Media** pour afficher la page principale.

Appuyez sur le bouton "**OPTIONS**" pour accéder à la page secondaire.

 Sélectionnez "**Stations radio**" sur la deuxième page

Appuyez sur "**Fréquence**".

 Entrez les valeurs à l'aide du clavier virtuel.

Saisissez d'abord les unités, puis cliquez sur le champ des décimales pour saisir les chiffres après la virgule.

OK Appuyez sur "**OK**" pour confirmer.



WARNING

La réception radio peut être affectée par l'utilisation de l'équipement électrique non approuvé par la Marque, comme un chargeur USB branché sur une prise 12 V.

L'environnement extérieur (collines, immeubles, tunnels, parkings souterrains, etc.) peut bloquer la réception, notamment le mode RDS. Ce phénomène est parfaitement normal dans le contexte d'onde radio, et n'indique en aucun cas un dysfonctionnement du système audio.

Présélection d'une station

Sélectionnez une station radio ou une fréquence. (reportez-vous à la section correspondante)

Appuyez sur "**Préréglages**".



Appuyez longtemps sur l'un des boutons pour présélectionner la station.

Modification de la bande de fréquences



Appuyez sur **Radio Media** pour afficher la page principale.

Pour modifier la bande de fréquences, appuyez sur "Bande ..." en haut à droite de l'écran.

Activation/désactivation du RDS

Le RDS, s'il est activé, vous permet de continuer à écouter la même station radio par réajustement automatique sur les fréquences alternatives.



Appuyez sur **Radio Média** pour afficher la page principale.

Appuyez sur le bouton "**OPTIONS**" pour accéder à la page secondaire.



Sélectionnez "**Paramètres radio**".

Sélectionnez "**Général**".



Activez/désactivez "**Suivi de la station**".

OK

Appuyez sur "**OK**" pour confirmer.



NOTICE

Le suivi des stations RDS peut ne pas être disponible à l'échelle nationale, car de nombreuses stations radio ne couvrent pas 100 % du pays. Ceci explique la perte de réception d'une station pendant un trajet.

Affichage d'informations textuelles

La fonction "Radio Text" affiche des informations transmises par la station radio en rapport avec la station ou la chanson en cours de lecture.

 Appuyez sur **Radio Média** pour afficher la page principale.

Appuyez sur la touche "**OPTIONS**" pour accéder à la page secondaire.

 Sélectionnez "**Paramètres radio**".

Sélectionnez "**Général**".

Activez/désactivez "**Afficher le texte de la radio**".

OK Appuyez sur "**OK**" pour confirmer.

Lecture de messages TA

La fonction TA (radioguidage) donne la priorité aux messages d'alerte TA. Pour fonctionner, cette fonction nécessite une bonne réception d'une station radio qui transmet ce type de message. Pendant la diffusion des informations routières, le média en cours est automatiquement interrompu pour que le message TA puisse être entendu. La lecture normale du média lu précédemment reprend à la fin du message.

Sélectionnez "**Informations**".

Activez/désactivez "**Informations routières**".

OK Appuyez sur "**OK**" pour confirmer.

Radio DAB (Digital Audio Broadcasting)

Radio numérique terrestre

Radio numérique terrestre

La radio numérique offre un son de qualité supérieure.

Les divers "multiplexes/ensembles" offrent un choix de stations de radio organisées par ordre alphabétique.

 Appuyez sur **Radio Media** pour afficher la page principale.

Appuyez sur "Bande ..." en haut à droite de l'écran pour afficher la bande de fréquences "**DAB**".

Suivi FM-DAB

"DAB" ne couvre pas 100 % du territoire.

Lorsque le signal radio est mauvais, "FM-DAB auto follow-up" vous permet de continuer à écouter la même station en passant automatiquement à la station analogique FM correspondante (le cas échéant).

 Appuyez sur **Radio Media** pour afficher la page principale.

Appuyez sur le bouton "**OPTIONS**" pour accéder à la page secondaire.

 Sélectionnez "**Paramètres radio**".

Sélectionnez "**Général**".

Activez/désactivez "**Suivi FM-DAB**".

Activez/désactivez "**Suivi de la station**".

OK Appuyez sur "**OK**".

NOTICE

Si "FM-DAB auto tracking" est activé, il peut y avoir un décalage de quelques secondes lorsque le système passe à la radio analogique "FM", et dans certains cas un changement de volume. Lorsque la qualité du signal sonore est restaurée, le système revient automatiquement à "DAB".

WARNING

Si la station "DAB" écouté n'est pas disponible sur "FM" ("FM-DAB" option grisée), ou si "FM-DAB auto tracking" n'est pas activé, le son est coupé lorsque le signal numérique est trop faible.

Média

USB port



Insérez la carte mémoire USB dans le port USB ou branchez l'appareil USB au port USB à l'aide d'un câble adapté (non fourni).



WARNING

Pour protéger le système, n'utilisez pas de concentrateur USB.

Le système crée des listes de lecture (dans une mémoire temporaire) ; cette opération peut demander quelques secondes à plusieurs minutes lors de la première connexion.

Réduisez le nombre de fichiers non musicaux et le nombre de dossiers pour réduire le temps d'attente.

Les listes de lecture sont mises à jour chaque fois que le contact est éteint ou qu'une carte mémoire USB est connectée. Le système audio mémorise ces listes, qui chargeront de façon extrêmement rapide si elles ne sont pas modifiées.

Sélection de la source



Appuyez sur **Radio Média** pour afficher la page principale.

Sélectionnez "**SOURCES**".

Sélectionnez la source.

Visionnage d'une vidéo

Selon l'équipement/selon le modèle/selon le pays.

Insérez une carte mémoire USB dans le port USB.



NOTICE

Les commandes vidéo ne sont accessibles que par l'écran tactile.



Appuyez sur **Radio Média** pour afficher la page principale.

Sélectionnez "**SOURCES**".



Sélectionnez **Vidéo** pour démarrer la vidéo.



Pour retirer la carte mémoire USB, appuyez sur la touche de pause pour arrêter la vidéo, puis retirez la carte mémoire.

Le système peut lire des fichiers vidéo aux formats MPEG-4 Part 2, MPEG-2, MPEG-1, H.264, H.263, VP8, WMV et RealVideo.

Streaming Bluetooth®

Le streaming vous permet d'écouter de la musique à partir de votre téléphone. Le profil Bluetooth doit être activé.

Ajustez d'abord le volume sur l'appareil portable (à un niveau élevé).

Puis ajustez le volume sur le système audio.

Si la lecture ne commence pas automatiquement, il peut être nécessaire de démarrer la lecture audio à partir du smartphone. Vous pouvez commander à partir de l'appareil portable ou à l'aide des touches tactiles du système.



NOTICE

Une fois la connexion en mode streaming effectuée, le smartphone est considéré comme une source multimédia.

Connexion de lecteurs Apple®

Connectez le lecteur Apple® au port USB avec un câble adéquat (non fourni).

La lecture démarre automatiquement.

Commandez à partir du système audio.

NOTICE

Les classifications disponibles sont celles de l'appareil portable connecté (artistes/albums/genres/playlists/livres audio/podcasts). Par défaut, la classification par artiste est utilisée. Pour modifier la classification utilisée, revenez au premier niveau du menu puis sélectionnez une classification (par exemple, playlists) et confirmez pour parcourir le menu jusqu'au morceau souhaité.

La version du logiciel du système audio peut ne pas être compatible avec la génération de votre lecteur Apple®.

Informations et conseils

Le système prend en charge les dispositifs de stockage de masse USB, les appareils BlackBerry® et les lecteurs Apple® via les ports USB. Le câble adaptateur n'est pas fourni. Gérez les appareils à l'aide des commandes du système audio.

Les autres appareils, non reconnus lors de la connexion, doivent être connectés via streaming Bluetooth, si compatible.

Le système audio ne lit que les fichiers audio avec l'extension ".wma", ".aac", ".flac", ".ogg" et ".mp3", à un débit binaire compris entre 32 Kbits/s et 320 Kbits/s.

Il prend également en charge le mode VBR (débit binaire variable).

Aucun autre type de fichier (".mp4", etc.) n'est pris en charge.

Tous les fichiers ".wma" doivent être des fichiers WMA 9 standard.

Les fréquences d'échantillonnage prises en charge sont de 32, 44 et 48 KHz.

Pour éviter les problèmes de lecture et d'affichage, nous vous recommandons de choisir des noms de fichiers de moins de 20 caractères qui ne contiennent pas de caractères spéciaux (par exemple " ? ; ; ù).

N'utilisez que des cartes mémoire USB au format FAT32 (File Allocation Table).

NOTICE

Nous vous recommandons d'utiliser le câble USB d'origine pour l'appareil portable.

Téléphone

Appairage d'un téléphone Bluetooth®

WARNING

Les services disponibles dépendent du réseau, de la carte SIM et de la compatibilité des appareils Bluetooth utilisés. Consultez le guide de l'utilisateur du téléphone et votre fournisseur de services pour savoir quels services sont disponibles.

NOTICE

La fonction Bluetooth doit être activée et le téléphone configuré pour être "Visible de tous" (dans les réglages du téléphone).

Pour terminer l'appairage, quelque soit la procédure utilisée (à partir du téléphone ou à partir du système), assurez-vous que le code est le même dans le système et dans le téléphone.

NOTICE

Si la procédure d'appairage échoue, nous vous recommandons de désactiver puis de réactiver la fonction Bluetooth du téléphone.

Procédure à partir du téléphone

- ✦ Sélectionnez le nom du système dans la liste des appareils détectés.

Dans le système, acceptez la demande de connexion venant du téléphone.

Procédure à partir du système

- 📞 Appuyez sur **Téléphone** pour afficher la page principale.

- 📶 Appuyez sur **"Recherche Bluetooth"**.

Ou

- 🔍 Sélectionnez **"Rechercher"**.
La liste des téléphones détectés s'affiche.
- ✦ Sélectionnez le nom du téléphone choisi dans la liste.

Partage de connexion

Le système propose de connecter le téléphone avec 3 profils :

- **"Téléphone"** (kit mains libres, téléphone uniquement),
- **"Streaming"** (streaming : lecture sans fil des fichiers audio sur le téléphone),
- **"Données Internet mobiles"**.



NOTICE

Le profil **"Données Internet mobiles"** doit être activé pour la navigation connectée après l'activation du premier partage de connexion du smartphone.



Sélectionnez un ou plusieurs profils.

OK

Appuyez sur **"OK"** pour confirmer.

Selon le type de téléphone, vous pouvez être invité à accepter le transfert de contacts et de messages.



NOTICE

La possibilité pour le système de connecter un seul profil dépend du téléphone. Les trois profils doivent être connectés par défaut.



NOTICE

Les profils compatibles avec le système sont : HFP, OPP, PBAP, A2DP, AVRCP, MAP et PAN.

Consultez le site Web de la Marque pour plus d'informations (compatibilité, aide supplémentaire, etc.).

Reconnexion automatique

Lorsque vous retournez dans le véhicule, si le dernier téléphone connecté est à nouveau présent, il est automatiquement reconnu et, environ 30 secondes après avoir mis le contact, l'appairage est automatiquement rétabli (Bluetooth activé).

Pour modifier le profil de connexion :



Appuyez sur **Téléphone** pour afficher la page principale.

Appuyez sur la touche **"OPTIONS"** pour accéder à la page secondaire.



Sélectionnez **"Connexion Bluetooth"** pour afficher la liste des appareils appariés.



Appuyez sur le bouton "Détails".



Sélectionnez un ou plusieurs profils.

OK

Appuyez sur **"OK"** pour confirmer.

Gestion des téléphones appariés

Cette fonction vous permet de connecter ou de déconnecter un appareil ou de supprimer un appariement.



Appuyez sur **Téléphone** pour afficher la page principale.

Appuyez sur le bouton **"OPTIONS"** pour accéder à la page secondaire.



Sélectionnez **"Connexion Bluetooth"** pour afficher la liste des appareils appariés.



Appuyez sur le nom du téléphone sélectionné dans la liste pour le débrancher.

Appuyez à nouveau dessus pour le brancher.

Suppression d'un téléphone

 Sélectionnez la corbeille en haut à droite de l'écran pour afficher une corbeille à côté du téléphone choisi.

 Appuyez sur la corbeille à côté du téléphone choisi pour le supprimer.

Réception d'un appel

Un appel entrant est annoncé par une sonnerie et un affichage superposé à l'écran.

 Appuyez brièvement sur la commande "téléphone" sur le volant pour accepter un appel entrant.

Et

 Appuyez de façon prolongée

 sur la commande "téléphone" sur le volant pour rejeter l'appel.

Ou

 Sélectionnez "**Mettre fin à l'appel**" sur l'écran tactile.

Passer un appel

WARNING

Nous vous recommandons de ne pas utiliser le téléphone au volant.

Stationnez le véhicule.

Passer votre appel à l'aide des commandes au volant.

Appel vers un nouveau numéro

 Appuyez sur **Téléphone** pour afficher la page principale.

 Saisissez le numéro de téléphone à l'aide du clavier numérique.

 Appuyez sur "**Appel**" pour démarrer l'appel.

Appel d'un contact

 Appuyez sur **Téléphone** pour afficher la page principale.

 Ou maintenez enfoncée

 la commande "téléphone" sur le volant.

Sélectionnez "**Contact**".

Sélectionnez le contact souhaité dans la liste affichée.

 Sélectionnez "**Appel**".

Appel d'un numéro récemment utilisé

 Appuyez sur **Téléphone** pour afficher la page principale.

Ou

 Maintenez enfoncée

 la commande "téléphone" sur le volant.

Sélectionnez "**Appels**".

Sélectionnez le contact souhaité dans la liste affichée.

NOTICE

Il est toujours possible de passer un appel directement à partir du téléphone ; pour des raisons de sécurité, stationnez d'abord le véhicule.

Gestion des contacts/entrées

 Appuyez sur **Téléphone** pour afficher la page principale.

Sélectionnez "**Contact**".

 Sélectionnez "**Créer**" pour ajouter un nouveau contact.

 Appuyez sur l'onglet "**Téléphone**" pour saisir le(s) numéro(s) de téléphone du contact.

 Appuyez sur l'onglet "**Adresse**" pour saisir l'(les) adresse(s) du contact.

 Appuyez sur l'onglet "**Email**" pour saisir l'(les) adresse(s) e-mail du contact.

 Appuyez sur "**OK**" pour enregistrer.

OK

 Appuyez sur ce bouton pour trier les contacts par nom de famille+prénom ou par prénom+nom de famille.

**NOTICE**

La fonction "**Email**" permet à des adresses e-mail d'être saisies pour un contact, mais ne permet pas au système d'envoyer des e-mails.

Gestion des messages

Appuyez sur **Téléphone** pour afficher la page principale.

Appuyez sur la touche "**OPTIONS**" pour accéder à la page secondaire.



Sélectionnez "**Messages**" pour afficher la liste des messages.



Sélectionnez l'onglet "**Tout**", "**Appel entrant**" ou "**Envoyé**".



Sélectionnez les détails du message choisi dans l'une des listes.



Appuyez sur "**Répondre**" pour envoyer un message rapide enregistré dans le système.



Appuyez sur "**Appel**" pour démarrer l'appel.



Appuyez sur "**Lecture**" pour écouter le message.

**WARNING**

L'accès aux "**Messages**" repose sur la compatibilité entre le smartphone et le système embarqué.

Certains smartphones récupèrent les messages ou les e-mails plus lentement que d'autres.

Gestion des messages rapides

Appuyez sur **Téléphone** pour afficher la page principale.

Appuyez sur la touche "**OPTIONS**" pour accéder à la page secondaire.



Sélectionnez "**Messages rapides**" pour afficher la liste des messages.



Sélectionnez l'onglet "**Retardé**", "**Mon arrivée**", "**Non disponible**" ou "**Autre**"

pour créer de nouveaux messages.



Appuyez sur "**Créer**" pour écrire un nouveau message.



Sélectionnez le message choisi dans l'une des listes.



Appuyez sur "**Transférer**" pour sélectionner un ou plusieurs destinataires.



Appuyez sur "**Lecture**" pour démarrer la lecture du message.

Gestion des e-mails

Appuyez sur **Téléphone** pour afficher la page principale.

Appuyez sur la touche "**OPTIONS**" pour accéder à la page secondaire.



Sélectionnez "**Email**" pour afficher la liste des messages.



Sélectionnez l'onglet "**Appel entrant**", "**Envoyé**" ou "**Non lu**".

Sélectionnez le message choisi dans l'une des listes.



Appuyez sur "**Lecture**" pour démarrer la lecture du message.

**WARNING**

L'accès aux e-mails repose sur la compatibilité entre le smartphone et le système embarqué.

Réglages

Réglages audio

 Appuyez sur **Réglages** pour afficher la page principale.



Sélectionnez "**Paramètres audio**".

Puis sélectionnez "**Ambiance**", "**Position**", "**Son**", "**Voix**" ou "**Sonnerie**".

OK Appuyez sur "**OK**" pour enregistrer les réglages.

NOTICE

La balance/répartition (ou spatialisation avec le système Arkamys®) utilise le traitement audio pour ajuster la qualité sonore en fonction du nombre de passagers dans le véhicule.

Disponible uniquement avec la configuration des haut-parleurs avant et arrière.

NOTICE

Le réglage **Ambiance** (choix de 6 ambiances) et les réglages sonores **Grave**, **Médium** et **Aigu** sont différents et indépendants de chaque source audio.

Activez ou désactivez "**Volume**".

Les réglages de "**Position**" (Tous les passagers, Conducteur et Avant uniquement) sont communs à toutes les sources.

Activez ou désactivez "**Tonalités du clavier tactile**", "**Volume associé à la vitesse**" et "**Entrée auxiliaire**".

NOTICE

Audio embarqué : Arkamys Sound Staging® optimise la répartition du son dans l'habitacle.

Profils de configuration

 Appuyez sur **Réglages** pour afficher la page principale.

Appuyez sur la touche "**OPTIONS**" pour accéder à la page secondaire.



Sélectionnez "**Paramétrage des profils**".

Sélectionnez "**Profil 1**", "**Profil 2**", "**Profil 3**" ou "**Profil général**".



Appuyez sur cette touche pour saisir un nom pour le profil à l'aide du clavier virtuel.

OK Appuyez sur "**OK**" pour confirmer.



Appuyez sur cette touche pour ajouter une photo au profil.



Insérez une carte mémoire USB contenant la photo dans le port USB.

Sélectionnez la photo.

OK Appuyez sur "**OK**" pour accepter le transfert de la photo.

OK Appuyez sur "**OK**" à nouveau pour enregistrer les réglages.

NOTICE

L'emplacement pour la photo est carré ; le système adapte la photo d'origine si le format est différent.



Appuyez sur ce bouton pour réinitialiser le profil sélectionné.

WARNING

La réinitialisation du profil sélectionné active la langue anglaise par défaut.

Sélectionnez un "**Profil**" (1 ou 2 ou 3) pour lier les "**Paramètres audio**" à celui-ci.



Sélectionnez "**Paramètres audio**".

Puis sélectionnez "**Ambiance**", "**Position**", "**Son**", "**Voix**" ou "**Sonnerie**".

OK Appuyez sur "**OK**" pour enregistrer les réglages du profil sélectionné.

Modification des réglages du système

 Appuyez sur **Réglages** pour afficher la page principale.

Appuyez sur la touche "**OPTIONS**" pour accéder à la page secondaire.

 Sélectionnez "**Configuration de l'écran**".

Sélectionnez "**Animation**".

Activer ou désactiver : **Défilement automatique**

Sélectionnez "**Luminosité**".

..... Déplacez le curseur pour régler la luminosité de l'écran et/ou du tableau de bord.

 Appuyez sur **Réglages** pour afficher la page principale.

Appuyez sur la touche "**OPTIONS**" pour accéder à la page secondaire.

 Sélectionnez "**Paramètres système**".

Sélectionnez "**Unités**" pour modifier les unités de distance, de consommation de carburant et de température.

Sélectionnez "**Réglages d'usine**" pour revenir aux paramètres d'origine.

WARNING

La réinitialisation du système aux "Réglages d'usine" active la langue anglaise, les degrés Fahrenheit et désactive l'heure d'été.

Sélectionnez "**Infos système**" pour afficher les versions des différents modules installés dans le système.

Sélection de la langue

 Appuyez sur **Réglages** pour afficher la page principale.

Appuyez sur la touche "**OPTIONS**" pour accéder à la page secondaire.

 Sélectionnez "**Langues**" pour modifier la langue.

Réglage de la date

 Appuyez sur **Réglages** pour afficher la page principale.

Appuyez sur la touche "**OPTIONS**" pour accéder à la page secondaire.

 Sélectionnez "**Réglage de la date et de l'heure**".

Sélectionnez "**Date**".

 Appuyez sur cette touche pour régler la date.

OK Appuyez sur "**OK**" pour confirmer.

 Sélectionnez le format d'affichage de la date.

NOTICE

Le réglage de la date et de l'heure est uniquement disponible si la "synchronisation GPS" est désactivée.

Réglage de l'heure

 Appuyez sur **Réglages** pour afficher la page principale.

Appuyez sur la touche "**OPTIONS**" pour accéder à la page secondaire.

 Sélectionnez "**Réglage de la date et de l'heure**".

Sélectionnez "**Heure**".

 Appuyez sur cette touche pour régler l'heure à l'aide du clavier virtuel.

OK Appuyez sur "**OK**" pour confirmer.

 Appuyez sur cette touche pour régler le fuseau horaire.

Sélectionnez le format d'affichage de l'heure (12h/24h).

— Activer ou désactiver l'heure d'été (+1 heure).

— Activer ou désactiver la synchronisation GPS (UTC).

OK Appuyez sur "**OK**" pour confirmer.

NOTICE

Il est possible que le système n'actualise pas automatiquement le passage de l'heure d'été à l'heure d'hiver, et vice-versa (selon le pays de commercialisation).

Couleur

Selon l'équipement/Selon le modèle.

WARNING

Par mesure de sécurité, la couleur ne peut être modifiée que lorsque le **véhicule est à l'arrêt**.



Appuyez sur **Réglages** pour afficher la page principale.



Sélectionnez "**Thèmes de couleurs**".



Sélectionnez une couleur dans la liste et appuyez sur "**OK**" pour confirmer.

NOTICE

Chaque fois que la couleur est modifiée, le système redémarre et affiche temporairement un écran noir.

Foire aux questions

Les informations suivantes regroupent les réponses aux questions les plus fréquemment posées concernant le système.

Navigation

Je n'arrive pas à entrer l'adresse de navigation.

L'adresse n'est pas reconnue.

► Utilisez la "méthode intuitive" en appuyant sur le bouton "Rechercher..." en bas de la page "Navigation".

Le calcul de l'itinéraire a échoué.

Les réglages de l'itinéraire peuvent entrer en conflit avec l'emplacement actuel (par exemple, si les routes à péage sont exclues mais sur le véhicule se trouve sur une route à péage).

► Vérifiez les réglages de l'itinéraire dans "Navigation" menu.

Je ne reçois pas les alertes "Zone de danger".

Vous n'avez pas souscrit à l'option de services en ligne.

► Si vous avez souscrit à l'option :

- quelques jours peuvent s'écouler avant que le service ne soit activé,
- les services peuvent ne pas être sélectionnés dans le menu du système.
- les services en ligne ne sont pas actifs ("TOMTOM TRAFFIC" ne s'affiche pas sur la carte).

Les PDI n'apparaissent pas.

Les PDI n'ont pas été sélectionnés.

► Réglez le niveau de zoom sur 200 m (600 pi) ou sélectionnez les PDI dans la liste des PDI.

La fonction d'avertissement sonore de "Zone de danger" ne fonctionne pas.

L'avertissement sonore n'est pas activé ou le volume est trop faible.

► Activez l'avertissement sonore dans le menu "Navigation" et vérifiez le volume sonore dans les réglages sonores.

Le système ne suggère pas un détour pour contourner un accident sur l'itinéraire.

Les réglages de l'itinéraire ne tiennent pas compte des messages TMC.

► Configurez la fonction "Traffic info" dans la liste des réglages d'itinéraire (Sans, Manuel ou Automatique).

Je reçois un avertissement concernant une "Zone de danger" qui n'est pas sur mon itinéraire.

En plus de fournir une navigation guidée, le système annonce toutes les "Zones de danger" positionnées dans un cône situé devant le véhicule. Il peut donner une alerte pour les "Zones de danger" situées à proximité ou sur des routes parallèles.

► Zoomez sur la carte pour afficher l'endroit exact de la "Zone de danger". Vous pouvez sélectionner "Sur l'itinéraire" pour arrêter de recevoir des avertissements ou réduire la durée de l'avertissement.

Certains embouteillages sur l'itinéraire ne sont pas indiqués en temps réel.

Au démarrage, quelques minutes peuvent s'écouler avant que le système ne commence à recevoir les informations routières.

► Attendez jusqu'à ce que vous receviez les informations routières correctement (icônes d'informations routières affichées sur la carte). Dans certains pays, seules les routes principales (autoroutes, etc.) sont énumérées pour les informations routières.

Ceci est parfaitement normal. Le système dépend des informations routières disponibles.

L'altitude n'est pas affichée.

Au démarrage, l'initialisation du GPS peut prendre jusqu'à 3 minutes pour recevoir plus de 4 satellites correctement.

► Attendez jusqu'à ce que le système ait démarré complètement de sorte qu'il y ait une couverture GPS par au moins 4 satellites. En fonction de l'environnement géographique, (tunnel, etc.) ou des conditions météorologiques, les conditions de réception du signal GPS peuvent varier.

Ce comportement est normal. Le système dépend des conditions de réception du signal GPS.

Ma navigation n'est plus connectée.

Lors du démarrage et dans certaines zones géographiques, la connexion peut ne pas être disponible.

► Vérifiez si les services en ligne sont activés (réglages, contrat).

Radio

La qualité de réception de la station de radio réglée se détériore petit à petit ou les présélections de station ne fonctionnent pas (pas de son, 87,5 MHz s'affiche, etc.).

Le véhicule est trop loin de l'émetteur de station sélectionné, ou aucun émetteur ne se trouve dans la zone géographique.

► Activez la fonction "RDS" au moyen du menu de raccourcis pour activer le système et vérifier s'il y a un émetteur plus puissant dans la zone géographique.

Il n'y a pas d'antenne ou elle a été endommagée (par exemple, lors du passage dans une station de lavage ou dans un parking souterrain).

► Faites vérifier l'antenne par un concessionnaire.

L'environnement (collines, immeubles, tunnels, parkings souterrains, etc.) bloque la réception, notamment le mode RDS.

Ce phénomène est parfaitement normal et n'indique en aucun cas un dysfonctionnement du système audio.

Je n'arrive pas à trouver certaines stations de radio dans la liste des stations reçues.

Le nom de la station de radio change.

La station n'est plus reçue et son nom a changé dans la liste.

Certaines radios envoient d'autres informations à la place de leur nom (le titre de la chanson par exemple).

Le système interprète ces détails comme étant le nom de la station.

► Appuyez sur le bouton "Actualiser liste" du menu secondaire "Stations radio".

Média

La lecture de ma clé USB commence uniquement après une très longue attente (environ 2 à 3 minutes).

Certains fichiers fournis avec la clé USB peuvent fortement ralentir l'accès à la lecture de la clé USB (multiplication par 10 de la durée de catalogage).

► Supprimez les fichiers fournis sur la clé USB et limitez le nombre de sous-dossiers dans la structure des fichiers de la clé USB.

Il peut y avoir une longue pause après avoir insérer une clé USB.

Le système lit une variété de données (dossier, titre, artiste, etc.). Cela peut prendre quelques secondes ou quelques minutes.

Ceci est parfaitement normal.

Certains caractères dans les informations sur le support actuellement lu peuvent ne pas s'afficher correctement.

Le système audio ne peut pas traiter certains types de caractère.

► Utilisez les caractères standard pour nommer les pages et les dossiers.

La lecture de fichiers en streaming ne commence pas.

L'appareil connecté ne lance pas automatiquement la lecture.

- ▶ Démarrez la lecture depuis l'appareil.

Les noms de piste et les durées de lecture ne sont pas affichés sur l'écran audio streaming.

Le profil Bluetooth ne permet pas le transfert de ces informations.

Téléphone

Je n'arrive pas à connecter mon téléphone Bluetooth.

La fonction Bluetooth du téléphone peut être désactivée ou l'appareil peut ne pas être visible.

- ▶ Vérifiez si le Bluetooth est activé sur le téléphone.
- ▶ Vérifiez dans les réglages du téléphone s'il est "visible to all".
- ▶ Désactivez puis réactivez la fonction Bluetooth du téléphone.

Le téléphone Bluetooth n'est pas compatible avec le système.

- ▶ Vous pouvez vérifier la compatibilité de votre téléphone sur le site Internet de la marque (services).

Android Auto et/ou CarPlay ne fonctionnent pas.

Android Auto et CarPlay peuvent ne pas s'activer si les câbles USB sont de mauvaise qualité.

- ▶ Utilisez des câbles USB d'origine pour garantir la compatibilité.

Android Auto et/ou CarPlay ne fonctionnent pas.

Android Auto et CarPlay ne sont pas disponibles dans tous les pays.

- ▶ Consultez les sites Google Android Auto ou Apple pour voir les pays pris en charge.

Le volume du téléphone connecté en mode Bluetooth est inaudible.

Le volume dépend du système et du téléphone.

- ▶ Augmentez le volume du système audio, jusqu'au maximum si cela est nécessaire, et augmentez le volume du téléphone si nécessaire.

Un bruit ambiant affecte la qualité de l'appel téléphonique.

- ▶ Réduisez le niveau de bruit ambiant (fermez les vitres, réduisez la ventilation, ralentissez, etc.).

Certains contacts sont en double dans la liste.

Les options de synchronisation des contacts sont : synchroniser les contacts sur la carte SIM, les contacts sur le téléphone ou les deux. Lorsque les deux synchronisations sont sélectionnées, certains contacts peuvent être en double.

- ▶ Sélectionnez "Afficher contacts de carte SIM" ou "Afficher contacts du téléphone".

Les contacts sont énumérés par ordre alphabétique.

Certains téléphones offrent des options d'affichage. En fonction des réglages choisis, les contacts peuvent être transférés dans un ordre spécifique.

- ▶ Modifiez les réglages d'affichage du répertoire téléphonique.

Le système ne reçoit pas de SMS.

Les SMS ne peuvent pas être envoyés au système lorsque le mode Bluetooth est activé.

Réglages

Lorsque les réglages des aigus et des basses sont modifiés, l'ambiance est désélectionnée.

Lorsque l'ambiance est modifiée, les réglages des aigus et de graves sont réinitialisés.

La sélection d'une ambiance impose les réglages des aigus et de graves, et inversement.

- ▶ Modifiez les réglages des aigus, des graves ou de l'ambiance pour obtenir l'ambiance musicale souhaitée.

Lorsque les réglages de la balance sont modifiés, la répartition est désélectionnée.

Lorsque les réglages de la répartition sont modifiés, les réglages de la balance sont désélectionnés.

Sélectionner un réglage de répartition impose de régler la balance et inversement.

- ▶ Modifiez le réglage de la balance ou le réglage de la répartition pour obtenir la qualité de son souhaitée.

Il y a une différence de qualité de son entre les différentes sources audio.

Pour avoir une qualité d'écoute optimale, les réglages du son peuvent être ajustés en fonction des différentes sources audio, ce qui peut générer des différences audibles lors du changement de source.

- ▶ Vérifiez si les réglages audio sont appropriés pour les sources qui sont écoutées. Nous vous

recommandons de régler les fonctions audio (Graves :, Aigus :, Balance) sur la position intermédiaire, de régler l'ambiance musicale sur "None", la correction du volume sonore sur "Active" en mode USB et sur "Inactive" en mode Radio.

► Dans tous les cas, après avoir appliqué les réglages sonores, réglez d'abord le niveau de volume sur l'appareil portable (sur un niveau élevé). Puis ajustez le niveau de volume sur le système audio.

Lorsque le moteur est coupé, le système s'arrête après quelques minutes d'utilisation.

Lorsque le moteur est coupé, la durée de fonctionnement du système dépend de l'état de charge de la batterie.

La désactivation est normale : le système passe automatiquement en mode d'économie d'énergie et est désactivé pour maintenir une charge adéquate dans la batterie.

► Faites démarrer le moteur du véhicule pour augmenter la charge de la batterie.

La date et l'heure ne peuvent pas être réglées.

Le réglage de la date et de l'heure est uniquement disponible si la synchronisation avec les satellites est désactivée.

► Menu Réglages / Options/ Réglage Heure-Date Sélectionnez l'onglet "Time" et désactivez la "synchronisation GPS" (UTC).

A

ABS 120

Accès à la 3ème rangée 69, 71

Accès à la roue de secours 255–256

Accès et Démarrage

Mains-Libres 33, 35–40, 164–166

Accessoires 117, 166

Accoudoir avant 60, 81

Active Safety Brake 201, 203

AdBlue® 21, 241

Additif gasoil 237–238

Adhésifs de personnalisation 247

Aérateurs 93

Affichage tête haute 186–187

Aide au démarrage en pente 172

Aide au freinage d'urgence (AFU) 121

Aide au stationnement arrière 208

Aide au stationnement avant 208

Aide graphique et sonore
au stationnement 208

Aides à la conduite (recommandations) 184

Aides à la manoeuvre
(recommandations) 184

Airbags 129–130, 132–133, 135

Airbags frontaux 130, 132, 136

Airbags latéraux 131–132

Airbags rideaux 131, 133

Air conditionné 93, 97

Air conditionné automatique bizone 96

Air conditionné bizone 98

Air conditionné manuel 95, 98

Alarme 54–56

Alerte attention conducteur 205

Alerte de franchissement involontaire
de ligne (AFIL) 204

Alerte Risque Collision 201–202

Allumage automatique des feux 108

Aménagements arrière 87

Aménagements intérieurs 81–82, 87

Aménagements zone de chargement 85

Ampoules 260

Anneau de remorquage 275

Anneaux d'arrimage 85

Antiblocage des roues (ABS) 120–121

Antidémarrage électronique 162

Antipatinage des roues (ASR) 121, 124–125

Antipincement 89

Antivol / Antidémarrage 34

Appel d'assistance 118–119

Appel d'urgence 118–119

Applications 332

Applications connectées 332

Application smartphone 29–30, 103, 228

Appoints en AdBlue® 242

Appuis-tête avant 59

Arborescence écran 310

Arrêt de charge 85

Arrêt du moteur 163, 165–166

Arrêt du véhicule 165, 167, 174–177

Assistance au freinage d'urgence 121, 202

Attelage 123, 231

Autonomie AdBlue 21, 238

Avertisseur de véhicule silencieux
(Électrique) 120, 161

Avertisseur sonore 120

Avertisseur sonore piétons
(Électrique) 120, 161

B

Bacs de porte 82

Bacs de rangement 78–80, 82

Balais d'essuie-vitre (changement) 115

Balayage automatique des essuie-vitres 114

Banquette arrière 68

Banquette avant 2 places 60, 127

Banquette chauffante 60

Banquette monobloc fixe 69–70

Barres de toit 232

Batterie 229–230, 268

Batterie 12 V 238, 268–270, 272

Batterie de traction
(Électrique) 23, 29, 217–218

Béquille de capot moteur 234

Bidon d'AdBlue® 242

Bluetooth

(kit mains-libres) 295–296, 311, 337–338

Bluetooth (téléphone) 311–312, 337–339

Boîte à fusibles

compartiment moteur 266, 268

Boîte à fusibles planche de bord 266

Boîte à gants 81

Boîte de vitesses
 automatique 172, 174–178, 181, 239, 270
 Boîte de vitesses
 manuelle 172–173, 181, 239
 Boîtier de charge accélérée (Wallbox) 219
 Boîtier de contrôle 219, 221
 Bouchon réservoir de carburant 215–216

C

Cabine approfondie fixe 78–80
 Cabine approfondie repliable 80
 Câble de charge 221
 Câble de charge (Électrique) 219
 Cache-bagages 84
 Caméra aides à la conduite
 (avertissements) 185
 Caméra de recul 185, 209–210, 213
 Caméra infrarouge 185
 Capacité du réservoir carburant 214–216
 Capot moteur 233–234
 Capteur d'ensoleillement 93
 Capteurs (avertissements) 185
 Caractéristiques techniques 277, 281
 Carburant 8, 214
 Carburant (réservoir) 214, 216
 Carrosserie 246
 CD 293, 308
 CD MP3 293–294, 308
 Ceintures de sécurité 125–126, 128, 136
 Ceintures de sécurité arrière 127

Chaînes à neige 182, 230, 256
 Changement de la pile
 de la télécommande 42
 Changement d'un balai d'essuie-vitre 115
 Changement d'une lampe 259, 263–265
 Changement d'une roue 255
 Changement d'un fusible 265–268
 Charge de la batterie 270–271
 Charge de la batterie de traction 221
 Charge de la batterie de traction
 (Électrique) 23, 217, 225, 227–228
 Charge différée 29, 228
 Charge différée (Électrique) 29–30, 218, 225
 Charge domestique 221
 Charge domestique (Électrique) 226–228
 Chargement 86, 232
 Charges remorquables 276–277, 281
 Charge super rapide (Électrique) 227–228
 Chargeur rapide public 219, 227
 Chauffage 93, 95, 98–102
 Chauffage additionnel 54, 100–102
 Chauffage programmable 30, 54, 100–103
 Clé 32, 34, 36–38, 40–41
 Clé à télécommande 38
 Clé électronique 32, 167
 Clé non reconnue 166
 Clignotants 107
 Climatisation 97, 99–100
 Combiné 10, 186
 Commande au volant
 de l'autoradio 288, 302–303, 319
 Commande d'éclairage 106

Commande de secours coffre 41
 Commande de secours portes 33, 40–41
 Commande des sièges chauffants 61
 Commande d'essuie-vitre 112, 114
 Commandes vocales 321–324
 Commutation automatique
 feux de route 110–111
 Compteur 186
 Compteur kilométrique journalier 24–25
 Conduite 160–161
 Conduite économique 8
 Configuration du véhicule 28–29
 Connecteur de charge
 (Électrique) 218, 225, 227–228
 Connectivité 331
 Connexion Android Auto 310, 331
 Connexion Apple CarPlay 310, 331
 Connexion
 Bluetooth 296, 311–312, 332–333, 337–339
 Connexion réseau Wi-Fi 333
 Conseils de conduite 8, 160–161
 Conseils d'entretien 218, 245
 Consommation carburant 8
 Consommation d'huile 235
 Consommations 29
 Contact 165–166, 339
 Contrôle de pression
 (avec kit) 250–251, 253–254
 Contrôle de stabilité
 de la remorque (TSM) 123
 Contrôle de Traction Intelligent 123
 Contrôle du niveau d'huile moteur 20

Contrôle dynamique
de stabilité (CDS) 121, 124–125
Contrôles 235, 238–240
Crevaison 250–251, 254–255
Cric 255
Cuir (entretien) 247

D

DAB (Digital Audio Broadcasting) -
Radio numérique 291–292, 307, 335
Date (réglage) 31, 314, 342
Dégivrage 63, 98
Dégivrage lunette arrière 99
Délestage (mode) 230
Démarrage de secours 166, 269
Démarrage du moteur 163, 166
Démarrage d'un moteur Diesel 214
Démarrage
du véhicule 164, 167, 172, 174–177
Démarrer 269
Démontage d'une roue 257–259
Démontage du surtapis 81
Désembuage 98
Désembuage arrière 99
Détection de sous-gonflage 182, 253, 259
Détection d'inattention 205
Détection d'obstacles 208
Détrompeur carburant 216
Déverrouillage 32–33, 36–38
Déverrouillage de l'intérieur 43–44

Déverrouillage sélectif 35–38
Déverrouillage total 35–38
Dimensions 283
Disques de freins 240

E

Eclairage 106
Eclairage à distance 33
Eclairage d'accompagnement 108–109
Eclairage d'accueil 108–109
Éclairage de conduite 106
Éclairage intérieur 104
Eco-conduite (conseils) 8
Economie d'énergie (mode) 229–230
Ecran du combiné 26
Ecran multifonction (avec autoradio) 289
Écran tactile 28–29, 103
Éléments d'identification 286
Enfants 128, 137, 144–145,
152, 154, 154–155
Enfants (sécurité) 158
Enjoliveur 259
Entrée d'air 96, 98
Entretien carrosserie 246
Entretien (conseils) 218, 245
Entretien courant 186, 238, 240
Environnement 8, 42, 102, 161
Équipements de confort thermique 24
Essuie-vitre 112, 114
Essuie-vitre arrière 114

Essuie-vitre avant 112, 114
Étiquettes 6, 68
Étiquettes d'identification 286

F

Fermeture des portes 32, 38, 52
Feu antibrouillard arrière 106, 263, 265
Feux antibrouillard arrière 106
Feux de croisement 106, 260–261
Feux de détresse 118, 248
Feux de plaque minéralogique 264
Feux de position 106, 260, 262–263, 265
Feux de route 106, 260–261
Feux de stop 263–265
Feux diurnes 108, 260–262
Feux halogènes 260–261
Feux indicateurs de direction 107
Filet de retenue de charges hautes 87
Filet de séparation 64–66
Filtre à air 238
Filtre à huile 238
Filtre à particules 237–238
Filtre habitacle 93, 238
Fixations ISOFIX 142, 152, 154
Flux d'énergie 29
Fonction autoroute (clignotants) 108
Fonction massage 61
Fonctionnalités disponibles à distance 228
Fonctionnalités disponibles
à distance (Électrique) 30, 103

Freinage 179
 Freinage automatique d'urgence 201, 203
 Freinage dynamique de secours 169–171
 Freinage régénératif
 (décélération par frein moteur) 178–179
 Frein de stationnement 168, 239
 Frein de stationnement
 électrique 168–171, 239
 Freins 239–240
 Fréquence (radio) 334–335
 Fusibles 265–268

G

Gonflage des pneumatiques 240, 286
 Gonflage occasionnel
 (avec kit) 250–251, 253–254
 GPS 327

H

Haute tension 217
 Heure (réglage) 31, 314, 342
 Histogramme des consommations 29–30
 Huile moteur 235

Indicateur d'autonomie AdBlue® 21
 Indicateur de changement de rapport 173
 Indicateur de consommation du confort
 thermique (Électrique) 24
 Indicateur de niveau d'huile moteur 20
 Indicateur d'entretien 19
 Indicateur de puissance (Électrique) 23
 Indicateur de température du liquide de
 refroidissement 19–20
 Indicateur du niveau de charge
 (Électrique) 23
 Indicateurs de direction
 (clignotants) 107, 260–261, 263, 265
 Informations trafic autoroutier (TA) 290
 Informations trafic (TMC) 327
 ISOFIX 152, 154

J

Jauge de carburant 214–216
 Jauge d'huile 20, 235

K

Kit anti-crevaison 251, 253–254
 Kit de dépannage provisoire
 de pneumatique 250–251, 253–254
 Kit mains-libres 295–296, 311, 337–338
 Klaxon 120

L

Lampes (changement) 259, 263
 Lavage 186
 Lavage (conseils) 218, 245–247
 Lave-vitre arrière 114
 Lave-vitre avant 113
 Lecteur Apple® 294, 308, 336
 Lecteur CD MP3 293–294
 Lecteurs de carte 104
 Lecteur USB 292, 308, 336
 Lève-vitres électriques 56
 Levier boîte de vitesses automatique ... 174–177
 Levier boîte de vitesses manuelle 173
 Limiteur de vitesse 188, 190–193
 Liquide de direction assistée 236
 Liquide de freins 236
 Liquide de refroidissement 237
 Localisation du véhicule 33
 Lombaire 57, 61–62
 Luminosité 313
 Lunette arrière (dégivrage) 99

M

Maillon chaînes à neige 230, 256
 Masses 276–277, 281
 Mémorisation d'une vitesse 188
 Menu 310
 Menu général 28, 289
 Menus (audio) 303–304, 319–320

Inclinaison du siège 57

Menus raccourcis 28
 Messages 340
 Messages rapides 340
 Mise à jour de la date 31, 314, 342
 Mise à jour de l'heure 31, 314, 342
 Mise sous contact 166
 Mode délestage 230
 Mode ECO 179
 Mode économie d'énergie 229–230
 Mode Power 179
 Modes de conduite 179
 Modes de conduite (Électrique) 179
 Mode Sport 179
 Moteur 240
 Moteur Diesel 214, 234, 248, 277
 Moteur électrique 166, 235
 Motorisation électrique 29, 217, 231, 235
 Motorisations 276
 MP3 (CD) 294

N
 Navigateur Internet 328, 332
 Navigation 325–327
 Navigation connectée 328–330
 Nettoyage (conseils) 218, 245–247
 Neutralisation ASR/CDS (ESC) 121
 Neutralisation de
 l'airbag passager 130, 135–136
 Niveau d'AdBlue® 238
 Niveau d'additif gasoil 237–238

Niveau d'huile 20, 235
 Niveau du liquide de direction assistée 236
 Niveau du liquide de freins 236
 Niveau du liquide de lave-vitre 113, 237
 Niveau du liquide
 de refroidissement 19–20, 237
 Niveau mini batterie de traction
 (Électrique) 23
 Niveau mini carburant 214–216
 Niveaux et vérifications 235–238
 Numéro de série véhicule 286

O
 Ordinateur de bord 26–27
 Oubli de la clé 165
 Oubli des feux 107
 Outillage de bord 249
 Outils 250, 255
 Ouverture des portes 32–33, 45–46
 Ouverture du capot moteur 233–234
 Ouverture du coffre 32–33, 53

P
 Panne de carburant (Diesel) 248
 Paramétrage des équipements 28–29
 Paramètres du système 313, 342
 Peinture 246, 286
 Peinture mate 247

Peinture texturée 246–247
 Pile de télécommande 42, 102
 Plafonnier 104
 Plafonnier arrière 104–105, 264
 Plafonnier avant 104–105, 264
 Plafonniers 104–105, 264
 Plaques d'identification constructeur 286
 Plaquettes de freins 239–240
 Pneumatiques 240, 286
 Porte-bouteille 81
 Porte-gobelets 81
 Porte latérale coulissante électrique
 38–40, 45–49
 Portes battantes 38, 40, 52, 263–264
 Portes latérales 47
 Pose des barres de toit 232
 Position tablette 58
 Pré-conditionnement thermique
 de l'habitacle (Électrique) 30, 103
 Pression
 des pneumatiques 240, 251, 253, 286
 Prétension pyrotechnique
 (ceintures de sécurité) 128
 Prise 220 V 84
 Prise accessoires 12 V 81, 83
 Prise secteur (réseau domestique) 219
 Prise USB 83, 292, 308–309, 331, 336
 Profils 313, 341
 Programme de stabilité
 électronique (ESC) 121, 123–125
 Projecteurs antibrouillard avant 106, 109, 262
 Projecteurs (réglage) 111

Protection des enfants	130, 133–137, 144–145, 152, 154, 154–155
Puissance	23

R

Radar (avertissements)	184
Radio	289–291, 305–306, 308, 334
Radio numérique - DAB (Digital Audio Broadcasting)	291, 307, 335
Rangements	60, 67, 78–82
RDS	306, 334
Réamorçage circuit de carburant	248
Recharge batterie	270–271
Recharge batterie de traction	221
Recharge batterie de traction (Électrique)	217, 225, 227–228
Recirculation d'air	96, 98
Reconnaissance de limite de vitesse	188–189, 192, 195, 199–200
Récupération d'énergie	23, 179
REF	120
Référence couleur peinture	286
Régénération filtre à particules	238
Réglage de la date	31, 314, 342
Réglage de la répartition d'air	96
Réglage de la température	96
Réglage de l'heure	31, 314, 342
Réglage de l'inclinaison du siège	57, 59
Réglage des appuis-tête	59
Réglage des sièges	57–59
Réglage du débit d'air	96
Réglage du site des projecteurs	111
Réglage en hauteur des ceintures de sécurité	126
Réglage en hauteur et en profondeur du volant	62
Réglage lombaire	57
Régulateur de vitesse ...	188, 190–191, 193–196
Régulateur de vitesse adaptatif	190, 197, 199–200
Régulateur de vitesse adaptatif avec fonction Stop	190–191
Régulation par la reconnaissance de limite de vitesse	190–191
Réinitialisation de la détection de sous-gonflage	183
Réinitialisation de la télécommande	42
Remise à zéro compteur kilométrique journalier	24–25
Remontage d'une roue	257–259
Remorquage	273
Remorquage d'un véhicule	273, 275
Remorque	123, 231
Remplacement des fusibles	265–267
Remplacement des lampes	259–260, 263–265
Remplacement filtre à air	238
Remplacement filtre à huile	238
Remplacement filtre habitacle	238
Remplissage d'AdBlue®	238, 242
Remplissage du réservoir de carburant	215–216

Répartiteur électronique de freinage (REF)	120–121
Répétiteur latéral (clignotant)	262
Réservoir d'AdBlue®	242
Réservoir de carburant	214–216
Réservoir lave-vitre	237
Rétroviseur intérieur	63
Rétroviseurs extérieurs	62–63, 99, 206–207
Révisions	19, 238, 240
Rhéostat d'éclairage	25
Roue de secours	182, 240, 255–256, 259

S

Saturation du filtre à particules (Diesel)	238
SCR (Réduction Catalytique Sélective)	22, 241
Sécurité des enfants	130, 133–137, 144–145, 152, 154, 154–155
Sécurité enfants	158–159
Sécurité enfants des vitres arrière	159
Sélecteur de marche (Électrique)	178, 239
Sélecteur de vitesses	174
Siège et banquette arrière fixe	68, 71–72
Siège et banquette arrière sur rails ...	68, 73–75
Sièges arrière	69–75, 134
Sièges avant	57–59
Sièges chauffants	60–61
Sièges électriques	58–59
Sièges enfants	128, 133–137, 140–142, 155
Sièges enfants classiques	136–137, 140–142
Sièges enfants i-Size	154–155

Sièges enfants
 ISOFIX 144–145, 152, 154, 154–155
 Siège(s) individuel(s)
 arrière sur rails 76–77, 127
 Signal de détresse 118, 248
 Smartphone 30
 Sous-capot moteur 235
 Sous-gonflage (détection) 182
 Station de radio 289, 305–306, 334–335
 Stickers de personnalisation 247
 Stop & Start 27, 94, 180–181,
 214, 233, 238, 273
 Stores 88
 Streaming audio Bluetooth 294, 308, 336
 Super-verrouillage 39–40
 Surtapis 81, 186
 Surveillance d'angles morts 206
 Suspension 240
 Synchronisation de la télécommande 42
 Système d'antipollution SCR 22, 241
 Système d'assistance au freinage 120–121
 Système de charge (Électrique) 29, 217, 235
 Système de surveillance d'angle mort 207
 Systèmes de contrôle
 de la trajectoire 120–121

T

Tableaux des fusibles 265–268
 Table coulissante escamotable 89–92
 Tablette arrière 82
 Tablette de travail 67

Tablettes 82
 Télécommande 32–38, 40, 162
 Téléphone 295–297, 311–313, 337–340
 Téléphone Bluetooth
 avec reconnaissance vocale 298
 Témoin de ceinture conducteur
 non bouclée 128
 Témoin de ceintures 128
 Témoins 12
 Témoins d'alerte 12
 Témoins de marche 106
 Témoins lumineux 12
 Température du liquide
 de refroidissement 19–20
 TMC (Infos trafic) 327
 Toit vitré panoramique 89
 Top Rear Vision 210, 213
 Totalisateur kilométrique 24
 Trappe à carburant 215–216
 Trappe amovible 64–66
 Trappe de charge 228
 Trappe de charge
 (Électrique) 218, 225, 227–228
 Triangle de signalisation 248

U

USB 292, 308–309, 331, 336

V

Ventilation 93, 95, 100–102
 Vérification des niveaux 235–237
 Vérifications courantes 238–240
 Verrouillage 33–34, 38
 Verrouillage centralisé 32, 38, 44
 Verrouillage de l'intérieur 43–43
 Vidange 235
 Vidéo 336
 Vide-poches 82
 Vision tête haute 186–187
 Vitre latérale coulissante 88
 Vitres arrière 88
 Volant (réglage) 62
 Volet arrière 41, 53
 Volet de coffre 38, 40
 Volet d'occultation du toit panoramique 89

W

Wallbox (Électrique) 219

Z

Zone de chargement 35, 44, 86

