

1	ABRÉGÉ D'UTILISATION	13
2	SYSTÈME AUDIO	25
3	SYSTÈME MAINS LIBRES Bluetooth®	79
4	SYSTÈME DE COMMANDE VOCALE	113
5	INFORMATIONS LIÉES AU VÉHICULE	117
6	CONFIGURATION	121
7	SYSTÈME DE RÉTROVISION SUR ÉCRAN	159
8	SYSTÈME DE NAVIGATION	173
9	APPLICATION	241
	INDEX	271

Introduction

■ PRÉSENCE DE FONCTIONNALITÉS DE NAVIGATION

La présence de fonctionnalités de navigation peut être vérifiée grâce à la méthode suivante:

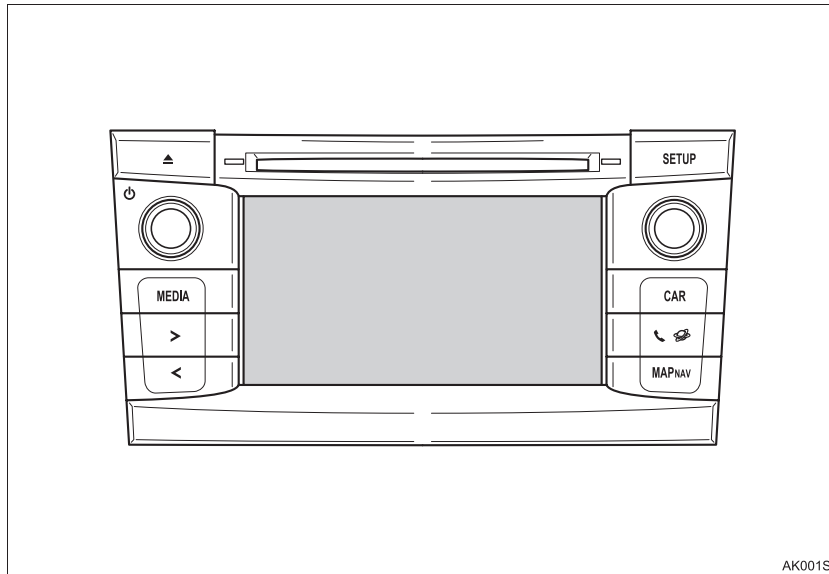

► Véhicules sans système d'accès intelligent et de démarrage

1 Lorsque le contact du moteur est placé sur la position "ACC" ou "ON", l'écran initial s'affiche et le système commence à fonctionner.

► Véhicules avec système d'accès intelligent et de démarrage

1 Lorsque le contact du moteur est placé en mode ACCESSORY ou IGNITION ON, l'écran initial s'affiche et le système commence à fonctionner.

2 Appuyez sur le bouton "MAP/NAV".

- L'un des écrans suivants s'affiche.

► Système de Multimédia

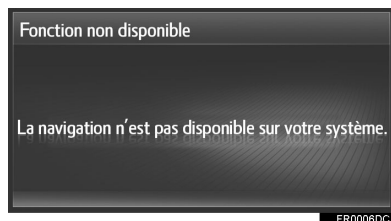

► Système de Navigation

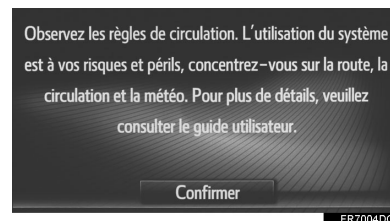

SYMBOLES UTILISÉS DANS LES ILLUSTRATIONS



Symbole de sécurité

Le symbole d'un cercle barré obliquement signifie "Ne pas faire", "Ne faites pas ceci" ou "Ne laissez pas ceci se produire".

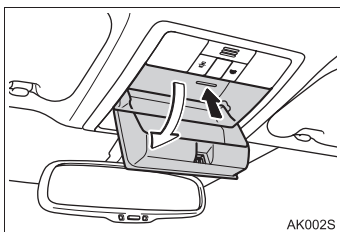

Flèches indiquant des opérations

➔ Indique l'action (pousser, tourner, etc.) effectuée pour actionner des commandes et autres dispositifs.

➞ Indique le résultat d'une opération (par exemple un couvercle s'ouvre).

COMMENT LIRE CE MANUEL

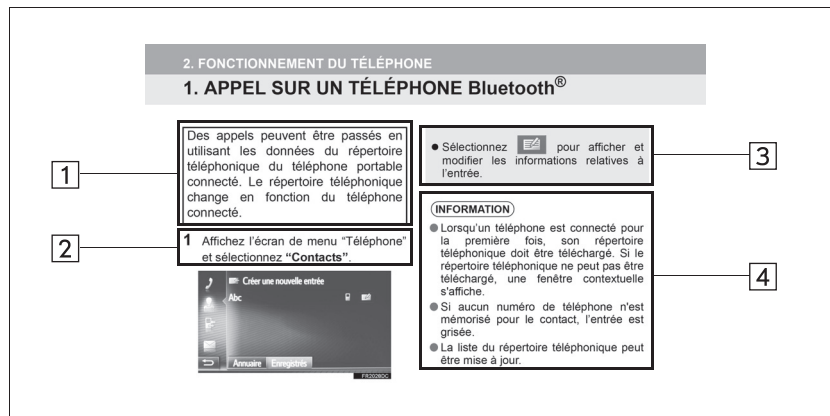

N°	Nom	Description
1	Description générale du fonctionnement	Une description générale de l'opération est expliquée.
2	Opérations principales	Les étapes d'une opération sont expliquées.
3	Opérations correspondantes	Des opérations supplémentaires à une opération principale sont décrites.
4	Informations	Des informations utiles pour l'utilisateur sont décrites.

SYSTÈME DE NAVIGATION MANUEL DU PROPRIÉTAIRE

Ce manuel explique le fonctionnement du système de Navigation/Multimédia. Veuillez lire ce manuel avec soin pour être sûr de bien l'utiliser. Conservez toujours ce manuel dans votre véhicule.

Les captures d'écran de ce document et les écrans réels du système de Navigation/Multimédia peuvent différer selon l'existence des fonctions et/ou d'un contrat et de la disponibilité des données cartographiques au moment de la production de ce document.

Sachez que le contenu de ce manuel peut différer du système de Navigation/Multimédia dans certains cas, comme lorsque le logiciel du système est mis à jour.

SYSTÈME DE NAVIGATION

Le système de navigation est l'un des accessoires pour véhicule technologiquement les plus avancés jamais développés. Le système reçoit des signaux satellites en provenance du système de positionnement global (GPS) opéré par le Ministère de la Défense des États-Unis. Grâce à ces signaux et à d'autres capteurs du véhicule, le système indique votre position actuelle et aide à localiser une destination souhaitée.

Le système de navigation est conçu pour sélectionner des itinéraires efficaces à partir de votre lieu de départ actuel jusqu'à votre destination. Le système est également conçu pour vous guider jusqu'à une destination avec laquelle vous n'êtes pas familier de manière efficace. Le système est développé par "Harman International" en utilisant des cartes "NAVTEQ". Les itinéraires calculés risquent de ne pas être les plus courts ni les moins fréquentés. Votre connaissance personnelle de la région ou les "raccourcis" peuvent parfois s'avérer plus rapides que les itinéraires calculés.

La base de données du système de navigation comprend des catégories de point d'intérêt pour vous permettre de sélectionner facilement des destinations telles que des restaurants et des hôtels. Si une destination n'est pas dans la base de données, vous pouvez entrer l'adresse de la rue ou une intersection importante proche et le système vous y guidera.

Le système fournit à la fois une carte visuelle et des instructions audio. Les instructions audio annoncent la distance restant à parcourir et la direction à prendre à l'approche d'une intersection. Ces instructions vocales vous aident à garder les yeux sur la route et sont synchronisées pour vous laisser suffisamment de temps pour manœuvrer, changer de voie ou ralentir.

Sachez que tous les systèmes de navigation de véhicule actuels connaissent certaines limites pouvant affecter leur capacité à fonctionner correctement. La précision de la position du véhicule dépend des conditions du satellite, de la configuration de la route, de l'état du véhicule ou d'autres circonstances. Pour plus d'informations sur les limites du système, reportez-vous à la page 237.

TOYOTA MOTOR CORPORATION

INFORMATIONS IMPORTANTES SUR CE MANUEL

Pour des raisons de sécurité, ce manuel indique des éléments nécessitant une attention particulière au moyen des repères suivants.

ATTENTION

- Il s'agit d'un avertissement contre tout ce qui pourrait entraîner des blessures aux personnes si cet avertissement est ignoré. Vous êtes informé de ce que vous devez faire ou ne pas faire afin de réduire le risque de blessures pour vous-même comme pour les autres.

NOTE

- Il s'agit d'un avertissement contre tout ce qui pourrait endommager le véhicule ou son équipement si cet avertissement est ignoré. Vous êtes informé de ce que vous devez faire ou ne pas faire afin d'éviter ou de réduire le risque de dommages occasionnés à votre véhicule et son équipement.

INSTRUCTIONS DE SÉCURITÉ (SYSTÈME DE MULTIMÉDIA)

Pour utiliser ce système de la manière la plus sûre possible, suivez tous les conseils de sécurité indiqués ci-dessous.

N'utilisez aucune fonction de ce système si cela vous distrait et vous empêche de conduire en toute sécurité. La première priorité pendant la conduite doit toujours être l'utilisation sûre du véhicule. Pendant la conduite, veillez à respecter le code de la route.

Avant l'utilisation effective de ce système, apprenez à l'utiliser et familiarisez-vous avec lui. Lisez le Système de navigation Manuel du propriétaire dans son intégralité pour vous assurer que vous comprenez parfaitement le système. N'autorisez personne à utiliser ce système avant qu'il/elle n'ait lu et compris les instructions de ce manuel.

Pour votre sécurité, certaines fonctions peuvent devenir inutilisables pendant la conduite. Les boutons d'écran non disponibles sont grisés.

ATTENTION

- Par mesure de sécurité, le conducteur/la conductrice ne doit pas actionner le système de multimédia pendant qu'il/elle conduit. Un manque d'attention à la route et à la circulation peut causer un accident.

INSTRUCTIONS DE SÉCURITÉ (SYSTÈME DE NAVIGATION)

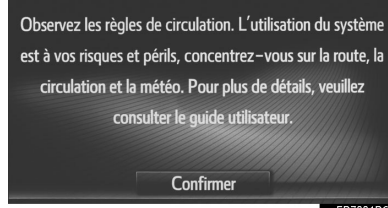

Pour utiliser ce système de la manière la plus sûre possible, suivez tous les conseils de sécurité indiqués ci-dessous.

Ce système est destiné à vous aider à atteindre la destination et, s'il est utilisé correctement, à y parvenir. Le conducteur est le seul responsable de l'utilisation sûre de son véhicule et de la sécurité de ses passagers.

N'utilisez aucune fonction de ce système si cela vous distrait et vous empêche de conduire en toute sécurité. La première priorité pendant la conduite doit toujours être l'utilisation sûre du véhicule. Pendant la conduite, veillez à respecter le code de la route.

Avant l'utilisation effective de ce système, apprenez à l'utiliser et familiarisez-vous avec lui. Lisez le Système de navigation Manuel du propriétaire dans son intégralité pour vous assurer que vous comprenez le système. N'autorisez personne à utiliser ce système avant qu'il/elle n'ait lu et compris les instructions de ce manuel.

Pour votre sécurité, certaines fonctions peuvent devenir inutilisables pendant la conduite. Les boutons d'écran non disponibles sont grisés.



ATTENTION

- Par mesure de sécurité, le conducteur/la conductrice ne doit pas actionner le système de navigation pendant qu'il/elle conduit. Un manque d'attention à la route et à la circulation peut causer un accident.
- Pendant la conduite, assurez-vous de respecter le code de la route et de rester attentif aux conditions de circulation. Si un panneau de signalisation sur la route a été modifié, le guidage d'itinéraire risque de ne pas disposer des informations actualisées telles que le sens d'une rue à sens unique.

Pendant la conduite, écoutez les instructions vocales autant que possible et regardez l'écran brièvement et uniquement lorsqu'il n'y a aucun danger. Toutefois, ne vous fiez pas totalement au guidage vocal. Utilisez-le uniquement à titre de référence. Si le système ne peut pas déterminer la position actuelle du véhicule correctement, le guidage vocal peut être incorrect, tardif ou inexistant.

Les données du système risquent occasionnellement d'être incomplètes. Les conditions de circulation, y compris les restrictions de circulation (interdiction de tourner à gauche, rues barrées, etc.) changent fréquemment. Par conséquent, avant de suivre toute instruction donnée par le système, essayez de vérifier si l'instruction peut être suivie en toute sécurité et en toute légalité.

Ce système ne peut pas vous avertir sur la sécurité d'une zone, l'état des rues ou la disponibilité des services d'urgence. Si vous n'êtes pas certain de la sécurité d'une zone, ne vous y engagez pas. Ce système ne remplace en aucun cas le jugement personnel du conducteur.

Utilisez ce système uniquement dans des lieux où cela est autorisé.

TABLE DES MATIÈRES

1 ABRÉGÉ D'UTILISATION

1. GUIDE RAPIDE	14
INDEX DES FONCTIONS DU SYSTÈME.....	14
2. COMMANDES ET FONCTIONS	16
VUE D'ENSEMBLE DES BOUTONS	16
MANIPULATION DE L'ÉCRAN TACTILE	18
FONCTIONNEMENT DE L'ÉCRAN TACTILE	19

2 SYSTÈME AUDIO

1. FONCTIONNEMENT DE BASE	26
RÉFÉRENCE RAPIDE	26
QUELQUES PRINCIPES DE BASE	27
2. FONCTIONNEMENT DE LA RADIO	30
RADIO AM/FM/DAB	30
3. FONCTIONNEMENT DE MÉDIA.....	38
CD	38
CLÉ USB	43
iPod	49
AUX	55
AUDIO Bluetooth®	58
4. TÉLÉCOMMANDES DU SYSTÈME AUDIO.....	65
COMMANDES AU VOLANT	65
5. CONSEILS RELATIFS AU FONCTIONNEMENT DU SYSTÈME AUDIO.....	67
INFORMATIONS SUR LE FONCTIONNEMENT	67

3 SYSTÈME MAINS LIBRES Bluetooth®

1. INFORMATIONS DE BASE AVANT L'UTILISATION.....	80
RÉFÉRENCE RAPIDE	80
SYSTÈME MAINS LIBRES	83
ENREGISTREMENT D'UNE ENTRÉE.....	87
2. FONCTIONNEMENT DU TÉLÉPHONE.....	91
APPEL SUR UN TÉLÉPHONE Bluetooth®	91
RÉCEPTION D'APPELS SUR UN TÉLÉPHONE Bluetooth®	97
CONVERSATION AU MOYEN D'UN TÉLÉPHONE Bluetooth®	98
3. FONCTION DE MESSAGE COURT	102
FONCTION DE MESSAGE COURT ...	102
4. QUE FAIRE SI... ..	107
GUIDE DE DÉPANNAGE.....	107

4 SYSTÈME DE COMMANDE VOCALE

1. UTILISATION DU SYSTÈME DE COMMANDE VOCALE	114
SYSTÈME DE COMMANDE VOCALE.....	114

5	INFORMATIONS LIÉES AU VÉHICULE		8	SYSTÈME DE NAVIGATION		1
1. INFORMATIONS RELATIVES AU VÉHICULE..... 118			1. INFORMATIONS DE BASE AVANT L'UTILISATION 174			2
	RÉFÉRENCE RAPIDE 118			RÉFÉRENCE RAPIDE 174		3
	CONSUMMATION DE CARBURANT 119			AFFICHAGE DE L'ÉCRAN DE NAVIGATION 179		4
6			2. FONCTIONNEMENT DE L'ÉCRAN DE CARTE ET ICONES DE CARTE 184			5
1. OPÉRATION DE CONFIGURATION 122				FONCTIONNEMENT DE L'ÉCRAN DE CARTE 184		6
	RÉFÉRENCE RAPIDE 122			ICONES DE CARTE 188		7
	PARAMÈTRES GÉNÉRAUX 124		3. RECHERCHE DE DESTINATION 197			8
	PARAMÈTRES D'AFFICHAGE 127			INDEX DE RECHERCHE DE DESTINATION 197		9
	PARAMÈTRES Bluetooth® 130			OPÉRATION DE RECHERCHE 198		
	PARAMÈTRES DE CONNECTIVITÉ 138		4. GUIDAGE D'ITINÉRAIRE 205			
	PARAMÈTRES DE TÉLÉPHONE 155			DÉMARRAGE DU GUIDAGE D'ITINÉRAIRE 205		
	PARAMÈTRES AUDIO 156			GUIDAGE D'ITINÉRAIRE 208		
	PARAMÈTRES DU VÉHICULE 158			PARAMÉTRAGE ET SUPPRESSION DE L'ITINÉRAIRE 211		
7			5. MES DESTINATIONS 219			
1. SYSTÈME DE MONITEUR DE VUE ARRIÈRE 160				ENREGISTREMENT D'UNE ENTRÉE 219		
	SYSTÈME DE MONITEUR DE VUE ARRIÈRE 160			AFFICHAGE ET MODIFICATION DES INFORMATIONS RELATIVES À L'ENTRÉE 225		
	PRÉCAUTIONS RELATIVES AU SYSTÈME DE MONITEUR DE VUE ARRIÈRE 164			ENVOI ET RESTAURATION DE CONTACTS ENREGISTRÉS À L'AIDE D'UNE CLÉ USB 228		
	CE QUE VOUS DEVEZ SAVOIR 170					

TABLE DES MATIÈRES

6. PARAMÈTRES DE NAVIGATION	230
PARAMÈTRES DE CARTE	230
PARAMÈTRES D'ITINÉRAIRE	233
PARAMÈTRES DES MESSAGES DE CIRCULATION.....	234
7. INFORMATIONS RELATIVES AU SYSTÈME DE NAVIGATION.....	237
LIMITES DU SYSTÈME DE NAVIGATION.....	237
MISES À JOUR DE LA BASE DE DONNÉES DE NAVIGATION	240

9 APPLICATION

1. FONCTIONNEMENT DES APPLICATIONS.....	242
RÉFÉRENCE RAPIDE.....	242
DIAPORAMA DE PHOTOS.....	245
E-MAIL	247
CALENDRIER	249
MirrorLink™.....	251
TOYOTA EUROCARE	252
2. SERVICE CONNECTÉ	254
VUE D'ENSEMBLE DU SERVICE CONNECTÉ.....	254
AVANT L'UTILISATION DU SERVICE CONNECTÉ.....	258
RECHERCHE EN LIGNE.....	261
Street View	266
Panoramio	267
CHARGEMENT DE PDI*/D'ITINÉRAIRES	268
UTILISATION D'UNE APPLICATION À L'AIDE DU SERVICE CONNECTÉ.....	269

INDEX

INDEX ALPHABÉTIQUE	272
---------------------------------	------------

*: Point d'intérêt

1

ABRÉGÉ D'UTILISATION

1 GUIDE RAPIDE

1. INDEX DES FONCTIONS DU SYSTÈME.....	14
--	----

2 COMMANDES ET FONCTIONS

1. VUE D'ENSEMBLE DES BOUTONS.....	16
2. MANIPULATION DE L'ÉCRAN TACTILE.....	18
3. FONCTIONNEMENT DE L'ÉCRAN TACTILE.....	19
FONCTIONNEMENT DE L'ÉCRAN DE SAISIE	20
FONCTIONNEMENT DE L'ÉCRAN DE LISTE.....	21

1
2
3
4
5
6
7
8
9

1. GUIDE RAPIDE



1. INDEX DES FONCTIONS DU SYSTÈME

SYSTÈME AUDIO

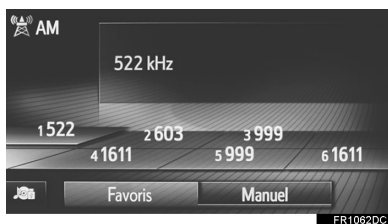
Pour accéder au système audio, appuyez sur le bouton **"MEDIA"**. L'écran de commande audio s'affiche. (→P.25)



SYSTÈME MAINS LIBRES Bluetooth®

Pour accéder au système mains libres Bluetooth®, appuyez sur le bouton . Chaque fois que vous appuyez sur le bouton , l'écran bascule entre l'écran de menu "Téléphone" et l'écran de menu "Extras"/"Toyota online". Le conducteur peut effectuer ou recevoir des appels téléphoniques sans retirer les mains du volant. (→P.79)

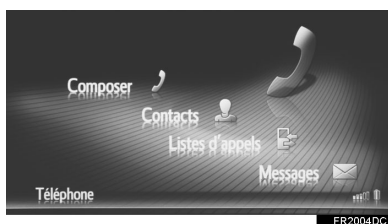

SYSTÈME DE COMMANDE VOCALE

Pour accéder au système de commande vocale, appuyez sur le bouton  au volant. Le conducteur peut piloter le système en énonçant une commande. (→P.113)



INFORMATIONS RELATIVES AU VÉHICULE

Pour accéder au système d'informations relatives au véhicule, appuyez sur le bouton **"CAR"**. La consommation de carburant peut être vérifiée. (→P.117)



CONFIGURATION

Pour personnaliser les paramètres de fonctionnement, appuyez sur le bouton **"SETUP"**. (→P.121)



**SYSTÈME DE MONITEUR DE VUE ARRIÈRE**

Le passage du levier de changement de vitesses sur la position "R" entraîne automatiquement l'affichage de la vue depuis l'arrière du véhicule sur l'écran. (→P.159)

**SYSTÈME DE NAVIGATION**

Pour accéder au système audio, appuyez sur le bouton **"MAP/NAV"**. À chaque fois que vous appuyez sur le bouton **"MAP/NAV"**, l'écran bascule entre l'écran de carte et l'écran de menu "Navigation". (→P.173)

**SYSTÈME D'APPLICATION**

Pour accéder au système d'application, appuyez sur le bouton . Chaque fois que vous appuyez sur le bouton , l'écran bascule entre l'écran de menu "Téléphone" et l'écran de menu "Extras"/"Toyota online". Le conducteur peut utiliser des applications. (→P.241)



2. COMMANDES ET FONCTIONS

1. VUE D'ENSEMBLE DES BOUTONS

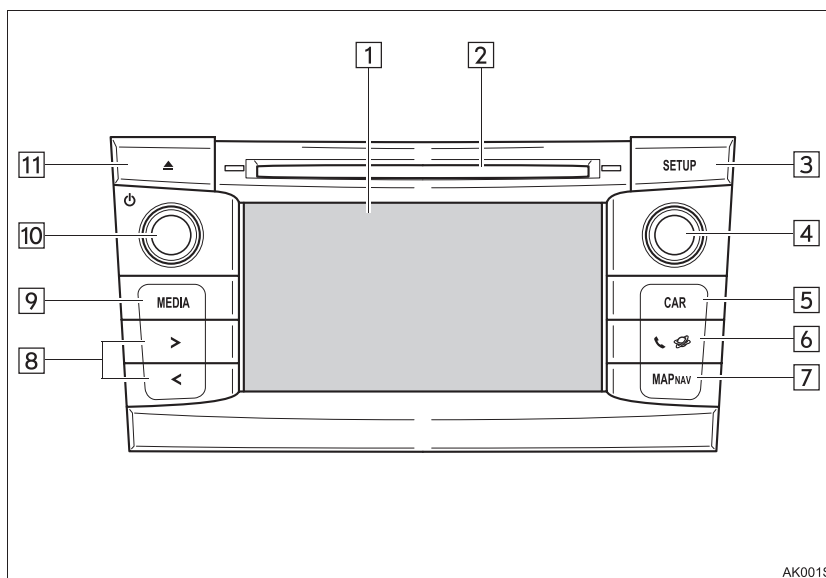

N°	Fonction	Page
1	En appuyant sur l'écran avec votre doigt, vous pouvez commander les fonctions sélectionnées.	18
2	Insérez un disque dans cette fente de chargement. Le lecteur de CD s'allume immédiatement.	38
3	Appuyez pour personnaliser les paramètres des fonctions.	121
4	Tournez le bouton de syntonisation/défilement pour sélectionner une station de radio ou passer à la piste suivante ou précédente. Vous pouvez également utiliser ce bouton pour augmenter ou réduire l'échelle de la carte.*	25, 186
5	Appuyez pour accéder au système des informations relatives au véhicule.	118
6	Appuyez pour accéder au système mains libres Bluetooth® et aux applications.	79, 241
7*	Appuyez pour accéder au système de navigation.	173

N°	Fonction	Page
8	Appuyez sur le bouton ">" ou "<" pour effectuer une recherche de station vers le haut ou le bas, ou pour accéder à une piste ou à un fichier souhaités.	30, 38, 43, 49, 58
9	Appuyez pour accéder au système audio. Le système audio s'active dans le dernier mode utilisé.	26, 27, 28
10	Appuyez sur le bouton d'alimentation/de volume pour activer et désactiver le système de navigation/multimédia, et tournez-le pour régler le volume.	27
11	Appuyez pour éjecter un disque.	29

*: Système de Navigation uniquement

2. COMMANDES ET FONCTIONS

2. MANIPULATION DE L'ÉCRAN TACTILE

Les opérations sont effectuées en appuyant directement avec le doigt sur l'écran du système d'écran tactile.

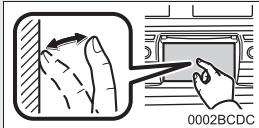
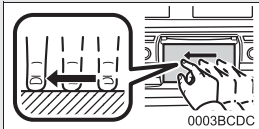
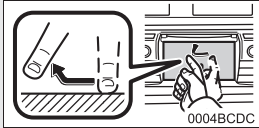
Méthode de fonctionnement	Description générale	Utilisation principale
 <p>0002BCDC</p>	<p>Appuyer Appuyez brièvement une fois et relâchez.</p>	<p>Modification et sélection de différents paramètres.</p>
 <p>0003BCDC</p>	<p>Faire glisser* Appuyez sur l'écran avec le doigt, et déplacez l'écran sur la position souhaitée.</p>	<ul style="list-style-type: none"> • Défilement des listes • Utilisation de la barre de défilement dans des listes • Réglage de la barre de zoom de la carte (→P.186) • Réglage manuel des échelles de syntonisation pour la bande FM et AM (→P.33) • Réglage des curseurs de position affichés sur l'écran (→P.127) • Réglage de la balance/du fader (→P.157) • Déplacement de la position des éléments de la liste des étapes/destinations (→P.212, 213)
 <p>0004BCDC</p>	<p>Effleurer* Déplacez rapidement l'écran en l'effleurant avec le doigt.</p>	<ul style="list-style-type: none"> • Défilement de la page d'écran principal • Retour à l'écran de menu à partir de l'écran de sous-menu (écran un niveau au-dessous) • Passage à la photo suivante/précédente (→P.245) • Passage au message de circulation suivant/précédent dans la vue des détails (→P.194) • Passage au segment d'itinéraire suivant/précédent dans la vue plein écran (liste des changements de direction) (→P.215)

*: Il est possible que les opérations ci-dessus ne puissent pas être effectuées sur tous les écrans.

2. COMMANDES ET FONCTIONS

3. FONCTIONNEMENT DE L'ÉCRAN TACTILE

Ce système est actionné principalement au moyen des boutons d'écran.

Lorsque vous appuyez sur un bouton d'écran, un bip sonore retentit. (Pour paramétrer l'émission d'un bip sonore, →P.124.)

NOTE

- Pour éviter d'endommager l'écran, appuyez légèrement sur les boutons d'écran avec le doigt.
- N'utilisez aucun objet, uniquement votre doigt pour appuyer sur l'écran.
- Effacez les empreintes digitales à l'aide d'un chiffon de nettoyage pour le verre. N'utilisez pas de produits de nettoyage chimiques pour nettoyer l'écran, car ils risquent d'endommager l'écran tactile.
- Pour éviter que la batterie ne se décharge, ne laissez pas le système activé plus longtemps que nécessaire lorsque le moteur est arrêté.

INFORMATION

- Si le système ne répond pas lorsque vous appuyez sur un bouton d'écran, retirez votre doigt de l'écran et appuyez à nouveau.
- Les boutons d'écran grisés ne peuvent pas être utilisés.
- L'image affichée risque de devenir plus sombre et les images mobiles peuvent être légèrement déformées lorsque l'affichage est froid.
- Par temps très froid, l'écran risque de ne pas s'afficher et les données saisies par un utilisateur peuvent être supprimées. Il peut également être plus difficile que d'habitude d'appuyer sur les boutons d'écran.
- Lorsque vous regardez l'écran à travers un matériau polarisé tel que des lunettes de soleil polarisées, l'écran peut être sombre et difficile à voir. Si tel est le cas, regardez l'écran sous des angles différents, ajustez les paramètres d'écran (→P.127), ou retirez vos lunettes de soleil.
- Sélectionnez  pour revenir à l'écran précédent.

1

FONCTIONNEMENT DE L'ÉCRAN DE SAISIE

Lorsque vous recherchez un nom, vous pouvez saisir des lettres et des chiffres, etc. via l'écran.

SAISIE DE LETTRES ET DE CHIFFRES

- 1 Sélectionnez directement les touches pour saisir des lettres ou des chiffres.

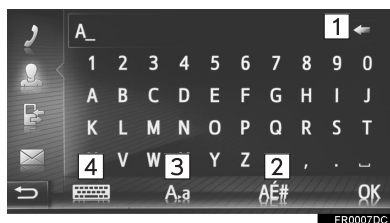

N°	Fonction
1	Sélectionnez pour supprimer une lettre. Maintenez sélectionné pour continuer à supprimer des lettres.
2	Sélectionnez pour saisir des symboles.
3	Sélectionnez pour choisir des caractères en minuscules ou en majuscules.
4	Sélectionnez pour changer les types de clavier.

- 2 Sélectionnez "OK".

INFORMATION

- Lors de la saisie d'un caractère, une indication apparaît, affichant une correspondance possible pour le mot à rechercher.
- Les boutons d'écran qui ne sont pas disponibles actuellement sont grisés.
- Lorsqu'une entrée est trop longue pour être affichée dans le champ de saisie, la dernière section du texte saisi s'affiche avec la première section affichée sous la forme de "...".
- Dans les situations suivantes, le mode de saisie bascule automatiquement entre les majuscules et les minuscules.
 - Lorsque le clavier passe à la saisie en majuscules, le clavier revient automatiquement à la saisie en minuscules après la saisie d'une lettre.
 - Lors de la saisie de "!", "&", "." ou "(", le clavier passe automatiquement à la saisie en majuscules.
 - Lorsque tous les caractères sont supprimés, le clavier passe automatiquement à la saisie en majuscules.

SAISIE À PARTIR DE LA LISTE DES ENTRÉES CORRESPONDANTES

Sur certains écrans, le texte d'une entrée potentielle ou une liste de proposition de mots basée sur les lettres saisies s'affichent. L'élément souhaité peut être sélectionné et saisi.

1 Saisissez des lettres.



- Si le texte d'une entrée potentielle affiché dans le champ de saisie correspond à ce qui est souhaité, sélectionnez "OK" ou le texte de l'entrée potentielle.
- Sélectionnez **46** pour afficher la liste des textes des entrées potentielles. Le nombre d'éléments correspondants s'affiche. Jusqu'à 300 éléments s'affichent.
- La liste s'affiche automatiquement, si le nombre d'entrées correspondantes est inférieur ou égale à 5.

2 Sélectionnez l'élément souhaité.

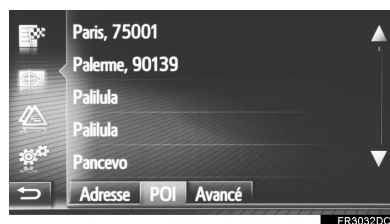

FONCTIONNEMENT DE L'ÉCRAN DE LISTE

Lorsqu'une liste est affichée, utilisez le bouton d'écran approprié pour faire défiler la liste.

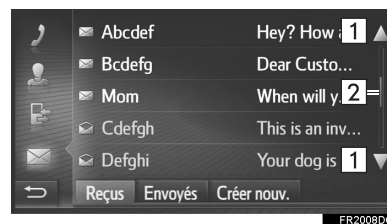

N°	Fonction
1	Sélectionnez pour passer à la page suivante ou revenir à la page précédente.
2	Ceci indique la position de l'écran affiché.

- En maintenant ▲ ou ▼ sélectionné, vous pouvez faire défiler l'écran vers le haut ou vers le bas. Le défilement s'arrête automatiquement lorsque le haut/bas de la liste est atteint.
- Le changement de page peut également être effectué de la manière suivante:
 - En sélectionnant le point souhaité sur la barre de défilement.
 - En faisant glisser le repère de barre de défilement jusqu'au point souhaité.

■ DÉFILEMENT AUTOMATIQUE DU TEXTE

Les entrées trop longues pour rentrer dans le champ actuel défilent automatiquement de la droite vers la gauche.

Cette fonction n'est pas disponible pendant la conduite.

INFORMATION

- Cette fonction peut être activée ou désactivée. (→P.124)

BOUTONS DE SAUT DE CARACTÈRES DANS LES LISTES

Certaines listes contiennent des boutons d'écran de caractères, "A-C", "D-F" etc., qui permettent de passer directement aux entrées des listes commençant par la même lettre que le bouton d'écran de caractères.

- 1 Sélectionnez l'un des boutons d'écran de caractères.



INFORMATION

- Chaque fois que vous sélectionnez le même bouton d'écran de caractères, la liste commençant par le caractère suivant est affichée.

1 FONCTIONNEMENT DE BASE

1. RÉFÉRENCE RAPIDE	26
2. QUELQUES PRINCIPES DE BASE.....	27
ACTIVATION OU DÉSACTIVATION DU SYSTÈME AUDIO	27
SÉLECTION D'UNE SOURCE AUDIO	28
INSERTION OU ÉJECTION D'UN DISQUE	28
PORT USB/AUX	29

2 FONCTIONNEMENT DE LA RADIO

1. RADIO AM/FM/DAB.....	30
VUE D'ENSEMBLE	30
PRÉRÉGLAGE D'UNE STATION	33
SYNTONISATION MANUELLE	33
RDS (SYSTÈME DE DÉCODAGE D'INFORMATIONS ROUTIÈRES)	34
UTILISATION DU DÉCALAGE TEMPOREL (DAB).....	35
OPTIONS POUR LA RADIO	36

2

SYSTÈME AUDIO

3 FONCTIONNEMENT DE MÉDIA

1. CD	38
VUE D'ENSEMBLE.....	38
LECTURE D'UN CD AUDIO	41
LECTURE D'UN DISQUE MP3/WMA/AAC.....	41
OPTIONS DES CD AUDIO OU DES DISQUES MP3/WMA/AAC.....	42
2. CLÉ USB	43
VUE D'ENSEMBLE.....	43
LECTURE D'UNE CLÉ USB	47
OPTIONS DE LA CLÉ USB	48
3. iPod	49
VUE D'ENSEMBLE.....	49
AUDIO iPod	53
OPTIONS AUDIO iPod	54
4. AUX	55
VUE D'ENSEMBLE.....	55
5. AUDIO Bluetooth®	58
VUE D'ENSEMBLE.....	58
CONNEXION AUDIO Bluetooth®.....	62
ÉCOUTE DE L'AUDIO Bluetooth®.....	63
OPTIONS DE L'AUDIO Bluetooth®	63

4 TÉLÉCOMMANDES DU SYSTÈME AUDIO

1. COMMANDES AU VOLANT	65
-------------------------------------	-----------

5 CONSEILS RELATIFS AU FONCTIONNEMENT DU SYSTÈME AUDIO

1. INFORMATIONS SUR LE FONCTIONNEMENT	67
RÉCEPTION RADIO	67
iPod	69
COMMENT PRENDRE SOIN DE VOTRE LECTEUR DE CD ET DES DISQUES	70
INFORMATIONS RELATIVES AUX FICHIERS	72
DISQUES CD-R ET CD-RW	74
TERMES	75

Certaines fonctions ne peuvent pas être utilisées pendant la conduite.

1. FONCTIONNEMENT DE BASE

1. RÉFÉRENCE RAPIDE

Pour accéder au système audio, appuyez sur le bouton **“MEDIA”**. Le système audio s’active dans le dernier mode utilisé.

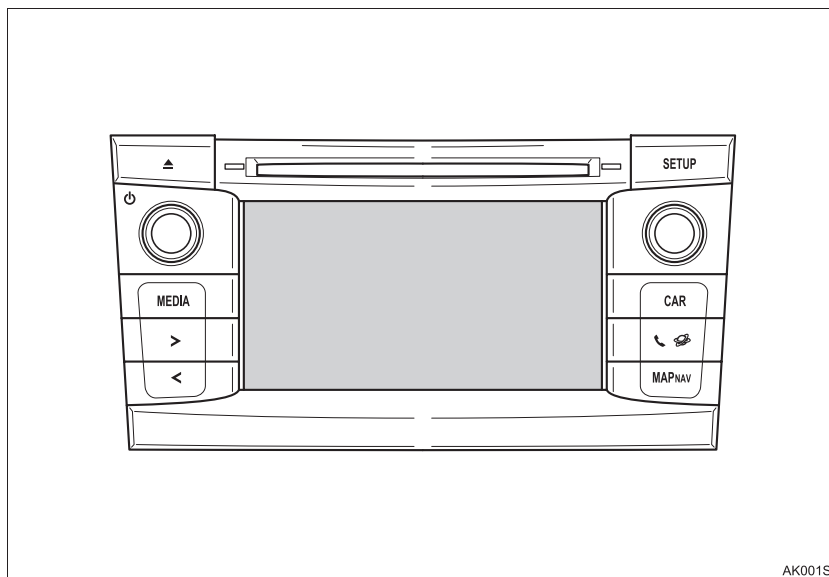

AK001S

Fonction	Page
Utilisation de la radio	30
Lecture d'un CD audio ou d'un disque MP3/WMA/AAC	38
Lecture d'une clé USB	43
Lecture d'un iPod	49
Utilisation du port AUX	55
Lecture d'un dispositif Bluetooth®	58
Utilisation des commandes audio au volant	65
Paramètres audio	156

1. FONCTIONNEMENT DE BASE

2. QUELQUES PRINCIPES DE BASE

Cette section décrit quelques fonctions de base du système audio. Certaines informations peuvent ne pas se rapporter à votre système.

► Véhicules sans système d'accès intelligent et de démarrage

Votre système audio fonctionne lorsque le contact du moteur est placé sur la position "ACC" ou "ON".

► Véhicules avec système d'accès intelligent et de démarrage

Votre système audio fonctionne lorsque le contact du moteur est placé en mode ACCESSORY ou IGNITION ON.

! ATTENTION

CAUTION:
THIS PRODUCT IS A CLASS 1 LASER PRODUCT. USE OF CONTROLS OR ADJUSTMENTS OR PERFORMANCE OF PROCEDURES OTHER THAN THOSE SPECIFIED HEREIN MAY RESULT IN HAZARDOUS RADIATION EXPOSURE. DO NOT OPEN COVERS AND DO NOT REPAIR BY YOURSELF. REFER SERVICING TO QUALIFIED PERSONNEL.

! NOTE

- Pour éviter que la batterie ne se décharge, ne laissez pas le système audio activé plus longtemps que nécessaire lorsque le moteur est arrêté.

ACTIVATION OU DÉSACTIVATION DU SYSTÈME AUDIO

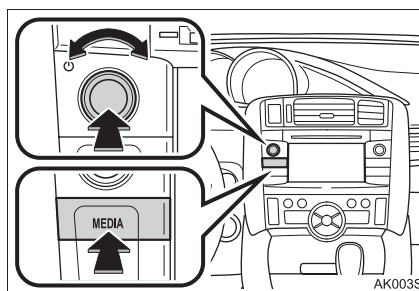

Bouton d'alimentation/de volume: Appuyez sur ce bouton pour activer et désactiver le système audio. Tournez ce bouton pour régler le volume. Le système s'active dans le dernier mode utilisé.

Bouton "MEDIA": Appuyez sur ce bouton pour afficher les boutons d'écran pour le système audio.

INFORMATION

- Si vous réglez le volume alors que la musique est en pause ou mise en sourdine, la pause ou la mise en sourdine sont annulées.

2

SYSTÈME AUDIO

SÉLECTION D'UNE SOURCE AUDIO

- 1 Appuyez sur le bouton "MEDIA".

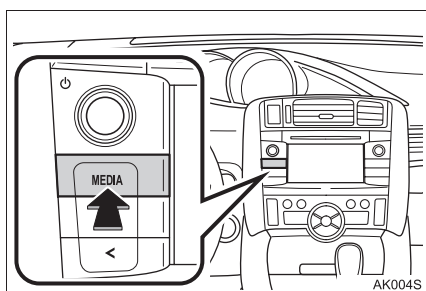

- Le système audio s'active dans le dernier mode utilisé.

- 2 Sélectionnez  ou appuyez sur le bouton "MEDIA" pour afficher l'écran de sélection de source audio.

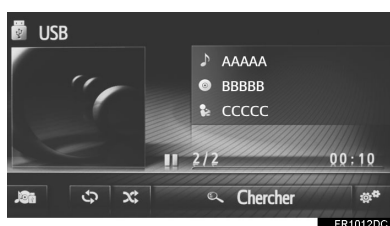

- 3 Sélectionnez la source audio souhaitée.

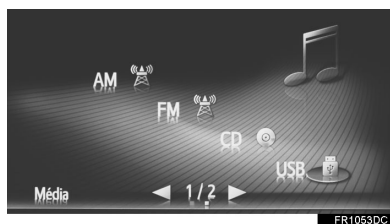

INFORMATION

- Vous ne pouvez pas sélectionner les boutons d'écran grisés.

INSERTION OU ÉJECTION D'UN DISQUE

INSERTION D'UN DISQUE

- 1 Insérez un disque avec la face portant l'étiquette tournée vers le haut.

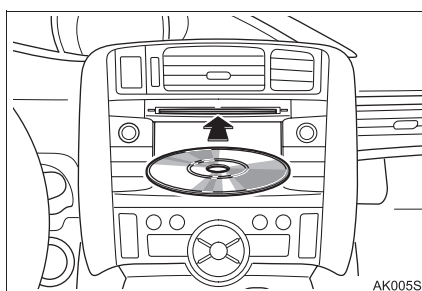

- Lorsqu'un disque est correctement inséré dans la fente de chargement, le lecteur de CD démarre automatiquement la lecture de la première piste ou de la première piste du premier dossier sur un disque.

INFORMATION

- Si l'étiquette est orientée vers le bas, "Une erreur disque est survenue." apparaît sur l'écran.

! NOTE

- N'essayez jamais de démonter ou de lubrifier une pièce quelconque du lecteur de CD. N'insérez rien d'autre qu'un disque dans la fente de chargement.

ÉJECTION D'UN DISQUE

- 1 Appuyez sur le bouton ▲.

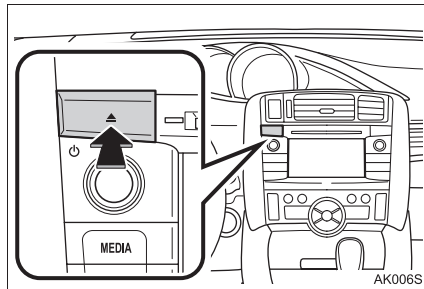

- Le disque est éjecté.

PORT USB/AUX

- 1 Ouvrez le cache du port USB/AUX.

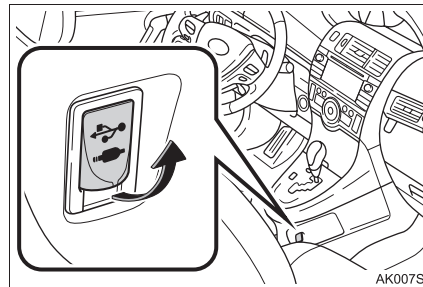

- 2 Connexion d'un dispositif.

- Si un dispositif est inséré, sa lecture démarre automatiquement. Dès que la lecture est prête à démarrer, l'écran de commande audio apparaît automatiquement.
- Si un concentrateur USB est branché, deux dispositifs peuvent être connectés en même temps.
- Même si un concentrateur USB est utilisé pour connecter plus de deux dispositifs USB, seuls les deux premiers dispositifs connectés sont reconnus.

2

SYSTÈME AUDIO

2. FONCTIONNEMENT DE LA RADIO

1. RADIO AM/FM/DAB*

VUE D'ENSEMBLE

La méthode suivante vous permet d'accéder à l'écran de fonctionnement de la radio:

Appuyez sur le bouton "**MEDIA**" pour afficher l'écran de sélection des sources audio, puis sélectionnez "**AM**", "**FM**" ou "**DAB***" pour afficher l'écran de commande de la radio.

■ PANNEAU DE COMMANDE

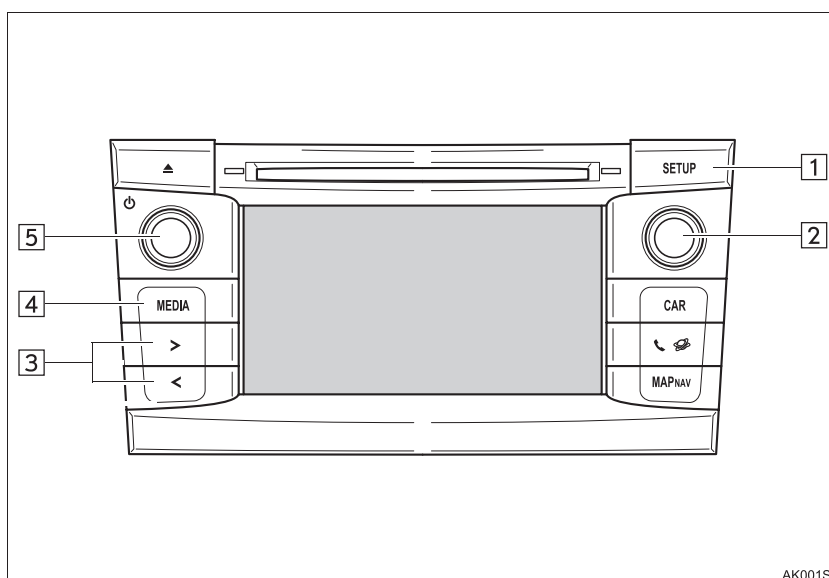

*: Sur modèles équipés

■ ÉCRAN DE COMMANDE

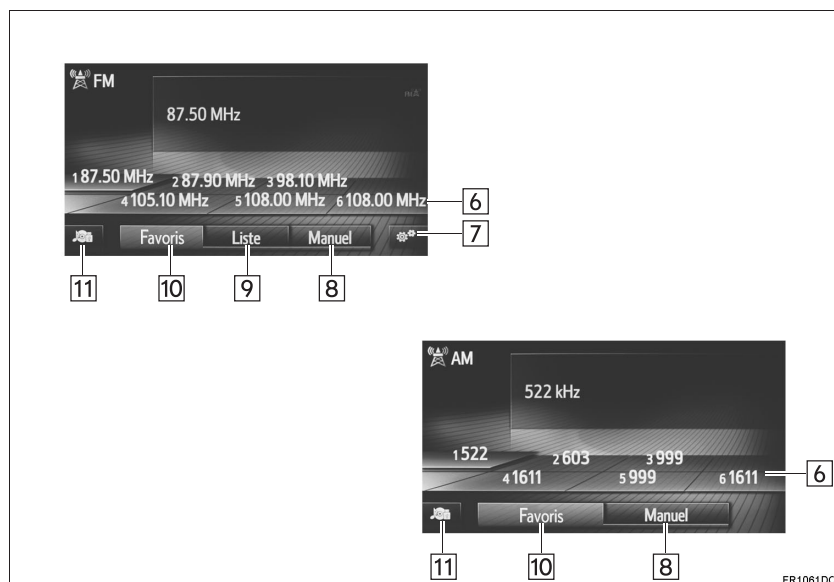

2

SYSTÈME AUDIO

2. FONCTIONNEMENT DE LA RADIO

N°	Fonction
1	Sélectionnez pour régler les paramètres sonores. (→P.156)
2	Bouton de syntonisation/défilement: <ul style="list-style-type: none">• Écran de syntonisation pré réglée: Tournez pour sélectionner une station pré réglée.• Écran de liste de stations: Tournez pour faire défiler la liste des stations vers le haut/bas.• Écran de syntonisation manuelle: Tournez pour passer à des fréquences plus hautes/basses.• Écran du décalage temporel DAB: Tournez pour obtenir l'avance/retour rapide.
3	<ul style="list-style-type: none">• Écran de syntonisation pré réglée: Appuyez pour faire défiler les stations pré réglées vers le haut/bas.• Écran de liste de stations: Appuyez pour faire défiler la liste des stations vers le haut/bas.• Écran de syntonisation manuelle: Maintenez appuyé pour effectuer une recherche vers le haut/bas des stations disponibles pendant qu'il est appuyé.
4	Appuyez pour afficher l'écran de sélection de mode média.
5	Bouton d'alimentation/de volume: <ul style="list-style-type: none">• Tournez pour régler le volume.• Appuyez pour activer/désactiver le système audio.
6	Sélectionnez pour syntoniser les stations présélectionnés.
7	Sélectionnez pour afficher l'écran des options de la radio.
8	Sélectionnez pour afficher l'écran de syntonisation manuelle.
9	Sélectionnez pour afficher la liste des stations.
10	Sélectionnez pour afficher la station présélectionnée.
11	Sélectionnez pour afficher l'écran de sélection de source audio.

INFORMATION

- La radio passe automatiquement en mode de réception stéréo lorsqu'une émission stéréo est reçue.

PRÉRÉGLAGE D'UNE STATION

- 1 Sélectionnez **"Favoris"**.
- 2 Syntonisez la station souhaitée.
- 3 Sélectionnez l'un des boutons de sélection de stations **(1-6)** et maintenez-le sélectionné jusqu'à ce qu'un bip sonore soit émis.

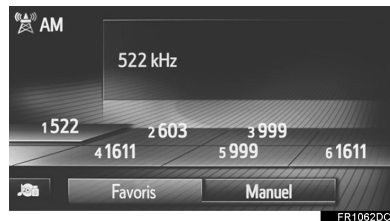

- La fréquence de la station (AM/FM) ou son nom (FM/DAB) est indiqué dans le bouton à l'écran.
- Pour remplacer la station préréglée par une autre, suivez la même procédure.

SYNTONISATION MANUELLE

► AM/FM

- 1 Sélectionnez **"Manuel"**.

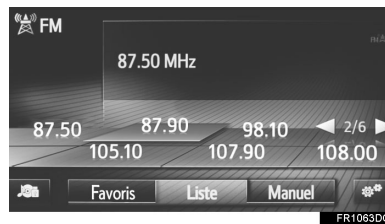

- 2 Syntonisez la station souhaitée.

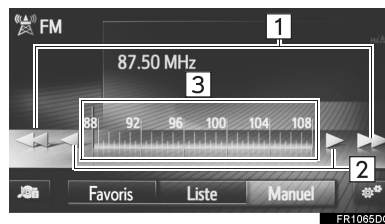

N°	Fonction
1	<ul style="list-style-type: none"> ● Sélectionnez pour faire défiler une station vers le haut/bas. ● Maintenez sélectionné pour effectuer une recherche continue des stations. Lorsque vous relâchez, la station en cours de réception est sélectionnée.
2	<ul style="list-style-type: none"> ● Sélectionnez pour passer à des fréquences plus hautes/basses. ● Maintenez sélectionné pour effectuer une recherche continue des fréquences. Lorsque vous relâchez, le système s'arrête sur la fréquence en cours.
3	<p>Il est possible de glisser-déplacer le repère en faisant glisser votre doigt sur l'écran (dans la zone où le repère est indiqué). Il est également possible de déplacer le repère par une simple sélection sur la bande de fréquences.</p>

2

SYSTÈME AUDIO

2. FONCTIONNEMENT DE LA RADIO

► DAB*

1 Sélectionnez “Manuel”.

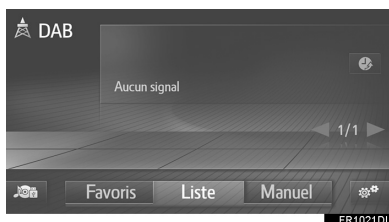

2 Syntonisez sur l'ensemble ou le service de votre choix.

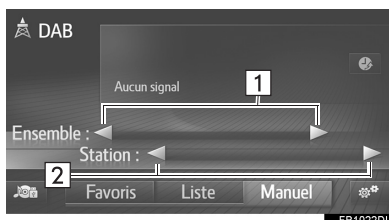

N°	Fonction
1	<ul style="list-style-type: none">• Sélectionnez pour faire une recherche avant/arrière dans les ensembles disponibles.• Appuyez longuement sur le bouton pour obtenir la fonction de recherche avant/arrière en continu. Lorsque vous enlevez votre doigt du bouton, la fonction de recherche s'arrête à la première station reçue.
2	<p>Sélectionnez pour choisir le service disponible.</p> <p>► Système multimédia Appuyez longuement pour définir les services disponibles toutes les secondes.</p>

RDS (SYSTÈME DE DÉCODAGE D'INFORMATIONS ROUTIÈRES)

En fonction de la disponibilité de l'infrastructure RDS, le service risque de ne pas fonctionner.

FRÉQUENCE DE REMPLACEMENT (AF) FM

Une meilleure fréquence de réception du même programme de radiodiffusion est automatiquement syntonisée si la réception de la fréquence actuelle se détériore.

MODIFICATION DU CODE RÉGIONAL

Mode désactivé: Pour passer à une station de radiodiffusion au sein du même réseau RDS; permet de suivre les stations appropriées dans une vaste région.

Mode activé: Pour passer à une station de radiodiffusion au sein du même réseau de programme local.

*: Sur modèles équipés

FONCTION TA (INFORMATIONS ROUTIÈRES)

Le syntoniseur recherche automatiquement une station qui diffuse régulièrement des informations routières et la station est diffusée lorsque le programme d'informations routières débute.

- 1 Une fenêtre contextuelle s'affiche sur l'écran lorsque la radio recherche une station TP.
- 2 Sélectionnez **"Continu"**.

INFORMATION

- Lorsque TA est activé (→P.36), la radio commence à rechercher une station TP.
- Lorsque le programme est terminé, l'opération initiale reprend.

VOLUME DES INFORMATIONS ROUTIÈRES

Le niveau du volume sonore des informations routières reçues est enregistré dans la mémoire.



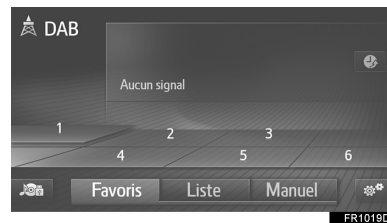

UTILISATION DU DÉCALAGE TEMPOREL (DAB*)

Cette fonction vous offre la possibilité de réécouter à tout moment le service que vous êtes en train d'écouter.

- 1 Sélectionnez .



- Utilisation de l'écran tactile

- 2 Sélectionnez  ou  pour avancer/reculer de 10 secondes. Appuyez longuement sur  ou sur  pour obtenir l'avance/retour rapide.

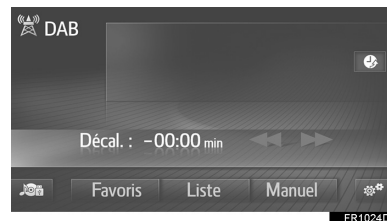

2

SYSTÈME AUDIO

*: Sur modèles équipés

2. FONCTIONNEMENT DE LA RADIO

► Utilisation du bouton de syntonisation/défilement

2 Tournez le bouton de syntonisation/défilement.

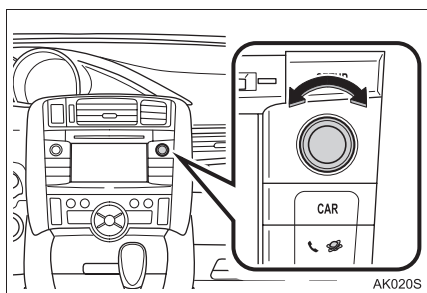

● Vous pouvez régler la durée par intervalles de 10 secondes.

INFORMATION

● Les durées possibles de relecture dépendent du débit binaire de la station DAB à enregistrer, de la quantité de mémoire de la radio DAB et de l'heure à laquelle a commencé la réception du programme.

OPTIONS POUR LA RADIO

OPTIONS POUR LA RADIO FM

1 Affichez l'écran de commande de la radio FM. (→P.30)

2 Sélectionnez .

3 Sélectionnez le bouton à paramétrer.

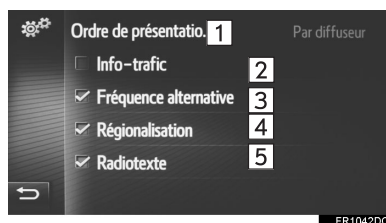

N°	Fonction
1	Sélectionnez pour choisir "Par diffuseur" ou "Par alphabet" pour l'ordre d'énumération de la liste des stations.
2	Le syntoniseur recherche automatiquement une station qui diffuse régulièrement des informations routières et la station est diffusée lorsque le programme d'informations routières débute.
3	Sélectionnez pour activer/désactiver la sélection automatique d'une station dont la réception est bonne si la réception actuelle se détériore.
4	Sélectionnez pour passer à une station de radiodiffusion au sein du même réseau de programme local.
5	Sélectionnez pour activer/désactiver la fonction de texte radio FM.

INFORMATION

- Le paramétrage actuel de chaque élément est affiché à sa droite.

OPTIONS DAB*

- 1 Affichez l'écran de commande DAB. (→P.30)
- 2 Sélectionnez .
- 3 Sélectionnez le bouton à configurer.



N°	Fonction
1	Sélectionnez pour actualiser la liste des stations DAB.
2	Sélectionnez pour inclure/exclure la Bande L de la gamme de syntonisation. Lorsque l'option est inactive, la gamme physique des canaux sur lesquels il est possible de syntoniser est limitée à la Bande III, à l'exclusion des actions de présélection. Lorsque l'option est active, la gamme physique des canaux sur lesquels il est possible de syntoniser comprend la Bande III et la Bande L.

N°	Fonction
3	Sélectionnez pour activer/désactiver la recherche automatique des stations diffusant régulièrement des bulletins d'infos-traffic. Lorsque l'option est active et que des infos-traffic sont reçues, une fenêtre contextuelle s'affiche à l'écran.
4	Sélectionnez pour activer/désactiver la sélection automatique d'une station offrant un bon niveau de réception lorsque celle écoutée devient mauvaise.
5	Sélectionnez pour activer/désactiver la fonction texte de la radio DAB.

2
SYSTÈME AUDIO

*: Sur modèles équipés

3. FONCTIONNEMENT DE MÉDIA

1. CD

VUE D'ENSEMBLE

Les méthodes suivantes vous permettent d'accéder à l'écran de fonctionnement de CD:

- ▶ Insertion d'un disque (→P.28)
- ▶ Appuyez sur le bouton **"MEDIA"** pour afficher l'écran de sélection de la source audio, puis sélectionnez **"CD"** pour afficher l'écran de commande de CD.

■ PANNEAU DE COMMANDE

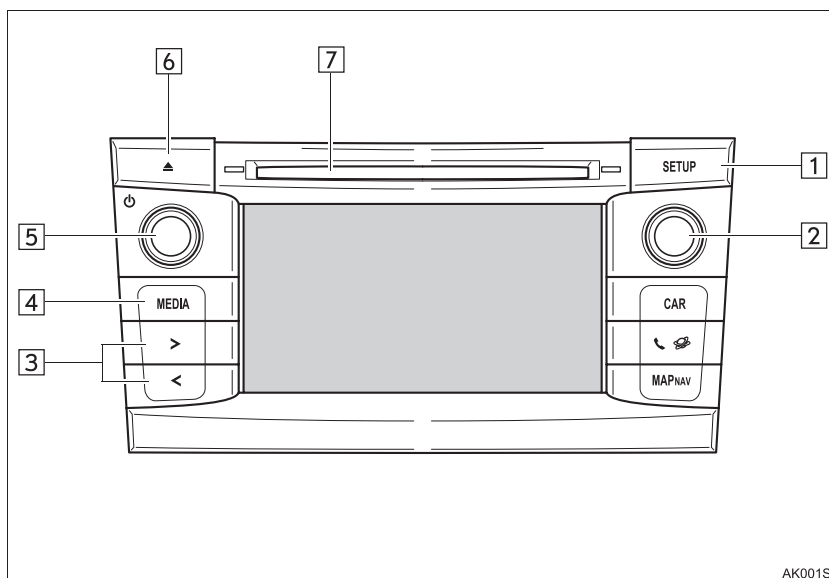

■ ÉCRAN DE COMMANDE

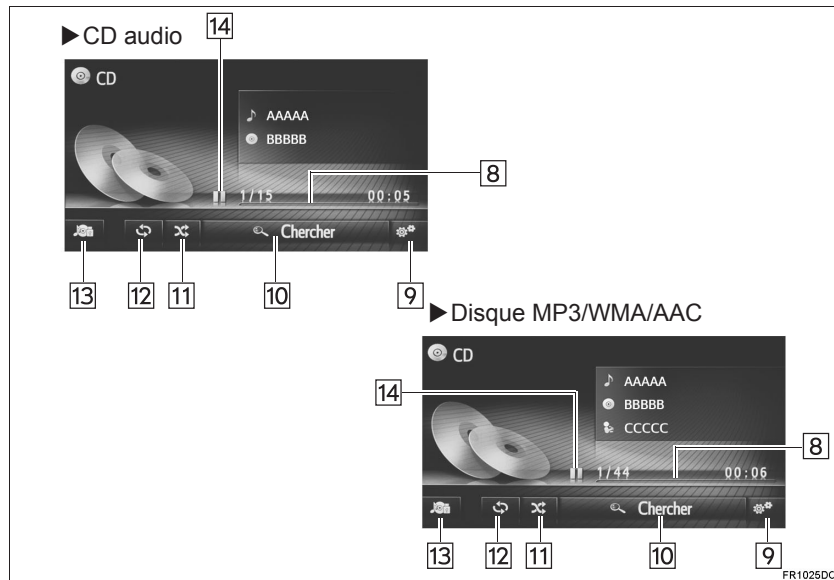

2
SYSTÈME AUDIO

3. FONCTIONNEMENT DE MÉDIA

N°	Fonction
1	Sélectionnez pour régler les paramètres sonores. (→P.156)
2	Bouton de syntonisation/défilement: <ul style="list-style-type: none">• Tournez pour sélectionner une piste.• Tournez pour faire défiler la liste vers le haut/bas.
3	<ul style="list-style-type: none">• Appuyez pour sélectionner une piste.• Maintenez appuyé pour effectuer une avance/un retour rapide.
4	Appuyez pour afficher l'écran de sélection de mode média.
5	Bouton d'alimentation/de volume: <ul style="list-style-type: none">• Tournez pour régler le volume.• Appuyez pour activer/désactiver le système audio.
6	Appuyez pour éjecter un disque.
7	Fente de disque
8	Indique l'avancement
9	Sélectionnez pour afficher l'écran des options des CD audio, des disques MP3/WMA/AAC.
10	<ul style="list-style-type: none">• CD audio: Sélectionnez pour afficher une liste des pistes.• Disque MP3/WMA/AAC: Sélectionnez pour afficher une liste des dossiers.
11	Sélectionnez pour paramétrer la lecture en mode aléatoire.
12	Sélectionnez pour paramétrer la lecture en mode de répétition.
13	Sélectionnez pour afficher l'écran de sélection de source média.
14	Sélectionnez pour lancer la lecture/mettre sur pause.

INFORMATION

- Si un disque contient des fichiers CD-DA et des fichiers MP3/WMA/AAC, seuls les fichiers CD-DA peuvent être lus.
- Si un disque CD-TEXT est inséré, le titre du disque et la piste s'affichent.
- Si le disque ne contient pas de données CD-TEXT, seul le numéro de la piste s'affiche sur l'écran.

LECTURE D'UN CD AUDIO

RÉPÉTITION

Vous pouvez répéter la lecture de la piste en cours d'écoute.

- 1 Sélectionnez .

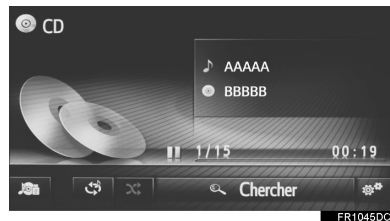



- Chaque fois que vous sélectionnez , le mode change comme suit:
 - répétition piste → désactivé

ORDRE ALÉATOIRE

Vous pouvez sélectionner les pistes automatiquement et de manière aléatoire.

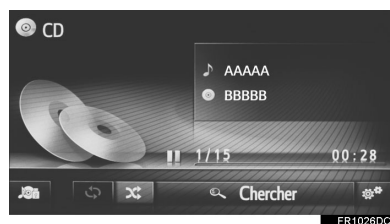
- 1 Sélectionnez .



- Chaque fois que vous sélectionnez , le mode change comme suit:
 - lecture aléatoire → désactivé

LECTURE D'UN DISQUE MP3/WMA/AAC

RÉPÉTITION

Vous pouvez répéter la lecture de la piste ou du dossier en cours d'écoute.

- 1 Sélectionnez .

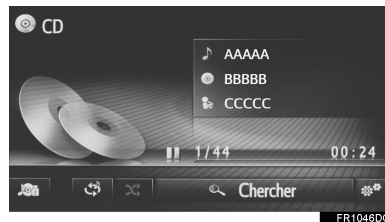



- Chaque fois que vous sélectionnez , le mode change comme suit:
 - répétition piste → répétition dossier → désactivé

ORDRE ALÉATOIRE

Vous pouvez sélectionner les pistes automatiquement et de manière aléatoire.

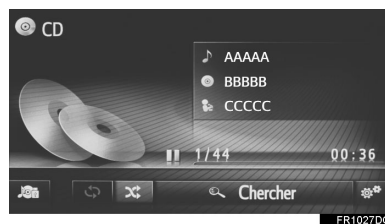
- 1 Sélectionnez .



- Chaque fois que vous sélectionnez , le mode change comme suit:
 - lecture aléatoire → désactivé

2

SYSTÈME AUDIO

OPTIONS DES CD AUDIO OU DES DISQUES MP3/WMA/AAC

- 1** Affichez l'écran de commande CD. (→P.38)
- 2** Sélectionnez .
- 3** Sélectionnez le bouton à paramétrer.

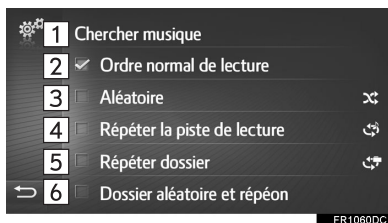

N°	Fonction
1	<ul style="list-style-type: none"> • CD audio: Sélectionnez pour afficher une liste des pistes. • Disque MP3/WMA/AAC: Sélectionnez pour afficher une liste des dossiers.
2	Sélectionnez pour reprendre la lecture des pistes au début de la liste des pistes lorsque la lecture de la dernière piste de la liste est terminée.
3	Sélectionnez pour paramétrer la lecture en mode aléatoire des pistes.
4	Sélectionnez pour paramétrer la lecture en mode de répétition des pistes.
5 *1	Sélectionnez pour paramétrer la lecture en mode de répétition des dossiers.
6 *1, 2	Sélectionnez pour paramétrer la lecture en mode aléatoire et de répétition des dossiers.

*1: Disque MP3/WMA/AAC uniquement

*2: Système de Navigation uniquement

3. FONCTIONNEMENT DE MÉDIA

2. CLÉ USB

VUE D'ENSEMBLE

Les méthodes suivantes vous permettent d'accéder à l'écran de fonctionnement de clé USB:

- ▶ Connexion d'une clé USB (→P.29)
- ▶ Appuyez sur le bouton **"MEDIA"** pour afficher l'écran de sélection de la source audio, puis sélectionnez **"USB"** pour afficher l'écran de commande de clé USB.

2

SYSTÈME AUDIO

■ PANNEAU DE COMMANDE

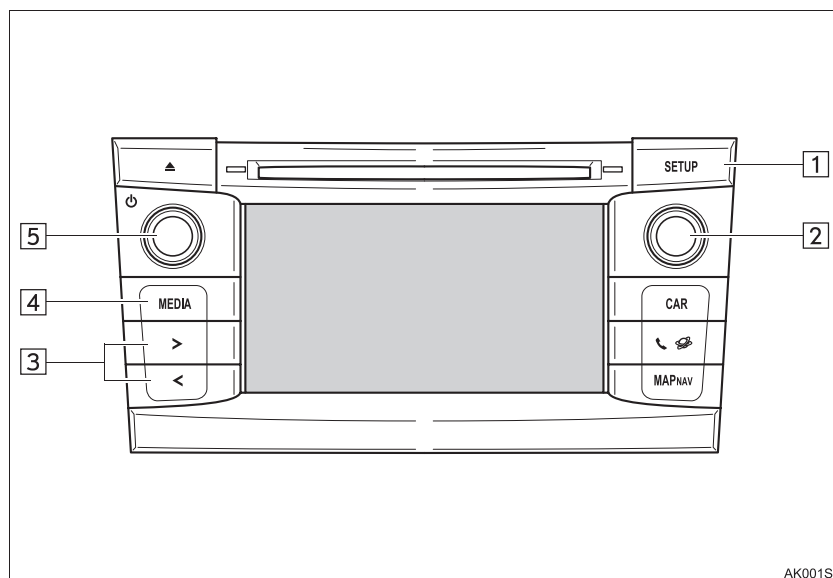

3. FONCTIONNEMENT DE MÉDIA

■ ÉCRAN DE COMMANDE

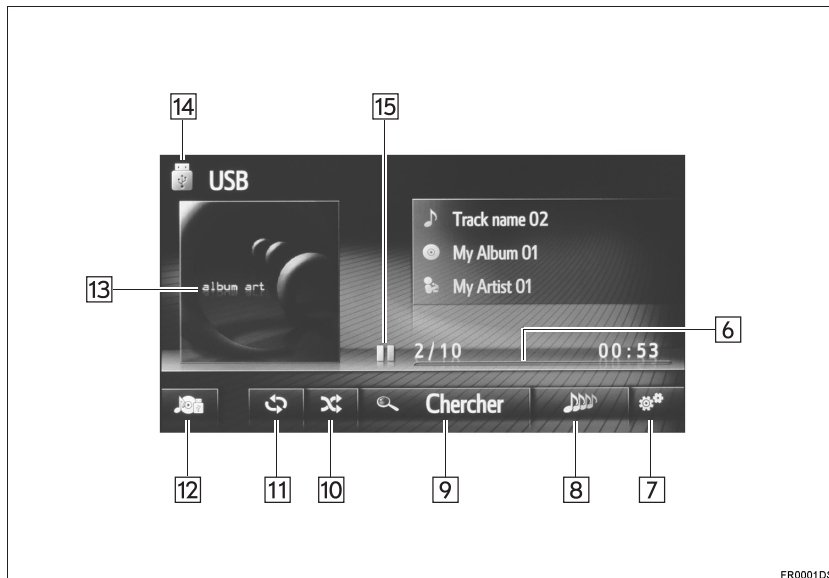

N°	Fonction
1	Sélectionnez pour régler les paramètres sonores. (→P.156)
2	Bouton de syntonisation/défilement: <ul style="list-style-type: none"> • Tournez pour sélectionner une piste. • Tournez pour faire défiler la liste vers le haut/bas.
3	<ul style="list-style-type: none"> • Appuyez pour sélectionner une piste. • Maintenez appuyé pour effectuer une avance/un retour rapide.
4	Appuyez pour afficher l'écran de sélection de mode média.
5	Bouton d'alimentation/de volume: <ul style="list-style-type: none"> • Tournez pour régler le volume. • Appuyez pour activer/désactiver le système audio.
6	Indique l'avancement
7	Sélectionnez pour afficher l'écran des options USB.
8*	Sélectionnez pour créer une nouvelle liste de lecture composée de titres similaires à la chanson en cours de lecture.
9	Sélectionnez pour afficher l'écran de sélection des options puis sélectionnez l'élément souhaité.
10	Sélectionnez pour paramétrer la lecture en mode aléatoire.
11	Sélectionnez pour paramétrer la lecture en mode de répétition.
12	Sélectionnez pour afficher l'écran de sélection de source média.
13	<ul style="list-style-type: none"> • Affichage de la pochette. • Sélectionnez pour afficher une liste des pistes.
14	Sélectionnez pour basculer entre "USB1" et "USB2" lorsque 2 dispositifs USB sont connectés.
15	Sélectionnez pour lancer la lecture/mettre sur pause.

*: Sur modèles équipés

3. FONCTIONNEMENT DE MÉDIA



ATTENTION

- N'actionnez pas les commandes du lecteur ou ne connectez pas la clé USB pendant la conduite.



NOTE

- Selon la taille et la forme de la clé USB connectée au système, le siège du passager peut heurter la clé USB quand on avance le siège. Dans ce cas, ne pas forcer pour avancer le siège, sous peine de causer des dommages à la clé USB ou au terminal, etc.
- Ne laissez pas un lecteur portable dans le véhicule. Des températures élevées à l'intérieur du véhicule peuvent, en particulier, endommager le lecteur portable.
- N'appuyez pas ou n'appliquez pas de pression inutile sur le lecteur portable lorsqu'il est connecté car vous risquez d'endommager le lecteur portable ou son connecteur.
- N'insérez pas de corps étrangers dans le port car vous risquez d'endommager le lecteur portable ou son connecteur.

INFORMATION

- Système de Navigation uniquement: Ce système prend en charge les dispositifs MTP.

LECTURE D'UNE CLÉ USB

RÉPÉTITION

Vous pouvez répéter la lecture de la piste en cours d'écoute.

- 1 Sélectionnez .

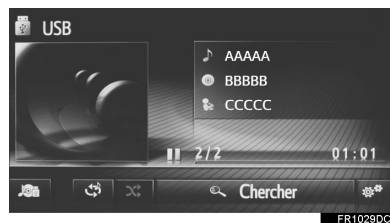



- Chaque fois que vous sélectionnez , le mode change comme suit:
 - répétition piste → désactivé

ORDRE ALÉATOIRE

Vous pouvez sélectionner les pistes automatiquement et de manière aléatoire.

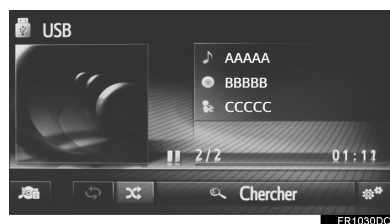
- 1 Sélectionnez .



- Chaque fois que vous sélectionnez , le mode change comme suit:
 - lecture aléatoire → désactivé

CRÉATION D'UNE LISTE DE LECTURE DE CHANSONS SIMILAIRES*

Le système crée une nouvelle liste de lecture composée de titres similaires à la chanson en cours de lecture.

- 1 Sélectionnez .

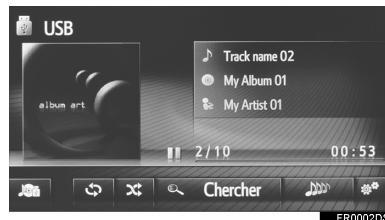

2

SYSTÈME AUDIO

*: Sur modèles équipés

OPTIONS DE LA CLÉ USB

- 1 Affichez l'écran de commande de clé USB. (→P.43)
- 2 Sélectionnez .
- 3 Sélectionnez le bouton à paramétrer.

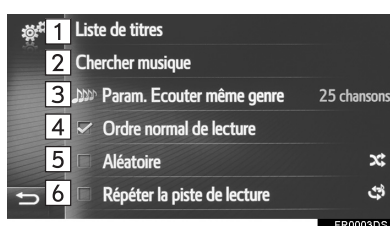

N°	Fonction
1	Sélectionnez pour afficher une liste des pistes.
2	Sélectionnez pour afficher l'écran de sélection des options puis sélectionnez l'élément souhaité.
3*	Sélectionnez entre 25, 50 ou 100 le nombre de chansons devant composer la liste de lecture de titres similaires.
4	Sélectionnez pour reprendre la lecture des pistes au début de la liste des pistes lorsque la lecture de la dernière piste de la liste est terminée.
5	Sélectionnez pour paramétrer la lecture en mode aléatoire.
6	Sélectionnez pour paramétrer la lecture en mode de répétition des pistes.

*: Sur modèles équipés

3. FONCTIONNEMENT DE MÉDIA

3. iPod

VUE D'ENSEMBLE

Les méthodes suivantes vous permettent d'accéder à l'écran de fonctionnement de l'iPod:

- ▶ Connexion d'un iPod (→P.29)
- ▶ Appuyez sur le bouton "**MEDIA**" pour afficher l'écran de sélection de la source audio, puis sélectionnez "**iPod**" pour afficher l'écran de commande de l'iPod.

2

SYSTÈME AUDIO

■ PANNEAU DE COMMANDE

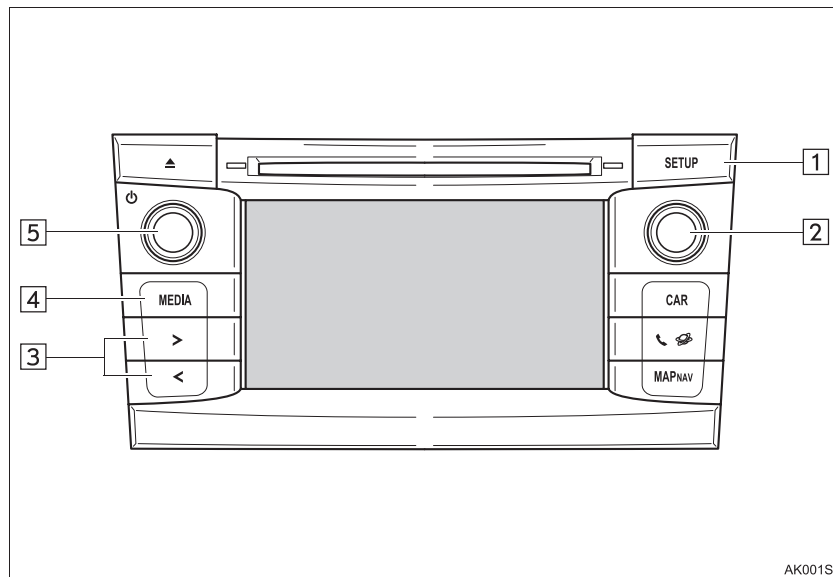

■ ÉCRAN DE COMMANDE

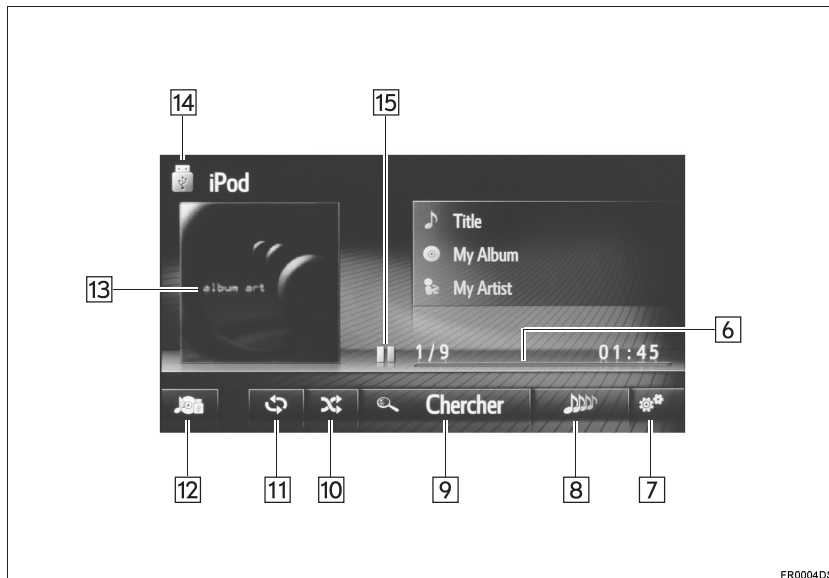

N°	Fonction
1	Sélectionnez pour régler les paramètres sonores. (→P.156)
2	Bouton de syntonisation/défilement: <ul style="list-style-type: none"> • Tournez pour sélectionner une piste. • Tournez pour faire défiler la liste vers le haut/bas.
3	<ul style="list-style-type: none"> • Appuyez pour sélectionner une piste. • Maintenez appuyé pour effectuer une avance/un retour rapide.
4	Appuyez pour afficher l'écran de sélection de mode média.
5	Bouton d'alimentation/de volume: <ul style="list-style-type: none"> • Tournez pour régler le volume. • Appuyez pour activer/désactiver le système audio.
6	Indique l'avancement
7	Sélectionnez pour afficher l'écran des options audio de l'iPod.
8*	Sélectionnez pour créer une nouvelle liste de lecture composée de titres similaires à la chanson en cours de lecture.
9	Sélectionnez pour afficher l'écran de sélection des options puis sélectionnez l'élément souhaité.
10	Sélectionnez pour paramétrer la lecture en mode aléatoire.
11	Sélectionnez pour paramétrer la lecture en mode de répétition.
12	Sélectionnez pour afficher l'écran de sélection de source média.
13	<ul style="list-style-type: none"> • Affichage de la pochette. • Sélectionnez pour afficher une liste des pistes.
14	Sélectionnez pour basculer entre "iPod1" et "iPod2" lorsque 2 iPods sont connectés.
15	Sélectionnez pour lancer la lecture/mettre sur pause.

2

SYSTÈME AUDIO

*: Sur modèles équipés

3. FONCTIONNEMENT DE MÉDIA



ATTENTION

- N'utilisez pas les commandes du lecteur ou ne connectez pas l'iPod pendant la conduite.



NOTE

- Ne laissez pas un lecteur portable dans le véhicule. Des températures élevées à l'intérieur du véhicule peuvent, en particulier, endommager le lecteur portable.
- N'appuyez pas ou n'appliquez pas de pression inutile sur le lecteur portable lorsqu'il est connecté car vous risquez d'endommager le lecteur portable ou son connecteur.
- N'insérez pas de corps étrangers dans le port car vous risquez d'endommager le lecteur portable ou son connecteur.

INFORMATION

- Dès qu'un iPod est connecté à l'aide d'un câble iPod d'origine, l'iPod démarre la charge de sa batterie.
- En fonction de l'iPod et des morceaux enregistrés sur l'iPod, la pochette iPod peut être affichée. L'affichage de la pochette iPod peut prendre quelques instants, et vous risquez de ne pas pouvoir utiliser l'iPod lorsque l'affichage de la pochette est en cours d'exécution. Seules les pochettes iPod qui sont enregistrées au format JPEG peuvent être affichées.
- Lorsqu'un iPod est connecté et que la source audio passe en mode iPod, l'iPod reprend la lecture à partir du même endroit que lors de la dernière utilisation.
- En fonction de l'iPod connecté au système, certaines fonctions peuvent ne pas être disponibles.

AUDIO iPod

RÉPÉTITION

Vous pouvez répéter la lecture de la piste en cours d'écoute.

- 1 Sélectionnez .

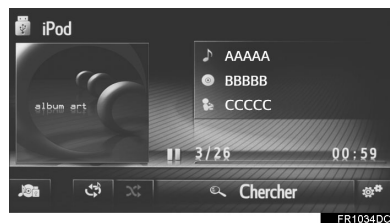



- Chaque fois que vous sélectionnez , le mode change comme suit:
 - répétition piste → désactivé

ORDRE ALÉATOIRE

Vous pouvez sélectionner les pistes automatiquement et de manière aléatoire.

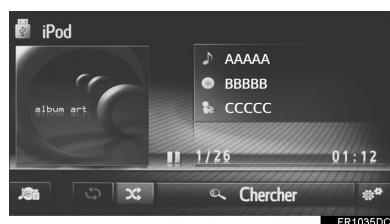
- 1 Sélectionnez .



- Chaque fois que vous sélectionnez , le mode change comme suit:
 - lecture aléatoire → désactivé

CRÉATION D'UNE LISTE DE LECTURE DE CHANSONS SIMILAIRES*

Le système crée une nouvelle liste de lecture composée de titres similaires à la chanson en cours de lecture.

- 1 Sélectionnez .

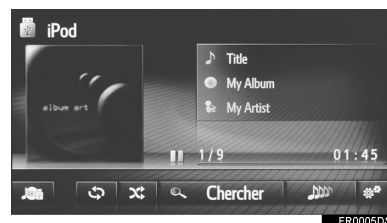

2

SYSTÈME AUDIO

*: Sur modèles équipés

OPTIONS AUDIO iPod

- 1 Affichez l'écran de commande iPod.
(→P.49)
- 2 Sélectionnez .
- 3 Sélectionnez le bouton à paramétrer.

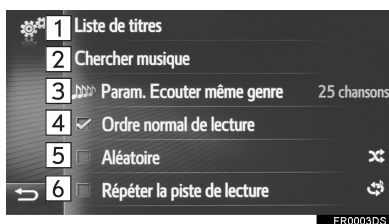

N°	Fonction
1	Sélectionnez pour afficher une liste des pistes.
2	Sélectionnez pour afficher l'écran de sélection des options puis sélectionnez l'élément souhaité.
3*	Sélectionnez entre 25, 50 ou 100 le nombre de chansons devant composer la liste de lecture de titres similaires.
4	Sélectionnez pour reprendre la lecture des pistes au début de la liste des pistes lorsque la lecture de la dernière piste de la liste est terminée.
5	Sélectionnez pour paramétrer la lecture en mode aléatoire.
6	Sélectionnez pour paramétrer la lecture en mode de répétition des pistes.

*: Sur modèles équipés

3. FONCTIONNEMENT DE MÉDIA

4. AUX

VUE D'ENSEMBLE

Les méthodes suivantes vous permettent d'accéder à l'écran de fonctionnement AUX:

- ▶ Connexion d'un dispositif au port AUX (→P.29)
- ▶ Appuyez sur le bouton **"MEDIA"** pour afficher l'écran de sélection de la source audio, puis sélectionnez **"AUX"** pour afficher l'écran de commande AUX.

2

SYSTÈME AUDIO

■ PANNEAU DE COMMANDE

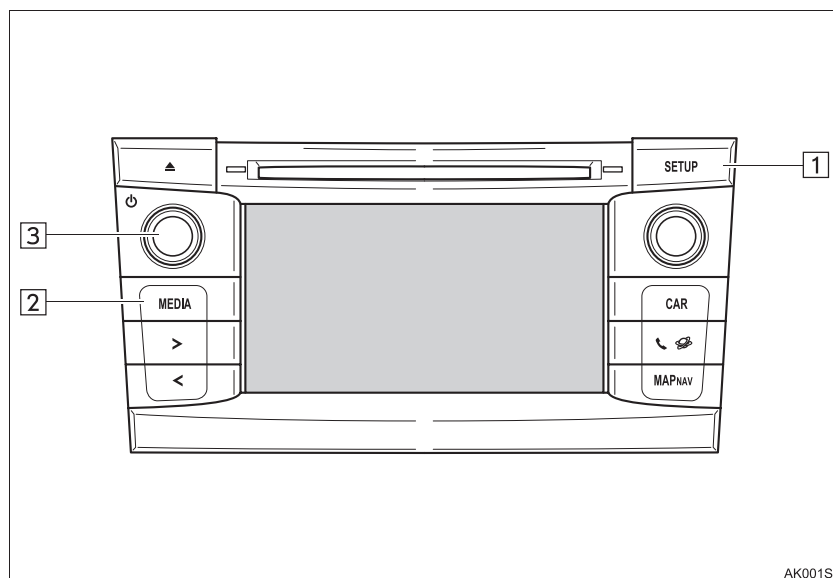

3. FONCTIONNEMENT DE MÉDIA

■ ÉCRAN DE COMMANDE

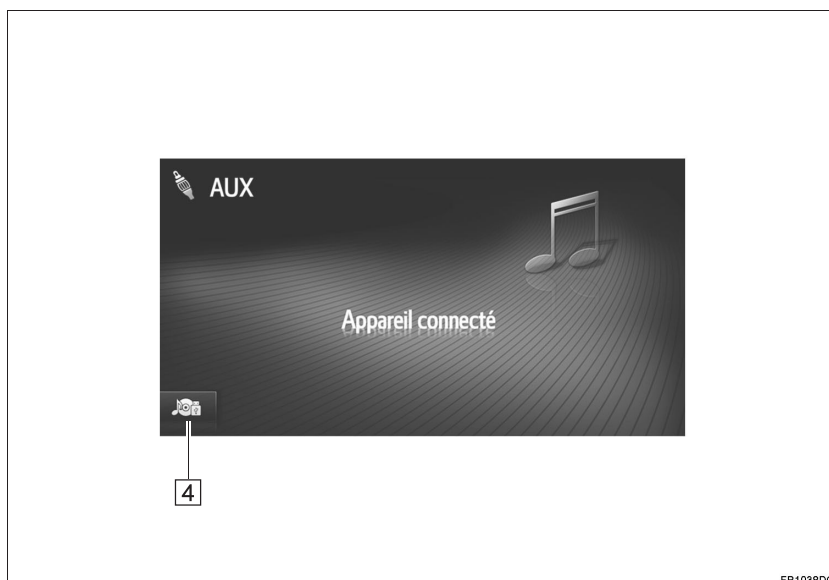

FR1038DC

N°	Fonction
1	Sélectionnez pour régler les paramètres sonores. (→P.156)
2	Appuyez pour afficher l'écran de sélection de mode média.
3	Bouton d'alimentation/de volume: <ul style="list-style-type: none">• Tournez pour régler le volume.• Appuyez pour activer/désactiver le système audio.
4	Sélectionnez pour afficher l'écran de sélection de source média.

 **ATTENTION**

- Ne connectez pas de dispositif audio portable ou n'actionnez pas les commandes pendant la conduite.

 **NOTE**

- Ne laissez pas un dispositif audio portable dans le véhicule. La température à l'intérieur du véhicule peut devenir élevée, causant des dommages au niveau du lecteur.
- N'appuyez pas ou n'appliquez aucune pression inutile sur le dispositif audio portable lorsqu'il est connecté car vous risquez d'endommager le lecteur audio portable ou son connecteur.
- N'insérez pas de corps étrangers dans le port car vous risquez d'endommager le dispositif audio portable ou son connecteur.

2

SYSTÈME AUDIO

3. FONCTIONNEMENT DE MÉDIA

5. AUDIO Bluetooth®

Le système audio Bluetooth® permet aux utilisateurs de profiter de la musique lue sur un lecteur portable par l'intermédiaire des haut-parleurs du véhicule via une communication sans fil.

Ce système audio prend en charge le Bluetooth®, un système de données sans fil capable de lire de la musique audio portable sans câble. Si votre dispositif ne prend pas en charge le Bluetooth®, le système audio Bluetooth® ne fonctionne pas.

VUE D'ENSEMBLE

Les méthodes suivantes vous permettent d'accéder à l'écran de fonctionnement audio Bluetooth®.

En fonction du type de lecteur portable connecté, certaines fonctions peuvent ne pas être disponibles et/ou l'écran peut s'avérer différent de celui indiqué dans ce manuel.

- ▶ Connexion d'un dispositif audio Bluetooth® (→P.62)
- ▶ Appuyez sur le bouton **"MEDIA"** pour afficher l'écran de sélection de la source audio, puis sélectionnez **"Bluetooth*"** pour afficher l'écran de commande du Bluetooth®.

■ PANNEAU DE COMMANDE

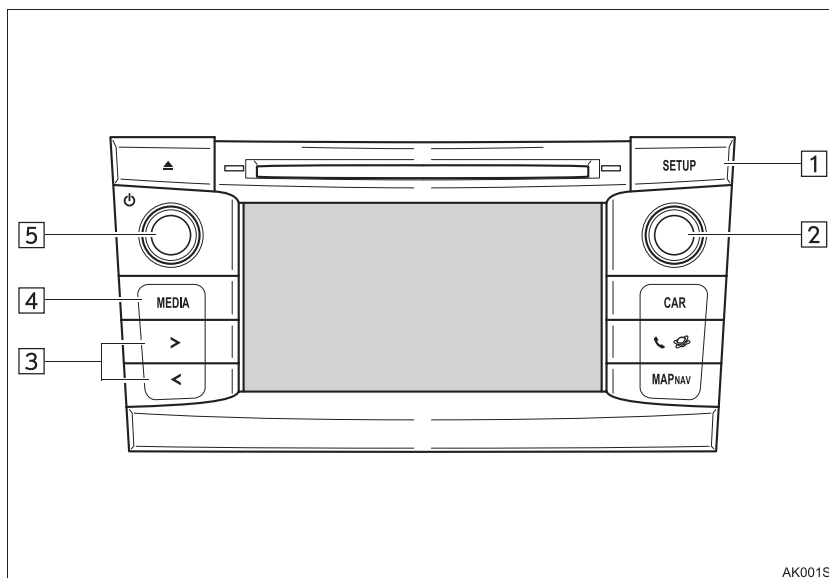

*: Bluetooth est une marque déposée de Bluetooth SIG, Inc.

■ ÉCRAN DE COMMANDE

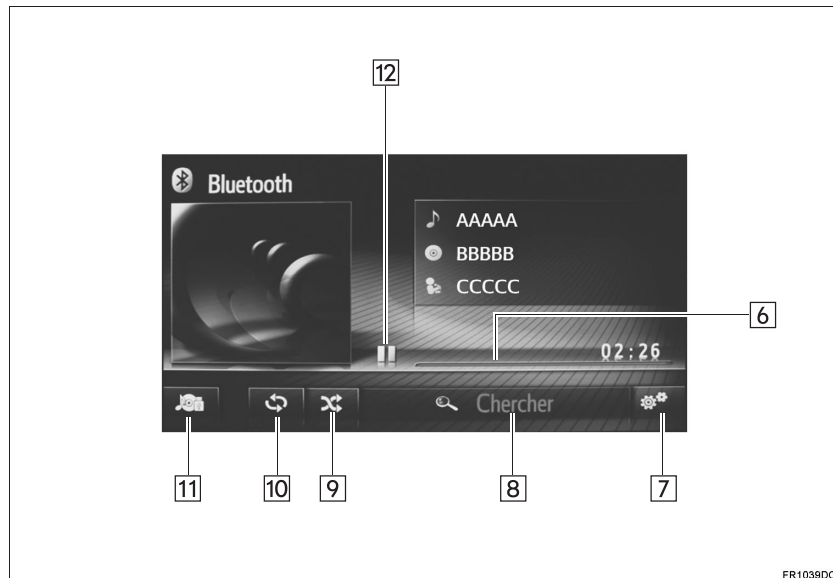

2

SYSTÈME AUDIO

3. FONCTIONNEMENT DE MÉDIA

N°	Fonction
1	Sélectionnez pour régler les paramètres sonores. (→P.156)
2	Bouton de syntonisation/défilement: <ul style="list-style-type: none">• Tournez pour sélectionner une piste.• Tournez pour faire défiler la liste vers le haut/bas.
3	<ul style="list-style-type: none">• Appuyez pour sélectionner une piste.• Maintenez appuyé pour effectuer une avance/un retour rapide.
4	Appuyez pour afficher l'écran de sélection de mode média.
5	Bouton d'alimentation/de volume: <ul style="list-style-type: none">• Tournez pour régler le volume.• Appuyez pour activer/désactiver le système audio.
6	Indique l'avancement
7	Sélectionnez pour afficher l'écran des options audio Bluetooth®.
8	Sélectionnez pour afficher l'écran de sélection des options puis sélectionnez l'élément souhaité.
9	Sélectionnez pour paramétrer la lecture en mode aléatoire.
10	Sélectionnez pour paramétrer la lecture en mode de répétition.
11	Sélectionnez pour afficher l'écran de sélection de source média.
12	Sélectionnez pour lancer la lecture/mettre sur pause.

ATTENTION

- N'utilisez pas les commandes du lecteur ou ne vous connectez pas au système audio Bluetooth® pendant la conduite.
- Votre unité audio est équipée d'antennes Bluetooth®. Les personnes porteuses d'un implant cardiaque (stimulateur implantable, de thérapie de resynchronisation cardiaque ou défibrillateur cardiovertreur implantable) doivent rester à distance raisonnable des antennes Bluetooth®. Les ondes radio risquent d'affecter le fonctionnement de tels dispositifs.
- Avant qu'ils n'utilisent un appareil Bluetooth®, il est demandé aux utilisateurs porteurs d'une prothèse médicale électrique autre que cardiaque (stimulateur implantable, de thérapie de resynchronisation cardiaque ou défibrillateur cardiovertreur implantable) de se renseigner auprès du fabricant de la prothèse quant à son fonctionnement en présence d'ondes radio. Les ondes radio risquent d'avoir des effets inattendus sur le fonctionnement de tels dispositifs médicaux.

NOTE

- Ne laissez pas un lecteur portable dans le véhicule. Des températures élevées à l'intérieur du véhicule peuvent, en particulier, endommager le lecteur portable.

INFORMATION

- Dans les conditions suivantes, ce système risque de ne pas fonctionner:
 - Le dispositif Bluetooth® est désactivé.
 - Le dispositif Bluetooth® n'est pas connecté.
 - Le dispositif Bluetooth® a une batterie faible.
- La connexion du téléphone peut prendre quelques instants lorsque l'audio Bluetooth® est en cours de lecture.
- Pour en savoir plus sur le fonctionnement d'un lecteur portable, reportez-vous au manuel d'instructions fourni avec ce dernier.
- Si le dispositif Bluetooth® est déconnecté en raison d'une mauvaise réception du réseau Bluetooth® lorsque le contact du moteur est placé sur la position suivante, le système se reconnecte automatiquement au lecteur portable.
- ▶ Véhicules sans système d'accès intelligent et de démarrage
Le contact du moteur est placé sur la position "ACC" ou "ON".
- ▶ Véhicules avec système d'accès intelligent et de démarrage
Le contact du moteur est placé en mode ACCESSORY ou IGNITION ON.
- Si le dispositif Bluetooth® est déconnecté en le désactivant, la reconnexion automatique ne se produit pas. Reconnectez le lecteur portable manuellement.
- Les informations du dispositif Bluetooth® sont enregistrées lorsque le lecteur portable est connecté au système audio Bluetooth®. En cas de vente ou de mise au rebut du véhicule, supprimez les informations audio Bluetooth® du système.

CONNEXION AUDIO Bluetooth®

Afin d'utiliser le système audio Bluetooth®, il est nécessaire de jumeler un lecteur portable et de connecter le profil audio (A2DP) avec le système.

Une fois que vous avez connecté un dispositif avec le profil audio (A2DP), vous pouvez profiter de votre musique sur le système audio du véhicule.

Si vous n'avez pas encore connecté un lecteur portable au profil audio (A2DP), vous devez d'abord connecter un lecteur portable avec le profil audio (A2DP), selon les procédures suivantes. Connectez votre lecteur portable avec le profil audio (A2DP) après avoir complètement arrêté le véhicule.

■ SI AUCUN DISPOSITIF N'A ÉTÉ CONNECTÉ

- ▶ Système de Multimédia (→P.131)
- ▶ Système de Navigation (→P.140)

■ CONNEXION D'UN DISPOSITIF SUPPLÉMENTAIRE

- ▶ Système de Multimédia (→P.131)
- ▶ Système de Navigation (→P.140)

■ SÉLECTION D'UN DISPOSITIF CONNECTÉ

- ▶ Système de Multimédia (→P.136)
- ▶ Système de Navigation (→P.146)

ÉCOUTE DE L'AUDIO Bluetooth®

RÉPÉTITION

Vous pouvez répéter la lecture de la piste en cours d'écoute.

- 1 Sélectionnez .

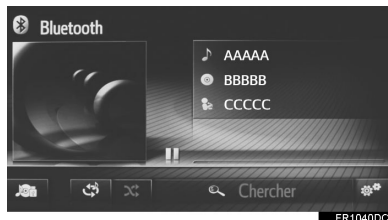

- Chaque fois que vous sélectionnez

, le mode change comme suit:

- répétition piste → désactivé

ORDRE ALÉATOIRE

Vous pouvez sélectionner les pistes automatiquement et de manière aléatoire.

- 1 Sélectionnez .

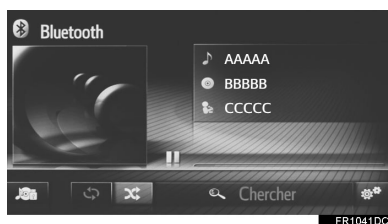

- Chaque fois que vous sélectionnez

, le mode change comme suit:

- lecture aléatoire → désactivé

OPTIONS DE L'AUDIO Bluetooth®

- 1 Affichez l'écran de commande Bluetooth®. (→P.58)
- 2 Sélectionnez .
- 3 Sélectionnez le bouton à paramétrer.

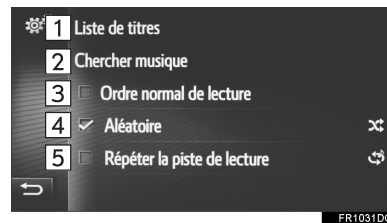

N°	Fonction
1	Sélectionnez pour afficher une liste des pistes.
2	Sélectionnez pour afficher l'écran de sélection des options puis sélectionnez l'élément souhaité.
3	Sélectionnez pour reprendre la lecture des pistes au début de la liste des pistes lorsque la lecture de la dernière piste de la liste est terminée.
4	Sélectionnez pour paramétrer la lecture en mode aléatoire.
5	Sélectionnez pour paramétrer la lecture en mode de répétition des pistes.

2

SYSTÈME AUDIO

3. FONCTIONNEMENT DE MÉDIA

INFORMATION

- Si un dispositif portable prend en charge AVRCP 1.4 et la navigation, la liste des titres et la navigation pour la musique sont disponibles. (Si le dispositif ne prend pas en charge la navigation, ces entrées du menu apparaissent grisées.) Des dispositifs de catégorie inférieure ne prennent pas en charge ces fonctions.
Pour ces dispositifs, la liste des titres et la navigation pour la musique apparaissent grisées.

4. TÉLÉCOMMANDES DU SYSTÈME AUDIO

1. COMMANDES AU VOLANT

Certaines parties du système de navigation/multimédia peuvent être ajustées à l'aide des commandes situées sur le volant.

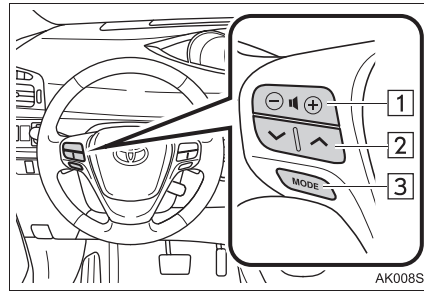

2

SYSTÈME AUDIO

N°	Commande
1	Commande de réglage du volume
2	“^” “v” Commande
3	Bouton “MODE”

► Commande de réglage du volume

Mode	Opération	Fonction
Tous	Appuyez	Augmentation/baisse du volume

4. TÉLÉCOMMANDES DU SYSTÈME AUDIO

► “^” “v” Commande

Mode	Opération	Fonction
Radio AM/FM	Appuyez	Stations prééglées vers le haut/bas (écran de syntonisation prééglée) Liste de stations vers le haut/bas (écran de liste des stations) Recherche haut/bas sans interruption (écran de syntonisation manuelle)
	Maintenez appuyé	Recherche haut/bas sans interruption (écran manuel)
DAB	Appuyez sur	Station présélectionnée haut/bas (écran de syntonisation sur les présélections) Liste des stations haut/bas (écran de liste des stations) ► Système de navigation Recherche haut/bas dans les services (écran de syntonisation manuelle) ► Système multimédia Recherche haut/bas dans les ensembles (écran de syntonisation manuelle)
	Maintenez appuyé	► Système multimédia Recherche haut/bas sans interruption dans les ensembles (écran de syntonisation manuelle)
CD audio, disque MP3/WMA/AAC, USB, iPod, audio Bluetooth®	Appuyez	Piste vers le haut/bas
	Maintenez appuyé	Avance/retour rapide

► Bouton “MODE”

Mode	Opération	Fonction
Radio AM/FM, AUX, DAB	Appuyez	Changement de modes audio
	Maintenez appuyé	Sourdine
CD audio, disque MP3/WMA/AAC, USB, iPod, audio Bluetooth®	Appuyez	Changement de modes audio
	Maintenez appuyé	Pause

5. CONSEILS RELATIFS AU FONCTIONNEMENT DU SYSTÈME AUDIO

1. INFORMATIONS SUR LE FONCTIONNEMENT

NOTE

- Pour éviter d'endommager le système audio:
 - Veiller à ne pas renverser de boissons sur le système audio.
 - N'insérez rien d'autre que des disques appropriés dans la fente de chargement du lecteur de CD.

INFORMATION

- L'utilisation d'un téléphone portable à l'intérieur ou à proximité du véhicule peut provoquer un bruit dans les haut-parleurs du système audio que vous écoutez. Toutefois, cela n'indique pas un dysfonctionnement.

RÉCEPTION RADIO

Habituellement, un problème avec la réception radio ne signifie pas qu'un problème est présent sur votre radio — cela est juste le résultat normal des conditions à l'extérieur du véhicule.

Par exemple, les immeubles et les terrains à proximité peuvent interférer avec la réception FM. Les lignes électriques ou les câbles téléphoniques peuvent interférer avec les signaux AM. Et naturellement, les signaux radio ont une portée limitée, donc plus vous êtes éloigné d'une station, plus son signal est faible. En outre, les conditions de réception changent constamment lorsque votre véhicule se déplace.

Voici quelques problèmes de réception communs qui n'indiquent probablement pas un problème avec votre radio.

2

SYSTÈME AUDIO

FM

Évanouissement du signal et dérive de fréquence des stations: En général, la portée effective de la FM est d'environ 40 km (25 miles). Au-delà de ce périmètre, vous risquez de remarquer un évanouissement du signal et une dérive de fréquence, s'intensifiant à mesure que vous vous éloignez de l'émetteur radio. Ils s'accompagnent souvent de distorsions.

Propagation par trajets multiples: Les signaux FM sont réfléchissants, ce qui permet à deux signaux d'atteindre votre antenne en même temps. Si cela se produit, les signaux s'annulent mutuellement, provoquant un flottement ou une perte de réception momentanés.

Parasites et flottement: Ceci se produit lorsque les signaux sont bloqués par des bâtiments, des arbres ou autres objets de grande taille. L'augmentation du niveau des graves permet de réduire les parasites et le flottement.

Permutation de station: Si le signal FM en cours de réception est interrompu ou affaibli, et qu'une autre station plus puissante émet à proximité sur la bande FM, votre radio peut diffuser la deuxième station jusqu'à ce que le signal initial puisse être capté à nouveau.

AM

Évanouissement du signal: Les émissions AM sont réfléchies par la haute atmosphère — en particulier la nuit. Ces signaux réfléchis peuvent interférer avec ceux qui proviennent directement de la station radio, la station radio émettant alors un signal alternativement fort ou faible.

Interférences de station: Lorsque la fréquence d'un signal réfléchi est très proche de celle d'un signal provenant directement de la station radio, des interférences peuvent se produire, rendant difficile la réception de l'émission.

Parasites: La réception AM est facilement affectée par des sources externes de bruits électriques, tels que des lignes électriques à haute tension, la foudre ou des moteurs électriques. Cela provoque des parasites.

iPod



- “Made for iPod”, “Made for iPhone”, et “Made for iPad” signifient qu’un accessoire électronique a été conçu pour être spécialement connecté à l’iPod, l’iPhone ou l’iPad respectivement, et a été certifié par le développeur pour répondre aux normes de performance d’Apple.
- Apple ne peut pas être tenu responsable du fonctionnement de ce dispositif ou de sa conformité aux normes de sécurité et de réglementation. Veuillez noter que l’utilisation de cet accessoire avec un iPod, un iPhone ou un iPad risque d’affecter les performances sans fil.
- iPad, iPhone, iPod, iPod classic, iPod nano et iPod touch sont des marques déposées par Apple Inc., enregistrées aux États-Unis d’Amérique et dans d’autres pays. Lightning est une marque de Apple Inc.
- Le connecteur Lightning fonctionne avec l’iPhone 5, l’iPod touch (5ème génération) et l’iPod nano (7ème génération).
- Le connecteur 30 broches fonctionne avec l’iPhone 4S, l’iPhone 4, l’iPhone 3GS, l’iPhone 3G, l’iPhone, l’iPod touch (1ère à 4ème générations), l’iPod classic (sauf 5ème génération) et l’iPod nano (1ère, 3ème, 4ème, 5ème et 6ème générations).
- L’USB fonctionne avec l’iPhone 5, l’iPhone 4S, l’iPhone 4, l’iPhone 3GS, l’iPhone 3G, l’iPhone, l’iPod touch (1ère à 5ème générations), l’iPod classic (sauf 5ème génération) et l’iPod nano (1ère, 3ème, 4ème, 5ème, 6ème et 7ème générations).

MODÈLES COMPATIBLES

Les dispositifs iPod®, iPod nano®, iPod classic®, iPod touch® et iPhone® suivants peuvent être utilisés avec ce système.

Fabriqué pour

- iPod touch (5ème génération)
- iPod touch (4ème génération)
- iPod touch (3ème génération)
- iPod touch (2ème génération)
- iPod touch (1ère génération)
- iPod classic (sauf 5ème génération)
- iPod nano (7ème génération)
- iPod nano (6ème génération)
- iPod nano (5ème génération)
- iPod nano (4ème génération)
- iPod nano (3ème génération)
- iPod nano (1ère génération)
- iPhone 5
- iPhone 4S
- iPhone 4
- iPhone 3GS
- iPhone 3G
- iPhone

En fonction des différences entre les modèles ou les versions de logiciel, etc., certains modèles peuvent être incompatibles avec ce système.

COMMENT PRENDRE SOIN DE VOTRE LECTEUR DE CD ET DES DISQUES

- Des températures extrêmement élevées peuvent empêcher votre lecteur de CD de fonctionner. Par temps chaud, utilisez la climatisation pour rafraîchir l'intérieur du véhicule avant d'écouter un disque.
- Les routes cahoteuses ou d'autres vibrations peuvent causer des sauts de lecture au niveau de votre lecteur de CD.
- Si l'humidité entre dans votre lecteur de CD, vous risquez de ne pas entendre de son même si votre lecteur de CD semble fonctionner normalement. Retirez les disques du lecteur de CD et attendez qu'ils sèchent.

⚠ ATTENTION

- Les lecteurs de CD utilisent un rayon laser invisible qui pourrait entraîner une exposition dangereuse aux radiations s'il était dirigé à l'extérieur de l'appareil. Assurez-vous d'utiliser le lecteur de CD correctement.

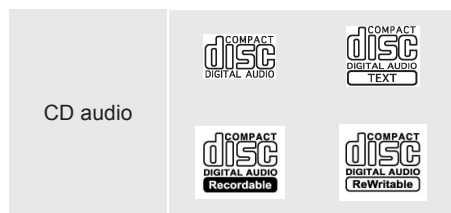

- Utilisez uniquement des disques marqués de la manière indiquée ci-dessus. Les produits suivants risquent de ne pas pouvoir être lus sur votre lecteur de CD.
 - SACD
 - CD dts
 - CD protégé contre la copie
 - CD vidéo

► Disques de forme spéciale

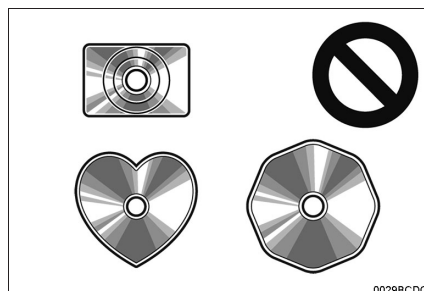

► Disques transparents/translucides

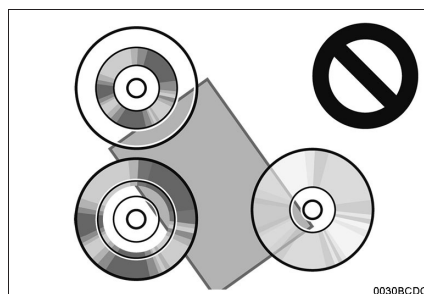

► Disques de mauvaise qualité

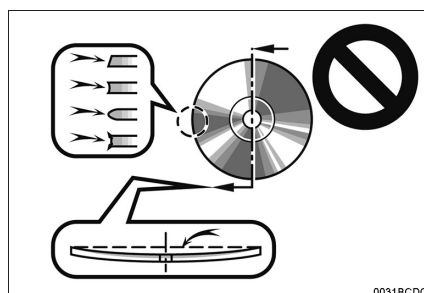

► Disques étiquetés

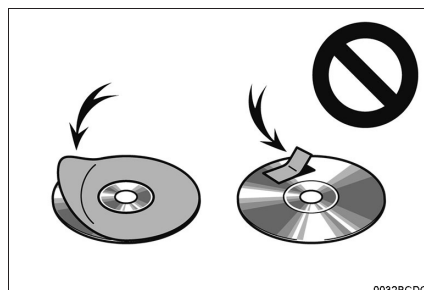

! NOTE

- N'utilisez pas de disques de forme spéciale, transparents/translucides, de mauvaise qualité ou étiquetés comme ceux indiqués sur les illustrations. L'utilisation de tels disques peut endommager le lecteur, ou il peut être impossible d'éjecter le disque.
- Ce système n'est pas conçu pour l'utilisation de Dual Disc. N'utilisez pas Dual Disc car cela risque d'endommager le lecteur.
- N'utilisez pas de disques avec un anneau de protection. L'utilisation de tels disques peut endommager le lecteur, ou il peut être impossible d'éjecter le disque.
- N'utilisez pas de disques imprimables. L'utilisation de tels disques peut endommager le lecteur, ou il peut être impossible d'éjecter le disque.

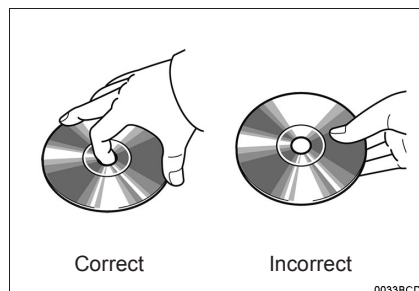

- Manipulez les disques avec soin, en particulier au moment de leur insertion. Tenez-les par le bord et ne les pliez pas. Évitez de laisser des empreintes digitales dessus, en particulier sur le côté brillant.
- Les saletés, les rayures, le voile, les piqûres ou autres dommages sur le disque peuvent causer des sauts de lecture ou la répétition d'une partie d'une piste au niveau du lecteur de CD. (Pour voir une piqûre, mettez le disque à la lumière.)
- Retirez les disques du lecteur de CD lorsque vous ne les utilisez pas. Conservez-les dans leurs étuis en plastique à l'abri de l'humidité, de la chaleur et de la lumière directe du soleil.

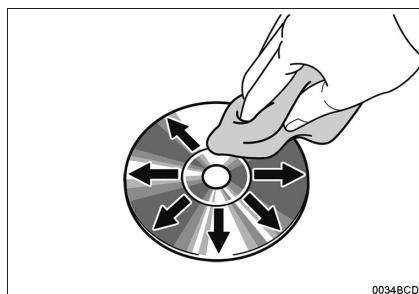

- **Pour nettoyer un disque:** Essayez-le avec un chiffon doux, non pelucheux qui a été humidifié avec de l'eau. Essayez en ligne droite du centre vers le bord du disque (pas en cercles). N'utilisez pas de nettoyant pour disque classique ou de dispositif antistatique.

**INFORMATIONS RELATIVES
AUX FICHIERS****DISPOSITIFS USB COMPATIBLES**

Formats de communication USB	USB 2.0 HS (480 Mbps) et FS (12 Mbps)
Formats de fichier	FAT 16/32
Classe de correspondance	Classe de stockage de masse

**FICHIERS COMPRESSÉS
COMPATIBLES**

Élément	USB	DISQUE
Format de fichier compatible (audio)	MP3/WMA/AAC	
Dossiers dans le dispositif	3000 maximum	192 maximum
Fichiers dans le dispositif	9999 maximum	255 maximum
Fichiers par dossier	255 maximum	—

**FRÉQUENCE
D'ÉCHANTILLONNAGE
CORRESPONDANT**

Type de fichier	Fréquence (kHz)
Fichiers MP3: MPEG 1 LAYER 3	32/44.1/48
Fichiers MP3: MPEG 2 LSF LAYER 3	16/22.05/24
Fichiers WMA: Ver. 7, 8, 9 (9.1/9.2)	32/44.1/48
Fichiers AAC: MPEG4/AAC-LC	11.025/12/16/ 22.05/24/32/ 44.1/48

**DÉBITS BINAIRE
CORRESPONDANTS**

Type de fichier	Débit binaire (kbps)
Fichiers MP3: MPEG 1 LAYER 3	32 - 320
Fichiers MP3: MPEG 2 LSF LAYER 3	8 - 160
Fichiers WMA: Ver. 7, 8	CBR 48 - 192
Fichiers WMA: Ver. 9 (9.1/9.2)	CBR 48 - 320
Fichiers AAC: MPEG4/AAC-LC	16 - 320

(débit binaire variable compatible (VBR))

- MP3 (couche 3 audio du MPEG), WMA (Windows Media Audio) et AAC (codage audio avancé) sont les normes de compression audio.
- Ce système peut lire les fichiers MP3/WMA/AAC sur les disques CD-R, CD-RW et la clé USB.
- Ce système peut lire des enregistrements de disques compatibles avec la norme ISO 9660 niveau 1 et niveau 2 et avec le système de fichiers Romeo et Joliet.
- Lorsque vous nommez un fichier MP3/WMA/AAC, ajoutez l'extension de fichier appropriée (.mp3/.wma/.m4a).
- Le système lit les fichiers avec extensions mp3/.wma/.m4a respectivement sous forme de fichiers MP3/WMA/AAC. Pour éviter les erreurs de bruit et de lecture, utilisez l'extension de fichier appropriée.
- Ce système peut lire uniquement la première session lors de l'utilisation de disques CD multisession compatibles.
- Les fichiers MP3 sont compatibles avec les formats ID3 Tag Ver. 1.0, Ver. 1.1, Ver. 2.2 et Ver. 2.3. Ce système ne peut pas afficher le titre du disque, le titre de la piste et le nom de l'artiste dans d'autres formats.
- Les fichiers WMA/AAC peuvent contenir une balise WMA/AAC qui est utilisée de la même manière qu'une balise ID3. Les balises WMA/AAC contiennent des informations telles que le titre de la piste et le nom de l'artiste.
- La fonction d'accentuation est uniquement disponible lors de la lecture des fichiers MP3/WMA enregistrés à 32, 44,1 et 48 kHz.
- Ce système peut lire des fichiers AAC encodés par iTunes.
- La qualité sonore des fichiers MP3/WMA s'améliore généralement avec des débits binaires plus élevés. Afin d'atteindre un niveau raisonnable de qualité sonore, les disques enregistrés avec un débit binaire d'au moins 128 kbps sont recommandés.
- Les listes de lecture M3u ne sont pas compatibles avec le lecteur de CD.
- Les formats MP3i (MP3 interactif) et MP3PRO ne sont pas compatibles avec le lecteur audio.
- Le lecteur est compatible avec VBR (débit binaire variable).
- Lors de la lecture de fichiers enregistrés comme fichiers VBR (débit binaire variable), la durée de lecture ne s'affiche pas correctement si l'avance ou le retour rapide sont utilisés.
- Il n'est pas possible de vérifier les dossiers qui ne contiennent pas de fichiers MP3/WMA/AAC.

- Les fichiers MP3/WMA/AAC dans des dossiers comprenant jusqu'à 8 niveaux peuvent être lus. Toutefois, le démarrage de la lecture peut être retardé lorsque vous utilisez des disques contenant de nombreux niveaux de dossiers. Pour cette raison, nous vous recommandons de créer des disques ne comprenant pas plus de 2 niveaux de dossiers.

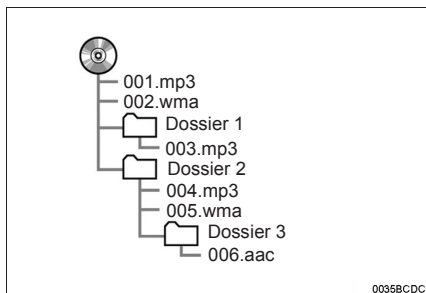

- L'ordre de lecture d'un disque compact possédant la structure indiquée ci-dessus est le suivant:

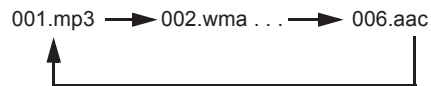

- Les changements d'ordre dépendent de l'ordinateur personnel et du logiciel d'encodage MP3/WMA/AAC que vous utilisez.

DISQUES CD-R ET CD-RW

- Les disques CD-R/CD-RW qui n'ont pas été soumis au "processus de finalisation" (un processus qui permet aux disques d'être lus sur un lecteur CD classique) ne peuvent pas être lus.
- Il peut s'avérer impossible de lire des disques CD-R/CD-RW enregistrés sur un graveur de CD de musique ou un ordinateur personnel en raison des caractéristiques du disque, de rayures ou de saletés sur le disque, ou de saletés, de condensation, etc. sur la lentille de l'unité.
- La lecture des disques enregistrés sur un ordinateur personnel peut ne pas être possible en fonction des paramètres d'application et de l'environnement. Enregistrez avec le format correct. (Pour des détails, contactez les fabricants d'application appropriés des applications.)
- Les disques CD-R/CD-RW risquent d'être endommagés par une exposition directe aux rayons du soleil, à des températures élevées ou d'autres conditions de stockage. L'unité risque d'être incapable de lire certains disques endommagés.
- Si vous insérez un disque CD-RW dans le lecteur MP3/WMA, la lecture démarre plus lentement qu'avec un disque CD ou CD-R classique.
- Les enregistrements sur CD-R/CD-RW ne peuvent pas être lus à l'aide du système DDCCD (CD à double densité).

TERMES**ÉCRITURE PAR PAQUETS**

- Il s'agit d'un terme général qui décrit le processus d'écriture de données sur demande sur des CD-R, etc., de la même manière que les données sont écrites sur une disquette ou des disques durs.

BALISE ID3

- Il s'agit d'une méthode d'incorporation des informations liées aux pistes dans un fichier MP3. Ces informations incorporées peuvent comprendre le titre de la piste, le nom de l'artiste, le titre de l'album, le genre de musique, l'année de production, des commentaires, la pochette et d'autres données. Le contenu peut être librement modifié à l'aide d'un logiciel comprenant des fonctions de modification de balise ID3. Bien que les balises soient limitées au nombre de caractères, les informations peuvent être affichées lors de la lecture de la piste.

BALISE WMA

- Les fichiers WMA peuvent contenir une balise WMA qui est utilisée de la même manière qu'une balise ID3. Les balises WMA contiennent des informations telles que le titre de la piste, le nom de l'artiste.

FORMAT ISO 9660

- Il s'agit de la norme internationale pour le formatage des dossiers et des fichiers de CD-ROM. Pour le format ISO 9660, il existe deux niveaux de réglementation.
- Niveau 1: Le nom du fichier est au format 8.3 (noms de fichiers à 8 caractères, avec une extension de fichier à 3 caractères. Les noms de fichiers doivent être composés de lettres majuscules à un octet et de chiffres. Le symbole “_” peut également être inclus.)
- Niveau 2: Le nom du fichier peut avoir jusqu'à 31 caractères (y compris le caractère de séparation “.” et l'extension de fichier). Chaque dossier doit contenir moins de 8 hiérarchies.

m3u

- Les listes de lecture créées à l'aide du logiciel “WINAMP” ont une extension de fichier de liste de lecture (.m3u).

MP3

- MP3 est une norme de compression audio déterminée par un groupe de travail (MPEG) de l'ISO (organisation internationale de normalisation). MP3 compresse les données audio à environ 1/10 de la taille de celles des disques classiques.

WMA

- WMA (Windows Media Audio) est un format de compression audio développé par Microsoft®. Il compresse les fichiers dans une taille inférieure à celle des fichiers MP3. Les formats de décodage des fichiers WMA sont Ver. 7, 8 et 9.
- Ce produit est protégé par certains droits de propriété intellectuelle de Microsoft Corporation et de parties tierces. L'utilisation ou la distribution d'une telle technologie en dehors de ce produit est interdite sans licence de Microsoft ou d'une filiale agréée de Microsoft et de parties tierces.

AAC

- AAC est l'abréviation de codage audio avancé et se réfère à une norme technologique de compression audio utilisée avec MPEG2 et MPEG4.

5. CONSEILS RELATIFS AU FONCTIONNEMENT DU SYSTÈME AUDIO

2

SYSTÈME AUDIO

1 **INFORMATIONS DE BASE
AVANT L'UTILISATION**

1. RÉFÉRENCE RAPIDE	80
2. SYSTÈME MAINS LIBRES	83
UTILISATION DE LA COMMANDE DE TÉLÉPHONE/DU MICROPHONE	84
AU SUJET DU RÉPERTOIRE TÉLÉPHONIQUE DE CE SYSTÈME	85
LORSQUE VOUS SOUHAITEZ VENDRE VOTRE VÉHICULE	85
CONNEXION D'UN TÉLÉPHONE Bluetooth®	86
3. ENREGISTREMENT D'UNE ENTRÉE	87
ENREGISTREMENT D'UNE NOUVELLE ENTRÉE	87
AFFICHAGE ET MODIFICATION DES INFORMATIONS RELATIVES À L'ENTRÉE	89
ENVOI DE CONTACTS MÉMORISÉS À UNE CLÉ USB	90

3

SYSTÈME MAINS LIBRES Bluetooth®

2 FONCTIONNEMENT DU TÉLÉPHONE

- 1. **APPEL SUR UN TÉLÉPHONE Bluetooth®** 91
 - AU MOYEN DE LA COMPOSITION 91
 - AU MOYEN DE LA LISTE DE CONTACTS 92
 - AU MOYEN DU RÉPERTOIRE TÉLÉPHONIQUE 93
 - AU MOYEN DES LISTES D'APPELS 94
 - APPEL EN UTILISANT UN MESSAGE COURT 94
 - AU MOYEN D'UN APPEL PDI* 95
 - EN SÉLECTIONNANT LE BOUTON D'ÉCRAN SOS 95
- 2. **RÉCEPTION D'APPELS SUR UN TÉLÉPHONE Bluetooth®** 97
- 3. **CONVERSATION AU MOYEN D'UN TÉLÉPHONE Bluetooth®** 98
 - ENVOI DE TONALITÉS 99
 - COMPOSITION D'UN SECOND NUMÉRO 100
 - RÉGLAGE DU VOLUME DU RÉCEPTEUR 101

3 FONCTION DE MESSAGE COURT

- 1. **FONCTION DE MESSAGE COURT** 102
 - RÉCEPTION D'UN MESSAGE COURT 102
 - LECTURE DES MESSAGES COURTS REÇUS 102
 - LECTURE DES MESSAGES COURTS ENVOYÉS 103
 - ENVOI D'UN NOUVEAU MESSAGE COURT 104

4 QUE FAIRE SI...

- 1. **GUIDE DE DÉPANNAGE** 107





Certaines fonctions ne peuvent pas être utilisées pendant la conduite.

*: Point d'intérêt

1. INFORMATIONS DE BASE AVANT L'UTILISATION

1. RÉFÉRENCE RAPIDE

■ ÉCRAN DE MENU "Téléphone"

Appuyer sur le bouton  permet d'accéder à l'écran de menu "Téléphone".
Chaque fois que vous appuyez sur le bouton , l'écran bascule entre l'écran de menu "Téléphone" et l'écran de menu "Extras"/"Toyota online".
Lorsque vous appuyez sur le bouton , l'écran qui était affiché en dernier s'affiche.
Sélectionnez  pour afficher l'écran de menu "Téléphone".

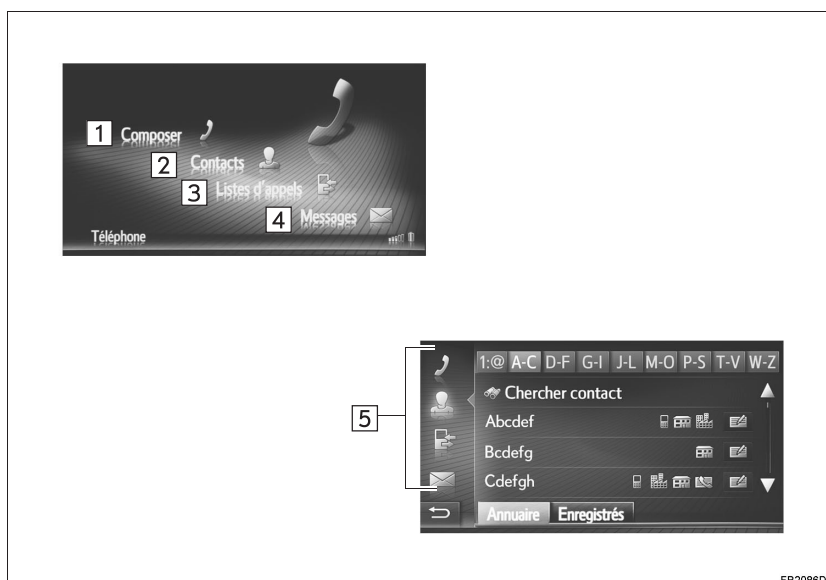

1. INFORMATIONS DE BASE AVANT L'UTILISATION

N°	Fonction	Page
1	Sélectionnez pour afficher l'écran "Composer". Un appel peut être passé en composant le numéro.	91
2	Sélectionnez pour afficher l'écran "Contacts". Vous pouvez sélectionner et appeler une entrée de la liste de contacts sur l'écran "Enregistrés" et "Annuaire".	92
3	Sélectionnez pour afficher l'écran "Listes d'appels". Vous pouvez sélectionner et appeler une entrée à partir des listes d'appels manqués, reçus ou composés.	94
4	Sélectionnez pour afficher l'écran "Messages". Une liste des messages courts reçus et envoyés et un menu permettant de créer de nouveaux messages courts peuvent être affichés.	102
5	Sélectionnez l'icône correspondant pour passer à l'écran "Composer", "Contacts", "Listes d'appels" ou "Messages".	—

3

SYSTÈME MAINS LIBRES Bluetooth®

1. INFORMATIONS DE BASE AVANT L'UTILISATION

■ ÉCRAN "Composer"

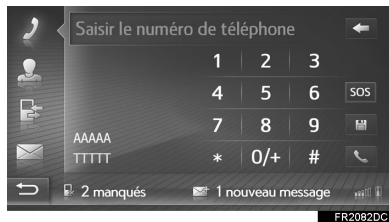

- Cet écran peut être affiché en sélectionnant  sur l'un des écrans de téléphone.

■ ÉCRAN "Messages"

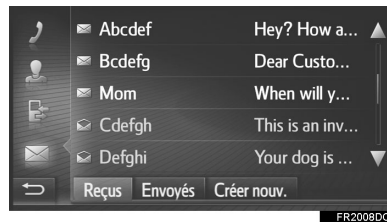

- Cet écran peut être affiché en sélectionnant  sur l'un des écrans de téléphone.

■ ÉCRAN "Contacts"



- Cet écran peut être affiché en sélectionnant  sur l'un des écrans de téléphone.

■ ÉCRAN "Listes d'appels"

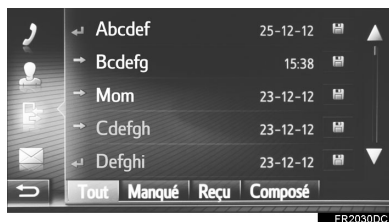

- Cet écran peut être affiché en sélectionnant  sur l'un des écrans de téléphone.

1. INFORMATIONS DE BASE AVANT L'UTILISATION

2. SYSTÈME MAINS LIBRES

Le système mains libres Bluetooth® vous permet de passer ou de recevoir un appel sans retirer les mains du volant, en connectant votre téléphone portable.

Ce système prend en charge le Bluetooth®. Bluetooth® est un système de données sans fil permettant de passer des appels sans que votre téléphone portable ne soit connecté par un câble ou placé sur un socle.

La procédure de fonctionnement du système est expliquée dans cette section.



ATTENTION

- Utilisez un téléphone portable ou connectez le téléphone Bluetooth® uniquement lorsque cela est sûr et légal de le faire.
- Votre unité audio est équipée d'antennes Bluetooth®. Les personnes porteuses d'un implant cardiaque (stimulateur implantable, de thérapie de resynchronisation cardiaque ou défibrillateur cardiovertreur implantable) doivent rester à distance raisonnable des antennes Bluetooth®. Les ondes radio risquent d'affecter le fonctionnement de tels dispositifs.
- Avant qu'ils n'utilisent un appareil Bluetooth®, il est demandé aux utilisateurs porteurs d'une prothèse médicale électrique autre que cardiaque (stimulateur implantable, de thérapie de resynchronisation cardiaque ou défibrillateur cardiovertreur implantable) de se renseigner auprès du fabricant de la prothèse quant à son fonctionnement en présence d'ondes radio. Les ondes radio risquent d'avoir des effets inattendus sur le fonctionnement de tels dispositifs médicaux.



NOTE

- Ne laissez pas votre téléphone portable dans le véhicule. La température à l'intérieur risque de s'élever jusqu'à un niveau qui pourrait endommager le téléphone.

INFORMATION

- Si votre téléphone portable ne prend pas en charge le Bluetooth®, ce système ne fonctionne pas.
- Dans les conditions suivantes, le système risque de ne pas fonctionner :
 - Le téléphone portable est éteint.
 - La position actuelle est en dehors de la zone de communication.
 - Le téléphone portable n'est pas connecté.
 - La batterie du téléphone portable est faible.
- Lorsque vous utilisez les systèmes audio et mains libres Bluetooth® simultanément, les problèmes suivants risquent de se produire.
 - La connexion Bluetooth® risque d'être coupée.
 - Du bruit peut être entendu pendant la lecture audio Bluetooth®.

3

SYSTÈME MAINS LIBRES Bluetooth®

UTILISATION DE LA COMMANDE DE TÉLÉPHONE/DU MICROPHONE

► Commande au volant

En appuyant sur la commande de téléphone, vous pouvez recevoir ou terminer un appel sans retirer les mains du volant.

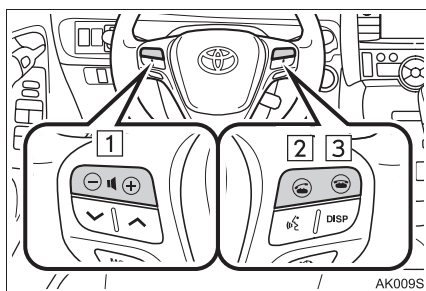

1 Commande de réglage du volume

- Appuyez sur le côté "+" pour augmenter le volume.
- Appuyez sur le côté "-" pour diminuer le volume.

2 Commande permettant de décrocher

3 Commande permettant de raccrocher

► Microphone

Le microphone est utilisé pour parler au téléphone.

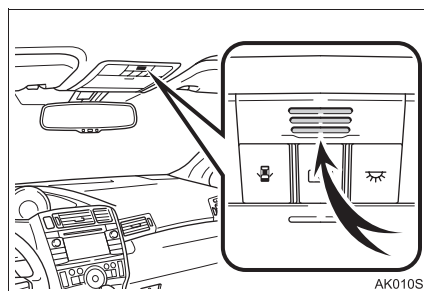

INFORMATION

- La voix de l'interlocuteur est émise par les haut-parleurs avant. Le système audio est mis en sourdine pendant les appels téléphoniques.
- Parlez au téléphone tour à tour avec l'interlocuteur. Si vous parlez simultanément, vous risquez de ne pas vous entendre. (Il ne s'agit pas d'un dysfonctionnement.)
- Maintenez le volume de la voix reçue bas. Dans le cas contraire, un écho se produit et la voix reçue risque d'être entendue à l'extérieur du véhicule. Lorsque vous parlez au téléphone, parlez clairement en direction du microphone.
- Dans les situations suivantes, votre voix risque de ne pas être entendue par l'interlocuteur.
 - Conduite sur une route non pavée. (À cause du bruit de la circulation.)
 - Conduite à vitesse élevée.
 - Une vitre est ouverte.
 - Les bouches d'aération de la climatisation sont orientées en direction du microphone.
 - Le bruit du ventilateur de climatisation est important.
 - Le réseau du téléphone portable présente un problème.

AU SUJET DU RÉPERTOIRE TÉLÉPHONIQUE DE CE SYSTÈME

- Les données suivantes sont mémorisées pour chaque téléphone enregistré. Lorsqu'un autre téléphone est en cours de connexion, vous ne pouvez pas lire les données enregistrées.
 - Données du répertoire téléphonique
 - Données de l'historique des appels

INFORMATION

- Lorsque vous supprimez le téléphone, les données mentionnées ci-dessus sont également supprimées.

LORSQUE VOUS SOUHAITEZ VENDRE VOTRE VÉHICULE

Un grand nombre de données personnelles sont enregistrées lorsque vous utilisez le système mains libres. Lorsque vous souhaitez vendre votre véhicule, initialisez vos données. (→P.126)

- Vous pouvez initialiser les données suivantes du système.
 - Données du répertoire téléphonique
 - Données de l'historique des appels
 - Paramétrage du volume
 - Paramétrage du Bluetooth®
 - Tous les paramètres du téléphone
 - Modèle de message court

INFORMATION

- Une fois les données initialisées, toutes les données personnelles sont effacées. Soyez très vigilant lors de l'initialisation des données.

CONNEXION D'UN TÉLÉPHONE Bluetooth®

Afin d'utiliser le système mains libres, il est nécessaire de coupler le téléphone et de connecter le profil de téléphone (HFP) avec le système.

Une fois que le profil a été connecté, des appels mains libres peuvent être passés.

Si vous n'avez pas encore connecté de téléphone Bluetooth® avec le profil de téléphone (HFP), vous devez d'abord connecter votre téléphone au profil de téléphone (HFP), selon la procédure suivante. Connectez votre téléphone Bluetooth® avec le profil de téléphone (HFP) une fois que le véhicule est à l'arrêt complet.

1 Appuyez sur le bouton .

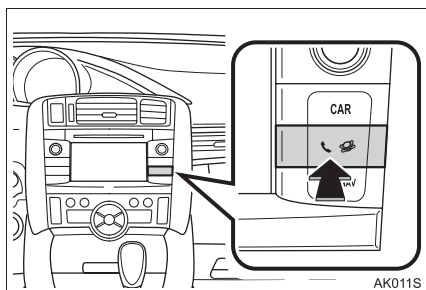

2 Sélectionnez "Oui".



● Cet écran peut être affiché en appuyant sur la commande  située sur le volant.

3 Suivez les étapes de "JUMELAGE D'UN DISPOSITIF Bluetooth®". (→P.131, 140)

1. INFORMATIONS DE BASE AVANT L'UTILISATION

3. ENREGISTREMENT D'UNE ENTRÉE





ENREGISTREMENT D'UNE NOUVELLE ENTRÉE

Jusqu'à 200 numéros peuvent être enregistrés avec ce système.

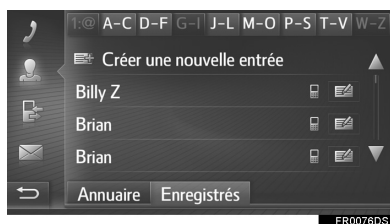
ENREGISTREMENT À PARTIR DE L'ÉCRAN "Contacts"

- 1 Affichez l'écran de menu "Téléphone" et sélectionnez **"Contacts"**. (→P.80)
- 2 Sélectionnez l'onglet **"Enregistrés"**.
- 3 Sélectionnez **"Créer une nouvelle entrée"**.





- 4 Sélectionnez l'un des 4 types de téléphone ( ,  ,  ou ) et entrez un numéro.

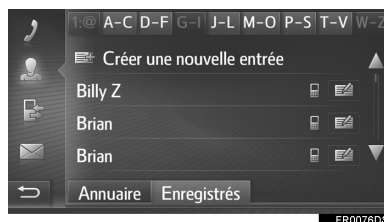

- Vous pouvez entrer un numéro de téléphone pour chaque type de téléphone.
- 5 Sélectionnez  .
 - 6 Entrez le nom de l'entrée puis sélectionnez **"OK"**.

- 7 Vérifiez que l'entrée est enregistrée dans la liste "Enregistrés".



- Sélectionnez  pour afficher et modifier les informations relatives à l'entrée. (→P.89)

ENREGISTREMENT À PARTIR DE L'ÉCRAN "Composer"

- 1 Affichez l'écran de menu "Téléphone". (→P.80)
- 2 Sélectionnez **"Composer"**.
- 3 Entrez les chiffres.
- 4 Sélectionnez  .
- 5 Suivez les étapes de "ENREGISTREMENT À PARTIR DE L'ÉCRAN "Contacts" à partir de l'"ÉTAPE 6". (→P.87)

INFORMATION

- Le type de téléphone est enregistré en tant que  .

3

SYSTÈME MAINS LIBRES Bluetooth®

ENREGISTREMENT À PARTIR DE L'ÉCRAN "Annuaire"

- 1 Recherchez l'entrée à partir de "Annuaire". (→P.93)
- 2 Sélectionnez  pour l'élément souhaité.
- 3 Sélectionnez "Ajouter aux contacts enregistrés".
- 4 Suivez les étapes de "ENREGISTREMENT À PARTIR DE L'ÉCRAN "Contacts" à partir de l'"ÉTAPE 6". (→P.87)

INFORMATION

- Le type de téléphone est enregistré en tant que .
- Système de Navigation uniquement: Si le contact inclut une adresse et un numéro de téléphone, ils sont mémorisés dans la liste "Enregistrés" sur l'écran "Mes destinations" et l'écran "Contacts". (→P.87, 219)

ENREGISTREMENT À PARTIR DE L'ÉCRAN "Listes d'appels"

- 1 Recherchez l'entrée à partir de "Listes d'appels". (→P.94)
- 2 Sélectionnez  à côté de l'élément souhaité.
- 3 Suivez les étapes de "ENREGISTREMENT À PARTIR DE L'ÉCRAN "Contacts" à partir de l'"ÉTAPE 6". (→P.87)

INFORMATION

- Le type de téléphone est enregistré en tant que .

ENREGISTREMENT À PARTIR D'UN DISPOSITIF EXTERNE*

Les données formatées "vCard" peuvent être transférées d'une clé USB à ce système. Les adresses et numéros transférés sont mémorisés dans la liste "Enregistrés" sur l'écran "Mes destinations" et l'écran "Contacts". (→P.87, 219)

*: Système de Navigation uniquement

AFFICHAGE ET MODIFICATION DES INFORMATIONS RELATIVES À L'ENTRÉE

Les informations détaillées des entrées de la liste peuvent être affichées ou modifiées.

- 1 Affichez l'écran de menu "Téléphone" et sélectionnez "**Contacts**". (→P.80)
- 2 Sélectionnez l'onglet "**Enregistrés**" ou l'onglet "**Annuaire**".
- 3 Sélectionnez  à côté de l'entrée souhaitée.

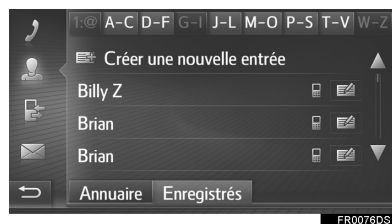

- Écran d'options relatives à l'entrée de la liste "Enregistrés"

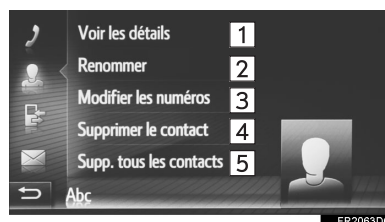

- Écran d'options relatives à l'entrée de la liste "Annuaire"

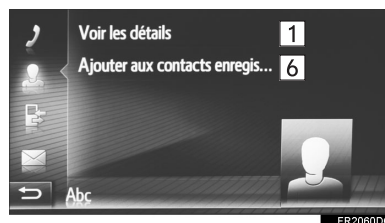

N°	Fonction
1	Sélectionnez pour afficher les détails des informations relatives à l'entrée. • Sélectionnez l'entrée que vous souhaitez appeler.
2	Sélectionnez pour modifier le nom de l'entrée. (→ P.90)
3	Sélectionnez pour modifier les numéros de téléphone. (→ P.90)
4	Sélectionnez pour supprimer l'entrée.
5	Sélectionnez pour supprimer toutes les entrées.
6	Sélectionnez pour enregistrer l'entrée dans la liste "Enregistrés" sur l'écran "Mes destinations" (système de navigation uniquement) et l'écran "Contacts". (→ P.88, 219)

3

SYSTÈME MAINS LIBRES Bluetooth®

MODIFICATION DU NOM DE L'ENTRÉE

- 1 Sélectionnez **“Renommer”**.
- 2 Entrez le nom de l'entrée puis sélectionnez **“OK”**.

MODIFICATION DES NUMÉROS DE TÉLÉPHONE

- 1 Sélectionnez **“Modifier les numéros”**.
- 2 Sélectionnez l'un des 4 types de téléphone et entrez un numéro puis



INFORMATION

- Si une entrée transférée à partir d'un téléphone portable est modifiée, la modification affecte l'entrée dans la liste **“Enregistrés”** sur l'écran **“Mes destinations”** (système de navigation uniquement) et l'écran **“Contacts”**. (→P.87, 219)

ENVOI DE CONTACTS MÉMORISÉS À UNE CLÉ USB*

Les entrées mémorisées dans la liste **“Enregistrés”** sur l'écran **“Mes destinations”** et l'écran **“Contacts”** peuvent être transférées à une clé USB. (→P.228)

*: Système de Navigation uniquement

2. FONCTIONNEMENT DU TÉLÉPHONE

1. APPEL SUR UN TÉLÉPHONE Bluetooth®

Après qu'un téléphone Bluetooth® ait été connecté, un appel peut être passé en utilisant le système mains libres.

Réalisation d'une liste d'appels	Page
Au moyen de la composition	91
Au moyen de la liste de contacts	92
Au moyen du répertoire téléphonique	93
Au moyen des listes d'appels	94
En utilisant un message court	94
Au moyen d'un appel PDI*	95
En sélectionnant le bouton d'écran SOS*	95
En utilisant Toyota Eurocare*	252

*: Système de Navigation uniquement

AU MOYEN DE LA COMPOSITION

- 1 Affichez l'écran de menu "Téléphone" et sélectionnez "Composer". (→P.80)
- 2 Saisissez un numéro de téléphone.



- 3 Sélectionnez  .
- 4 Vérifiez que l'écran de connexion s'affiche.



- Pour annuler un appel, sélectionnez "Fin d'appel".

3

SYSTÈME MAINS LIBRES Bluetooth®

INFORMATION

- En fonction du type de téléphone Bluetooth® connecté, il peut être nécessaire d'effectuer des étapes supplémentaires sur le téléphone.
- Si vous sélectionnez **“Composer”**, le dernier numéro composé apparaît grisé.
Sélectionnez  pour recomposer le numéro.
- Système de Navigation uniquement: Sélectionnez **“0/+”** pour entrer “0”. Maintenez sélectionné pour entrer “+” pour les appels internationaux.
- Lorsque l'icône d'appels manqués ou l'icône de nouveau message court s'affichent en bas, la sélection de l'icône permet d'afficher la liste.

AU MOYEN DE LA LISTE DE CONTACTS

Pour utiliser cette fonction, il est nécessaire d'enregistrer l'entrée. (→P.87)

- 1 Affichez l'écran de menu “Téléphone” et sélectionnez **“Contacts”**. (→P.80)
- 2 Sélectionnez l'onglet **“Enregistrés”**.
- 3 Sélectionnez l'entrée souhaitée.



FR0076DS

- Sélectionnez  pour afficher et modifier les informations relatives à l'entrée. (→P.89)
- S'il y a 2 numéros de téléphone ou plus, sélectionnez le numéro souhaité dans la liste.

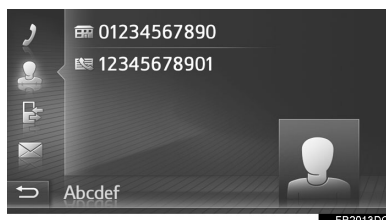

FR2013DC

- 4 Vérifiez que l'écran de connexion s'affiche.
- Pour annuler un appel, sélectionnez **“Fin d'appel”**.

AU MOYEN DU RÉPERTOIRE TÉLÉPHONIQUE

Des appels peuvent être passés en utilisant les données du répertoire téléphonique du téléphone portable connecté. Le répertoire téléphonique change en fonction du téléphone connecté.

- 1 Affichez l'écran de menu "Téléphone" et sélectionnez "**Contacts**". (→P.80)
- 2 Sélectionnez l'onglet "**Annuaire**".
- 3 Sélectionnez l'entrée souhaitée.



- S'il y a 2 numéros de téléphone ou plus, sélectionnez le numéro souhaité dans la liste.

"**Chercher contact**": Sélectionnez pour chercher au moyen du nom du contact.

- Sélectionnez  pour afficher et modifier les informations relatives à l'entrée. (→P.89)

- 4 Vérifiez que l'écran de connexion s'affiche.
- Pour annuler un appel, sélectionnez "**Fin d'appel**".

INFORMATION

- Lorsqu'un téléphone est connecté pour la première fois, son répertoire téléphonique doit être téléchargé. Si le répertoire téléphonique ne peut pas être téléchargé, une fenêtre contextuelle s'affiche.
- Si aucun numéro de téléphone n'est mémorisé pour le contact, l'entrée est grisée.
- La liste du répertoire téléphonique peut être mise à jour. (→P.155)

3

SYSTÈME MAINS LIBRES Bluetooth®

AU MOYEN DES LISTES D'APPELS

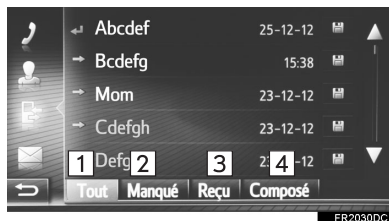

Chaque liste d'appels (manqués, reçus et composés) peut contenir jusqu'à 15 entrées.

- 1 Affichez l'écran de menu "Téléphone" et sélectionnez "**Listes d'appels**". (→P.80)
- 2 Sélectionnez l'onglet souhaité.



N°	Fonction
1	Sélectionnez pour afficher tous les numéros.
2	Sélectionnez pour afficher les appels manqués.
3	Sélectionnez pour afficher les appels reçus.
4	Sélectionnez pour afficher les numéros composés.

- L'état d'un appel est indiqué par les icônes suivants.

-  : Manqué
-  : Reçu
-  : Composé

- Lorsque  est sélectionné, l'entrée est enregistrée dans la liste "Enregistrés" sur l'écran "Contacts". (→P.88)

- 3 Sélectionnez l'entrée souhaitée.
 - 4 Vérifiez que l'écran de connexion s'affiche.
- Pour annuler un appel, sélectionnez "**Fin d'appel**".

APPEL EN UTILISANT UN MESSAGE COURT

Des appels peuvent être passés au numéro de téléphone de l'expéditeur d'un message court. (→P.102)

- 1 Sélectionnez "**Rappeler**".

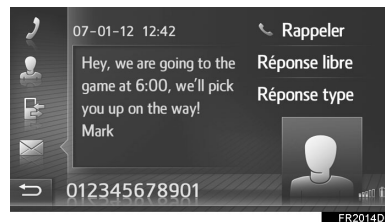

- 2 Vérifiez que l'écran de connexion s'affiche.
- Pour annuler un appel, sélectionnez "**Fin d'appel**".

AU MOYEN D'UN APPEL PDI*

Des appels peuvent être passés à un PDI lorsque ses détails sont affichés sur l'écran. (→P.192, 200)

- 1 Sélectionnez .

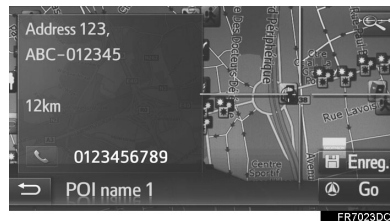

- 2 Vérifiez que l'écran de connexion s'affiche.

- Pour annuler un appel, sélectionnez **“Fin d'appel”**.

EN SÉLECTIONNANT LE BOUTON D'ÉCRAN SOS***SERVICE D'APPEL D'URGENCE AU 112**

Cette fonction est utilisée pour passer un appel d'urgence au 112 en sélectionnant un bouton.

Cette fonction n'est pas disponible lorsque le système mains libres n'est pas connecté.

Cet appel peut uniquement être effectué dans un pays où le service d'appel d'urgence au 112 est disponible.

- 1 Affichez l'écran de menu **“Téléphone”** et sélectionnez **“Composer”**. (→P.80)

- 2 Sélectionnez **“SOS”**.



- 3 Sélectionnez **“Oui”** lorsque l'écran de confirmation apparaît.

- 4 L'écran suivant s'affiche.

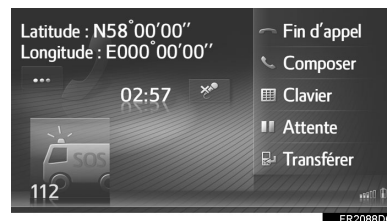

*: Système de Navigation uniquement

3

SYSTÈME MAINS LIBRES Bluetooth®

2. FONCTIONNEMENT DU TÉLÉPHONE

- Les coordonnées géographiques de l'emplacement actuel s'affichent dans le coin supérieur gauche de l'écran.
- Lorsque “...” apparaît sur l'écran, sélectionnez pour afficher les détails suivants concernant la position:
Sur les autoroutes: Numéro d'autoroute, sens de déplacement et prochaine sortie.
Sur les autres routes: Informations relatives à l'adresse.
Chaque fois que “...” est sélectionné, l'écran bascule entre les coordonnées géographiques et les détails concernant la position.

2. FONCTIONNEMENT DU TÉLÉPHONE

2. RÉCEPTION D'APPELS SUR UN TÉLÉPHONE Bluetooth®

Lorsqu'un appel est reçu, cet écran s'affiche et un son est émis.

- 1 Appuyez sur la commande  située sur le volant.

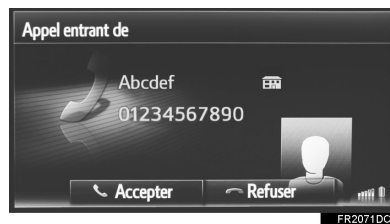

“**Accepter**” : Sélectionnez pour parler au téléphone.

“**Refuser**” : Sélectionnez pour refuser l'appel.

- La disposition de l'écran d'appel entrant peut varier en fonction des informations disponibles à partir du téléphone connecté.
- Une pression sur la commande  située sur le volant permet également de refuser un appel.
- Le volume de la sonnerie peut être ajusté en tournant le bouton d'alimentation/de volume.

- 2 L'écran suivant s'affiche.

► Appel unique

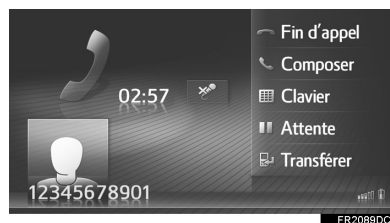

- Pour des détails sur cet écran: (→P.98)

► Appel en attente

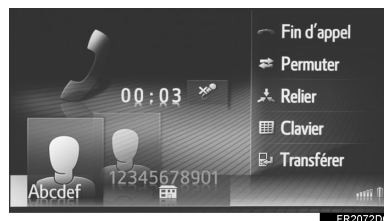

- Le premier appel est placé en attente et les informations relatives à l'interlocuteur sont grisées.
- Pour des détails sur cet écran: (→P.98)

INFORMATION

- Lors d'appels téléphoniques internationaux, le nom ou le numéro de l'interlocuteur risque de ne pas s'afficher correctement en fonction du type de votre téléphone portable.
- La sonnerie et le volume de la sonnerie peuvent également être paramétrés. (→P.155)
- Système de navigation uniquement: L'image du contact s'affiche à l'écran, si le téléphone en possède une disponible. En cas d'indisponibilité d'une image pour le contact, le système en affiche une générique.

3

SYSTÈME MAINS LIBRES Bluetooth®

2. FONCTIONNEMENT DU TÉLÉPHONE

3. CONVERSATION AU MOYEN D'UN TÉLÉPHONE Bluetooth®

Lorsque vous parlez dans un téléphone Bluetooth®, un écran de conversation téléphonique s'affiche. Les opérations mentionnées cidessous peuvent être effectuées sur cet écran.

► Appel unique

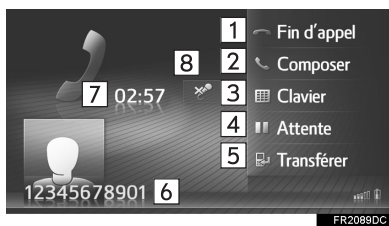

► Appel en attente

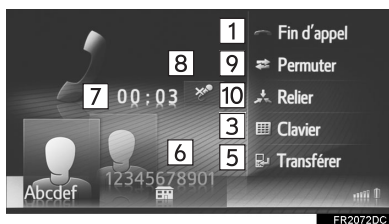

N°	Fonction
1	Sélectionnez pour raccrocher le téléphone. • Une pression sur la commande  située sur le volant permet également de raccrocher le téléphone.
2	Sélectionnez pour composer un second numéro. (→P.100)

N°	Fonction
3	Sélectionnez pour envoyer une tonalité. (→P.99)
4	Sélectionnez pour placer un appel en attente. Pour désactiver cette fonction, sélectionnez " Continu ".
5	Sélectionnez pour transférer l'appel. Sélectionnez " Transférer " pour passer d'un appel avec le système mains libres à un appel avec le téléphone portable. Sélectionnez " Mains-libres " pour passer d'un appel avec le téléphone portable à un appel avec le système mains libres.
6	Affichage des informations de l'interlocuteur. Les informations indiquées ici peuvent différer en fonction des informations disponibles à partir de votre téléphone.
7	Affiche la durée de l'appel.
8	Sélectionnez pour que l'interlocuteur n'entende pas votre voix. L'icone est mis en surbrillance en mode sourdine. Pour désactiver le mode sourdine, sélectionnez cet icone à nouveau.
9	Sélectionnez pour changer d'interlocuteur.
10	Sélectionnez pour passer à un appel conférence.

INFORMATION

- Lorsque vous passez d'un appel avec le téléphone portable à un appel avec le système mains libres, l'écran mains libres s'affiche et l'appel peut être contrôlé sur l'écran.
- Selon le téléphone portable connecté, la connexion Bluetooth® peut être interrompue en cas de transfert d'un appel au téléphone portable.
- Les méthodes de transfert sont différentes en fonction du type de votre téléphone portable.
- Pour le fonctionnement du téléphone, reportez-vous au manuel fourni avec votre téléphone portable.

ENVOI DE TONALITÉS

- 1 Sélectionnez **“Clavier”**.
- 2 Entrez les chiffres.



- Sélectionnez  pour revenir à l'écran précédent.

3

SYSTÈME MAINS LIBRES Bluetooth®

COMPOSITION D'UN SECOND NUMÉRO

- 1 Sélectionnez **“Composer”**.
- 2 Sélectionnez la méthode souhaitée pour appeler.



- Lorsque **“Composer numéro”** est sélectionné

- 3 Entrez le numéro puis sélectionnez



- Lorsque **“Composer à partir des contacts”** est sélectionné

- 3 Sélectionnez la liste souhaitée puis sélectionnez l'entrée souhaitée.



- Lorsque **“Composer à partir de la liste d'appels”** est sélectionné

- 3 Sélectionnez la liste souhaitée puis sélectionnez l'entrée souhaitée.

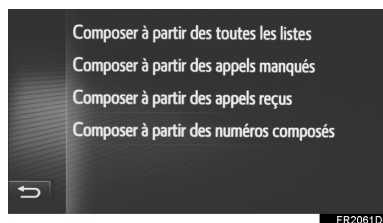

- 4 Vérifiez que l'écran de connexion s'affiche.

- Pour annuler un appel, sélectionnez **“Fin d'appel”**.

- 5 Lorsqu'un nouvel appel a été établi, l'écran suivant s'affiche.

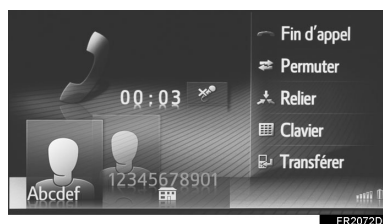

- Le premier appel est placé en attente et les informations relatives à l'interlocuteur sont grisées.

- Les informations relatives au second appel sont affichées sous les informations relatives au premier appel.

■ CHANGEMENT D'INTERLOCUTEUR

1 Sélectionnez "Permuter".

- Chaque fois que "Permuter" est sélectionné, l'appel passe à l'interlocuteur en attente.
- L'appel peut également passer à l'interlocuteur en sélectionnant la photo de l'interlocuteur souhaité (système de navigation uniquement) ou en appuyant sur la commande  située sur le volant.

■ PASSAGE À UN APPEL CONFÉRENCE

1 Sélectionnez "Relier".

INFORMATION

- L'interruption de l'opération d'appel peut varier en fonction de votre compagnie de téléphone et de votre téléphone portable.

RÉGLAGE DU VOLUME DU RÉCEPTEUR

- 1 Tournez le bouton d'alimentation/de volume pour régler le volume de la voix de l'interlocuteur.

INFORMATION

- Le volume du récepteur peut également être réglé en utilisant la commande de réglage du volume située sur le volant.

3

SYSTÈME MAINS LIBRES Bluetooth®

3. FONCTION DE MESSAGE COURT

1. FONCTION DE MESSAGE COURT

Les messages courts reçus peuvent être transmis à partir du téléphone Bluetooth® connecté, ce qui permet une lecture et une réponse à l'aide de ce système.

En fonction du type de téléphone Bluetooth® connecté, les messages courts reçus risquent de ne pas être transférés vers la boîte de réception des messages.

Si le téléphone ne prend pas en charge la fonction de message court, cette fonction ne peut pas être utilisée.

RÉCEPTION D'UN MESSAGE COURT

Lorsqu'un nouveau message court est reçu, une fenêtre contextuelle s'affiche sur l'écran.

- 1 Sélectionnez **"Afficher"** pour lire un message court reçu.
- 2 Vérifiez que le message s'affiche.

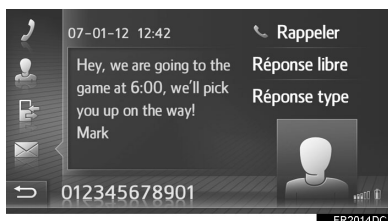

INFORMATION

- Cette fonction peut être activée ou désactivée. (→P.155)

LECTURE DES MESSAGES COURTS REÇUS

- 1 Affichez l'écran de menu "Téléphone" et sélectionnez **"Messages"**. (→P.80)
- 2 Sélectionnez l'onglet **"Reçus"**.
- 3 Sélectionnez le message court souhaité.





- L'état d'un message est indiqué par les icônes suivants.

 : Message lu

 : Message non lu

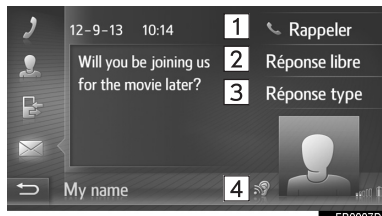
- 4 Vérifiez que le message s'affiche.



N°	Fonction
1	Sélectionnez pour appeler l'expéditeur.
2	Sélectionnez pour répondre au message court par texte libre.
3	Sélectionnez pour répondre au message court en utilisant un modèle.
4*	Sélectionnez  pour obtenir que le message court soit lu à voix haute. Pour annuler cette fonction, sélectionnez  .

*: Sur modèles équipés

INFORMATION

- Pendant la marche du véhicule, le message est automatiquement lu.

RÉPONSE À UN MESSAGE COURT

- 1 Sélectionnez **“Réponse libre”** ou **“Réponse type”**.
 - Lorsque **“Réponse type”** est sélectionné, sélectionnez le modèle souhaité.
- 2 Entrez le message puis sélectionnez **“OK”**.
 - Le message court est envoyé.

INFORMATION

- La fonction **“Réponse libre”** n'est pas disponible pendant la conduite.

LECTURE DES MESSAGES COURTS ENVOYÉS

- 1 Affichez l'écran de menu **“Téléphone”** et sélectionnez **“Messages”**. (→P.80)
- 2 Sélectionnez l'onglet **“Envoyés”**.
- 3 Sélectionnez le message court souhaité.

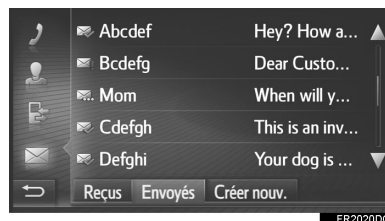

- Système de Navigation uniquement: L'état d'un message est indiqué par les icônes suivants.



: L'envoi a réussi



: L'envoi a échoué



: L'envoi est en cours

3

SYSTÈME MAINS LIBRES Bluetooth®

3. FONCTION DE MESSAGE COURT

4 Vérifiez que le message s'affiche.



“Renv” (Système de navigation uniquement):

Sélectionnez pour envoyer le message à nouveau. “Renv” s’affiche si l’envoi du message texte a échoué.

 (sur modèles équipés):

Lorsque vous sélectionnez , le message court est lu à voix haute. Pour annuler cette fonction, sélectionnez



ENVOI D'UN NOUVEAU MESSAGE COURT

- 1 Affichez l'écran de menu “Téléphone” et sélectionnez “Messages”. (→P.80)
- 2 Sélectionnez l'onglet “Créer nouv.”.
- 3 Sélectionnez “Créer un message” ou “Utiliser un modèle”.

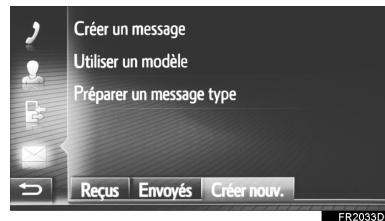

- 4 Entrez le message puis sélectionnez “OK”. (→P.105)
- 5 Sélectionnez le numéro/contact à qui vous souhaitez envoyer le message court.



► Lorsque **“Nouveau numéro”** est sélectionné

6 Entrez le numéro puis sélectionnez **“OK”**.

- Le message court est envoyé.

► Lorsque **“Sélectionner le contact”** ou **“Sélectionner à partir de la liste d’appels”** est sélectionné

6 Sélectionnez la liste souhaitée.

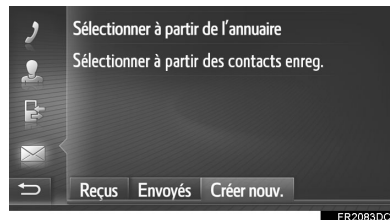

7 Sélectionnez le contact souhaité.

- S'il y a 2 numéros de téléphone ou plus, sélectionnez le numéro souhaité dans la liste.

- Le message court est envoyé.

INFORMATION

- Les fonctions **“Créer un message”** et **“Préparer un message type”** ne sont pas disponibles pendant la conduite.

COMPOSITION D'UN NOUVEAU MESSAGE COURT

LORSQUE **“Créer un message”** EST SÉLECTIONNÉ

1 Entrez le message puis sélectionnez **“OK”**.



LORSQUE **“Utiliser un modèle”** EST SÉLECTIONNÉ

1 Sélectionnez le modèle souhaité.

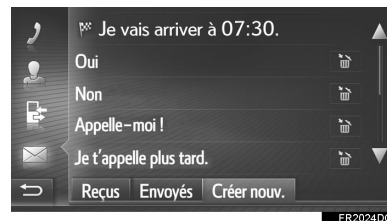

 : Sélectionnez pour supprimer le modèle.

2 Modifiez le message court puis sélectionnez **“OK”**.



3

SYSTÈME MAINS LIBRES Bluetooth®

INFORMATION

- 10 messages ont déjà été enregistrés sur l'écran de modèle de message.
- Système de Navigation uniquement: Lorsque le guidage d'itinéraire est actif, le modèle "Je vais arriver à XX:XX." est disponible. ("XX:XX" correspond à l'estimation actuelle de l'heure d'arrivée.) Ce modèle ne peut pas être effacé.
- La position du curseur peut être déplacée en sélectionnant l'emplacement souhaité sur l'écran de saisie.
- Les messages courts peuvent contenir jusqu'à 160 caractères. Si le texte entré dépasse le nombre de caractères disponibles pour un message court, un nouveau message court est automatiquement commencé. Ceci est indiqué par une ligne de séparation et un icône dans le champ de saisie, dès qu'il n'y a plus que 10 caractères disponibles pour le message court.



- Le nombre de caractères encore disponibles pour le message court s'affiche.
- Un maximum de 3 messages courts peuvent être rédigés à la suite.
- L'accès à la fonction texte n'est pas disponible pendant la conduite.

ENREGISTREMENT DE NOUVEAUX MODÈLES

De nouveaux modèles peuvent être créés. Jusqu'à 15 modèles peuvent être enregistrés.

- 1 Sélectionnez "Préparer un message type".

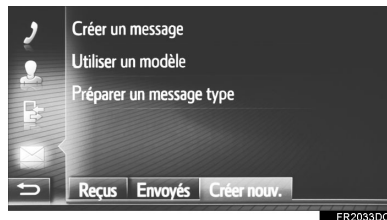

- 2 Entrez le message puis sélectionnez "OK".

- Le message est enregistré dans la liste des modèles.

4. QUE FAIRE SI...

1. GUIDE DE DÉPANNAGE

En cas de problème avec le système mains libres ou un dispositif Bluetooth[®], vérifiez d'abord le tableau ci-dessous.

► Lors de l'utilisation du système mains libres avec un dispositif Bluetooth[®]

Symptôme	Cause possible	Solution	Page	
			Téléphone portable	Ce système
Le système mains libres ou le dispositif Bluetooth [®] ne fonctionne pas.	Le dispositif connecté n'est peut-être pas un téléphone portable Bluetooth [®] compatible.	Pour obtenir une liste des dispositifs spécifiques dont le fonctionnement a été confirmé avec ce système, contactez votre concessionnaire Toyota.	*	—
	La version du Bluetooth [®] du téléphone portable connecté est peut-être plus ancienne que la version spécifiée.	Utilisez un téléphone portable avec version de Bluetooth [®] 1.1 ou supérieure (recommandée: Ver. 3.0 +EDR ou supérieure).	*	134, 144

3

SYSTÈME MAINS LIBRES Bluetooth[®]

4. QUE FAIRE SI...

► Lors du jumelage/de la connexion d'un téléphone portable

Symptôme	Cause possible	Solution	Page	
			Téléphone portable	Ce système
Un téléphone portable ne peut pas être jumelé.	Un mot de passe incorrect a été entré sur le téléphone portable.	Entrez le mot de passe correct sur le téléphone portable.	*	—
	L'opération de jumelage n'a pas été terminée sur le téléphone portable.	Terminez l'opération de jumelage sur le téléphone portable (approuvez le jumelage sur le téléphone).	*	—
	Les anciennes informations de jumelage restent dans ce système ou le téléphone portable.	Supprimez les informations de jumelage existantes dans ce système et le téléphone portable, puis jumelez le téléphone portable que vous souhaitez connecter à ce système.	*	136, 146

Symptôme	Cause possible	Solution	Page	
			Téléphone portable	Ce système
Aucune connexion Bluetooth® ne peut être établie.	Un autre dispositif Bluetooth® est déjà connecté.	Connectez manuellement le téléphone portable que vous souhaitez utiliser à ce système.	—	136, 146
	La fonction Bluetooth® n'est pas activée sur le téléphone portable.	Activez la fonction Bluetooth® sur le téléphone portable.	*	—
	La connexion Bluetooth® automatique est désactivée sur ce système.	<p>► Véhicules sans système d'accès intelligent et de démarrage</p> <p>Activez la connexion Bluetooth® automatique sur ce système lorsque le contact du moteur est placé sur la position "ACC" ou "ON".</p> <p>► Véhicules avec système d'accès intelligent et de démarrage</p> <p>Activez la connexion Bluetooth® automatique sur ce système lorsque le contact du moteur est placé en mode ACCESSORY ou IGNITION ON.</p>	—	130, 139

4. QUE FAIRE SI...

Symptôme	Cause possible	Solution	Page	
			Téléphone portable	Ce système
Aucune connexion Bluetooth® ne peut être établie.	Les anciennes informations d'enregistrement restent dans ce système ou le téléphone portable.	Supprimez les informations d'enregistrement existantes dans ce système et le téléphone portable, puis enregistrez le téléphone portable que vous souhaitez connecter à ce système.	*	136, 146

► Lors du passage/de la réception d'un appel

Symptôme	Cause possible	Solution	Page	
			Téléphone portable	Ce système
Aucun appel ne peut être passé/reçu.	Votre véhicule se trouve hors de la zone de service.	Déplacez-vous dans une zone où le signal de service apparaît sur l'affichage.	—	—

► Lors de l'utilisation du répertoire téléphonique

Symptôme	Cause possible	Solution	Page	
			Téléphone portable	Ce système
Les données du répertoire téléphonique ne peuvent pas être transférées manuellement/ automatiquement.	La version du profil du téléphone portable connecté n'est peut-être pas compatible avec le transfert des données du répertoire téléphonique.	Pour obtenir une liste des dispositifs spécifiques dont le fonctionnement a été confirmé avec ce système, contactez votre concessionnaire Toyota.	*	—
	L'opération de transfert sur le téléphone portable n'est pas terminée.	Terminez l'opération de transfert sur le téléphone portable (approuvez l'opération de transfert sur le téléphone).	*	—

3

SYSTÈME MAINS LIBRES Bluetooth®

► Lors de l'utilisation de la fonction de message Bluetooth®

Symptôme	Cause possible	Solution	Page	
			Téléphone portable	Ce système
Les messages ne peuvent pas être visualisés.	Le transfert de message n'est pas activé sur le téléphone portable.	Activez le transfert de message sur le téléphone portable (approuvez le transfert de message sur le téléphone).	*	—
Les notifications de nouveau message ne s'affichent pas.	La notification de réception de SMS/E-mail sur ce système est désactivée.	Activez la notification de réception de SMS/E-mail sur ce système.	*	155

4. QUE FAIRE SI...

► Dans d'autres situations

Symptôme	Cause possible	Solution	Page		
			Téléphone portable	Ce système	
Bien que toutes les mesures imaginables aient été prises, l'état du symptôme ne change pas.	Le téléphone portable n'est pas suffisamment proche de ce système.	Placez le téléphone portable à un endroit plus proche de ce système.	—	—	
	Des interférences radio se produisent.	Désactivez les dispositifs Wi-Fi® ou les autres dispositifs risquant d'émettre des ondes radio.	—	—	
	Le téléphone portable est la cause la plus probable du symptôme.	Désactivez le téléphone portable, retirez et réinstallez le bloc-batterie, puis allumez le téléphone portable à nouveau.		*	—
		Activez la connexion Bluetooth® du téléphone portable.		*	—
		Désactivez la connexion Wi-Fi® du téléphone portable.		*	—
		Désactivez le logiciel de sécurité du téléphone portable et fermez toutes les applications.		*	—
		Avant d'utiliser une application installée sur le téléphone portable, vérifiez soigneusement sa source et la manière dont son fonctionnement risque d'affecter ce système.		*	—

*: Pour des détails, reportez-vous au manuel du propriétaire fourni avec le téléphone portable.

4

SYSTÈME DE COMMANDE VOCALE

1 UTILISATION DU SYSTÈME DE COMMANDE VOCALE

1. SYSTÈME DE COMMANDE VOCALE	114
UTILISER LE SYSTÈME DE COMMANDE VOCALE	114
UTILISATION DU SYSTÈME DE COMMANDE VOCALE	115

1

2

3

4

5

6

7

8

9

1. UTILISATION DU SYSTÈME DE COMMANDE VOCALE

1. SYSTÈME DE COMMANDE VOCALE*

Le système de commande vocale vous permet de piloter à la voix les systèmes de navigation, audio et mains libres.

INFORMATION

- Il est possible de changer la langue de reconnaissance vocale. →P.124
- Cette fonction est compatible avec les langues suivantes:
 - Anglais
 - Français
 - Allemand
 - Espagnol
 - Italien
 - Néerlandais
 - Portugais
 - Polonais
 - Tchèque
 - Danois
 - Suédois
 - Finnois
 - Russe
 - Grec
 - Turc

UTILISER LE SYSTÈME DE COMMANDE VOCALE

COMMANDES AU VOLANT DU SYSTÈME DE COMMANDE VOCALE

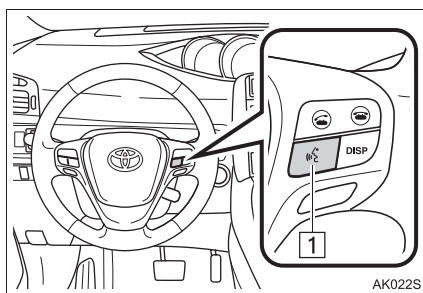

1 Bouton d'activation vocale

- Appuyez sur le bouton d'activation vocale pour lancer le système de commande vocale.
- Appuyez longuement sur le bouton d'activation vocale pour désactiver le système de commande vocale.

*: Sur modèles équipés

MICROPHONE

Il n'est pas nécessaire de parler directement dans le microphone pour formuler une commande.

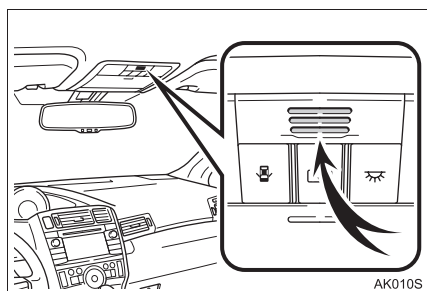
**INFORMATION**

- Attendez le bip de confirmation avant d'énoncer une commande.
- Il peut arriver qu'une commande vocale ne soit pas reconnue si:
 - Vous parlez trop vite.
 - Vous parlez trop bas ou trop haut.
 - Les vitres sont ouvertes.
 - Les passagers sont en train de parler alors que vous énoncez une commande vocale.
 - La climatisation est réglée sur une allure rapide.
 - Les aérateurs de la climatisation sont braqués sur le microphone.
- Dans les conditions suivantes, il peut arriver que le système ne reconnaisse pas correctement la commande et qu'il ne soit pas possible d'utiliser la commande vocale:
 - La commande est incorrecte ou ambiguë. Il faut savoir que le système peut avoir du mal à reconnaître certains mots, accents ou modèles de voix.
 - Le bruit de fond est excessif, les bruits aérodynamiques par exemple.

UTILISATION DU SYSTÈME DE COMMANDE VOCALE

1 Appuyez sur le bouton d'activation vocale.

- Le système de commande vocale est activé.

- Appuyez sur le bouton d'activation vocale pour arrêter l'invite annoncée par la voix synthétique et passer directement à l'étape suivante.

- Au cas où la reconnaissance vocale serait déjà en attente d'une commande de votre part, appuyez sur le bouton d'activation vocale pour la relancer. (La reconnaissance vocale abandonne la commande précédente et attend de l'utilisateur qu'il en énonce une nouvelle.)

2 Après confirmation par un bip, prononcez ou sélectionnez la commande de votre choix.



 : Cette icône est affichée si l'utilisateur a la possibilité d'énoncer une commande.

AFFICHAGE DE L'ÉCRAN DE LISTE DES COMMANDES

1 Dites **“Plus de commandes”** ou sélectionnez **“Plus de commandes”** à l'écran de menu principal des commandes vocales.

2 Prononcez ou sélectionnez la commande de votre choix.



3 Prononcez ou sélectionnez la commande de votre choix.

Commandes pour la navigation

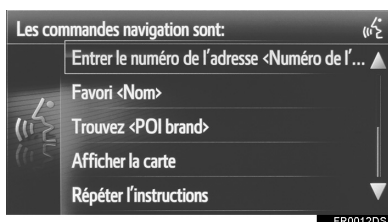
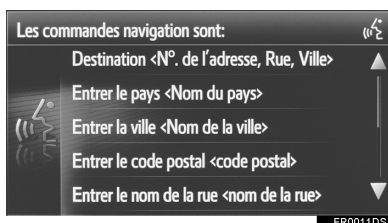

Commandes pour les médias

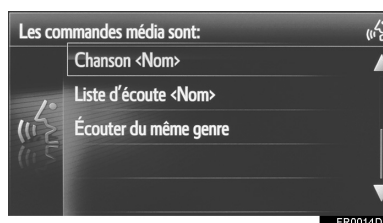

Commandes pour le téléphone

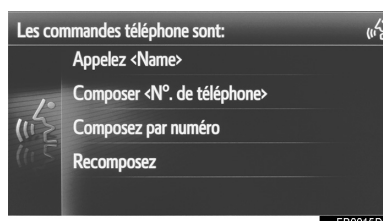

Commandes pour la radio

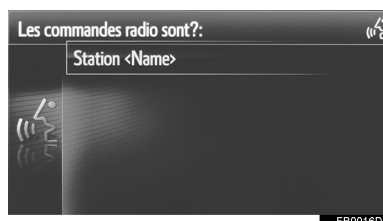

- La liste des commandes est lue à voix haute et la commande correspondante est affichée en surbrillance. Pour désactiver cette fonction, appuyez sur le bouton d'activation vocale.

5

INFORMATIONS LIÉES AU VÉHICULE

1 INFORMATIONS RELATIVES AU VÉHICULE

- 1. RÉFÉRENCE RAPIDE 118
- 2. CONSOMMATION DE CARBURANT 119
 - INFORMATIONS RELATIVES AU TRAJET 119
 - ENREGISTREMENT PRÉCÉDENT.... 119

1

2

3

4

5

6

7

8

9

1. INFORMATIONS RELATIVES AU VÉHICULE

1. RÉFÉRENCE RAPIDE

Les informations relatives à la consommation de carburant peuvent être affichées. Pour accéder au système d'informations relatives au véhicule, appuyez sur le bouton "CAR".

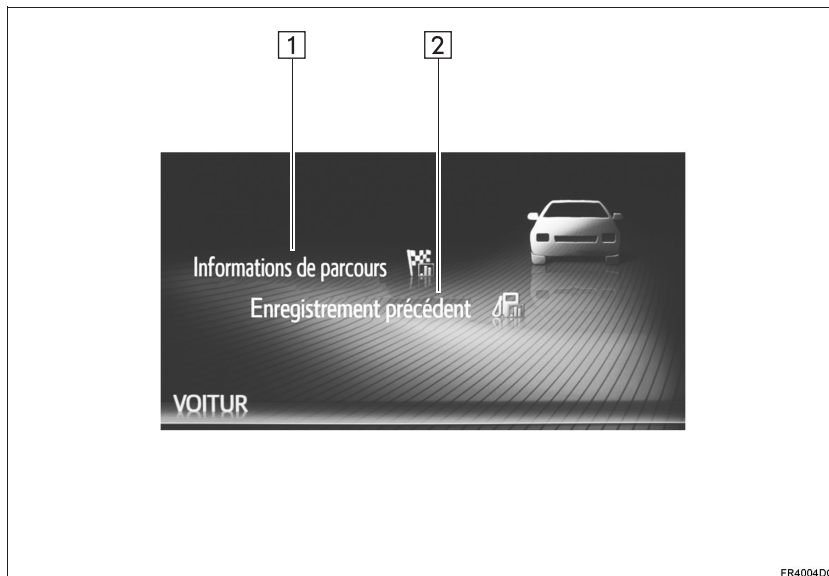

FR4004DC

N°	Fonction	Page
1	Affiche l'écran "Informations de parcours"	119
2	Affiche l'écran "Enregistrement précédent"	119

1. INFORMATIONS RELATIVES AU VÉHICULE

2. CONSOMMATION DE CARBURANT

INFORMATIONS RELATIVES AU TRAJET



N°	Informations/Fonction
1	Vitesse moyenne
2	Autonomie
3	Consommation de carburant actuelle par minute
4	Sélectionnez pour supprimer des données d'informations relatives au trajet.
5	Temps écoulé
6	Consommation de carburant précédente par minute

INFORMATION

- L'affichage des informations relatives au trajet indique les conditions de conduite générales. La précision varie en fonction des habitudes de conduite et des conditions de circulation.
- L'image ne constitue qu'un exemple, et peut différer légèrement des conditions réelles.

ENREGISTREMENT PRÉCÉDENT

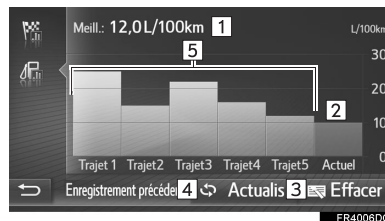

N°	Informations/Fonction
1	Meilleure économie de carburant enregistrée
2	Économie de carburant actuelle
3	Sélectionnez pour supprimer des données d'enregistrement passées.
4	Sélectionnez pour mettre à jour les données de consommation moyenne de carburant.*
5	Enregistrement de l'économie de carburant précédente

*: La consommation moyenne de carburant affichée sur l'affichage multi-informations est également mise à jour.

INFORMATION

- L'image ne constitue qu'un exemple, et peut différer légèrement des conditions réelles.

5

INFORMATIONS LIÉES AU VÉHICULE

1. INFORMATIONS RELATIVES AU VÉHICULE

6

CONFIGURATION

1	OPÉRATION DE CONFIGURATION	
1.	RÉFÉRENCE RAPIDE	122
2.	PARAMÈTRES GÉNÉRAUX	124
	ÉCRAN DE PARAMÈTRES GÉNÉRAUX	124
3.	PARAMÈTRES D’AFFICHAGE	127
4.	PARAMÈTRES Bluetooth®	130
	FONCTION Bluetooth® ACTIVÉE/DÉSACTIVÉE	130
	JUMELAGE D’UN DISPOSITIF Bluetooth®	131
	LISTE DES DISPOSITIFS JUMELÉS	136
	MODIFICATION DU NOM DU SYSTÈME	137
	PARAMÉTRAGE DU PIN	137
5.	PARAMÈTRES DE CONNECTIVITÉ	138
	PARAMÈTRES Bluetooth®	139
	PARAMÈTRES Wi-Fi®	148
	CONFIGURATION RAPIDE D’UNE CONNEXION À INTERNET	152
	PARAMÈTRES DU COMPTE WEB TOYOTA	152
6.	PARAMÈTRES DE TÉLÉPHONE	155
7.	PARAMÈTRES AUDIO	156
8.	PARAMÈTRES DU VÉHICULE	158

Certaines fonctions ne peuvent pas être utilisées pendant la conduite.

1. OPÉRATION DE CONFIGURATION

1. RÉFÉRENCE RAPIDE

Pour personnaliser les paramètres de fonctionnement, appuyez sur le bouton "SETUP".

■ ÉCRAN "Paramètres"

► Système de Multimédia



► Système de Navigation

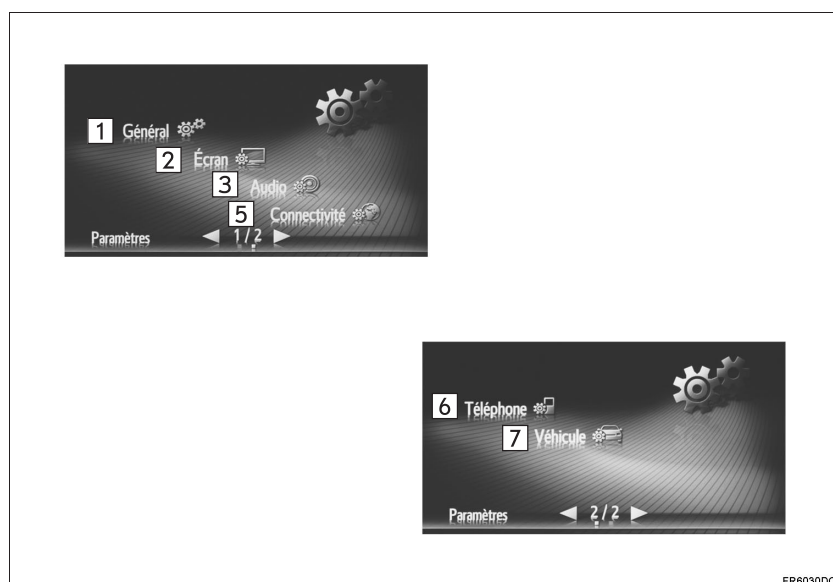

N°	Fonction	Page
1	Sélectionnez pour paramétrer la langue, les sons de fonctionnement, etc.	124
2	Sélectionnez pour régler le contraste et la luminosité des écrans, éteindre l'écran, etc.	127
3	Sélectionnez pour ajuster le son.	156
4	Sélectionnez pour établir la connexion avec les appareils Bluetooth®. Les paramètres sont disponibles pour les téléphones Bluetooth® et les dispositifs audio Bluetooth®.	130
5	Sélectionnez pour configurer les connexions. Vous avez la possibilité de configurer les appareils Bluetooth®, les connexions Wi-Fi®, les modes de connexion à internet et le compte web Toyota.	138
6	Sélectionnez pour ajuster le son du téléphone, paramétrer un répertoire téléphonique, etc.	155
7	Sélectionnez pour personnaliser le véhicule.	158

1. OPÉRATION DE CONFIGURATION

2. PARAMÈTRES GÉNÉRAUX

Des paramètres sont disponibles pour la sélection de la langue, les sons de fonctionnement, etc.

- 1 Affichez l'écran "Paramètres".
(→P.122)
- 2 Sélectionnez "Général".



- 3 Sélectionnez les éléments à paramétrer.

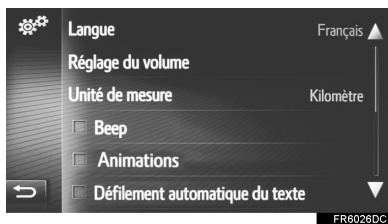

ÉCRAN DE PARAMÈTRES GÉNÉRAUX

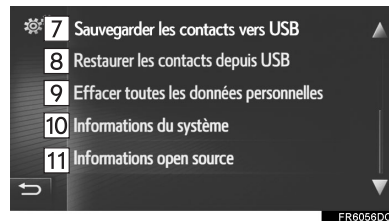
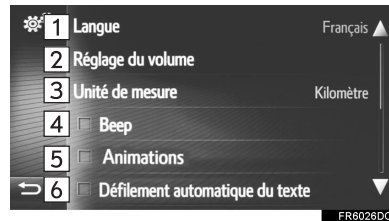

1. OPÉRATION DE CONFIGURATION

N°	Fonction
1	Sélectionnez pour changer la langue.
2	Sélectionnez pour paramétrer le volume du téléphone/de la navigation. (→P.126)
3 ^{*1}	Sélectionnez pour changer l'unité de mesure pour la distance.
4	Sélectionnez pour activer/désactiver les bips sonores.
5 ^{*2}	Sélectionnez pour activer/désactiver les animations.
6	Sélectionnez pour activer/désactiver le défilement de texte automatique. Cette fonction n'est pas disponible pendant la conduite.
7 ^{*1}	Les entrées mémorisées dans la liste "Enregistrés" sur l'écran "Mes destinations" et l'écran "Contacts" (→P.87, 219) peuvent être transférées à une clé USB. (→P.228)
8 ^{*1}	Les données formatées "vCard" peuvent être transférées d'une clé USB à ce système. Adresses transférées et les numéros sont mémorisés dans la liste "Enregistrés" sur l'écran "Mes destinations" et l'écran "Contacts". (→P.229)
9	Sélectionnez pour supprimer toutes les données personnelles mémorisées dans ce système. (→P.126)
10	<p>► Système de Multimédia Sélectionnez pour afficher les informations relatives au système.</p> <p>► Système de Navigation Sélectionnez pour afficher les informations relatives au système. Sélectionnez "Information audio" sur l'écran pour passer à la deuxième page.</p>

N°	Fonction
11	Sélectionnez pour afficher des informations sur les logiciels en code source libre. Les mentions liées à un logiciel tiers utilisé avec ce produit sont listées. (Ceci inclut les instructions permettant d'obtenir un tel logiciel, selon modèles.)

*1: Système de Navigation uniquement

*2: Système de Multimédia uniquement

INFORMATION

- Le paramétrage actuel de chaque élément est affiché à sa droite.

6

CONFIGURATION

PARAMÈTRES DU VOLUME

Le volume est indiqué de manière numérique pour chacune des fonctions différentes.

- 1 Affichez l'écran des paramètres généraux. (→P.124)
- 2 Sélectionnez **“Réglage du volume”**.
- 3 Sélectionnez **“+”** ou **“-”** pour ajuster le volume.

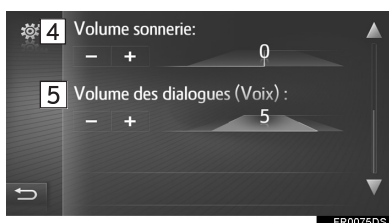
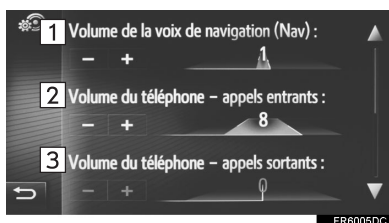

N°	Élément
1*1	Volume des messages de navigation
2	Volume de réception des appels téléphoniques
3	Volume d'envoi des appels téléphoniques
4	Volume de la sonnerie
5*2	Volume de dialogue de la reconnaissance vocale

*1: Système de Navigation uniquement

*2: Sur modèles équipés

SUPPRESSION DE TOUTES LES DONNÉES PERSONNELLES

- 1 Affichez l'écran des paramètres généraux. (→P.124)
 - 2 Sélectionnez **“Effacer toutes les données personnelles”**.
 - 3 Sélectionnez **“Oui”** lorsque l'écran de confirmation apparaît.
- Les paramètres personnels enregistrés ou modifiés sont supprimés ou réinitialisés selon les conditions par défaut.

1. OPÉRATION DE CONFIGURATION

3. PARAMÈTRES D’AFFICHAGE

Le contraste et la luminosité de l’affichage de l’écran et de l’image de l’affichage de la caméra peuvent être ajustés. L’écran peut également être désactivé, et/ou modifié pour passer au mode jour ou nuit.

1 Affichez l’écran “Paramètres”.
(→P.122)

2 Sélectionnez “Écran”.



3 Sélectionnez les éléments à paramétrer.

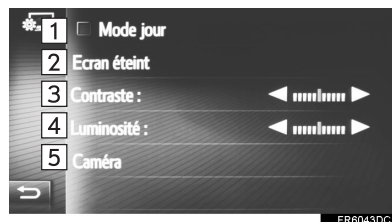

N°	Fonction	Page
1	Sélectionnez pour activer/désactiver le mode jour.	128
2	Sélectionnez pour désactiver l’écran. Pour l’activer, appuyez sur l’un des boutons du panneau audio.	—
3	Sélectionnez ◀ ou ▶ pour ajuster le contraste de l’affichage. ▶ : Augmente le contraste de l’écran ◀ : Diminue le contraste de l’écran	—
4	Sélectionnez ◀ ou ▶ pour ajuster la luminosité de l’affichage. • ▶ : Éclaircit l’écran • ▶ : Assombrit l’écran	—
5	Sélectionnez pour ajuster l’affichage de la caméra.	129

6

CONFIGURATION

INFORMATION

- Le contraste et la luminosité peuvent être ajustés en appuyant sur le repère et en le faisant glisser sur l'écran avec votre doigt ou en appuyant sur la position souhaitée sur l'échelle.

PASSAGE EN MODE JOUR OU NUIT

En fonction de la position de la commande de phares, l'écran passe en mode jour ou nuit. Cette fonction est disponible lorsque les phares sont activés.

- 1 Affichez l'écran des paramètres d'affichage. (→P.127)
- 2 Sélectionnez **“Mode jour”**.

INFORMATION

- Si l'écran est paramétré en mode jour et que la commande de phares est activée, cette condition est mémorisée même lorsque le contact du moteur est placé sur la position suivante.

▶ Véhicules sans système d'accès intelligent et de démarrage

Le contact du moteur est placé sur la position “LOCK”.

▶ Véhicules avec système d'accès intelligent et de démarrage

Le contact du moteur est désactivé.

AJUSTEMENT DE L’AFFICHAGE DE LA CAMÉRA

Le contraste et la luminosité de l’affichage de la caméra peuvent être ajustés.

- 1 Affichez l’écran des paramètres d’affichage. (→P.127)
- 2 Sélectionnez “Caméra”.
- 3 Sélectionnez ◀ ou ▶ pour ajuster le contraste ou la luminosité.

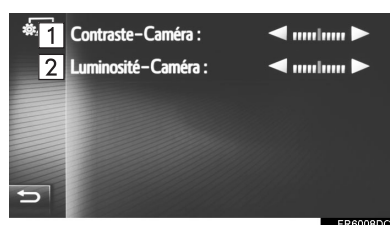

N°	Fonction
1	Contraste
	▶ : Augmente le contraste de l’écran ◀ : Diminue le contraste de l’écran
2	Luminosité
	▶ : Éclaircit l’écran ◀ : Assombrit l’écran

INFORMATION

- Le contraste et la luminosité peuvent être ajustés en appuyant sur le repère et en le faisant glisser sur l’écran avec votre doigt ou en appuyant sur la position souhaitée sur l’échelle.

1. OPÉRATION DE CONFIGURATION

4. PARAMÈTRES Bluetooth®

- 1 Affichez l'écran "Paramètres". (→P.122)
- 2 Sélectionnez "Bluetooth**".
- 3 L'écran suivant s'affiche.

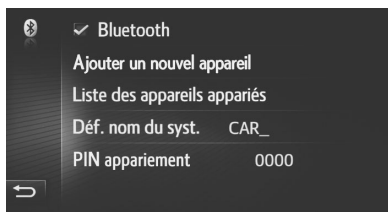

Fonction	Page
Fonction Bluetooth® activée/désactivée	130
Jumelage d'un dispositif Bluetooth®	131
Liste des dispositifs jumelés	136
Modification du nom du système	137
Paramétrage du PIN	137

FONCTION Bluetooth® ACTIVÉE/DÉSACTIVÉE

- 1 Affichez l'écran des paramètres Bluetooth®. (→P.130)

- 2 Sélectionnez "Bluetooth**".

Lorsque "Bluetooth**" est activé:

► Véhicules sans système d'accès intelligent et de démarrage

Le dispositif Bluetooth® est automatiquement connecté lorsque le contact du moteur est placé sur la position "ACC" ou "ON".

► Véhicules avec système d'accès intelligent et de démarrage

Le dispositif Bluetooth® est automatiquement connecté lorsque le contact du moteur est placé en mode ACCESSORY ou IGNITION ON.

Lorsque "Bluetooth**" est désactivé:

Le dispositif Bluetooth® est déconnecté et le système ne s'y connecte pas la fois suivante.

- Même si la fonction Bluetooth® est désactivée, elle s'active automatiquement lorsqu'un téléphone ou un autre dispositif Bluetooth® est connecté.

*: Bluetooth est une marque déposée de Bluetooth SIG, Inc.

JUMELAGE D'UN DISPOSITIF Bluetooth®

Jusqu'à 4 dispositifs Bluetooth® peuvent être jumelés. Un dispositif jumelé peut être connecté à l'un de ses profils pris en charge tels que le téléphone (HFP), la musique (A2DP).

AJOUT D'UN NOUVEAU DISPOSITIF

- 1 Affichez l'écran des paramètres Bluetooth®. (→P.130)
- 2 Sélectionnez **“Ajouter un nouvel appareil”**.
 - ▶ Lorsqu'un autre dispositif Bluetooth® est connecté
 - Pour déconnecter le dispositif Bluetooth®, sélectionnez **“Oui”**.
 - ▶ Lorsque 4 dispositifs Bluetooth® ont déjà été jumelés
 - Un dispositif jumelé doit être remplacé. Sélectionnez **“OK”**, et sélectionnez le dispositif à remplacer.

- 3 Lorsque cet écran s'affiche, cherchez le nom du dispositif sur l'écran de votre dispositif Bluetooth®.



- Pour annuler l'enregistrement, sélectionnez **“Annuler”**.
- 4 Jumelage du dispositif Bluetooth® à l'aide de votre dispositif Bluetooth®.
 - Aucun code PIN n'est nécessaire pour le SSP (jumelage simple sécurisé) compatible avec les dispositifs Bluetooth®. En fonction du type de dispositif Bluetooth® connecté, un message de confirmation d'enregistrement peut s'afficher sur l'écran du dispositif Bluetooth®. Répondez et utilisez le dispositif Bluetooth® en fonction du message de confirmation.

6

CONFIGURATION

1. OPÉRATION DE CONFIGURATION

5 Vérifiez que l'écran suivant s'affiche.



- Si la connexion automatique échoue, l'écran suivant s'affiche. Sélectionnez le profil que vous souhaitez connecter.

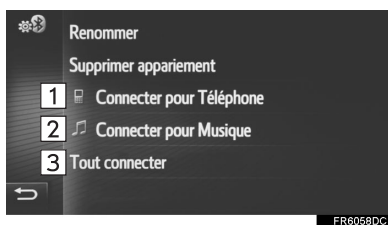

N°	Fonction	Page
1	Sélectionnez pour connecter le profil de téléphone.	136
2	Sélectionnez pour connecter le profil de musique.	136
3	Sélectionnez pour connecter tous les profils.	136

- Une fois que le dispositif Bluetooth® a été connecté, il est automatiquement connecté chaque fois que le contact du moteur est placé sur la position suivante.

- Véhicules sans système d'accès intelligent et de démarrage

Le contact du moteur est placé sur la position "ACC" ou "ON".

- Véhicules avec système d'accès intelligent et de démarrage

Le contact du moteur est placé en mode ACCESSORY ou IGNITION ON.

INFORMATION

- Pour des détails sur la détection de dispositif et le fonctionnement de votre dispositif Bluetooth®, reportez-vous au manuel fourni avec le dispositif Bluetooth®.

**RECONNEXION DU
DISPOSITIF Bluetooth®**

Si un dispositif Bluetooth® est déconnecté en raison d'une mauvaise réception du réseau Bluetooth® lorsque le contact du moteur est placé sur la position suivante, le système se reconnecte automatiquement au dispositif Bluetooth®.

► Véhicules sans système d'accès intelligent et de démarrage

Le contact du moteur est placé sur la position "ACC" ou "ON".

► Véhicules avec système d'accès intelligent et de démarrage

Le contact du moteur est placé en mode ACCESSORY ou IGNITION ON.

- Si le dispositif Bluetooth® est déconnecté volontairement, par exemple s'il a été désactivé, ceci ne se produit pas. Reconnectez-le manuellement à l'aide de l'une des méthodes suivantes:
 - Sélectionnez à nouveau un dispositif Bluetooth® (→P.136)
 - Connectez le profil audio/profil de téléphone. (→P.136)

1. OPÉRATION DE CONFIGURATION

PROFILS

Ce système prend en charge les services suivants.

Dispositif Bluetooth®	Spécifications	Fonction	Exigences	Recommandations
Téléphone Bluetooth®/ Lecteur audio Bluetooth®	Spécifications Bluetooth®	Enregistrement d'un Bluetooth® - dispositif	Ver. 1.1	Ver. 3.0 +EDR
Dispositif Bluetooth®	Profil	Fonction	Exigences	Recommandations
Téléphone Bluetooth®	HFP (profil mains libres)	Mains libres - système	Ver. 1.0	Ver. 1.6
	PBAP (profil d'accès au répertoire)	Transfert des contacts	Ver. 1.0	Ver. 1.1
	MAP (profil d'accès aux messages)	Message de téléphone Bluetooth®	Ver. 1.0	—
Lecteur audio Bluetooth®	A2DP (audio avancé - profil de distribution)	Bluetooth® - système audio	Ver. 1.0	Ver. 1.2
	AVRCP (profil de télécommande audio/vidéo)		Ver. 1.0	Ver. 1.4

INFORMATION

- Si votre téléphone portable ne prend pas en charge le HFP, l'enregistrement du téléphone Bluetooth® ou l'utilisation individuelle des profils PBAP ou MAP n'est pas possible.
- Si la version du dispositif Bluetooth® connecté est plus ancienne que celle recommandée ou est incompatible, le dispositif Bluetooth® risque de ne pas fonctionner correctement.



Bluetooth est une marque déposée de Bluetooth SIG, Inc.

AFFICHAGE DE L'ÉTAT

L'état de la connexion Bluetooth® ainsi que le niveau de réception et la charge restante dans la batterie du dispositif sont affichés dans la barre d'état.

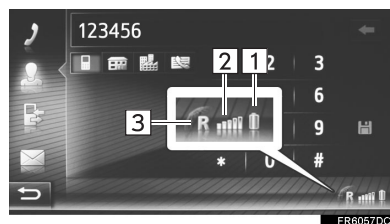

INFORMATION

- Une antenne pour la connexion Bluetooth® est intégrée au tableau de bord. Le système risque de ne pas fonctionner lorsque vous utilisez le dispositif Bluetooth® dans les conditions et les lieux suivants:
 - Lorsque la réception du dispositif est bloquée par certains objets (comme lorsqu'il est placé derrière un siège ou dans la boîte à gants et le boîtier de console).
 - Lorsque le dispositif touche ou est couvert de matériaux métalliques.

N°	Fonction
1	<p>Affiche le niveau de charge de la batterie du dispositif</p> <ul style="list-style-type: none"> • La capacité affichée ne correspond pas toujours à la capacité affichée sur le dispositif. Le niveau de charge restante dans la batterie risque de ne pas s'afficher, en fonction du dispositif. Ce système ne dispose pas d'une fonction de charge. • Si ces informations ne sont pas disponibles pour le dispositif connecté, l'icône s'affiche avec un point d'interrogation.
2	<p>Affiche le niveau de réception</p> <ul style="list-style-type: none"> • Le niveau de réception ne correspond pas toujours au niveau affiché sur le dispositif. • Le niveau de réception risque de ne pas s'afficher, en fonction du dispositif. • Si ces informations ne sont pas disponibles pour le dispositif connecté, l'icône s'affiche avec un point d'interrogation.
3	<p>"R" s'affiche en cas de réception dans une zone d'itinérance.</p> <ul style="list-style-type: none"> • La zone de réception risque de ne pas s'afficher, en fonction du téléphone.

LISTE DES DISPOSITIFS JUMELÉS

Chaque état de connexion de profil peut être modifié à partir de “Liste des appareils appariés”.

- 1 Affichez l'écran des paramètres Bluetooth®. (→P.130)
- 2 Sélectionnez “**Liste des appareils appariés**”.
- 3 Sélectionnez le dispositif souhaité.

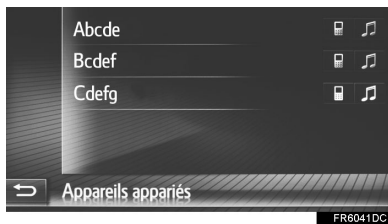

- Les icônes grisées peuvent être sélectionnées pour se connecter à la fonction directement.
- La teinte des icônes indique les profils pris en charge par le dispositif. (Les icônes grisées ne sont pas disponibles.)
- Les profils du dispositif actuellement connecté sont en surbrillance.

- 4 Vérifiez que l'écran suivant s'affiche.

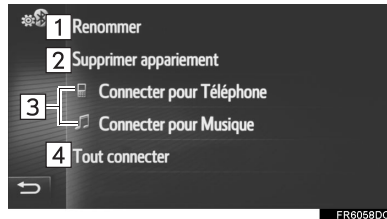

N°	Fonction	Page
1	Sélectionnez pour modifier le nom du dispositif.	137
2	Sélectionnez pour supprimer un dispositif jumelé.	137
3	Sélectionnez pour connecter/déconnecter individuellement les profils d'un dispositif jumelé.	—
4	<p>► Lorsque “Tout connecter” s'affiche</p> <ul style="list-style-type: none"> • Sélectionnez pour connecter tous les profils pris en charge. <p>► Lorsque “Tout déconnecter” s'affiche</p> <ul style="list-style-type: none"> • Sélectionnez pour déconnecter tous les profils pris en charge. 	—

MODIFICATION DU NOM DU DISPOSITIF

- 1 Sélectionnez **“Renommer”**.
- 2 Entrez le nom du dispositif puis sélectionnez **“OK”**.

SUPPRESSION D’UN DISPOSITIF JUMELÉ

- 1 Sélectionnez **“Supprimer appariement”**.
- 2 Sélectionnez **“Oui”** lorsque l’écran de confirmation apparaît.

MODIFICATION DU NOM DU SYSTÈME

- 1 Affichez l’écran des paramètres Bluetooth®. (→P.130)
- 2 Sélectionnez **“Déf. nom du syst.”**.
- 3 Entrez un nom puis sélectionnez **“OK”**.

PARAMÉTRAGE DU PIN

- 1 Affichez l’écran des paramètres Bluetooth®. (→P.130)
- 2 Sélectionnez **“PIN appariement”**.
- 3 Entrez le numéro souhaité puis sélectionnez **“OK”**.
 - Le code PIN doit comporter 4 chiffres.

1. OPÉRATION DE CONFIGURATION

5. PARAMÈTRES DE CONNECTIVITÉ*

Vous avez la possibilité de configurer les appareils Bluetooth®, les connexions Wi-Fi®, les modes de connexion à internet et le compte web Toyota.

1 Affichez l'écran "Paramètres".
(→P.122)

2 Sélectionnez "Connectivité".



3 Sélectionnez les éléments à paramétrer.

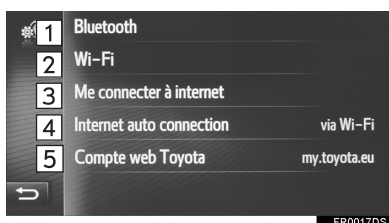

N°	Fonction	Page
3	Sélectionnez pour rechercher les méthodes de connexion à internet disponibles.	152
4	Activez pour autoriser la connexion automatique à internet.	—
5	Sélectionnez pour ajouter un compte web Toyota ou modifier le vôtre.	152

*: Sur modèles équipés

N°	Fonction	Page
1	Sélectionnez pour afficher un sous-menu pour le Bluetooth® dans lequel vous pouvez connecter le téléphone, les dispositifs audio et les dispositifs internet via le Bluetooth®.	139
2*	Sélectionnez pour afficher un sous-menu Wi-Fi® dans lequel vous pouvez établir la connexion avec des appareils internet par Wi-Fi®.	148

*: Système de Navigation uniquement

PARAMÈTRES Bluetooth®

- 1 Affichez l'écran des paramètres de connectivité. (→P.138)
- 2 Sélectionnez **"Bluetooth*"**.
- 3 Sélectionnez les éléments à paramétrer.

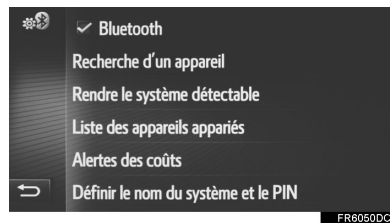

Fonction		Page
Fonction Bluetooth®	activée/désactivée	139
Jumelage Bluetooth®	d'un dispositif	140
Liste des dispositifs jumelés		146
Paramétrage des avertissements de charge		147
Paramétrage du nom du système et du PIN		148

*: Bluetooth est une marque déposée de Bluetooth SIG, Inc.

**FONCTION Bluetooth®
ACTIVÉE/DÉSACTIVÉE**

- 1 Sélectionnez **"Bluetooth*"**.

Lorsque **"Bluetooth*"** est activé:

- ▶ Véhicules sans système d'accès intelligent et de démarrage

Le dispositif Bluetooth® est automatiquement connecté lorsque le contact du moteur est placé sur la position "ACC" ou "ON".

- ▶ Véhicules avec système d'accès intelligent et de démarrage

Le dispositif Bluetooth® est automatiquement connecté lorsque le contact du moteur est placé en mode ACCESSORY ou IGNITION ON.

Lorsque **"Bluetooth*"** est désactivé:

Le dispositif Bluetooth® est déconnecté et le système ne s'y connecte pas la fois suivante.

- Même si la fonction Bluetooth® est désactivée, elle s'active automatiquement lorsqu'un téléphone ou un autre dispositif Bluetooth® est connecté.

*: Bluetooth est une marque déposée de Bluetooth SIG, Inc.

JUMELAGE D'UN DISPOSITIF Bluetooth®

Jusqu'à 4 dispositifs Bluetooth® peuvent être jumelés. Un dispositif jumelé peut être connecté à l'un de ses profils pris en charge tels que le téléphone (HFP), la musique (A2DP) et/ou internet (DUN/PAN).

JUMELAGE À PARTIR DU SYSTÈME

1 Sélectionnez "Recherche d'un appareil".

► Lorsqu'un autre dispositif Bluetooth® est connecté

● Pour déconnecter le dispositif Bluetooth®, sélectionnez "Oui".

► Lorsque 4 dispositifs Bluetooth® ont déjà été jumelés

● Un dispositif jumelé doit être remplacé. Sélectionnez "OK", et sélectionnez le dispositif à remplacer.

2 Sélectionnez le dispositif souhaité.

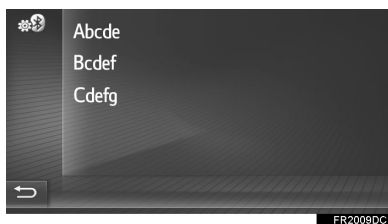

● Les dispositifs Bluetooth® pouvant être connectés s'affichent dans la liste.

3 Confirmez le PIN.



● Aucun code PIN n'est nécessaire pour le SSP (jumelage simple sécurisé) compatible avec les dispositifs Bluetooth®. En fonction du type de dispositif Bluetooth® connecté, un message de confirmation d'enregistrement peut s'afficher sur l'écran du dispositif Bluetooth®. Répondez et utilisez le dispositif Bluetooth® en fonction du message de confirmation.

4 Vérifiez que l'écran suivant s'affiche.



● Le système attend des demandes de connexion provenant du dispositif jumelé. Tous les profils demandés sont connectés automatiquement.

● Le profil internet n'est pas connecté automatiquement. Pour des détails sur la connexion du profil internet (→P.142).

- Si la connexion automatique échoue, l'écran suivant s'affiche. Sélectionnez le profil que vous souhaitez connecter.

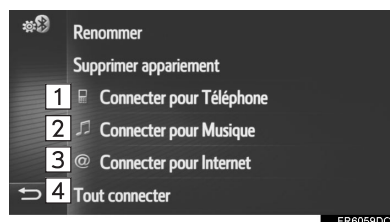

N°	Fonction	Page
1	Sélectionnez pour connecter le profil de téléphone.	146
2	Sélectionnez pour connecter le profil de musique.	146
3	Sélectionnez pour connecter le profil internet.	142, 146
4	Sélectionnez pour connecter tous les profils.	146

- Une fois que le dispositif Bluetooth® a été connecté, il est automatiquement connecté chaque fois que le contact du moteur est placé sur la position suivante.

- Véhicules sans système d'accès intelligent et de démarrage

Le contact du moteur est placé sur la position "ACC" ou "ON".

- Véhicules avec système d'accès intelligent et de démarrage

Le contact du moteur est placé en mode ACCESSORY ou IGNITION ON.

INFORMATION

- Pour des détails sur la détection de dispositif et le fonctionnement de votre dispositif Bluetooth®, reportez-vous au manuel fourni avec le dispositif Bluetooth®.
- Les profils de musique que le dispositif jumelé prend en charge peuvent être connectés individuellement si vous le souhaitez. Certains dispositifs ne permettent pas de connecter des profils individuels. Dans ce cas, une fenêtre contextuelle s'affiche.

■ JUMELAGE À PARTIR DU DISPOSITIF

1 Sélectionnez **“Rendre le système détectable”**.

► Quand un autre appareil Bluetooth® est déjà connecté, un message s’affiche.

- Pour déconnecter le dispositif Bluetooth®, sélectionnez **“Oui”**.

► Quand 4 appareils Bluetooth® ont déjà été associés, un message s’affiche.

- Un dispositif jumelé doit être remplacé. Sélectionnez **“OK”**, et sélectionnez le dispositif à remplacer.

2 Quand cet écran est affiché, recherchez le système depuis l’écran de votre appareil Bluetooth®.



- Pour annuler l’enregistrement, sélectionnez **“Annuler”**.

3 Jumelage du dispositif Bluetooth® à l’aide de votre dispositif Bluetooth®.

- Aucun code PIN n’est nécessaire pour le SSP (jumelage simple sécurisé) compatible avec les dispositifs Bluetooth®. En fonction du type de dispositif Bluetooth® connecté, un message de confirmation d’enregistrement peut s’afficher sur l’écran du dispositif Bluetooth®. Répondez et utilisez le dispositif Bluetooth® en fonction du message de confirmation.

■ PROCESSUS D’ACCÈS AU PROFIL INTERNET

► Si **“Connecter pour Internet”** est sélectionné

1 Sélectionnez **“Connecter pour Internet”**.

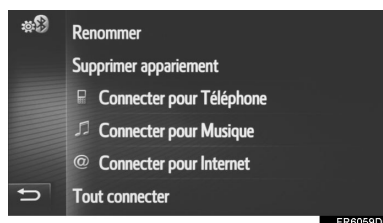

- Si la connexion automatique échoue, l’écran suivant s’affiche. Sélectionnez le fournisseur que vous souhaitez connecter.

2 Sélectionnez le fournisseur souhaité.



3 Sélectionnez **“Nom d’util. fournisseur”**, **“Mot de p. fournisseur”** ou **“APN”** et entrez le nom d’utilisateur, le mot de passe ou l’APN (nom du point d’accès réseau).

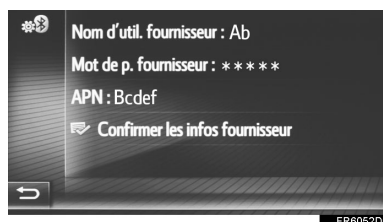

4 Sélectionnez **“Confirmer les infos fournisseur”**.

► Si  est sélectionné

1 Sélectionnez .

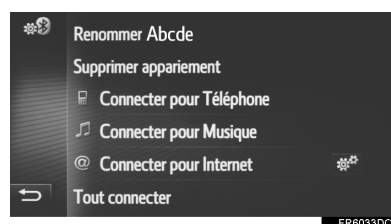

2 Suivez les étapes de "PROCESSUS D'ACCÈS AU PROFIL INTERNET" à partir de l'"ÉTAPE 2". (→P.142)

■ RECONNEXION DU DISPOSITIF Bluetooth®

Si un dispositif Bluetooth® est déconnecté en raison d'une mauvaise réception du réseau Bluetooth® lorsque le contact du moteur est placé sur la position suivante, le système se reconnecte automatiquement au dispositif Bluetooth®.

► Véhicules sans système d'accès intelligent et de démarrage

Le contact du moteur est placé sur la position "ACC" ou "ON".

► Véhicules avec système d'accès intelligent et de démarrage

Le contact du moteur est placé en mode ACCESSORY ou IGNITION ON.

- Si le dispositif Bluetooth® est déconnecté volontairement, par exemple s'il a été désactivé, ceci ne se produit pas. Reconnectez-le manuellement à l'aide de l'une des méthodes suivantes:
 - Sélectionnez à nouveau un dispositif Bluetooth® (→P.146)
 - Connectez le profil audio/profil de téléphone. (→P.146)

■ PROFILS

Ce système prend en charge les services suivants.

Dispositif Bluetooth®	Spécifications	Fonction	Exigences	Recommandations
Téléphone Bluetooth®/ Lecteur audio Bluetooth®	Spécifications Bluetooth®	Enregistrement d'un Bluetooth® - dispositif	Ver. 1.1	Ver. 3.0 +EDR
Dispositif Bluetooth®	Profil	Fonction	Exigences	Recommandations
Téléphone Bluetooth®	HFP (profil mains libres)	Mains libres - système	Ver. 1.0	Ver. 1.6
	PBAP (profil d'accès au répertoire)	Transfert des contacts	Ver. 1.0	Ver. 1.1
	MAP (profil d'accès aux messages)	Message de téléphone Bluetooth®	Ver. 1.0	—
	DUN (accès réseau à distance - profil)	Connecté - service	Ver. 1.1	—
	PAN (réseau personnel)		Ver. 1.0	—
Lecteur audio Bluetooth®	A2DP (audio avancé - profil de distribution)	Bluetooth® - système audio	Ver. 1.0	Ver. 1.2
	AVRCP (profil de télécommande audio/vidéo)		Ver. 1.0	Ver. 1.4

INFORMATION

- Si votre téléphone portable ne prend pas en charge le HFP, l'enregistrement du téléphone Bluetooth® ou l'utilisation individuelle des profils PBAP, MAP, DUN ou PAN n'est pas possible.
- Si la version du dispositif Bluetooth® connecté est plus ancienne que celle recommandée ou est incompatible, le dispositif Bluetooth® risque de ne pas fonctionner correctement.



Bluetooth est une marque déposée de Bluetooth SIG, Inc.

AFFICHAGE DE L'ÉTAT

L'état de la connexion Bluetooth® ainsi que le niveau de réception et la charge restante dans la batterie du dispositif sont affichés dans la barre d'état.

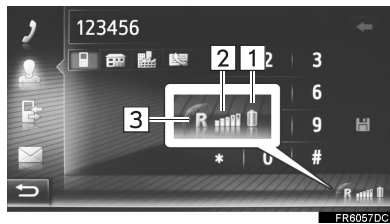

N°	Fonction
1	<p>Affiche le niveau de charge de la batterie du dispositif</p> <ul style="list-style-type: none"> • La capacité affichée ne correspond pas toujours à la capacité affichée sur le dispositif. Le niveau de charge restante dans la batterie risque de ne pas s'afficher, en fonction du dispositif. Ce système ne dispose pas d'une fonction de charge. • Si ces informations ne sont pas disponibles pour le dispositif connecté, l'icône s'affiche avec un point d'interrogation.
2	<p>Affiche le niveau de réception</p> <ul style="list-style-type: none"> • Le niveau de réception ne correspond pas toujours au niveau affiché sur le dispositif. • Le niveau de réception risque de ne pas s'afficher, en fonction du dispositif. • Si ces informations ne sont pas disponibles pour le dispositif connecté, l'icône s'affiche avec un point d'interrogation.
3	<p>"R" s'affiche en cas de réception dans une zone d'itinérance.</p> <ul style="list-style-type: none"> • La zone de réception risque de ne pas s'afficher, en fonction du téléphone.

INFORMATION

- Une antenne pour la connexion Bluetooth® est intégrée au tableau de bord. Le système risque de ne pas fonctionner lorsque vous utilisez le dispositif Bluetooth® dans les conditions et les lieux suivants:
 - Lorsque la réception du dispositif est bloquée par certains objets (comme lorsqu'il est placé derrière un siège ou dans la boîte à gants et le boîtier de console).
 - Lorsque le dispositif touche ou est couvert de matériaux métalliques.

LISTE DES DISPOSITIFS JUMELÉS

Chaque état de connexion de profil peut être modifié à partir de “Liste des appareils appariés”.

1 Sélectionnez “Liste des appareils appariés”.

2 Sélectionnez le dispositif souhaité.



- Les icônes grisées peuvent être sélectionnées pour se connecter à la fonction directement.
- La teinte des icônes indique les profils pris en charge par le dispositif. (Les icônes grisées ne sont pas disponibles.)
- Les profils du dispositif actuellement connecté sont en surbrillance.

3 Vérifiez que l'écran suivant s'affiche.

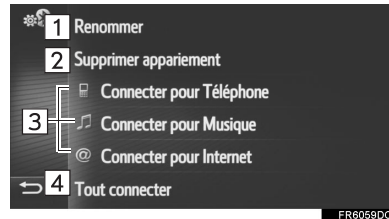

N°	Fonction	Page
1	Sélectionnez pour modifier le nom du dispositif.	147
2	Sélectionnez pour supprimer un dispositif jumelé.	147
3	Sélectionnez pour connecter/déconnecter individuellement les profils d'un dispositif jumelé.	—
4	<p>► Lorsque “Tout connecter” s'affiche</p> <ul style="list-style-type: none"> • Sélectionnez pour connecter tous les profils pris en charge. <p>► Lorsque “Tout déconnecter” s'affiche</p> <ul style="list-style-type: none"> • Sélectionnez pour déconnecter tous les profils pris en charge. 	—

■ MODIFICATION DU NOM DU DISPOSITIF

- 1 Sélectionnez **“Renommer”**.
- 2 Entrez le nom du dispositif puis sélectionnez **“OK”**.

■ SUPPRESSION D'UN DISPOSITIF JUMELÉ

- 1 Sélectionnez **“Supprimer appariement”**.
- 2 Sélectionnez **“Oui”** lorsque l'écran de confirmation apparaît.

PARAMÉTRAGE DES AVERTISSEMENTS DE CHARGE

- 1 Sélectionnez **“Alertes des coûts”**.
- 2 Sélectionnez les éléments à paramétrer.



N°	Fonction
1	Sélectionnez pour activer/désactiver la fonction d'alerte de facturation. Quand l'option est active, une fenêtre contextuelle s'affiche.
2	Sélectionnez pour activer/désactiver la fonction d'alerte d'itinérance.

6

CONFIGURATION

1. OPÉRATION DE CONFIGURATION

PARAMÉTRAGE DU NOM DU SYSTÈME ET DU PIN

- 1 Sélectionnez **“Définir le nom du système et le PIN”**.
- 2 Sélectionnez l’option à configurer.

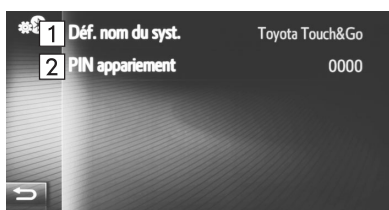

FR6038DC

N°	Fonction
1	Sélectionnez pour entrer un nom. Pour confirmer, sélectionnez “OK” .
2	Sélectionnez pour entrer le numéro souhaité. Pour confirmer, sélectionnez “OK” . • Le code PIN doit comporter 4 chiffres.

PARAMÈTRES Wi-Fi®*

- 1 Affichez l’écran des paramètres de connectivité. (→P.138)
- 2 Sélectionnez **“Wi-Fi”**.

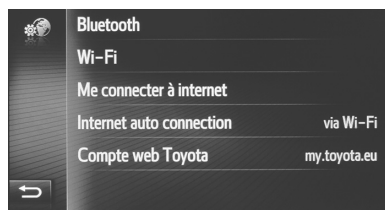

FR0017DS

- 3 Sélectionnez les options à configurer.

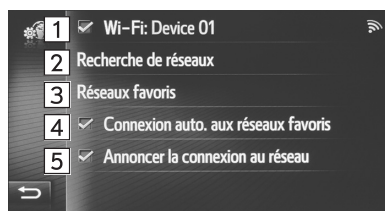

FR0018DS

N°	Fonction	Page
1	Sélectionnez pour activer/désactiver la fonction Wi-Fi®.	149
2	Sélectionnez pour lancer une recherche des réseaux Wi-Fi® disponibles.	149
3	Sélectionnez pour modifier la liste des réseaux favoris.	150
4	Activez pour autoriser la connexion automatique aux réseaux favoris.	—
5	Activez pour être averti de l’établissement d’une connexion à un réseau.	—

*: Sur modèles équipés

ACTIVATION/DÉSACTIVATION DE LA FONCTION Wi-Fi®



- 1 Affichez l'écran des paramètres Wi-Fi®. (→P.148)
- 2 Sélectionnez **"Wi-Fi:"**.
 - Lorsque l'option est active, le nom du réseau connecté est affiché et la puissance de son signal est indiquée par une icône.

CONNEXION À UN RÉSEAU

Vous pouvez rechercher les réseaux disponibles et vous y connecter.

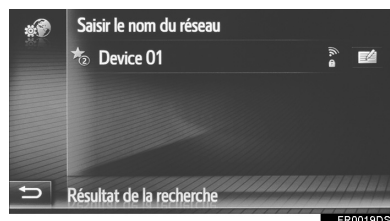
- 1 Affichez l'écran des paramètres Wi-Fi®. (→P.148)
- 2 Sélectionnez **"Recherche de réseaux"**.
- 3 Sélectionnez le réseau de votre choix. La connexion est établie avec le réseau sélectionné.



- Lorsque vous sélectionnez un réseau signalé par  et qu'un écran s'affiche pour la saisie du mot de passe, entrez le mot de passe et sélectionnez **"OK"**
- Les réseaux ajoutés à la liste des favoris sont signalés par .

- Sélectionnez  pour afficher des informations sur le réseau ou pour ajouter le réseau sélectionné à la liste des favoris.



"Voir les détails": Sélectionnez pour afficher des informations sur le réseau.

"Ajouter aux réseaux favoris": Sélectionnez pour ajouter un réseau Wi-Fi® à la liste des favoris.

AJOUT D'UN RÉSEAU Wi-Fi®

Vous pouvez ajouter des réseaux qui ne sont pas affichés à la suite d'une recherche.

- 1 Sélectionnez **"Saisir le nom du réseau"**.



- 2 Entrez le nom du réseau et sélectionnez **"OK"**.
- 3 Sélectionnez le type de sécurité.
- 4 Entrez le mot de passe et sélectionnez **"OK"**.

RÉSEAUX FAVORIS

La liste des réseaux favoris est affichée. Il est possible de modifier l'ordre de priorité utilisé pour la connexion aux réseaux.

- 1 Affichez l'écran des paramètres Wi-Fi®. (→P.148)
- 2 Sélectionnez **“Réseaux favoris”**.
- 3 Faites un glisser-lâcher à l'écran du réseau de votre choix pour modifier la priorité de connexion avec lui.



- Si vous sélectionnez le nom d'un réseau de la liste des favoris, la connexion est établie avec ce réseau.

- Sélectionnez  d'un réseau pour afficher un sous-menu contenant les options suivantes:

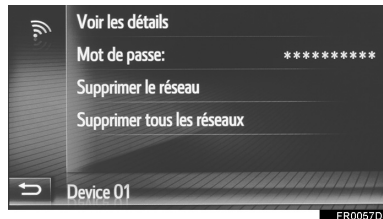

“Voir les détails”: Un écran s'affiche indiquant les détails du réseau.

“Mot de passe”: Il est possible d'entrer à nouveau le mot de passe.

“Supprimer le réseau”: Permet de supprimer le réseau de la liste des favoris.

“Supprimer tous les réseaux”: Permet de supprimer tous les réseaux de la liste des favoris.

INFORMATION

- Si la connexion est établie à un réseau, il n'est pas possible de modifier la configuration des favoris.

CONSEILS D'UTILISATION DE LA FONCTION Wi-Fi®

ATTENTION

- Utilisez les appareils Wi-Fi® sous réserve que les conditions de sécurité et la législation le permettent.
- Votre système audio est muni d'antennes Wi-Fi®. Les personnes porteuses d'un implant cardiaque (stimulateur implantable, de thérapie de resynchronisation cardiaque ou défibrillateur cardiovertteur implantable) doivent rester à distance raisonnable des antennes Wi-Fi®. Leur implant est en effet susceptible d'être perturbé dans son fonctionnement par les ondes radio.
- Avant qu'ils n'utilisent un appareil Wi-Fi®, il est demandé aux utilisateurs porteurs d'une prothèse médicale électrique autre que cardiaque (stimulateur implantable, de thérapie de resynchronisation cardiaque ou défibrillateur cardiovertteur implantable) de se renseigner auprès du fabricant de la prothèse quant à son fonctionnement en présence d'ondes radio. Les ondes radio sont susceptibles d'avoir des effets inattendus sur le fonctionnement de ces prothèses médicales.

CARACTÉRISTIQUES TECHNIQUES

INFORMATION

- Normes de communication
 - 802.11b
 - 802.11g
 - 802.11n
- Sécurité
 - WEP
 - WPA™
 - WPA2™
 - Wi-Fi Protected Setup™
 - WPA, WPA2 et Wi-Fi Protected Setup sont des marques déposées de Wi-Fi Alliance®.

CONFIGURATION RAPIDE D'UNE CONNEXION À INTERNET

Cette fonction est un raccourci pour une connexion à internet.

- 1 Affichez l'écran des paramètres de connectivité. (→P.138)
- 2 Sélectionnez **“Me connecter à internet”**.
 - Lorsqu'une connexion à internet est déjà active, une fenêtre contextuelle s'affiche. Pour revenir à l'écran précédent, sélectionnez **“OK”**.
- 3 Sélectionnez le dispositif souhaité.



- Le système recherche des dispositifs prenant en charge le profil internet.
- 4 Sélectionnez **“Nom d'util. fournisseur”**, **“Mot de p. fournisseur”** ou **“APN”** et entrez le nom d'utilisateur, le mot de passe ou l'APN (nom du point d'accès réseau).



- 5 Sélectionnez **“Confirmer les infos fournisseur”**.

PARAMÈTRES DU COMPTE WEB TOYOTA

Les paramètres détaillés suivants du compte web Toyota peuvent être paramétrés.

- 1 Affichez l'écran des paramètres de connectivité. (→P.138)
- 2 Sélectionnez **“Compte web Toyota”**.
- 3 Sélectionnez les éléments à paramétrer.

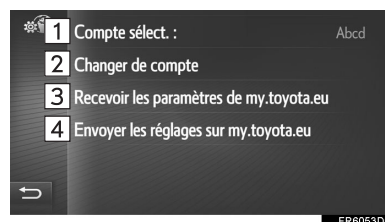

N°	Fonction
1	Indique le compte actif
2	Sélectionnez pour ajouter un nouveau compte ou pour passer à un autre compte. (→P.153)
3	Sélectionnez pour recevoir les données des paramètres personnalisés à distance du véhicule à partir du site portail de Toyota.
4	Sélectionnez pour envoyer les données des paramètres du véhicule pouvant être personnalisés à distance au site portail de Toyota.

AJOUT D'UN NOUVEAU COMPTE OU MODIFICATION DES DÉTAILS D'UN COMPTE

- 1 Affichez l'écran des paramètres de compte web Toyota. (→P.152)
- 2 Sélectionnez **“Changer de compte”**.
- 3 Sélectionnez **“Nouveau compte”** ou

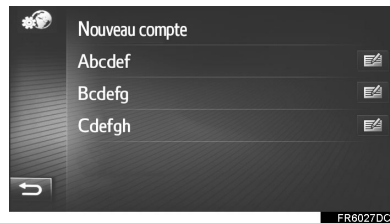

- 4 Sélectionnez les éléments à paramétrer.

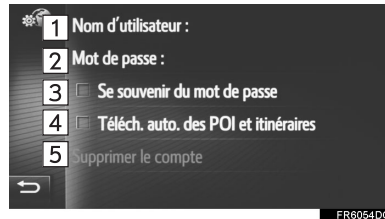

N°	Fonction
1	Sélectionnez pour entrer un nom d'utilisateur. Pour confirmer, sélectionnez “OK” .
2	Sélectionnez pour entrer un mot de passe. Pour confirmer, sélectionnez “OK” .
3	Sélectionnez pour activer ou désactiver la fonction d'informations d'accès au compte d'utilisateur mémorisé. Lorsque cette fonction est activée, les informations d'accès au compte d'utilisateur entrées sont mémorisées pour l'accès à chaque compte d'utilisateur.
4	Sélectionnez pour activer ou désactiver la fonction de téléchargement automatique des PDI et des itinéraires. Lorsque cette fonction est activée, les PDI et les itinéraires provenant du serveur sont automatiquement téléchargés et sauvegardés dans la liste “Enregistrés” sur l'écran “Mes destinations” . (→P.219)
5	Sélectionnez pour supprimer votre compte web Toyota à partir du système de navigation. (→P.154)

6

CONFIGURATION

■ **SUPPRESSION DU NOM
D'UTILISATEUR ET DU MOT DE
PASSE**

- 1** Sélectionnez **“Supprimer le compte”**.
- 2** Sélectionnez **“Oui”** lorsque l'écran de confirmation apparaît.

1. OPÉRATION DE CONFIGURATION

6. PARAMÈTRES DE TÉLÉPHONE

Des paramètres sont disponibles pour la sélection de la sonnerie, l'annonce des messages courts et des e-mails reçus, etc.

- 1 Affichez l'écran "Paramètres". (→P.122)
- 2 Sélectionnez "Téléphone".

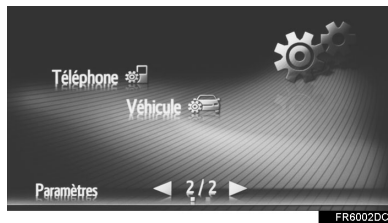

- 3 Sélectionnez les éléments à paramétrer.



N°	Fonction
1	Sélectionnez pour activer/désactiver la fonction d'annonce de message court reçu.
2	Sélectionnez pour activer/désactiver la fonction d'annonce d'e-mail reçu.
3	Sélectionnez pour paramétrer la sonnerie souhaitée.
4	Sélectionnez pour mettre à jour manuellement le répertoire téléphonique du téléphone connecté. La mise à jour a lieu en se reportant aux listes du répertoire téléphonique sur l'affichage du système de navigation/multimédia et du téléphone. (→P.87, 219)

INFORMATION

- Le paramétrage actuel de chaque élément est affiché à sa droite.

6

CONFIGURATION

1. OPÉRATION DE CONFIGURATION

7. PARAMÈTRES AUDIO

1 Affichez l'écran "Paramètres".
(→P.122)

2 Sélectionnez "Audio".



3 Sélectionnez les éléments à paramétrer.

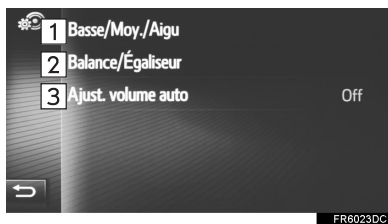

N°	Fonction	Page
1	Sélectionnez pour ajuster les graves/médiums/aigus.	156
2	Sélectionnez pour ajuster la balance/le fader.	157
3	Sélectionnez pour paramétrer l'ASL sur bas, moyen, élevé ou désactivé.	157

TONALITÉ

La qualité sonore d'un programme audio dépend largement du mélange des niveaux d'aigus, de médiums et de graves. En fait, différents types de programmes musicaux et vocaux sonnent généralement mieux avec différents mélanges d'aigus, de médiums et de graves.

1 Affichez l'écran des paramètres audio.
(→P.156)

2 Sélectionnez "Basse/Moy./Aigu".

3 Ajustez le niveau des graves, des médiums et des aigus en sélectionnant ◀ ou ▶.

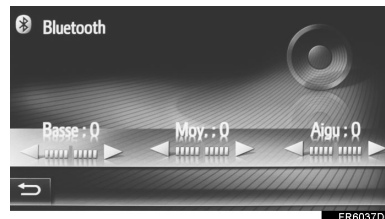

BALANCE

Une bonne balance des canaux stéréo gauche et droit et des niveaux sonores avant et arrière est également importante.

N'oubliez pas que lorsque vous écoutez un enregistrement ou une émission en stéréo, modifier la balance droite/gauche augmente le volume d'un groupe de sons, tout en diminuant le volume d'un autre.

- 1 Affichez l'écran des paramètres audio. (→P.156)
- 2 Sélectionnez **"Balance/Égaliseur"**.
- 3 Ajustez la balance ou le fader en sélectionnant les flèches.

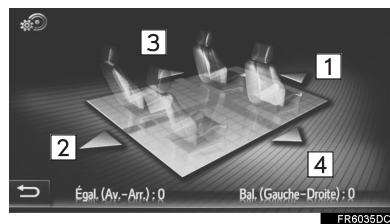

N°	Fonction	
1	Fader	Augmente le volume du côté avant
2	Fader	Augmente le volume du côté arrière
3	Balance	Augmente le volume du côté gauche
4	Balance	Augmente le volume du côté droit

INFORMATION

- La balance sonore peut également être ajustée en appuyant sur le repère et en le faisant glisser sur l'écran avec votre doigt ou en appuyant sur les cadrans.

**ÉGALISEUR SONORE
AUTOMATIQUE (ASL)**

Le système ajuste le volume et la qualité de la tonalité de manière optimale en fonction de la vitesse du véhicule pour compenser l'augmentation du bruit du véhicule.

1. OPÉRATION DE CONFIGURATION

8. PARAMÈTRES DU VÉHICULE

Les paramètres de personnalisation du véhicule peuvent être modifiés.

1 Affichez l'écran "Paramètres".
(→P.122)

2 Sélectionnez "Véhicule".



3 Sélectionnez "Personnalisation du véhicule".

4 Vérifiez que la liste "Personnalisation du véhicule" s'affiche.

5 Sélectionnez l'élément souhaité.

- Pour une liste des paramètres pouvant être modifiés, reportez-vous au "*Manuel du propriétaire*".
- Un message indiquant que les paramètres sont enregistrés apparaît. N'effectuez aucune autre opération lorsque ce message s'affiche.

7

SYSTÈME DE RÉTROVISION SUR ÉCRAN

1 SYSTÈME DE MONITEUR DE VUE ARRIÈRE

1. SYSTÈME DE MONITEUR DE VUE ARRIÈRE	160
PRÉCAUTIONS RELATIVES À LA CONDUITE	160
DESCRIPTION DE L'ÉCRAN	162
2. PRÉCAUTIONS RELATIVES AU SYSTÈME DE MONITEUR DE VUE ARRIÈRE	164
ZONE AFFICHÉE SUR L'ÉCRAN.....	164
CAMÉRA	165
DIFFÉRENCES ENTRE L'ÉCRAN ET LA ROUTE RÉELLE	166
À L'APPROCHE D'OBJETS TRIDIMENSIONNELS	168
3. CE QUE VOUS DEVEZ SAVOIR	170
SI VOUS REMARQUEZ DES SYMPTÔMES	170

Certaines fonctions ne peuvent pas être utilisées pendant la conduite.

1. SYSTÈME DE MONITEUR DE VUE ARRIÈRE

1. SYSTÈME DE MONITEUR DE VUE ARRIÈRE

Le système de moniteur de vue arrière aide le conducteur en affichant une image de la vue arrière du véhicule avec des lignes de guidage fixes sur l'écran lors de la marche arrière, par exemple lors d'un stationnement.

INFORMATION

- Les illustrations d'écran utilisées dans ce texte sont données à titre d'exemple, et peuvent différer de l'image affichée en réalité sur l'écran.

PRÉCAUTIONS RELATIVES À LA CONDUITE

Le système de moniteur de vue arrière est un dispositif supplémentaire visant à aider le conducteur lorsqu'il effectue une marche arrière. Lorsque vous reculez, veillez à vérifier visuellement autour du véhicule directement et à l'aide des rétroviseurs avant de continuer. Dans le cas contraire, vous risquez de heurter un autre véhicule, et de provoquer éventuellement un accident.

Faites attention aux précautions suivantes lorsque vous utilisez le système de moniteur de vue arrière.

! ATTENTION

- Ne vous fiez jamais entièrement au système de moniteur de vue arrière pendant une marche arrière. L'image et la position des lignes de guidage affichées sur l'écran risquent de différer de la situation réelle. Soyez aussi prudent que vous le seriez en cas de marche arrière avec un autre véhicule.
- Veillez à effectuer la marche arrière lentement, en appuyant sur la pédale de frein pour contrôler la vitesse du véhicule.
- Les instructions ne sont données qu'à titre informatif. Le moment et l'angle de braquage du volant lors d'un stationnement varient en fonction des conditions de circulation, de l'état de la surface du revêtement, de l'état du véhicule, etc. Vous devez être pleinement conscient de cela lorsque vous utilisez le système de moniteur de vue arrière.
- Lors d'un stationnement, vérifiez que la place de stationnement peut contenir votre véhicule avant de manœuvrer dans celle-ci.

! ATTENTION

- Ne pas utiliser le système de rétrovision sur écran dans les cas suivants:
 - Sur des surfaces verglacées ou glissantes, ou sur de la neige
 - Lorsque vous utilisez des chaînes à neige ou des pneus de secours
 - Lorsque le hayon n'est pas complètement fermé
 - Sur des routes non planes ou non droites, telles que des virages ou des pentes.
- En cas de températures basses, l'écran risque de s'assombrir ou l'image risque de devenir pâle. L'image peut se déformer lorsque le véhicule se déplace, ou vous risquez de ne pas pouvoir voir l'image sur l'écran. Veillez à vérifier visuellement autour du véhicule directement et à l'aide des rétroviseurs avant de continuer.
- Si la taille des pneus a changé, la position des lignes de guidage fixes affichées sur l'écran risque de changer.
- La caméra est munie d'une lentille spéciale. Les distances entre les objets et les piétons apparaissant sur l'image affichée sur l'écran diffèrent des distances réelles. (→P.166)

1. SYSTÈME DE MONITEUR DE VUE ARRIÈRE

DESCRIPTION DE L'ÉCRAN

► Véhicules sans système d'accès intelligent et de démarrage

L'écran du système de moniteur de vue arrière s'affiche si le levier de vitesses est placé sur la position "R" lorsque le contact du moteur est placé sur la position "ON".

► Véhicules avec système d'accès intelligent et de démarrage

L'écran du système de rétrovision sur écran s'affiche lorsque le sélecteur de vitesses est sur "R" et le contacteur de démarrage est sur ON.

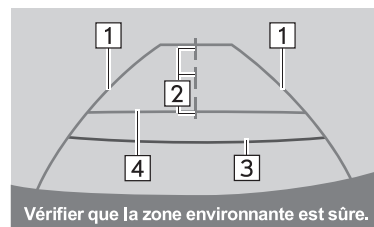

FR5010DC

N°	Affichage	Fonction
1	Lignes de guidage en largeur du véhicule	Affiche une trajectoire de guidage lorsque le véhicule recule en ligne droite. <ul style="list-style-type: none">• La largeur affichée est plus large que la largeur réelle du véhicule.
2	Lignes de guidage centrales du véhicule	Ces lignes indiquent le centre estimé du véhicule sur le sol.
3	Ligne de guidage de distance	Affiche la distance à l'arrière du véhicule. <ul style="list-style-type: none">• Affiche un point d'environ 0,5 m (1,5 ft.) (rouge) à partir de l'extrémité du pare-chocs.
4	Ligne de guidage de distance	Affiche la distance à l'arrière du véhicule. <ul style="list-style-type: none">• Affiche un point d'environ 1 m (3 ft.) (bleu) à partir de l'extrémité du pare-chocs.

DÉSACTIVATION DU SYSTÈME DE MONITEUR DE VUE ARRIÈRE

Le système de moniteur de vue arrière est désactivé lorsque le levier de vitesses est placé sur une position autre que "R".

- Lorsque le levier de vitesses est placé sur la position "R" et que vous appuyez sur l'un des boutons de mode (tel que "**MEDIA**")
 - ➔ Le système de moniteur de vue arrière est désactivé et l'écran passe au mode du bouton appuyé.

1. SYSTÈME DE MONITEUR DE VUE ARRIÈRE

2. PRÉCAUTIONS RELATIVES AU SYSTÈME DE MONITEUR DE VUE ARRIÈRE

ZONE AFFICHÉE SUR L'ÉCRAN

Le système de moniteur de vue arrière affiche une image de la vue à partir du pare-chocs de la zone arrière du véhicule.

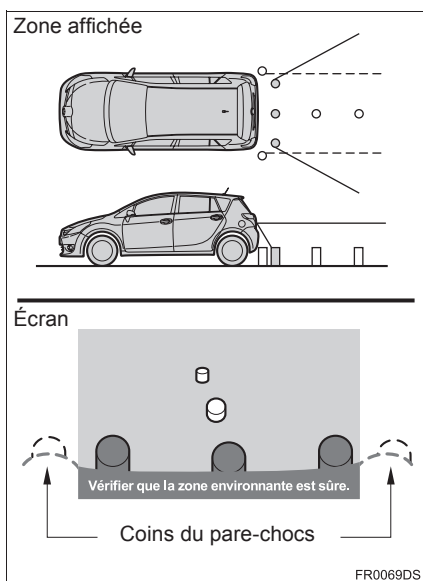

- La procédure de réglage de l'image de l'écran du système de moniteur de vue arrière est identique à la procédure de réglage de l'écran du système de Navigation/Multimédia. (→P.127)

INFORMATION

- La zone affichée sur l'écran peut varier en fonction des conditions d'orientation du véhicule.
- Les objets situés à proximité des coins du pare-chocs ou sous le pare-chocs ne peuvent pas être affichés.
- La caméra est munie d'une lentille spéciale. La distance sur l'image qui apparaît sur l'écran diffère de la distance réelle.
- Les éléments situés au-dessus de la caméra peuvent ne pas être affichés sur le moniteur.

CAMÉRA

La caméra du système de moniteur de vue arrière est installée à l'endroit indiqué sur l'illustration.

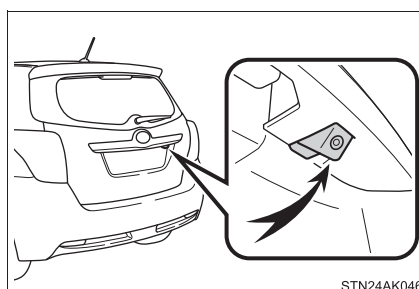
**UTILISATION DE LA CAMÉRA**

Si la lentille de la caméra est sale, elle ne peut pas transmettre d'image nette. Si des gouttes d'eau, de la neige ou de la boue sont présentes sur la lentille, rincez-la à l'eau et essuyez-la avec un chiffon doux. Si la lentille est extrêmement sale, lavez-la avec un nettoyant doux et rincez.

! NOTE

- Le système de moniteur de vue arrière risque de ne pas fonctionner correctement dans les cas suivants.
 - Si l'arrière du véhicule est heurté, la position et l'angle de fixation de la caméra risquent de changer.
 - La caméra étant étanche, ne la détachez pas, ne la démontez pas ou ne la modifiez pas. Ceci pourrait provoquer un fonctionnement incorrect.
 - Ne frottez pas la lentille de la caméra trop vigoureusement. Si la lentille de la caméra est rayée, elle ne peut plus transmettre une image nette.
 - Ne laissez aucun solvant, cire de voiture, nettoyant ou produit protecteur pour vitres se déposer sur la caméra. Si cela se produit, essuyez dès que possible.
 - En cas de changement rapide de la température, par exemple lorsque de l'eau chaude est versée sur le véhicule par temps froid, le système risque de ne pas fonctionner normalement.
 - Lorsque vous lavez le véhicule, n'éclaboussez pas excessivement la caméra ou la zone autour de la caméra. Cela pourrait provoquer un dysfonctionnement de la caméra.
- N'exposez pas la caméra à des chocs violents car cela peut entraîner un dysfonctionnement. Si cela se produit, faites inspecter votre véhicule par votre concessionnaire Toyota ou un autre professionnel dûment qualifié et équipé dès que possible.

DIFFÉRENCES ENTRE L'ÉCRAN ET LA ROUTE RÉELLE

- Il peut arriver que les lignes de guidage en distance et en largeur du véhicule ne soient pas effectivement parallèles aux délimitations de la place de stationnement, même si elles le sont en apparence. Veillez à vérifier visuellement.
- Il peut arriver que les distances entre les lignes de guidage en largeur du véhicule et les délimitations gauche et droite de la place de stationnement ne soient pas égales, même si elles le sont en apparence. Veillez à vérifier visuellement.
- Les lignes de guidage de distance fournissent un guidage des distances pour des routes planes. Dans les situations suivantes, il existe une marge d'erreur entre les lignes de guidage fixes sur l'écran et la distance/trajectoire réelle sur la route.

LORSQUE LE SOL DERRIÈRE LE VÉHICULE MONTE BRUSQUEMENT

Les lignes de guidage de distance apparaissent plus proches du véhicule que la distance réelle. Pour cette raison, les objets apparaissent plus éloignés qu'ils ne le sont réellement. De la même manière, il existe une marge d'erreur entre les lignes de guidage et la distance/trajectoire réelle sur la route.

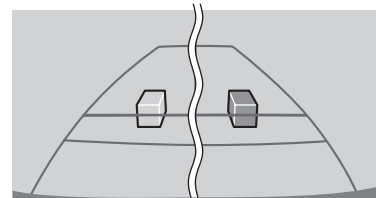
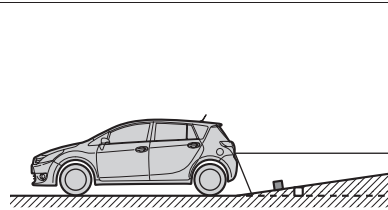

Vérifier que la zone environnante est sûre.

FR0070DS

LORSQUE LE SOL DERRIÈRE LE VÉHICULE DESCEND BRUSQUEMENT

Les lignes de guidage des distances apparaîtront plus loin du véhicule qu'elles ne le sont en réalité. Pour cette raison, les objets apparaissent plus proches qu'ils ne le sont réellement. De la même manière, il existe une marge d'erreur entre les lignes de guidage et la distance/trajectoire réelle sur la route.

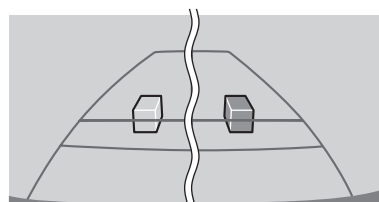
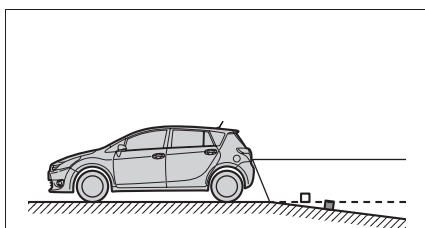

FR0071DS

LORSQU'UNE PARTIE DU VÉHICULE S'AFFAISSE

Lorsqu'une partie du véhicule s'affaisse en raison du nombre de passagers ou de la répartition de la charge, il existe une marge d'erreur entre les lignes de guidage fixes sur l'écran et la distance/trajectoire réelle sur la route.

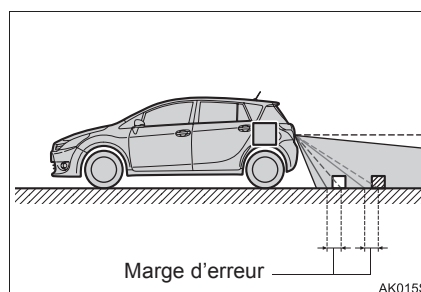

7

SYSTÈME DE RÉTROVISION SUR ÉCRAN

À L'APPROCHE D'OBJETS TRIDIMENSIONNELS

Les lignes de guidage de distance sont affichées en fonction d'objets plats (tels que la route). La position des objets tridimensionnels (tels que des véhicules) ne peut pas être déterminée à l'aide des lignes de guidage de distance. Lorsque vous approchez d'un objet tridimensionnel qui se prolonge vers l'extérieur (tel que la plateforme d'un camion), veillez à prendre en compte les points suivants.

LIGNES DE GUIDAGE EN LARGEUR DU VÉHICULE

Contrôler visuellement les abords du véhicule et la zone à l'arrière. Dans le cas présenté ci-dessous, le camion semble se trouver en dehors des lignes de guidage en largeur du véhicule, et le véhicule ne semble pas devoir heurter le camion, en apparence. Toutefois, le risque existe que le camion croise effectivement les lignes de guidage en largeur du véhicule. En réalité, si vous reculez en suivant les lignes de guidage en largeur du véhicule, le véhicule risque de heurter le camion.

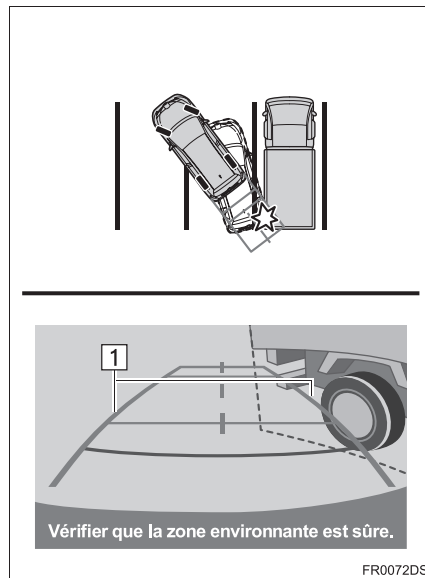

► **1** Lignes de guidage en largeur du véhicule

LIGNES DE GUIDAGE DE DISTANCE

Vérifiez visuellement les environs et la zone derrière le véhicule. Sur l'écran, un camion semble être stationné au point B. Toutefois, si vous reculez en réalité jusqu'au point A, vous risquez de heurter le camion. A l'écran, A apparaît comme étant le plus proche et C le plus lointain. Toutefois, en réalité, la distance jusqu'à A et C est identique, et B est plus éloigné que A et C.

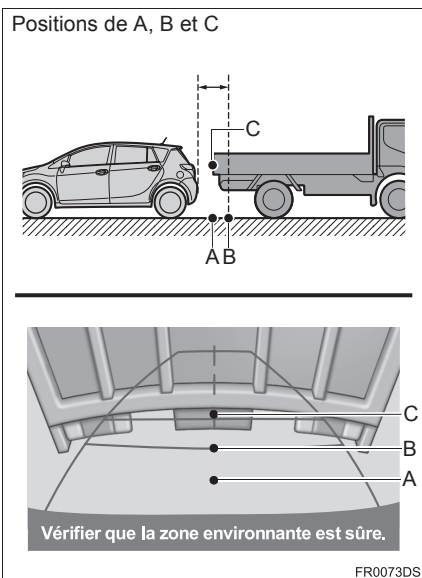

1. SYSTÈME DE MONITEUR DE VUE ARRIÈRE

3. CE QUE VOUS DEVEZ SAVOIR

SI VOUS REMARQUEZ DES SYMPTÔMES

Si vous remarquez l'un des symptômes suivants, reportez-vous à la cause possible et à la solution, et vérifiez à nouveau.

Si la solution ne permet pas d'éliminer le symptôme, faites inspecter votre véhicule par votre concessionnaire Toyota ou un autre professionnel dûment qualifié et équipé.

Symptôme	Cause possible	Solution
L'image est difficile à visualiser	<ul style="list-style-type: none">• Le véhicule se trouve dans une zone sombre• La température autour de la lentille est élevée ou basse• La température extérieure est basse• Des gouttes d'eau sont présentes sur la caméra• Il pleut ou il fait humide• Un corps étranger (boue, etc) adhère à la caméra• La lumière du soleil ou les phares se reflètent directement sur la caméra• Le véhicule se trouve sous des éclairages fluorescents, des éclairages au sodium, des éclairages au mercure, etc.	Reculez tout en vérifiant visuellement les environs du véhicule. (Utilisez à nouveau le moniteur une fois que les conditions se sont améliorées.) La procédure de réglage de la qualité de l'image du système de moniteur de vue arrière est identique à la procédure de réglage de l'écran du système de Navigation/Multimédia. (→P.127)
L'image est floue	De la saleté ou des corps étrangers (tels que des gouttes d'eau, de la neige, de la boue, etc.) adhèrent à la caméra.	Rincez la lentille de la caméra à l'eau et nettoyez-la à l'aide d'un chiffon doux. Nettoyez avec un savon doux si la saleté persiste.
L'image est désalignée	La caméra ou la zone environnante ont reçu un choc important.	Faites inspecter votre véhicule par un concessionnaire Toyota ou un autre professionnel dûment qualifié et équipé.

1. SYSTÈME DE MONITEUR DE VUE ARRIÈRE

Symptôme	Cause possible	Solution
Les lignes de guidage fixes sont très décentrées	La position de la caméra est décentrée.	Faites inspecter votre véhicule par un concessionnaire Toyota ou un autre professionnel dûment qualifié et équipé.
	<ul style="list-style-type: none">• Le véhicule est incliné (une charge lourde se trouve dans le véhicule, la pression d'un pneu est basse à cause d'une perforation du pneu, etc.)• Le véhicule est utilisé sur une surface inclinée.	Si ceci se produit pour ces raisons, cela n'indique pas de dysfonctionnement. Reculez tout en vérifiant visuellement les environs du véhicule.

1 **INFORMATIONS DE BASE
AVANT L'UTILISATION**

1. RÉFÉRENCE RAPIDE..... 174

**2. AFFICHAGE DE L'ÉCRAN DE
NAVIGATION..... 179**

AFFICHAGE DE L'ÉCRAN DE
CARTE..... 179

AFFICHAGE DE L'ÉCRAN DU
MENU DE NAVIGATION 180

**3. INDEX DES FONCTIONS DU
SYSTÈME DE NAVIGATION 182**

2 **FONCTIONNEMENT DE
L'ÉCRAN DE CARTE ET
ICONES DE CARTE**

**1. FONCTIONNEMENT DE
L'ÉCRAN DE CARTE..... 184**

AFFICHAGE DE LA POSITION
ACTUELLE DU VÉHICULE 184

OPÉRATION DE DÉFILEMENT
D'ÉCRAN 185

CONFIGURATIONS DE CARTE..... 186

2. ICONES DE CARTE 188

AFFICHAGE DE DIVERSES
INFORMATIONS SUR LA CARTE ... 188

ICONES DE PDI* 189

MESSAGES DE CIRCULATION..... 193

3 **RECHERCHE DE
DESTINATION**

**1. INDEX DE RECHERCHE DE
DESTINATION 197**

**2. OPÉRATION DE
RECHERCHE..... 198**

RECHERCHE AU MOYEN DE
POINTS ENREGISTRÉS 198

RECHERCHE AU MOYEN DE
DESTINATIONS PRÉCÉDENTES.... 198

RECHERCHE AU MOYEN DU
RÉPERTOIRE TÉLÉPHONIQUE..... 199

RECHERCHE PAR ADRESSE 199

RECHERCHE PAR PDI* 200

RECHERCHE SUR LA CARTE..... 203

RECHERCHE PAR
COORDONNÉES..... 203

4 **GUIDAGE D'ITINÉRAIRE**

**1. DÉMARRAGE DU GUIDAGE
D'ITINÉRAIRE..... 205**

ÉCRAN DE DÉMARRAGE DU
GUIDAGE D'ITINÉRAIRE 205

RÉGLAGE DE L'ITINÉRAIRE 206

2. GUIDAGE D'ITINÉRAIRE 208

ÉCRAN DE GUIDAGE
D'ITINÉRAIRE..... 208

GUIDAGE VOCAL 209

8

SYSTÈME DE NAVIGATION

3. PARAMÉTRAGE ET SUPPRESSION DE L'ITINÉRAIRE	211	3. ENVOI ET RESTAURATION DE CONTACTS ENREGISTRÉS À L'AIDE D'UNE CLÉ USB.....	228
ARRÊT DU GUIDAGE D'ITINÉRAIRE	212	ENVOI DE CONTACTS ENREGISTRÉS SUR UNE CLÉ USB	228
AJOUT ET MODIFICATION D'ÉTAPES	212	RESTAURATION DE CONTACTS ENREGISTRÉS À PARTIR D'UNE CLÉ USB	229
AFFICHAGE DES INFORMATIONS SUR L'ITINÉRAIRE	214		
AFFICHAGE DE LA LISTE DES CHANGEMENTS DE DIRECTION....	215	6 PARAMÈTRES DE NAVIGATION	
BLOCAGE DE LA ROUTE À PARCOURIR	215	1. PARAMÈTRES DE CARTE.....	230
CONTOURNEMENT D'UN SEGMENT SUR L'ITINÉRAIRE	216	PARAMÉTRAGE DE LA CARTE	230
NOUVEAU CALCUL DE L'ITINÉRAIRE EN FONCTION DES MESSAGES DE CIRCULATION	218	2. PARAMÈTRES D'ITINÉRAIRE ...	233
		PARAMÉTRAGE DES OPTIONS DE L'ITINÉRAIRE	233
		3. PARAMÈTRES DES MESSAGES DE CIRCULATION	234
		PARAMÈTRES DES MESSAGES DE CIRCULATION	234
5 MES DESTINATIONS		7 INFORMATIONS RELATIVES AU SYSTÈME DE NAVIGATION	
1. ENREGISTREMENT D'UNE ENTRÉE	219	1. LIMITES DU SYSTÈME DE NAVIGATION	237
ENREGISTREMENT D'UNE NOUVELLE ENTRÉE.....	219	2. MISES À JOUR DE LA BASE DE DONNÉES DE NAVIGATION	240
2. AFFICHAGE ET MODIFICATION DES INFORMATIONS RELATIVES À L'ENTRÉE	225	MISES À JOUR DE LA BASE DE DONNÉES DE NAVIGATION	240
AFFICHAGE ET MODIFICATION DES INFORMATIONS RELATIVES À L'ENTRÉE.....	225		

Certaines fonctions ne peuvent pas être utilisées pendant la conduite.

*: Point d'intérêt

1. INFORMATIONS DE BASE AVANT L'UTILISATION

1. RÉFÉRENCE RAPIDE

■ ÉCRAN DE MENU "Navigation"

Pour afficher l'écran de menu "Navigation", sélectionnez "**Navigation**" sur la carte ou appuyez sur le bouton "**MAP/NAV**". Lorsque vous sélectionnez "**Navigation**" ou que vous appuyez sur le bouton "**MAP/NAV**", l'écran qui était affiché en dernier s'affiche. Sélectionnez  ou appuyez sur le bouton "**MAP/NAV**" à nouveau pour afficher l'écran de menu "Navigation". À partir de cet écran, vous pouvez saisir des destinations et modifier les paramètres associés à l'itinéraire.



1. INFORMATIONS DE BASE AVANT L'UTILISATION

N°	Fonction	Page
1	Sélectionnez pour afficher l'écran "Mes destinations". Vous pouvez saisir une destination en sélectionnant un élément dans la liste des destinations enregistrées, des destinations précédentes ou des adresses du répertoire téléphonique du téléphone connecté.	180
2	Sélectionnez pour afficher l'écran "Saisir destination". Vous pouvez saisir une destination par adresse, PDI ou en utilisant des options avancées.	181
3	Sélectionnez pour afficher l'écran "Msg circulation". Il contient une liste de messages de circulation relatifs à l'itinéraire paramétré, tous les messages de circulation et les avertissements.	181
4	Sélectionnez pour afficher l'écran "Opt. itinéraire". Les préférences d'itinéraire et les critères d'évitement peuvent être ajustés.	181
5	Sélectionnez l'icône correspondant pour passer à l'écran "Mes destinations", "Saisir destination", "Msg circulation" ou "Opt. itinéraire".	—

■ VUE D'ENSEMBLE DE L'ÉCRAN DE GUIDAGE

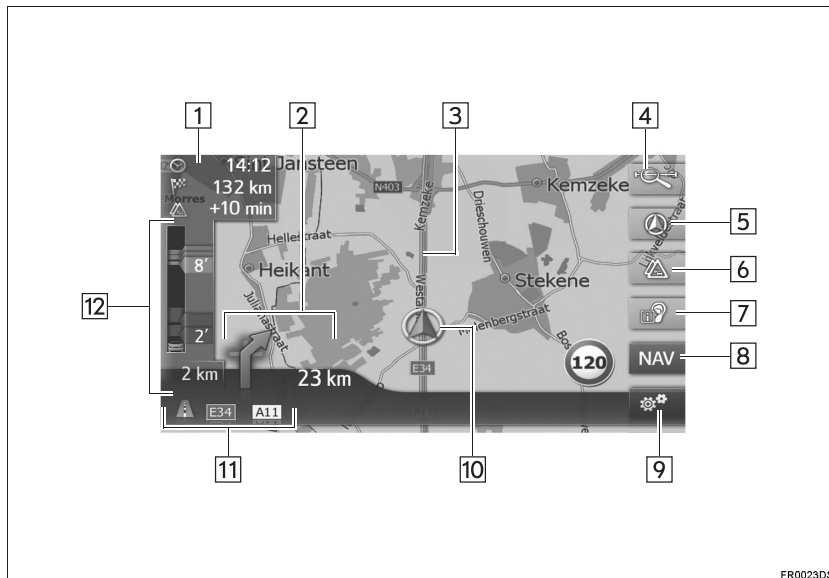

1. INFORMATIONS DE BASE AVANT L'UTILISATION

N°	Fonction	Page
1	Affiche la distance, l'heure d'arrivée estimée ou le temps restant jusqu'à la destination.	208
2	Affiche la distance jusqu'au prochain changement de direction avec la flèche indiquant la direction du changement de direction.	208
3	Itinéraire de guidage	—
4	Sélectionnez pour modifier l'échelle de la carte.	186
5	Ce symbole indique la présentation de la carte. Sélectionner ce symbole vous permet de changer la présentation de la carte.	186
6	Sélectionnez pour alterner les modes de carte entre la carte normale et la carte de la circulation.	193
7	Sélectionnez pour répéter la dernière annonce de navigation.	209
8	Sélectionnez pour afficher l'écran de menu "Navigation".	174
9	Sélectionnez pour afficher l'écran des options.	178
10	Position actuelle	184
11	Affiche le nom de la rue actuelle ou de la rue suivante. (à l'approche d'un point de manœuvre)	—
12	Affiche l'icône de message d'infos-traffic et les encombrements de circulation.	—

■ ÉCRAN DES OPTIONS

Pour afficher l'écran des options, sélectionnez  sur la carte.

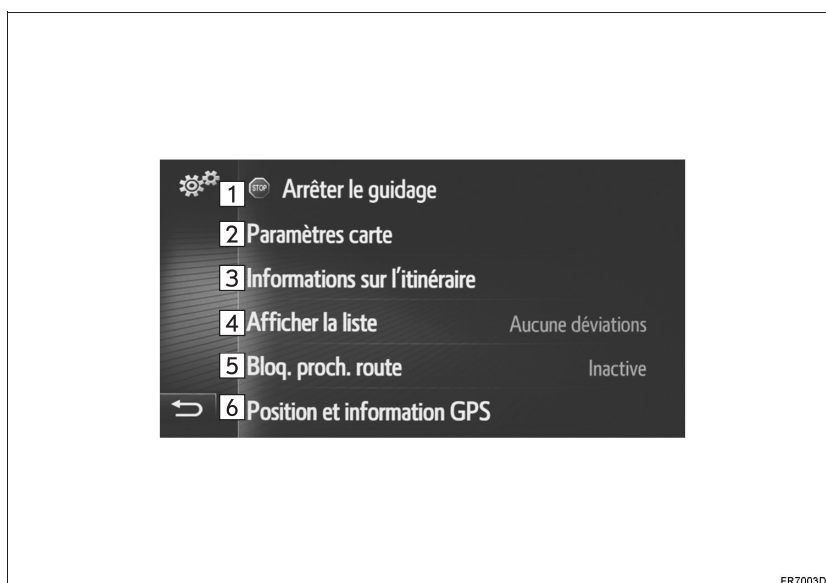

FR7003DC

N°	Fonction	Page
1 *	Sélectionnez pour arrêter le guidage d'itinéraire actuel.	212
2	Sélectionnez pour modifier le paramétrage de la carte.	230
3 *	Sélectionnez pour afficher les informations relatives à la destination et aux étapes. Les préférences d'itinéraire et les critères d'évitement pour le calcul de l'itinéraire peuvent également être modifiés.	214
4 *	Sélectionnez pour afficher une liste des différents segments de l'itinéraire. Il est également possible de définir une déviation.	215
5 *	Sélectionnez pour bloquer une distance fixe sur la route à parcourir.	215
6	Sélectionnez pour afficher l'emplacement actuel, les coordonnées géographiques et les informations GPS.	184

*: Pendant le guidage d'itinéraire

1. INFORMATIONS DE BASE AVANT L'UTILISATION

2. AFFICHAGE DE L'ÉCRAN DE NAVIGATION

AFFICHAGE DE L'ÉCRAN DE CARTE

1 Appuyez sur le bouton **"MAP/NAV"**.

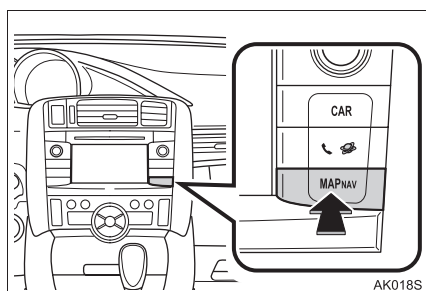

- Lorsque vous appuyez sur le bouton **"MAP/NAV"**, l'un des écrans de navigation s'affiche, appuyez sur le bouton **"MAP/NAV"** à nouveau.

2 Sélectionnez **"Confirmer"**.

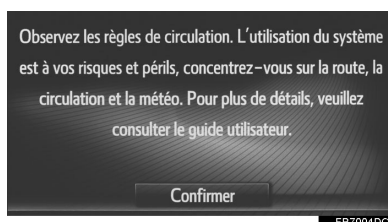

- Après quelques secondes environ, l'écran de mise en garde passe automatiquement à l'écran de carte.

INFORMATION

- ▶ Véhicules sans système d'accès intelligent et de démarrage
 - L'écran de mise en garde s'affiche la première fois que l'écran passe à l'écran de carte après que le contact du moteur est placé sur la position "ACC" ou "ON".
- ▶ Véhicules avec système d'accès intelligent et de démarrage
 - L'écran de mise en garde s'affiche la première fois que l'écran passe à l'écran de carte après que le contact du moteur est placé en mode ACCESSORY ou IGNITION ON.

AFFICHAGE DE L'ÉCRAN DU MENU DE NAVIGATION

- 1 Sélectionnez **“Navigation”** sur la carte ou appuyez sur le bouton **“MAP/NAV”**.

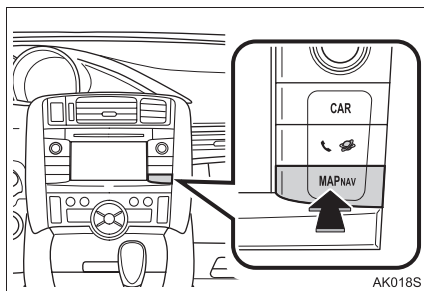

- 2 Vérifiez que le menu **“Navigation”** s'affiche.



N°	Fonction
1	Sélectionnez pour afficher l'écran “Mes destinations” .
2	Sélectionnez pour afficher l'écran “Saisir destination” .
3	Sélectionnez pour afficher l'écran “Msg circulation” .
4	Sélectionnez pour afficher l'écran “Opt. itinéraire” .

- Lorsque vous sélectionnez **“Navigation”** ou que vous appuyez sur le bouton **“MAP/NAV”**, l'écran qui était affiché en dernier s'affiche. Sélectionnez  ou appuyez sur le bouton **“MAP/NAV”** pour afficher l'écran de menu **“Navigation”**.

Écran **“Mes destinations”**

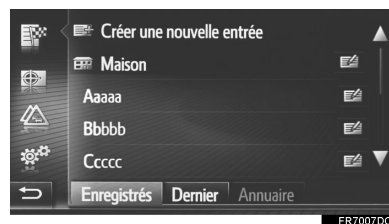

- Cet écran peut être affiché en sélectionnant  sur l'un des écrans de navigation.

■ Écran “Saisir destination”

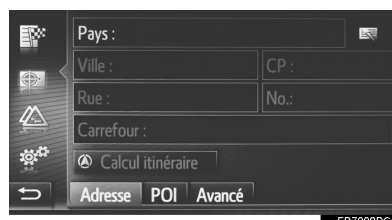

- Cet écran peut être affiché en sélectionnant  sur l'un des écrans de navigation.

■ Écran “Msg circulation”



- Cet écran peut être affiché en sélectionnant  sur l'un des écrans de navigation.

■ Écran “Opt. itinéraire”

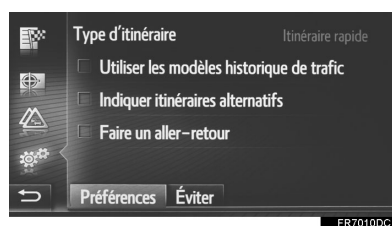

- Cet écran peut être affiché en sélectionnant  sur l'un des écrans de navigation.

1. INFORMATIONS DE BASE AVANT L'UTILISATION

3. INDEX DES FONCTIONS DU SYSTÈME DE NAVIGATION

► Carte

Affichage des cartes	Page
Visualisation de l'écran de carte	179
Affichage de la position actuelle du véhicule	184
Visualisation de la carte des environs de la position actuelle du véhicule	185
Changement de l'échelle	186
Changement de la présentation de la carte	186
Affichage de diverses informations sur la carte	188
Affichage des icônes de point d'intérêt	189
Visualisation des messages de circulation	193

Recherche de destination	Page
Recherche de la destination	198
Paramétrage de l'entrée enregistrée avec le système en tant que destination	198

► Guidage d'itinéraire

Avant de démarrer le guidage d'itinéraire	Page
Nouveau calcul de l'itinéraire	206
Visualisation des itinéraires alternatifs	205
Démarrage du guidage d'itinéraire	205

Avant de démarrer ou pendant le guidage d'itinéraire	Page
Visualisation de l'itinéraire	214
Ajout de destinations	212
Nouveau calcul de l'itinéraire	206
Modification de l'affichage de l'heure d'arrivée estimée et du temps restant	208

Pendant le guidage d'itinéraire	Page
Arrêt du guidage d'itinéraire	212
Réglage du volume du guidage d'itinéraire	209
Affichage de la carte de l'itinéraire complet	214

► Point mémoire

Point mémoire	Page
Enregistrement de l'entrée	219
Modification de l'entrée	225
Chargement de l'entrée à partir de dispositifs externes	223

2. FONCTIONNEMENT DE L'ÉCRAN DE CARTE ET ICONES DE CARTE

1. FONCTIONNEMENT DE L'ÉCRAN DE CARTE

AFFICHAGE DE LA POSITION ACTUELLE DU VÉHICULE

Lors du démarrage du système de navigation, la position actuelle s'affiche en premier. Cet écran affiche la position actuelle du véhicule et une carte des environs.



- Le repère de la position actuelle du véhicule  apparaît au centre de l'écran de carte.

INFORMATION

- Pendant la conduite, le repère de la position actuelle du véhicule est fixe sur l'écran et la carte se déplace.
- La position actuelle est automatiquement paramétrée lorsque le véhicule reçoit des signaux envoyés par le GPS (système de positionnement global). Si la position actuelle n'est pas correcte, elle est automatiquement corrigée une fois que le véhicule reçoit les signaux envoyés par le GPS.
- Après le débranchement de la batterie, ou sur un véhicule neuf, la position actuelle risque de ne pas être correcte. Dès que le système reçoit les signaux envoyés par le GPS, la position actuelle correcte s'affiche.

INFORMATIONS SUR L'EMPLACEMENT ACTUEL ET LE GPS

- 1 Sélectionnez  sur la carte.
- 2 Sélectionnez "Position et information GPS".

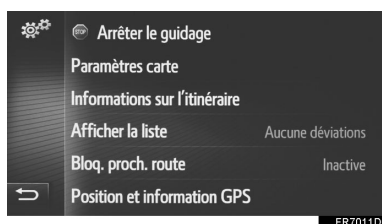

- 3 Vérifiez que les informations sur l'emplacement actuel s'affichent.





N°	Informations
1	Les informations fournies varient, selon que la route actuellement empruntée est une autoroute ou une rue.
2	Latitude et longitude
3	Quantité de satellites disponibles et altitude.
4	Sélectionnez pour enregistrer la position actuelle dans la liste "Enregistrés" sur l'écran "Mes destinations". (→P.219)

OPÉRATION DE DÉFILEMENT D'ÉCRAN

Lorsque vous sélectionnez un point quelconque sur la carte, ce point se déplace au centre de l'écran et est indiqué par le repère de curseur .



- Lorsque vous sélectionnez **“Go”**, l'écran de démarrage du guidage d'itinéraire s'affiche. (→P.205)
- Lorsque vous sélectionnez **“Enreg.”**, le point est enregistré dans la liste **“Enregistrés”** sur l'écran **“Mes destinations”**. (→P.219)

- Si vous laissez votre doigt sur l'écran en permanence, la carte continue à défiler dans cette direction jusqu'à ce que vous retiriez votre doigt.
- Un nom de rue ou les coordonnées géographiques du point sélectionné sont indiqués, selon l'échelle de la carte.
- Après le défilement complet de l'écran, la carte reste centrée sur l'emplacement sélectionné jusqu'à ce qu'une autre fonction soit activée. Le repère de la position actuelle du véhicule continue à se déplacer le long de votre itinéraire actuel et risque de sortir de l'écran. Lorsque vous sélectionnez , le repère de la position actuelle du véhicule revient au centre de l'écran et la carte se déplace à mesure que le véhicule avance sur l'itinéraire désigné.
- Lorsque vous utilisez la fonction de défilement, le repère de la position actuelle du véhicule risque de disparaître de l'écran. Sélectionnez  pour afficher la position actuelle du véhicule sur l'écran de carte.

CONFIGURATIONS DE CARTE

CHANGEMENT DE L'ÉCHELLE DE CARTE

- 1 Sélectionnez le bouton de la barre de zoom.



- 2 Sélectionnez “+” ou “-” pour changer l'échelle de l'écran de carte.



- Vous pouvez également changer l'échelle de l'écran de carte de la manière suivante:
 - En sélectionnant le point d'échelle souhaité.
 - En faisant glisser le repère de la barre d'échelle sur le point souhaité.
 - En tournant le bouton de syntonisation/défilement.

INFORMATION

- L'échelle s'étend de 10 m à 500 km (150 ft. à 250 miles).
- Lorsque vous changez l'échelle, le nouvel indicateur d'échelle s'affiche pendant un certain temps.



CHANGEMENT DE LA PRÉSENTATION DE LA CARTE

- 1 Sélectionnez le bouton de présentation de la carte.



- Chaque fois que vous sélectionnez le bouton de présentation de la carte, la présentation de la carte change comme suit:

Orientation 3D () → Orientation 2D

() → Nord 2D ()

2. FONCTIONNEMENT DE L'ÉCRAN DE CARTE ET ICONES DE CARTE

► Orientation 3D



► Orientation 2D

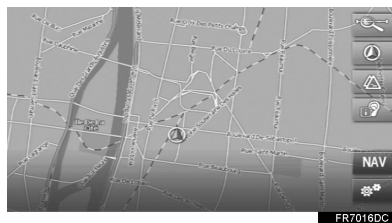

► Nord 2D

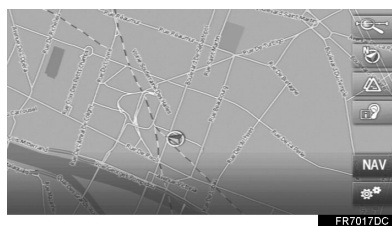

INFORMATION

- Vous pouvez également changer la présentation de la carte en sélectionnant  puis "Paramètres carte". (→P.230)

2. FONCTIONNEMENT DE L'ÉCRAN DE CARTE ET ICONES DE CARTE

2. ICONES DE CARTE

AFFICHAGE DE DIVERSES INFORMATIONS SUR LA CARTE

Diverses informations peuvent être affichées sur la carte.

LIMITATIONS DE VITESSE

La limitation de vitesse de la route actuellement empruntée peut être affichée.

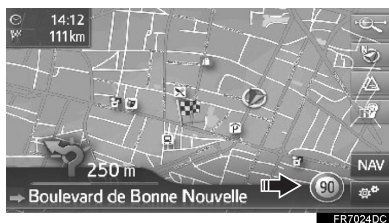

BÂTIMENTS EN 3D*

Il est possible d'afficher les bâtiments en 3D sur la carte.



POINTS DE REPÈRE EN 3D*

Il est possible d'afficher les points de repère en 3D sur la carte.

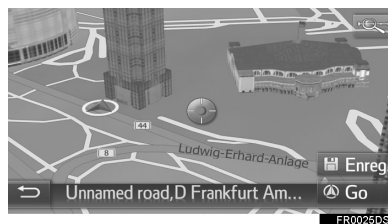

CAMÉRAS DE SÉCURITÉ

Les caméras de sécurité peuvent être affichées sous la forme d'icônes sur la carte.

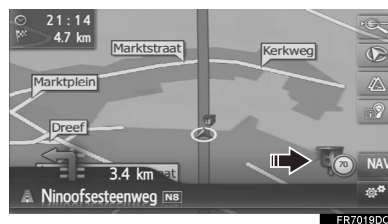

INFORMATION

- Les éléments ci-dessus s'affichent selon l'échelle de la carte.
- Les éléments ci-dessus s'affichent selon les données de carte disponibles.
- L'affichage des éléments ci-dessus peut être désactivé. (→P.230)

*: Sur modèles équipés

ICONES DE PDI

AFFICHAGE DES ICONES DE PDI

Les points d'intérêt tels que les stations-service et les restaurants peuvent être affichés sur l'écran de carte. Leur emplacement peut également être paramétré en tant que destination.

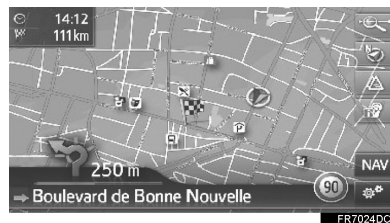

INFORMATION

- Vous pouvez sélectionner un type particulier d'icônes de PDI sur l'écran. (→P.231)

LISTE DES ICONES DE PDI

► Lieu public

Icone	Nom
	Bibliothèque
	Collège/Université
	École
	Office de tourisme
	Cimetière, entrepreneur de pompes funèbres
	Bureau du gouvernement, Institution, Hôtel de ville, Collectivité en général.
	Collectivité
	Palais de Justice
	Lieu de culte
	Hébergement, Hôtel/Motel
	Pharmacie
	Centre des congrès, Centre d'exposition
	Finance, Banque
	Distributeur de billets
	Bureau de poste

2. FONCTIONNEMENT DE L'ÉCRAN DE CARTE ET ICONES DE CARTE



Icone	Nom
	Affaires, Société commerciale, Activités commerciales générales, Installations commerciales
	Médical, Docteur, Santé et soins
	Ambulance, Hôpital/Polyclinique
	Caserne de pompiers
	Poste de police
	Cabine téléphonique, Communication
	Dentiste
	Vétérinaire

► Circulation



Icone	Nom
	Concessionnaire automobile/Réparateur, Installation de réparation, Réparation générale, Station de lavage de voitures, Réparation de pneus
	Concessionnaire automobile
	Sortie d'autoroute
	Aéroport, Départ/Arrivée, Services au sol, International, National
	Terminal de bus, Arrêt de bus, Transports, Transport public Arrêt, Transport général

Icone	Nom
	Gare
	Train métropolitain
	Station-service
	Location de voiture, Installation, Parking
	Terminal de ferry
	Parking, Zone de parking ouvert, Zone P. générale
	Garage de stationnement
	P.A. P+R ouvert
	Aire de repos
	Organisation d'automobilisme, Club Automobile
	Déménageur, Entreprise de déménagement
	Concessionnaire de motos







► Boîte de nuit

Icone	Nom
	Plusieurs PDI
	Bar, Vie nocturne
	Loisirs, Centre culturel, Théâtre, Centre de musique, Salle de concert



2. FONCTIONNEMENT DE L'ÉCRAN DE CARTE ET ICONES DE CARTE

















Icone	Nom
	Cinéma
	Casino
	Café/Bar, Café
	Restaurant, français, belge, chinois, allemand, grec, végétarien, restauration rapide, Grill, Fruits de mer, Sandwich, Steak...

► Sport

Icone	Nom
	Sport, Sport général, activités sportives
	Terrain de golf
	Piste de course
	Stade, Centre sportif, Hippodrome
	Sports nautiques
	Bowling
	Stations de sports d'hiver

► Loisirs

Icone	Nom
	Parc d'attractions
	Établissement vinicole

Icone	Nom
	Musée
	Achats, Marché, Centre commercial, Magasins d'usine
	Magasin, Grand magasin, Cave à vins avec service au volant
	Attractions touristiques, Attractions touristiques importantes
	Parc/Aire de loisirs
	Port de plaisance, Port
	Terrain de camping
	Épicerie
	Monument historique
	Parc pour véhicules de plaisance, Camping
	Librairie
	Salon de coiffure et beauté
	Photographie
	Magasin de chaussures
	Vins et spiritueux
	Habillement
	Laverie et blanchisserie

2. FONCTIONNEMENT DE L'ÉCRAN DE CARTE ET ICONES DE CARTE

AFFICHAGE DES INFORMATIONS DE PDI

1 Sélectionnez l'icône de PDI souhaité sur la carte.

2 Sélectionnez .

► Un PDI

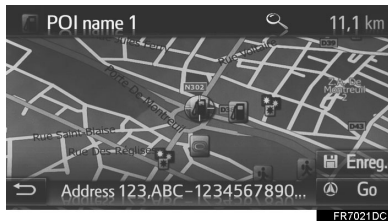

► Plusieurs PDI



3 Vérifiez que les informations de PDI s'affichent.

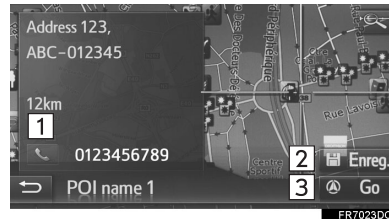

N°	Fonction	Page
1	Sélectionnez pour appeler le numéro de téléphone enregistré.	95
2	Sélectionnez pour enregistrer le point d'intérêt dans la liste "Enregistrés" sur l'écran "Mes destinations".	219
3	Sélectionnez pour afficher l'écran de démarrage du guidage d'itinéraire.	205

MESSAGES DE CIRCULATION

- Les informations sur le flux de circulation sont mises en surbrillance.

PASSAGE EN MODE DE CARTE DE LA CIRCULATION

L'écran de carte permet d'alterner les modes entre le mode de carte normale et le mode de carte de la circulation.

- 1 Sélectionnez l'icône de circulation.

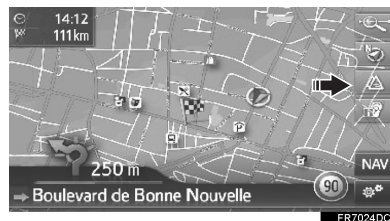

- Chaque fois que vous sélectionnez l'icône de circulation, le mode de carte change comme suit.

► Mode de carte normale

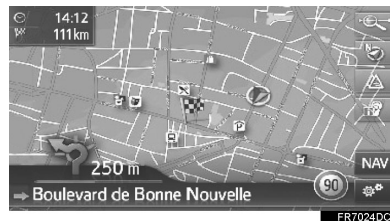

► Mode de carte de circulation



- Les icônes de messages de circulation et la limitation de vitesse s'affichent.

AFFICHAGE DES INFORMATIONS ROUTIÈRES DÉTAILLÉES

AFFICHAGE DES ICONES DE MESSAGES DE CIRCULATION DÉTAILLÉS

- 1 Sélectionnez l'icône de messages de circulation souhaité sur la carte.



- 2 Vérifiez que les informations sur les messages de circulation s'affichent.



AFFICHAGE DE LA LISTE DES MESSAGES DE CIRCULATION



- 1 Affichez l'écran de menu "Navigation" et sélectionnez "Msg circulation". (→P.180)
- 2 Sélectionnez l'onglet souhaité pour sélectionner la liste.



N°	Fonction
1	Sélectionnez pour afficher les messages de circulation relatifs à l'itinéraire paramétré.
2	Sélectionnez pour afficher tous les messages de circulation.
3	Sélectionnez pour afficher les messages de circulation avec les avertissements.

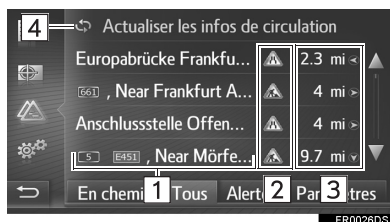

3 Sélectionnez le message souhaité.



N°	Informations
1	Segment d'itinéraire Si le segment d'itinéraire n'est pas disponible, des informations telles que le nom de la rue, le nom de la ville, la région ou le pays s'affichent.
2	 : Icone d'un incident  : Icone d'un incident sur l'itinéraire  : Icone d'un incident sur un itinéraire de déviation
3	Distance jusqu'à l'incident et sens du véhicule
4	Sélectionnez pour actualiser les infos-traffic. Cette fonction est disponible quand l'option "Actualisation" est réglée sur "Manuel". (→P.236)

4 Vérifiez que le message de circulation s'affiche.



- **“Déviat.”**: Sélectionnez pour contourner le segment. (→P.217)
-  (Sur modèles équipés): Lorsque vous sélectionnez , le message court est lu à voix haute. Pour annuler cette fonction, sélectionnez .

2. FONCTIONNEMENT DE L'ÉCRAN DE CARTE ET ICONES DE CARTE

■ LISTE DES ICONES DE MESSAGES DE CIRCULATION

Icone	Nom
	Glissant
	Mauvais temps
	Vent
	Chute de neige
	Circulation
	Circulation dense
	Accident
	Construction de routes
	Passage étroit
	Avertissement
	Blocage
	Point de contrôle de sécurité
	Informations

3. RECHERCHE DE DESTINATION

1. INDEX DE RECHERCHE DE DESTINATION

Il existe plusieurs façons de rechercher une destination.

Comment effectuer une recherche dans une liste de destinations	Page
Recherche au moyen de points enregistrés dans le système.	198
Recherche au moyen de destinations précédemment paramétrées	198
Recherche au moyen du répertoire téléphonique d'un téléphone portable connecté.	199
Recherche par adresse.	199
Recherche par PDI.	200
Recherche sur la carte.	203
Recherche par coordonnées.	203

2. OPÉRATION DE RECHERCHE

RECHERCHE AU MOYEN DE POINTS ENREGISTRÉS

Pour utiliser cette fonction, il est nécessaire d'enregistrer l'entrée. (→P.219)

- 1 Affichez l'écran de menu "Navigation" et sélectionnez "**Mes destinations**". (→P.180)
- 2 Sélectionnez l'onglet "**Enregistrés**".
- 3 Sélectionnez l'entrée souhaitée.

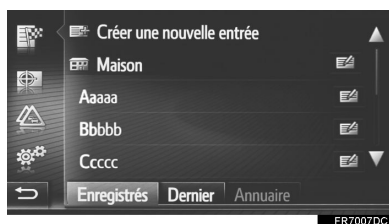

- Sélectionnez  pour afficher et modifier les informations relatives à l'entrée. (→P.225)
- L'itinéraire est calculé.

INFORMATION

- Si "**Maison**" n'a pas été enregistré, un message s'affiche et l'écran de paramétrage apparaît automatiquement. (→P.220)
- Les PDI et les itinéraires transférés à partir d'un dispositif externe ou du serveur sont enregistrés dans cette liste. (→P.223, 268)
- Les itinéraires transférés sont indiqués par un icône spécifique.

RECHERCHE AU MOYEN DE DESTINATIONS PRÉCÉDENTES

- 1 Affichez l'écran de menu "Navigation" et sélectionnez "**Mes destinations**". (→P.180)
- 2 Sélectionnez l'onglet "**Dernier**".
- 3 Sélectionnez l'entrée souhaitée.

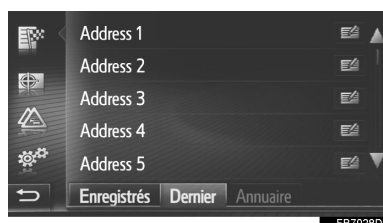

- Sélectionnez  pour afficher et modifier les informations relatives à l'entrée. (→P.225)
- L'itinéraire est calculé.

INFORMATION

- La liste peut contenir un maximum de 100 entrées. Lorsque le nombre maximum est atteint, la destination la plus ancienne est supprimée, libérant de l'espace pour la nouvelle destination à enregistrer dans la liste.

RECHERCHE AU MOYEN DU RÉPERTOIRE TÉLÉPHONIQUE

Avant d'utiliser cette fonction, connectez un téléphone Bluetooth® avec un profil de téléphone. (→P.140)
Si un contact ne contient pas d'informations relatives à l'adresse, l'entrée est grisée.

- 1 Affichez l'écran de menu "Navigation" et sélectionnez "**Mes destinations**" (→P.180)
- 2 Sélectionnez l'onglet "**Annuaire**".
- 3 Sélectionnez l'entrée souhaitée.

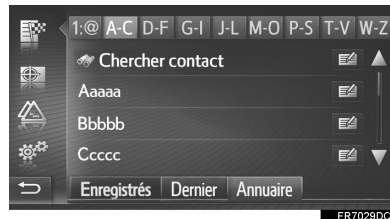

"**Chercher contact**": Sélectionnez pour chercher au moyen du nom du contact.

- Sélectionnez  pour afficher et modifier les informations relatives à l'entrée. (→P.225)
- L'itinéraire est calculé.

RECHERCHE PAR ADRESSE

- 1 Affichez l'écran de menu "Navigation" et sélectionnez "**Saisir destination**". (→P.180)
- 2 Sélectionnez l'onglet "**Adresse**".
- 3 Sélectionnez "**Pays**" pour saisir le pays souhaité.

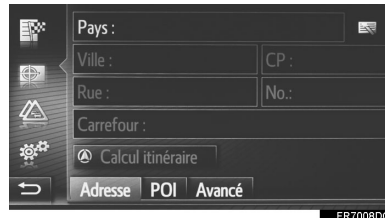

- 4 Sélectionnez "**Ville**" ou "**CP**" pour saisir le nom de la ville ou le code postal.
 - Lorsque "**Ville**" ou "**CP**" est saisi, l'autre est automatiquement saisi.
- 5 Sélectionnez "**Rue**" pour saisir le nom de la rue.
- 6 Sélectionnez "**Num.**" ou "**Carrefour**" pour saisir un numéro de domicile ou le nom d'une intersection.
 - Il n'est pas possible de saisir un numéro de domicile et une intersection en même temps.
- 7 Sélectionnez "**Calcul itinéraire**".
 - L'itinéraire est calculé.

INFORMATION

- “Calcul itinéraire” peut être sélectionné une fois que “Ville” ou “CP” a été saisi. Si “Calcul itinéraire” est sélectionné lorsque seul “Ville” ou “CP” a été saisi, une recherche d’itinéraire démarre en paramétrant le centre de la ville saisie en tant que destination.
- Si  est sélectionné, les données saisies autres que “Pays” sont supprimées.

RECHERCHE PAR PDI

- 1 Affichez l’écran de menu “Navigation” et sélectionnez “Saisir destination”. (→P.180)
- 2 Sélectionnez l’onglet “POI”.
- 3 Sélectionnez l’élément souhaité.

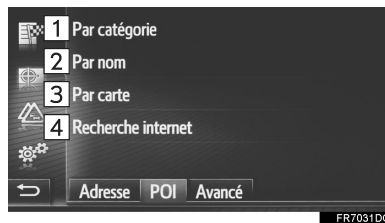

N°	Fonction	Page
1	Sélectionnez pour effectuer une recherche par catégorie.	201
2	Sélectionnez pour effectuer une recherche par nom.	202
3	Sélectionnez pour effectuer une recherche au moyen d’une carte.	202
4	Sélectionnez pour effectuer une recherche on ligne.	261

■ RECHERCHE PAR CATÉGORIE

- 1 Sélectionnez “Par catégorie”.
- 2 Sélectionnez l’élément souhaité pour rechercher la zone.

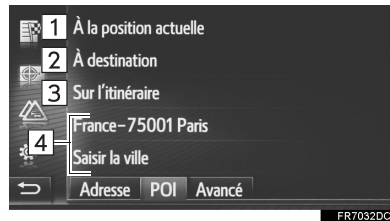

N°	Fonction
1	Sélectionnez pour paramétrer la zone autour de la position actuelle.
2	Sélectionnez pour paramétrer la zone autour de la destination principale. Les PDI situés dans la zone des étapes ne sont pas recherchés.
3	Sélectionnez pour paramétrer la zone autour de l'itinéraire actuel.
4	Sélectionnez pour paramétrer la ville souhaitée. Sélectionnez “Saisir la ville” pour entrer le nom de la ville, puis sélectionnez “OK”.

- 3 Sélectionnez la catégorie souhaitée.

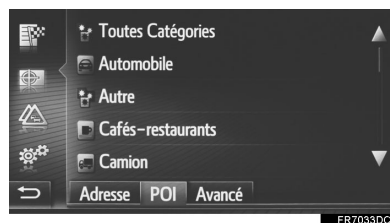

- 4 Sélectionnez la sous-catégorie souhaitée.

- 5 Sélectionnez  pour le PDI souhaité.

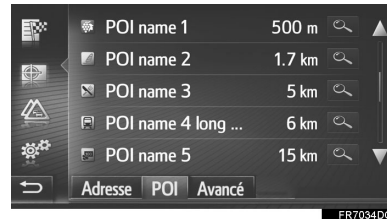

- Si vous sélectionnez le PDI souhaité, l'itinéraire est calculé.

- 6 Sélectionnez “Go”.

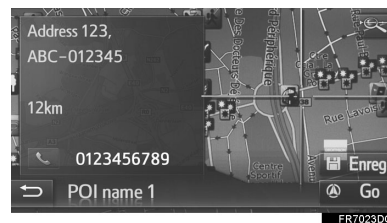

- Lorsque vous sélectionnez “Enreg.”, le point est enregistré dans la liste “Enregistrés” sur l’écran “Mes destinations”. (→P.221)
- Selon les informations de PDI, “Détails” s’affiche. Pour afficher des informations de PDI détaillées, sélectionnez “Détails”.
- Lorsque vous sélectionnez , le numéro de téléphone enregistré est appelé.

- L'itinéraire est calculé.

3. RECHERCHE DE DESTINATION

INFORMATION

- Les zones de recherche disponibles sont les suivantes.
Recherche au moyen de **“À la position actuelle”**, **“À destination”** ou d'un nom de ville:
Le rayon de recherche est de 50km (30 miles).
Recherche au moyen de **“Sur l'itinéraire”**:
La zone de recherche s'étend sur 500m (0,3 mile) de chaque côté de l'itinéraire.
- La liste des résultats de recherche de PDI est classée par distance jusqu'au PDI des points suivants.
Recherche au moyen de **“À la position actuelle”** ou **“Sur l'itinéraire”**:
La distance est calculée à partir de la position actuelle jusqu'au PDI.
Recherche au moyen de **“À destination”**: La distance est calculée à partir de la destination jusqu'au PDI.
Recherche au moyen du nom d'une ville: La distance est calculée à partir de du centre de la ville jusqu'au PDI.

RECHERCHE PAR NOM

- 1 Sélectionnez **“Par nom”**.
- 2 Sélectionnez la zone de recherche souhaitée. (→P.201)
- 3 Entrez un nom de PDI, puis sélectionnez **“OK”**.
- 4 Suivez les étapes de **“RECHERCHE “Par catégorie”** à partir de l'**“ÉTAPE 5”**. (→P.201)

RECHERCHE PAR CARTE

- 1 Sélectionnez **“Par carte”**.
- 2 Sélectionnez l'icône de PDI souhaité sur la carte.
- 3 Suivez les étapes de **“RECHERCHE “Par catégorie”** à partir de l'**“ÉTAPE 5”**. (→P.201)

INFORMATION

- Selon l'échelle de la carte actuelle, tous les icônes de PDI ne peuvent pas être sélectionnés.

RECHERCHE SUR LA CARTE

- 1 Affichez l'écran de menu "Navigation" et sélectionnez "**Saisir destination**". (→P.180)
- 2 Sélectionnez l'onglet "**Avancé**".
- 3 Sélectionnez "**Sélectionner un point sur la carte**".
- 4 Sélectionnez le point souhaité sur la carte.
- 5 Sélectionnez "**Go**".



- Lorsque vous sélectionnez "**Enreg.**", le point est enregistré dans la liste "Enregistrés" sur l'écran "Mes destinations". (→P.221)
- L'itinéraire est calculé.

RECHERCHE PAR COORDONNÉES

Les coordonnées géographiques peuvent être saisies dans le format DMS (Degrés°, Minutes', Secondes"). Seules les valeurs de coordonnées potentiellement existantes peuvent être saisies. Les valeurs de coordonnées impossibles et les boutons d'écran correspondants seront grisés.

- 1 Affichez l'écran de menu "Navigation" et sélectionnez "**Saisir destination**". (→P.180)
- 2 Sélectionnez l'onglet "**Avancé**".
- 3 Sélectionnez "**Saisir les coordonnées géo.**".
- 4 Sélectionnez "**N**" ou "**S**".



- 5 Entrez la latitude.
- 6 Sélectionnez "**W**" ou "**E**".
- 7 Entrez la longitude.
- 8 Sélectionnez "**OK**".

3. RECHERCHE DE DESTINATION

9 Sélectionnez "Go".



- L'itinéraire est calculé.

INFORMATION

- Si une destination qui n'est pas située sur une route est paramétrée, le véhicule est guidé jusqu'à un point sur la route la plus proche de la destination.

4. GUIDAGE D'ITINÉRAIRE

1. DÉMARRAGE DU GUIDAGE D'ITINÉRAIRE

ÉCRAN DE DÉMARRAGE DU GUIDAGE D'ITINÉRAIRE

Après avoir recherché la destination, l'écran de démarrage du guidage d'itinéraire s'affiche.

Selon le paramétrage, l'écran d'itinéraire recommandé ou l'écran d'itinéraire alternatif s'affiche. (→P.233)

ATTENTION

- Veillez à respecter le code de la route et à garder à l'esprit les conditions de circulation pendant la conduite. Si un panneau de signalisation routière a été modifié, le guidage d'itinéraire risque de ne pas indiquer de telles informations modifiées.

ITINÉRAIRE RECOMMANDÉ - ÉCRAN

L'itinéraire recommandé s'affiche sur la carte.

- 1 Sélectionnez **“Go”**.



- **“Opt. itinéraire”**: Sélectionnez pour paramétrer les préférences d'itinéraire pour l'itinéraire actuel et les critères d'évitement de l'itinéraire actuel avant de démarrer le guidage d'itinéraire. (→P.206)
- **“Street View”**: Sélectionnez pour afficher la vue Street View. (→P.266)
- Démarre le guidage d'itinéraire. (→P.208)

INFORMATION

- L'itinéraire recommandé par défaut peut être modifiée. (→P.233)
- L'heure d'arrivée ou le temps restant s'affichent dans la partie supérieure droite de la carte. Chaque fois que vous sélectionnez la zone, l'affichage bascule entre l'affichage de l'heure d'arrivée et du temps restant.
- La longueur de l'itinéraire complet s'affiche sur la carte.
- L'écran de démarrage du guidage d'itinéraire s'affiche toujours en mode Nord 2D.
- Si vous maintenez **“Go”** sélectionné, le mode de démonstration démarre. Sélectionnez **“Quit.”** pour quitter le mode de démonstration.

*: Sur modèles équipés

8

SYSTÈME DE NAVIGATION

205

ÉCRAN D'ITINÉRAIRE ALTERNATIF

Trois itinéraires alternatifs s'affichent sur la carte.

- 1 Sélectionnez l'un des trois itinéraires alternatifs.



- “Éviter”: Sélectionnez pour régler les critères d'évitement de l'itinéraire actuel avant de démarrer le guidage d'itinéraire. (→P.206)
- “Street View”: Sélectionnez pour afficher la vue Street View. (→P.266)
- Démarre le guidage d'itinéraire. (→P.208)

INFORMATION

- Les critères d'évitement par défaut peuvent être modifiés. (→P.233)
- L'heure d'arrivée et la longueur de l'itinéraire complet s'affichent dans la liste.
- L'écran de démarrage du guidage d'itinéraire s'affiche toujours en mode Nord 2D.

RÉGLAGE DE L'ITINÉRAIRE

► Écran d'itinéraire recommandé

- 1 Sélectionnez “Opt. itinéraire”.
- 2 Sélectionnez l'élément souhaité pour régler les préférences d'itinéraire et les critères d'évitement.

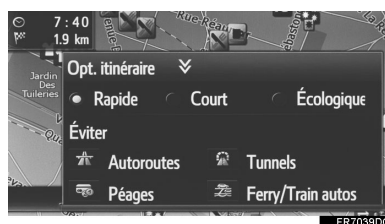

- 3 Sélectionnez “Opt. itinéraire”.
- L'itinéraire est recalculé, puis l'écran de démarrage du guidage d'itinéraire s'affiche.

► Écran d'itinéraire alternatif

- 1 Sélectionnez “Éviter”.
- 2 Sélectionnez l'élément souhaité pour régler les critères d'évitement.

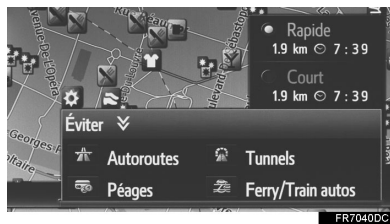

3 Sélectionnez “Éviter”.

- L'itinéraire est recalculé, puis l'écran de démarrage du guidage d'itinéraire s'affiche.

INFORMATION

- Le réglage des préférences d'itinéraire et les critères d'évitement dans la méthode ci-dessus affecte uniquement l'itinéraire actuel. Les paramètres par défaut des options d'itinéraire peuvent être modifiés à partir de l'écran “Opt. itinéraire”. (→P.233)

4. GUIDAGE D'ITINÉRAIRE

2. GUIDAGE D'ITINÉRAIRE

ÉCRAN DE GUIDAGE D'ITINÉRAIRE

Pendant le guidage d'itinéraire, l'écran de guidage d'itinéraire s'affiche.

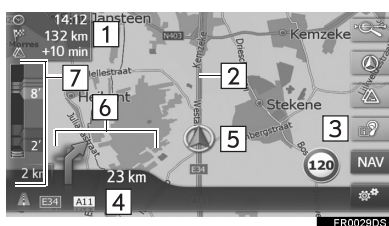

N°	Informations
1	Distance et heure d'arrivée ou temps restant jusqu'à la destination. Chaque fois que vous sélectionnez le champ d'informations, l'écran bascule entre l'heure d'arrivée et le temps restant jusqu'à la destination.
2	Itinéraire de guidage
3	Sélectionnez pour répéter la dernière annonce de navigation.
4	Nom de la rue actuelle ou de la rue suivante (à l'approche d'un point de manœuvre).
5	Position actuelle
6	Distance jusqu'au prochain changement de direction avec la flèche indiquant la direction du changement de direction.
7	La barre d'infos-traffic indique l'icône de message d'infos-traffic et les encombrements de circulation.

PANNEAUX INDICATEURS

À l'approche du changement de direction, un panneau indicateur s'affiche automatiquement.



ÉCRAN DE JONCTION D'AUTOROUTE

À l'approche d'une jonction d'autoroute, les images de la vue de la jonction s'affichent automatiquement.

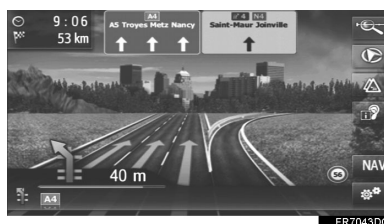

ÉCRAN DE JONCTION DE TUNNEL

À l'approche d'une jonction de tunnel, les images de la vue de la jonction de tunnel s'affichent automatiquement.

VOIES RECOMMANDÉES

Lorsque vous approchez d'un point de manœuvre, la voie recommandée s'affiche automatiquement.

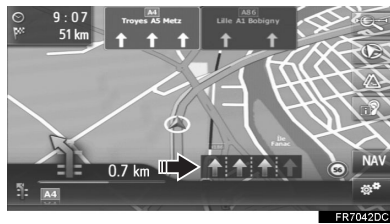
**INFORMATION**

- Si le véhicule s'écarte de l'itinéraire guidé, l'itinéraire est recalculé.
- Pour certaines zones, les routes n'ont pas été complètement numérisées dans notre base de données. Pour cette raison, le guidage d'itinéraire risque de sélectionner une route qui ne devrait pas être empruntée.
- Les éléments ci-dessus s'affichent selon l'échelle de la carte.
- L'affichage des éléments ci-dessus peut être désactivé. (→P.230)

GUIDAGE VOCAL

Le guidage vocal fournit différents messages au fur et à mesure que vous approchez d'une intersection, ou d'autres points où il est nécessaire de manœuvrer le véhicule.



- Le volume du guidage vocal peut être ajusté en tournant le bouton d'alimentation/de volume.
- Si vous sélectionnez , la dernière annonce de navigation est répétée.

INFORMATION

- Le guidage vocal risque de ne pas prononcer correctement ou distinctement certains noms de rues en raison des limites de la fonction de synthèse vocale.
- Lors de la conduite sur des autoroutes, des routes inter-états ou autres autoroutes où les limitations de vitesse sont plus élevées, les annonces de guidage vocal sont effectuées plus tôt que lors de la conduite dans des rues en ville afin de vous laisser le temps de manœuvrer le véhicule.
- Si le système ne peut pas déterminer la position actuelle du véhicule correctement (en cas de mauvaise réception du signal GPS), le guidage vocal peut s'effectuer en avance ou en retard.
- Le volume du guidage vocal peut également être modifié. (→P.126)



ATTENTION

- Veillez à respecter le code de la route et à garder à l'esprit les conditions de circulation lorsque vous conduisez sur des routes IPD (ces routes ne sont pas complètement numérisées dans notre base de données). Le guidage d'itinéraire risque de ne pas disposer des informations actualisées telles que le sens d'une rue à sens unique.

4. GUIDAGE D'ITINÉRAIRE

3. PARAMÉTRAGE ET SUPPRESSION DE L'ITINÉRAIRE

Pendant le guidage d'itinéraire, les itinéraires peuvent être vérifiés, modifiés et recalculés.

Informations	Page
Arrêt du guidage d'itinéraire	212
Ajout et modification d'étapes	212
Affichage des informations sur l'itinéraire	214
Affichage de la liste des changements de direction	215
Évitement d'une route sur l'itinéraire	215
Contournement d'un point de manœuvre sur l'itinéraire	216
Nouveau calcul de l'itinéraire en fonction des informations routières	218

ARRÊT DU GUIDAGE D'ITINÉRAIRE

- 1 Sélectionnez  sur la carte.
- 2 Sélectionnez “Arrêter le guidage”.

AJOUT ET MODIFICATION D'ÉTAPES

AJOUT D'ÉTAPES

En plus de la destination principale, un nombre maximum de 9 étapes peuvent être paramétrées.

- 1 Recherchez une étape supplémentaire de la même manière que pour une recherche de destination. (→P.197)
- 2 Sélectionnez l'élément souhaité.

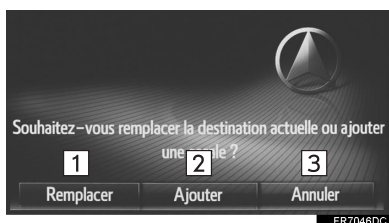

N°	Fonction
1	Sélectionnez pour remplacer la destination existante ou une étape par une nouvelle.
2	Sélectionnez pour ajouter une étape.
3	Sélectionnez pour revenir au dernier écran affiché.

- ▶ Si “Remplacer” est sélectionné
 - L'itinéraire est recalculé.
- ▶ Si “Ajouter” est sélectionné
- 3 Sélectionnez “Go”.



- L'itinéraire est recalculé.
- La dernière étape entrée est ajoutée en tant que première étape et mise en surbrillance.
- L'ordre des étapes et la destination peuvent être modifiés en faisant glisser l'entrée sur la position souhaitée dans la liste.
- Si le nombre maximum d'étapes a déjà été paramétré, un écran de confirmation apparaît. Pour supprimer une étape, sélectionnez “Oui” et sélectionnez  à côté de l'étape souhaitée pour la supprimer.

MODIFICATION D'ÉTAPES**SUPPRESSION D'ÉTAPES**

- 1 Affichez l'écran des informations sur l'itinéraire. (→P.214)
- 2 Sélectionnez  à côté de l'étape souhaitée.



- 3 Sélectionnez l'élément souhaité.



N°	Fonction
1	Sélectionnez pour enregistrer l'étape dans la liste "Enregistrés" sur l'écran "Mes destinations". (→P.219)
2	Sélectionnez pour supprimer l'étape.
3	Sélectionnez pour supprimer toutes les étapes.

- Lorsque l'(les) étape(s) sont supprimée(s), l'itinéraire est recalculé.

MODIFICATION DE L'ORDRE DES ÉTAPES

- 1 Affichez l'écran des informations sur l'itinéraire. (→P.214)
 - 2 Faites glisser une étape sur la position souhaitée.
- L'itinéraire est recalculé.

INFORMATION

- Si la destination principale est supprimée, la dernière étape avant la destination supprimée devient la nouvelle destination principale.

AFFICHAGE DES INFORMATIONS SUR L'ITINÉRAIRE

- 1 Sélectionnez  sur la carte.
 - 2 Sélectionnez **“Informations sur l'itinéraire”**.
 - 3 Vérifiez que l'écran des informations sur la destination s'affiche.
- Informations sur la destination (affichées lorsqu'aucune étape n'est paramétrée)

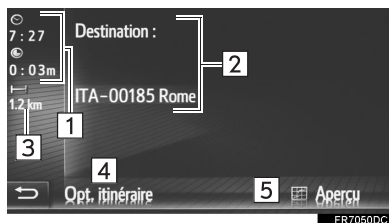

- Informations sur l'itinéraire concernant les étapes

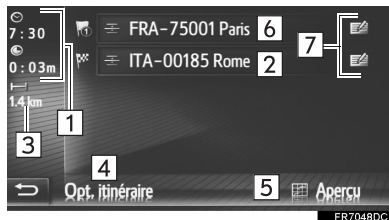

N°	Informations
1	Heure d'arrivée, temps restant et distance jusqu'à la destination
2	Adresse de destination
3	Distance jusqu'à la destination
4	Sélectionnez pour modifier les préférences d'itinéraire et les critères d'évitement. (→P.206)
5	Sélectionnez pour afficher une vue d'ensemble de l'itinéraire.
6	Adresse des étapes
7	Sélectionnez pour modifier l'étape/la destination. (→P.213)

AFFICHAGE DE LA LISTE DES CHANGEMENTS DE DIRECTION

- 1 Sélectionnez  sur la carte.
- 2 Sélectionnez **“Afficher la liste”**.
- 3 Sélectionnez l'élément souhaité pour afficher le segment.



- La flèche de guidage, le nom de la rue, la distance jusqu'au point sont affichés.

- 4 Vérifiez que les détails du segment s'affichent.



- **“Déviat.”**: Sélectionnez  pour contourner le segment. (→P.216)

BLOCAGE DE LA ROUTE À PARCOURIR

Une distance fixe sur la route à parcourir peut être bloquée.

- 1 Sélectionnez  sur la carte.
- 2 Sélectionnez **“Bloq. proch. route”**.
- 3 Sélectionnez l'élément souhaité pour sélectionner la distance de déviation souhaitée.

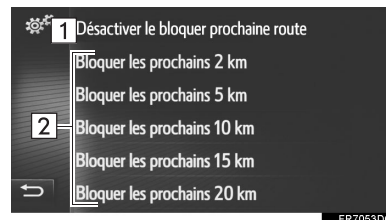

N°	Fonction
1	Sélectionnez pour désactiver la fonction.
2	Sélectionnez pour contourner les prochains 2 km ~ 20 km (1 mile ~ 12 miles) de l'itinéraire actuel (route).

- L'itinéraire est recalculé.
- Une route bloquée sera marquée sur la carte.
- Après avoir contourné la route bloquée, la fonction de blocage de la route à parcourir se désactive automatiquement.

CONTOURNEMENT D'UN SEGMENT SUR L'ITINÉRAIRE

CONTOURNEMENT D'UN SEGMENT DE LA LISTE DES CHANGEMENTS DE DIRECTION

1 CONTOURNEMENT DU SEGMENT

- 1 Affichez la liste des changements de direction. (→P.215)
- 2 Sélectionnez le segment que vous souhaitez contourner.

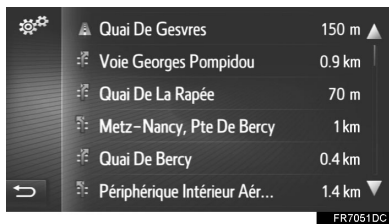

- 3 Sélectionnez "Déviat.".



- L'itinéraire est recalculé.

ANNULATION DU SEGMENT CONTOURNÉ

- 1 Affichez la liste des changements de direction. (→P.215)
- 2 Sélectionnez "Déviations".



- 3 Sélectionnez "Dév. désact.".



- Si plus d'un point doit être contourner, une liste de points à contourner s'affiche. Sélectionnez les points dans la liste dont vous souhaitez supprimer le contournement.
- L'itinéraire est recalculé.

CONTOURNEMENT D'UN SEGMENT À PARTIR DE LA LISTE DES MESSAGES DE CIRCULATION

■ CONTOURNEMENT DU SEGMENT

- 1 Affichez la liste des messages de circulation. (→P.194)
- 2 Sélectionnez l'onglet **"Sur la route"**.
- 3 Sélectionnez le segment que vous souhaitez contourner.



- 4 Sélectionnez **"Déviate."**

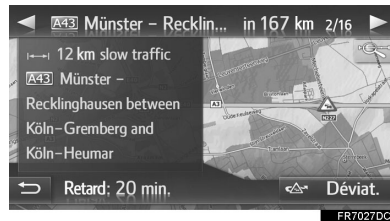

- L'itinéraire est recalculé.
- Le repère de TMC sur l'écran "Sur la route" est remplacé par .

■ ANNULATION DU SEGMENT CONTOURNÉ

- 1 Affichez la liste des messages de circulation. (→P.194)
- 2 Sélectionnez l'onglet **"Sur la route"**.
- 3 Sélectionnez le segment contourné.



- 4 Sélectionnez **"Dév. désact."**



- L'itinéraire est recalculé.
- Le repère de TMC sur l'écran "Sur la route" est remplacé par .

NOUVEAU CALCUL DE L'ITINÉRAIRE EN FONCTION DES MESSAGES DE CIRCULATION

Vous êtes informé des messages de circulation pertinents sur l'itinéraire par une fenêtre contextuelle.

Une fenêtre contextuelle peut être différente en fonction des paramètres des messages de circulation. (→P.234)

► Si "Auto." est sélectionné

- 1 Vérifiez que l'écran de confirmation s'affiche.



- L'itinéraire est recalculé automatiquement.

► Si "Manuel" est sélectionné

- 1 Vérifiez que l'écran de confirmation s'affiche.

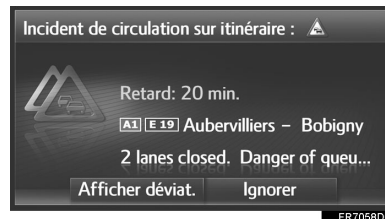

- 2 Sélectionnez "Afficher déviat."

- Sélectionnez "Ignorer" pour revenir à l'écran précédent.

- 3 Sélectionnez "Déviat."



- L'itinéraire est recalculé.

- Sélectionnez "Ignorer" pour revenir à l'écran précédent.

5. MES DESTINATIONS

1. ENREGISTREMENT D'UNE ENTRÉE

ENREGISTREMENT D'UNE NOUVELLE ENTRÉE

Vos pouvez enregistrer jusqu'à 200 entrées avec ce système.

ENREGISTREMENT À PARTIR DE LA LISTE "Enregistrés"

- 1 Affichez l'écran de menu "Navigation" et sélectionnez "**Mes destinations**". (→P.180)
- 2 Sélectionnez l'onglet "**Enregistrés**".
- 3 Sélectionnez "**Créer une nouvelle entrée**".

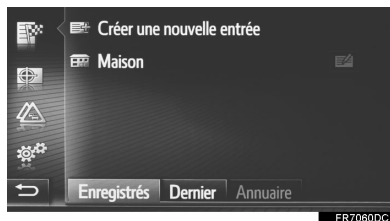

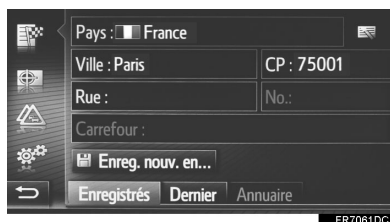

- 4 Entrez l'adresse de l'entrée (→P.199) puis sélectionnez "**Enreg. nouv. entrée**".

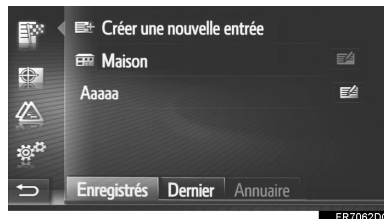

- 5 Entrez le nom de l'entrée puis sélectionnez "**OK**".

- 6 Vérifiez que l'entrée est enregistrée dans la liste "Enregistrés".



- Sélectionnez  pour afficher et modifier les informations relatives à l'entrée. (→P.225)

■ ENREGISTREMENT DE “Maison”

Si “Maison” n’a pas été enregistré, le fait de sélectionner “Maison” permet d’enregistrer une adresse de domicile.

1 Sélectionnez “Maison”.

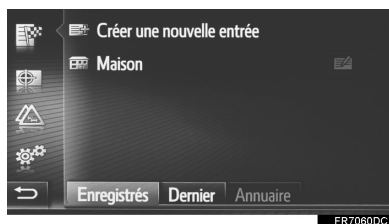

2 Sélectionnez “Oui” lorsque l’écran de confirmation apparaît.

3 Sélectionnez la méthode souhaitée pour rechercher le point.

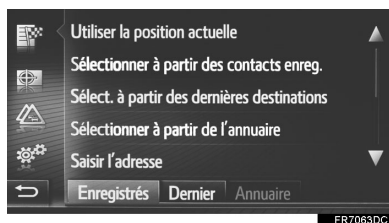

● Pour en savoir plus sur la recherche du point sur la carte: →P.198.

► Si vous sélectionnez “Utiliser la position actuelle”

● L’entrée est enregistrée en tant que “Maison” dans la liste “Enregistrés”.

► Si vous recherchez la destination au moyen de “Saisir l’adresse”

4 Entrez l’adresse de l’entrée puis sélectionnez “Enregistrer comme adresse personnelle”.

► Si vous recherchez la destination au moyen de “Sélectionner un point sur la carte”

4 Sélectionnez le point souhaité sur la carte puis sélectionnez “Enreg.”.

► Si vous recherchez la destination au moyen de “Saisir les coordonnées géo.”.

4 Entrez les coordonnées géographiques puis sélectionnez “Enreg.”.

► Si vous recherchez la destination au moyen d’autres méthodes

4 Sélectionnez l’entrée souhaitée dans la liste.

● Sélectionnez  pour afficher et modifier les informations relatives à l’entrée. (→P.225)

ENREGISTREMENT À PARTIR DE LA CARTE

- 1 Sélectionnez le point souhaité sur la carte.
- 2 Sélectionnez **“Enreg.”**.



- 3 Suivez les étapes de **“ENREGISTREMENT À PARTIR DE LA LISTE “Enregistrés”** à partir de l’**“ÉTAPE 5”**. (→P.219)

ENREGISTREMENT À PARTIR DE PDI

- 1 Recherchez le point par **“POI”**. (→P.200)
- 2 Sélectionnez **“Enreg.”**.

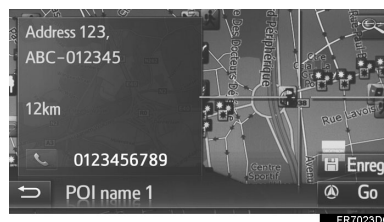

- 3 Suivez les étapes de **“ENREGISTREMENT À PARTIR DE LA LISTE “Enregistrés”** à partir de l’**“ÉTAPE 5”**. (→P.219)

ENREGISTREMENT DE LA POSITION ACTUELLE

- 1 Affichez l’écran des informations sur l’emplacement et le GPS. (→P.184)
- 2 Sélectionnez **“Enreg. le lieu actuel”**.



- 3 Suivez les étapes de **“ENREGISTREMENT À PARTIR DE LA LISTE “Enregistrés”** à partir de l’**“ÉTAPE 5”**. (→P.219)

ENREGISTREMENT À PARTIR DE L'ÉCRAN DES OPTIONS D'ENTRÉE

- 1 Affichez l'écran des options d'entrée. (→P.225)
- 2 Sélectionnez **“Ajouter aux contacts enregistrés”**.



- 3 Suivez les étapes de **“ENREGISTREMENT À PARTIR DE LA LISTE “Enregistrés”** à partir de l'“ÉTAPE 5”. (→P.219)

INFORMATION

- Si le contact inclut une adresse et un numéro de téléphone, ils sont mémorisés dans la liste **“Enregistrés”** sur l'écran **“Mes destinations”** et l'écran **“Contacts”**. (→P.92, 219)

ENREGISTREMENT À PARTIR DE L'ÉCRAN DES INFORMATIONS SUR L'ITINÉRAIRE

- 1 Affichez l'écran des informations sur l'itinéraire. (→P.214)
- 2 Sélectionnez  à côté de l'étape souhaitée ou de la destination principale.



- 3 Sélectionnez **“Ajouter aux contacts enregistrés”**.



- 4 Suivez les étapes de **“ENREGISTREMENT À PARTIR DE LA LISTE “Enregistrés”** à partir de l'“ÉTAPE 5”. (→P.219)

ENREGISTREMENT À PARTIR D'UN DISPOSITIF EXTERNE

CHARGEMENT DES PDI ET DES ITINÉRAIRES VIA UNE CLÉ USB

Les données formatées "vCards" peuvent être transférées d'une clé USB à ce système. Les PDI et les itinéraires transférés sont mémorisés dans la liste "Enregistrés" sur l'écran "Mes destinations". (→P.219)

- 1 Ouvrez le cache du port USB/AUX.

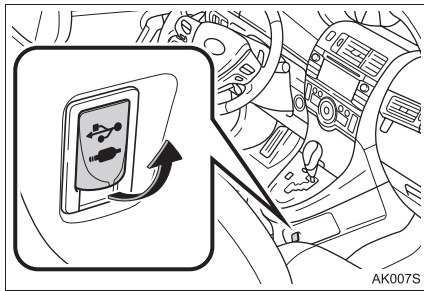

- 2 Connectez une clé USB.
- 3 Affichez l'écran de menu "Navigation" et sélectionnez "**Saisir destination**". (→P.180)
- 4 Sélectionnez l'onglet "**Avancé**".
- 5 Sélectionnez "**Charger les POI et itinéraires de l'USB**".

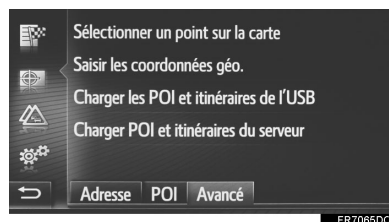

- 6 Vérifiez qu'une barre de progression est affichée lorsque le chargement des données est en cours.
 - Pour désactiver cette fonction, sélectionnez "**Annuler**".
- 7 Vérifiez qu'un écran de confirmation s'affiche lorsque l'opération est terminée.
- 8 Vérifier que l'entrée est enregistrée dans la liste "Enregistrés" sur l'écran "Mes destinations". (→P.219)

INFORMATION

- Le téléchargement risque de ne pas être effectué correctement dans les cas suivants:
 - Véhicules sans système d'accès intelligent et de démarrage: Le contact du moteur est placé sur la position "LOCK" pendant le téléchargement.
 - Véhicules avec système d'accès intelligent et de démarrage: Si le contact du moteur est désactivé pendant le téléchargement.
 - Si la clé USB est retirée avant que le téléchargement ne soit terminé
- Si le nombre maximum de contacts pouvant être enregistrés a été atteint, un écran de confirmation apparaît. Supprimez le(s) contact(s) pour libérer de l'espace pour le(s) nouveau(x) contact(s). (→P.89)

**■ CHARGEMENT DES PDI ET DES
ITINÉRAIRES À PARTIR D'UN
SERVEUR**

Des PDI et des itinéraires peuvent être ajoutés au moyen de téléchargements sur le site portail de Toyota. Ils sont enregistrés dans la liste "Enregistrés" sur l'écran "Mes destinations". (→P.219) Pour obtenir des informations détaillées concernant le service connecté: →P.254

5. MES DESTINATIONS

2. AFFICHAGE ET MODIFICATION DES INFORMATIONS RELATIVES À L'ENTRÉE

AFFICHAGE ET MODIFICATION DES INFORMATIONS RELATIVES À L'ENTRÉE

- 1 Affichez l'écran de menu "Navigation" et sélectionnez "Mes destinations". (→P.180)
- 2 Sélectionnez l'onglet souhaité.
- 3 Sélectionnez  à côté de l'entrée souhaitée.

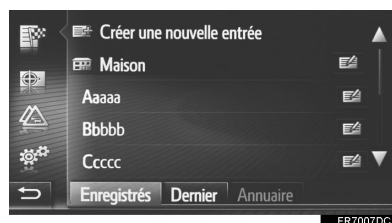

- Écran des options d'entrée de la liste "Enregistrés". (Lorsque l'entrée est sélectionnée)

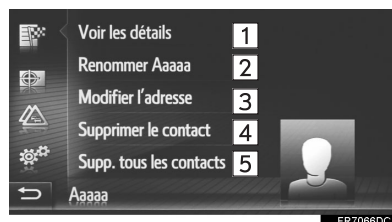

- Écran des options d'entrée de la liste "Enregistrés". (Lorsque l'itinéraire est sélectionné)

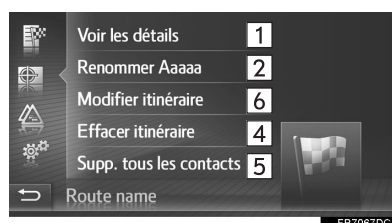

- Écran des options d'entrée de la liste "Dernier"



- Écran d'options d'entrée de liste "Annuaire"

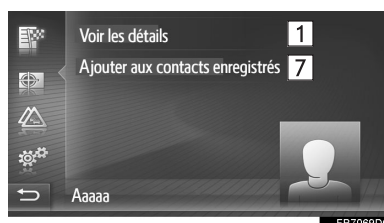

N°	Fonction	Page
1	Sélectionnez pour afficher les informations détaillées de l'entrée.	226
2	Sélectionnez pour modifier le nom de l'entrée.	226
3	Sélectionnez pour modifier l'adresse.	226
4	Sélectionnez pour supprimer l'entrée/l'itinéraire/la destination.	—
5	Sélectionnez pour supprimer toutes les entrées/tous les itinéraires/toutes les destinations.	—
6	Sélectionnez pour modifier l'itinéraire.	227
7	Sélectionnez pour enregistrer l'entrée dans la liste "Enregistrés" sur l'écran "Mes destinations" et l'écran "Contacts".	222

8

SYSTÈME DE NAVIGATION

INFORMATION

- Si une entrée transférée à partir d'un téléphone portable est modifiée, la modification affecte l'entrée dans la liste "Enregistrés" sur l'écran "Mes destinations" et l'écran "Contacts". (→P.92, 219)

AFFICHAGE DES INFORMATIONS DÉTAILLÉES RELATIVES À L'ENTRÉE

- 1 Affichez l'écran des options d'entrée. (→P.225)
- 2 Sélectionnez "**Voir les détails**".
- 3 Vérifiez les informations détaillées de l'entrée.

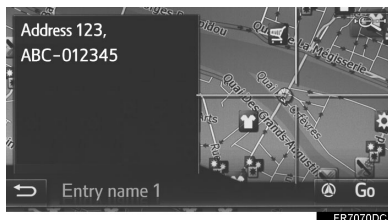

- L'adresse est indiquée sur la carte.
 - L'adresse et une photo, si disponible, du contact du répertoire téléphonique du système s'affichent.
- Lorsque vous sélectionnez "**Go**", l'écran de démarrage du guidage d'itinéraire s'affiche.

MODIFICATION DU NOM DE L'ENTRÉE

- 1 Affichez l'écran des options d'entrée. (→P.225)
- 2 Sélectionnez "**Renommer**".
- 3 Entrez le nouveau nom puis sélectionnez "**OK**".

MODIFICATION DE L'ADRESSE

- 1 Affichez l'écran des options d'entrée. (→P.225)
- 2 Sélectionnez "**Modifier l'adresse**".
- 3 Entrez la nouvelle adresse. (→P.199)



- 4 Sélectionnez "**Sauvegarder**".

MODIFICATION DE L'ITINÉRAIRE

- 1 Affichez l'écran des options d'entrée. (→P.225)
- 2 Sélectionnez **“Modifier itinéraire”**.
- 3 Sélectionnez  à côté de l'entrée souhaitée.



- L'ordre des étapes peut être modifié en faisant glisser une destination sur la position souhaitée.
- 4 Sélectionnez l'élément souhaité.

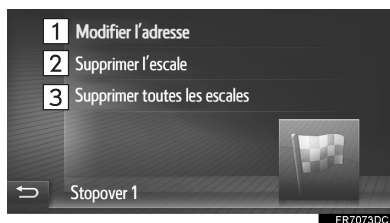

N°	Fonction
1	Sélectionnez pour modifier l'adresse. (→P.226)
2	Sélectionnez pour supprimer l'étape.
3	Sélectionnez pour supprimer toutes les étapes.

5. MES DESTINATIONS

3. ENVOI ET RESTAURATION DE CONTACTS ENREGISTRÉS À L'AIDE D'UNE CLÉ USB

ENVOI DE CONTACTS ENREGISTRÉS SUR UNE CLÉ USB

Les entrées mémorisées dans la liste "Enregistrés" sur l'écran "Mes destinations" et l'écran "Contacts" (→P.92, 219) peuvent être transférées à une clé USB.

- 1 Ouvrez le cache du port USB/AUX.

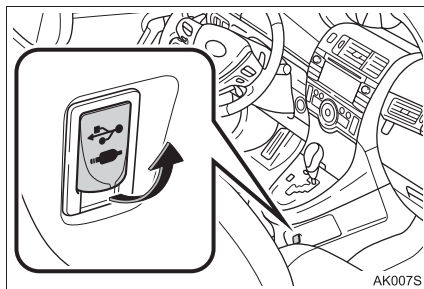

- 2 Connectez une clé USB.
- 3 Appuyez sur le bouton "SETUP".

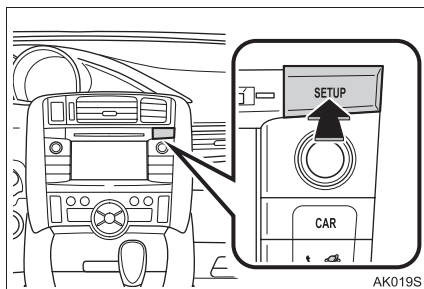

- 4 Sélectionnez "Général".
- 5 Sélectionnez "Sauvegarder les contacts vers USB".

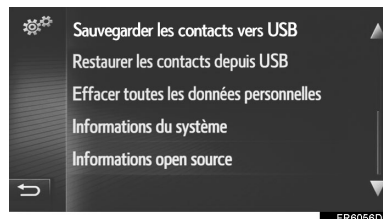

- 6 Vérifiez qu'une barre de progression est affichée lorsque l'envoi des données est en cours.
- 7 Vérifiez qu'un écran de confirmation s'affiche lorsque l'opération est terminée.

INFORMATION

- Le téléchargement risque de ne pas être effectué correctement dans les cas suivants:
 - Véhicules sans système d'accès intelligent et de démarrage: Le contact du moteur est placé sur la position "LOCK" pendant le téléchargement.
 - Véhicules avec système d'accès intelligent et de démarrage: Si le contact du moteur est désactivé pendant le téléchargement.
 - Si la clé USB est retirée avant que le téléchargement ne soit terminé

RESTAURATION DE CONTACTS ENREGISTRÉS À PARTIR D'UNE CLÉ USB

Les données sauvegardées peuvent être transférées de la clé USB à ce système.

Les entrées transférées sont enregistrées dans la liste "Enregistrés" sur l'écran "Mes destinations" et l'écran "Contacts". (→P.92, 219)

- 1 Ouvrez le cache du port USB/AUX.

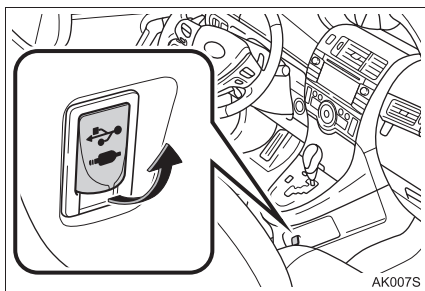

- 2 Connectez une clé USB.

- 3 Appuyez sur le bouton "SETUP".

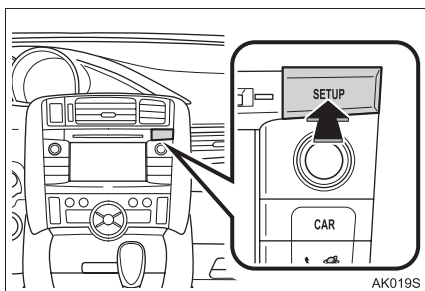

- 4 Sélectionnez "Général".
- 5 Sélectionnez "Restaurer les contacts depuis USB".

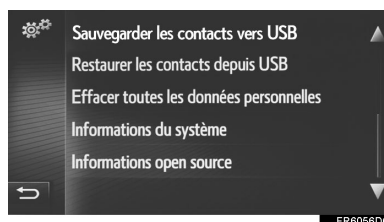

- 6 Vérifiez qu'une barre de progression est affichée lorsque le chargement des données est en cours.
- 7 Vérifiez qu'un écran de confirmation s'affiche lorsque l'opération est terminée.

INFORMATION

- Le téléchargement risque de ne pas être effectué correctement dans les cas suivants:
 - Véhicules sans système d'accès intelligent et de démarrage: Le contact du moteur est placé sur la position "LOCK" pendant le téléchargement.
 - Véhicules avec système d'accès intelligent et de démarrage: Si le contact du moteur est désactivé pendant le téléchargement.
 - Si la clé USB est retirée avant que le téléchargement ne soit terminé

6. PARAMÈTRES DE NAVIGATION

1. PARAMÈTRES DE CARTE

PARAMÉTRAGE DE LA CARTE

- 1 Sélectionnez  sur la carte.
- 2 Sélectionnez “Paramètres carte”.

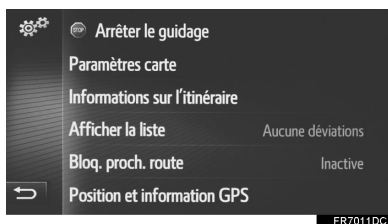

- 3 Sélectionnez l'élément que vous souhaitez paramétrer.

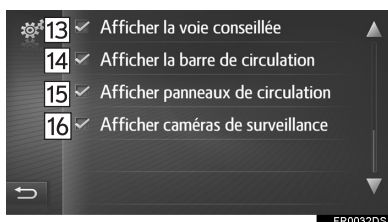
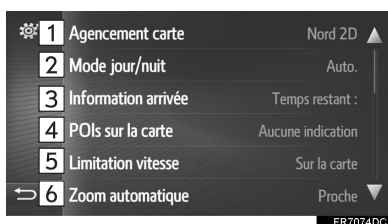

N°	Fonction	Page
1	Sélectionnez pour paramétrer la présentation de la carte sur Orientation 3D, Orientation 2D ou Nord 2D.	186
2	Sélectionnez pour paramétrer le mode de l'écran sur “Auto.”, “Jour” ou “Nuit”.	232
3	Sélectionnez pour paramétrer l'affichage des informations d'arrivée sur l'heure d'arrivée, le temps restant jusqu'à la destination ou désactivé.	—
4	Sélectionnez pour paramétrer les catégories d'icone de PDI affichées.	231
5	Sélectionnez pour activer/désactiver les informations sur la limite de vitesse.	232
6	Sélectionnez pour activer/désactiver la fonction de zoom automatique (à l'approche d'un point de guidage).	—
7	Sélectionnez pour activer/désactiver l'affichage de la flèche de guidage d'itinéraire avec la distance jusqu'au prochain point de manœuvre.	208
8	Sélectionner pour activer/désactiver le nom de la rue actuelle ou de la rue suivante (à l'approche d'une manœuvre).	208
9*	Sélectionnez pour afficher/masquer les icônes des bâtiments en 3D.	188

N°	Fonction	Page
10*	Sélectionnez pour afficher/masquer les icônes des points de repère en 3D.	188
11	Sélectionnez pour activer/désactiver l'affichage des panneaux indicateurs.	208
12	Sélectionnez pour activer/désactiver l'affichage de la vue de la jonction.	208
13	Sélectionnez pour activer/désactiver l'affichage de la voie recommandée.	209
14	Sélectionnez pour activer/désactiver l'affichage de la barre d'infos-traffic.	208
15	Sélectionnez pour activer/désactiver l'affichage des icônes des messages de circulation.	194
16	Sélectionnez pour activer/désactiver l'affichage des icônes des caméras de sécurité.	188

*: Sur modèles équipés

INFORMATION

- Le paramétrage actuel de chaque élément est affiché à sa droite.

PDI SUR LA CARTE

- 1 Affichez l'écran "Paramètres carte". (→P.230)
- 2 Sélectionnez "POIs sur la carte".
- 3 Sélectionnez les catégories de PDI souhaitées.



N°	Fonction
1	Sélectionnez pour afficher toutes les catégories.
2	Sélectionnez pour cacher tous les icônes.
3	Sélectionnez pour choisir les catégories principales.
4	Sélectionnez pour choisir les sous-catégories.

6. PARAMÈTRES DE NAVIGATION

MODE JOUR/NUIT

- 1 Affichez l'écran "Paramètres carte". (→P.230)
- 2 Sélectionnez "**Mode jour/nuit**".
- 3 Sélectionnez l'élément souhaité.

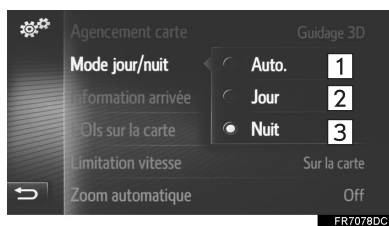

N°	Fonction
1	Sélectionnez pour faire passer l'écran en mode jour ou nuit en fonction de la position de la commande de phares.
2	Sélectionnez pour toujours afficher la carte en mode jour.
3	Sélectionnez pour toujours afficher la carte en mode nuit.

LIMITATIONS DE VITESSE

- 1 Affichez l'écran "Paramètres carte". (→P.230)
- 2 Sélectionnez "**Limitation vitesse**".
- 3 Sélectionnez l'élément souhaité.

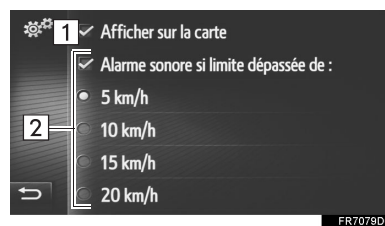

N°	Fonction
1	Sélectionnez pour afficher les limitations de vitesse sur la carte.
2	Sélectionnez pour recevoir un avertissement audible, si la limitation de vitesse est dépassée dans une certaine proportion.

6. PARAMÈTRES DE NAVIGATION

2. PARAMÈTRES D'ITINÉRAIRE

PARAMÉTRAGE DES OPTIONS DE L'ITINÉRAIRE

PARAMÉTRAGE DU CALCUL DE L'ITINÉRAIRE

- 1 Affichez l'écran de menu "Navigation" et sélectionnez "Opt. itinéraire". (→P.180)
- 2 Sélectionnez l'onglet "Préférences".
- 3 Sélectionnez l'élément souhaité.

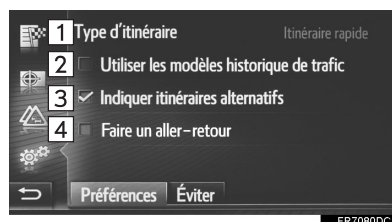

N°	Fonction
1	Sélectionnez pour choisir le type d'itinéraire "Itinéraire rapide", "Itinéraire court" ou "Itinéraire écologique".
2	Sélectionnez pour inclure l'historique des informations routières dans le calcul de l'itinéraire.
3	Sélectionnez pour afficher les 3 itinéraires (le plus rapide, le plus court et écologique) sur la carte après le calcul de l'itinéraire.
4	Sélectionnez pour recalculer automatiquement l'itinéraire à partir du point de départ après avoir atteint la destination paramétrée. Les étapes entrées sont également prises en compte sur le chemin de retour vers le point de départ.

INFORMATION

- "Indiquer itinéraires alternatifs" et "Faire un aller-retour" ne peuvent pas être sélectionnés en même temps.

PARAMÉTRAGE DES CRITÈRES D'ÉVITEMENT POUR LE CALCUL DE L'ITINÉRAIRE

- 1 Affichez l'écran de menu "Navigation" et sélectionnez "Opt. itinéraire". (→P.180)
- 2 Sélectionnez l'onglet "Éviter".
- 3 Sélectionnez l'élément souhaité.

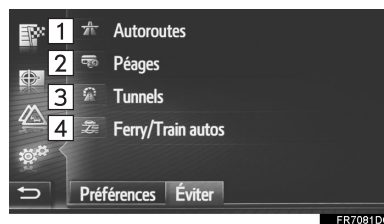

N°	Fonction
1	Sélectionnez pour éviter les autoroutes.
2	Sélectionnez pour éviter les routes à péage.
3	Sélectionnez pour éviter les tunnels.
4	Sélectionnez pour éviter les ferries et le transport de véhicules par train.

8

SYSTÈME DE NAVIGATION

6. PARAMÈTRES DE NAVIGATION

3. PARAMÈTRES DES MESSAGES DE CIRCULATION

PARAMÈTRES DES MESSAGES DE CIRCULATION

- 1 Affichez l'écran de menu "Navigation" et sélectionnez "**Msg circulation**". (→P.180)
- 2 Sélectionnez l'onglet "**Paramètres**".
- 3 Sélectionnez l'élément souhaité.



N°	Fonction	Page
1	Sélectionnez pour paramétrer la méthode de calcul d'un nouvel itinéraire.	234
2	Sélectionnez pour désactiver les messages d'infos-traffic.	—
3	Sélectionnez pour recevoir les infos-traffic via les stations de radio à signal TMC.	235
4	Sélectionnez pour recevoir les infos-traffic par internet.	236

PARAMÉTRAGE DE LA MÉTHODE DE CALCUL D'UN NOUVEL ITINÉRAIRE

- 1 Affichez l'écran "Paramètres". (→P.234)
- 2 Sélectionnez "**Chang. itinéraire dyn.**".
- 3 Sélectionnez l'élément souhaité.



N°	Fonction
1	Sélectionnez pour désactiver la réception des messages de circulation et le calcul d'un nouvel itinéraire.
2	Sélectionnez pour activer l'affichage des messages de circulation pertinents sur l'itinéraire sous la forme d'une fenêtre contextuelle et activer le calcul automatique d'un nouvel itinéraire.
3	Sélectionnez pour activer l'affichage des messages de circulation pertinents sur l'itinéraire sous la forme d'une fenêtre contextuelle mais désactiver le calcul automatique d'un nouvel itinéraire. L'utilisateur décide si le calcul d'un nouvel itinéraire est souhaitable ou non.

RÉCEPTION DES INFOS-TRAFIC PAR LES STATIONS DE RADIO À SIGNAL TMC

- 1 Affichez l'écran "Paramètres". (→P.234)
- 2 Sélectionnez "Station de radio TMC".
- 3 Sélectionnez l'élément souhaité.



N°	Fonction
1	Sélectionnez pour paramétrer le rayon pour l'affichage des messages de circulation.
2	Sélectionnez pour permettre au système de syntoniser automatiquement la station TMC offrant la meilleure réception.
3	Sélectionnez pour syntoniser manuellement une station TMC. Sélectionnez ◀ ou ▶ lorsque ces boutons sont disponibles.

INFORMATION

- Lorsque la réception de la station syntonisée manuellement devient impossible, la station offrant la meilleure réception est sélectionnée par le système et la station syntonisée manuellement est grisée. Lorsque la réception de la station syntonisée manuellement devient à nouveau possible, elle est utilisée en tant que station TMC.

PARAMÉTRAGE DU FILTRE DE RAYON

- 1 Sélectionnez "Filtre rayon".
- 2 Sélectionnez l'élément souhaité.

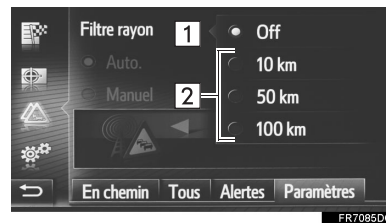

N°	Fonction
1	Sélectionnez pour désactiver la fonction.
2	Sélectionnez pour paramétrer le rayon dans une plage de 10 km à 100 km (6 miles à 60 miles).

RÉCEPTION DES INFOS-TRAFIC PAR INTERNET

- 1 Affichez l'écran "Paramètres". (→P.234)
- 2 Sélectionnez "Infos de circulation sur internet".
- 3 Sélectionnez l'option de votre choix.

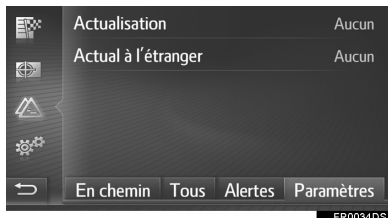

“**Actualisation**” : Actualisation des infos-traffic par internet lorsque le véhicule se trouve dans votre pays de résidence.

“**Actual à l'étranger**” : Actualisation des infos-traffic par internet lorsque le véhicule se trouve à l'étranger.

- 4 Sélectionnez l'option de votre choix.

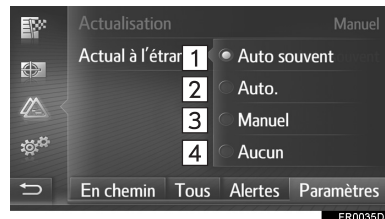

N°	Fonction
1	Sélectionnez pour actualiser automatiquement toutes les 3 minutes.
2	Sélectionnez pour actualiser automatiquement toutes les 6 minutes.
3	Sélectionnez pour actualiser manuellement.
4	Sélectionnez pour désactiver les actualisations.

7. INFORMATIONS RELATIVES AU SYSTÈME DE NAVIGATION

1. LIMITES DU SYSTÈME DE NAVIGATION

Ce système de navigation calcule la position actuelle du véhicule au moyen de signaux satellite, de divers signaux du véhicule, des données cartographiques, etc. Toutefois, la position exacte risque de ne pas être indiquée en fonction des conditions du satellite, de la configuration de la route, de l'état du véhicule ou d'autres circonstances.

Le système de positionnement global (GPS) développé et opéré par le Ministère de la Défense des États-Unis fournit la position actuelle du véhicule avec précision, généralement grâce à l'utilisation d'au moins 4 satellites, et dans certains cas, de 3 satellites. Le système GPS présente un certain niveau d'imprécision. Bien que le système de navigation permette de compenser ce point la plupart du temps, on peut et on doit s'attendre à des erreurs de positionnement occasionnelles pouvant aller jusqu'à 100 m (300 feet). En général, les erreurs de positionnement sont corrigées en quelques secondes.



Le signal GPS peut être physiquement bloqué, entraînant ainsi une position inexacte du véhicule sur l'affichage de la carte. Les signaux GPS peuvent être bloqués par des tunnels, de grands immeubles, des camions ou même par des objets placés sur le tableau de bord.

Il est possible que les satellites GPS n'envoient pas de signaux car ils font l'objet de réparations ou d'améliorations.

Même lorsque le système de navigation reçoit des signaux GPS clairs, la position du véhicule risque de ne pas être indiquée avec précision ou le guidage d'itinéraire peut, dans certains cas, être incorrect.

NOTE

- L'installation de vitres teintées peut bloquer les signaux GPS. La plupart des vitres teintées contiennent des composants métalliques qui interfèrent avec la réception des signaux GPS de l'antenne. Nous vous conseillons donc de ne pas utiliser de vitres teintées sur les véhicules équipés de systèmes de navigation.

8

SYSTÈME DE NAVIGATION

7. INFORMATIONS RELATIVES AU SYSTÈME DE NAVIGATION

- La position actuelle exacte du véhicule risque de ne pas être indiquée dans les cas suivants:
 - Lors de la conduite sur une route en Y à angle réduit.
 - Lors de la conduite sur une route sinueuse.
 - Lors de la conduite sur une route glissante, recouverte de sable, de gravier, de neige, etc.
 - Lors de la conduite sur une longue route droite.
 - Lorsque l'autoroute et les voies de circulation urbaines sont parallèles.
 - Après un déplacement par ferry ou par transporteur de véhicules.
 - Lorsqu'un long itinéraire est recherché lors de la conduite à vitesse élevée.
 - Lors de la conduite sans avoir paramétré correctement l'étalonnage de la position actuelle.
 - Après des changements de direction répétés en roulant en marche avant et en marche arrière, ou en tournant sur un plateau dans une aire de stationnement.
 - En quittant une aire de stationnement couverte ou un garage.
 - Lorsque des galeries de toit ont été installées.
 - Lors de la conduite avec des chaînes installées sur les pneus.
 - Lorsque les pneus sont usés.
 - Après avoir remplacé un pneu ou des pneus.
 - Lors de l'utilisation de pneus plus petits ou plus grands que les spécifications d'usine.
 - Lorsque la pression de pneu de l'un des quatre pneus n'est pas correcte.
- Un guidage d'itinéraire incorrect risque de se produire dans les cas suivants:
 - En sortant du guidage d'itinéraire désigné en tournant à une intersection.
 - Si vous paramétrez plus d'une destination, mais que vous ignorez l'une d'elles, la fonction de calcul automatique d'un nouvel itinéraire affiche un itinéraire revenant à la destination qui a été ignorée.
 - En tournant à une intersection pour laquelle il n'existe pas de guidage d'itinéraire.
 - En traversant une intersection pour laquelle il n'existe pas de guidage d'itinéraire.
 - Lors du calcul automatique d'un nouvel itinéraire, le guidage d'itinéraire risque de ne pas être disponible pour le prochain changement de direction à droite ou à gauche.
 - L'activation de la fonction de calcul automatique d'un nouvel itinéraire peut prendre un certain temps lors de la conduite à vitesse élevée. Lors du calcul automatique d'un nouvel itinéraire, un itinéraire de déviation peut être affiché.
 - L'itinéraire peut ne pas avoir été modifié après le calcul automatique d'un nouvel itinéraire.
 - Un demi-tour inutile risque d'être indiqué ou annoncé.
 - Un emplacement peut avoir plusieurs noms et le système en annonce un ou plusieurs.
 - Certains itinéraires risquent de ne pas être recherchés.
 - Si l'itinéraire vers votre destination comprend des routes ou des allées couvertes de graviers, non pavées, le guidage d'itinéraire risque de ne pas s'afficher.
 - Votre point de destination risque de s'afficher du côté opposé de la rue.
 - Lorsqu'une partie de l'itinéraire comprend des réglementations interdisant l'entrée du véhicule en fonction de l'heure ou des saisons ou pour d'autres raisons.

- Les données routières et cartographiques enregistrées dans le système de navigation risquent de ne pas être complètes ou de ne pas correspondre à la version la plus récente.

INFORMATION

- Ce système de navigation utilise des données relatives à la rotation des pneus et est conçu pour fonctionner avec des pneus spécifiés en usine pour le véhicule. L'installation de pneus dont le diamètre est plus grand ou plus petit que celui des pneus d'origine peut entraîner un affichage imprécis de la position actuelle du véhicule. La pression des pneus affecte également le diamètre des pneus, assurez-vous donc que la pression des pneus des quatre pneus est correcte.

7. INFORMATIONS RELATIVES AU SYSTÈME DE NAVIGATION

2. MISES À JOUR DE LA BASE DE DONNÉES DE NAVIGATION

MISES À JOUR DE LA BASE DE DONNÉES DE NAVIGATION

Il est possible de mettre à jour par clé USB la base de données de navigation, qui contient le logiciel système, les données cartographiques et la base Gracenote, etc.

Pour en savoir plus, contactez un concessionnaire Toyota ou reportez-vous au site portail de Toyota (www.my.toyota.eu).

INFORMATION

- La mise à jour risque de ne pas être effectuée correctement dans les cas suivants:
 - Véhicules sans système d'accès intelligent et de démarrage: Le contact du moteur est placé sur la position "LOCK" pendant la mise à jour.
 - Véhicules avec système d'accès intelligent et de démarrage: Si le contact du moteur est désactivé pendant la mise à jour.
 - Si la clé USB est retirée avant la fin de la mise à jour
- Le temps nécessaire pour achever le processus de mise à jour dépend de la taille des données.

- 1 Ouvrez le cache du port USB/AUX.

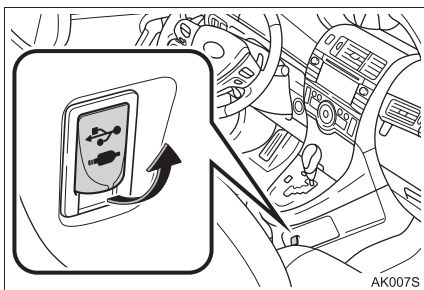

- 2 Connectez une clé USB.
- 3 Sélectionnez "Oui" lorsque l'écran de confirmation apparaît.
- 4 Entrez la clé de licence.
 - Si la clé de licence n'est pas valide, la base de données de navigation n'est pas mise à jour.
- 5 Sélectionnez "Confirmer".
- 6 Vérifiez que l'écran de mise à jour s'affiche.

9

APPLICATION

1	FONCTIONNEMENT DES APPLICATIONS	
1.	RÉFÉRENCE RAPIDE	242
2.	DIAPORAMA DE PHOTOS	245
	AFFICHAGE DES PHOTOS	245
	FONCTIONNEMENT D'UN DIAPORAMA DE PHOTOS.....	246
3.	E-MAIL	247
	RÉCEPTION D'UN E-MAIL	247
	LECTURE D'UN E-MAIL.....	248
4.	CALENDRIER	249
	CONSULTATION DU CALENDRIER	249
5.	MirrorLink™	251
6.	TOYOTA EURO CARE	252
	ENREGISTREMENT D'UN PAYS	252
	UTILISATION DE TOYOTA EURO CARE	253
2	SERVICE CONNECTÉ	
1.	VUE D'ENSEMBLE DU SERVICE CONNECTÉ	254
2.	AVANT L'UTILISATION DU SERVICE CONNECTÉ.....	258
	OBTENTION D'UN COMPTE SUR LE SITE PORTAIL.....	258
	PROCESSUS D'ACCÈS AUX SERVICES CONNECTÉS	259
3.	RECHERCHE EN LIGNE	261
	RECHERCHE EN LIGNE.....	261
	VISUALISATION DES DÉTAILS DU PDI*	264
	SÉLECTION D'UN MOTEUR DE RECHERCHE	264
4.	Street View	266
5.	Panoramio.....	267
6.	CHARGEMENT DE PDI*/ D'ITINÉRAIRES.....	268
	TÉLÉCHARGEMENT VIA UN TÉLÉPHONE PORTABLE	268
	TÉLÉCHARGEMENT À PARTIR D'UNE CLÉ USB	268
7.	UTILISATION D'UNE APPLICATION À L'AIDE DU SERVICE CONNECTÉ	269
	TÉLÉCHARGEMENT D'UNE APPLICATION DANS LE SYSTÈME.....	269
	UTILISATION D'UNE APPLICATION	270



Certains services connectés risquent de ne pas être disponibles dans tous les pays.



Certaines fonctions ne peuvent pas être utilisées pendant la conduite.

*: Point d'intérêt

1. FONCTIONNEMENT DES APPLICATIONS

1. RÉFÉRENCE RAPIDE

Pour accéder aux applications, appuyez sur le bouton  .

Chaque fois que vous appuyez sur le bouton  , l'écran bascule entre l'écran de menu "Téléphone" et l'écran de menu "Extras"/"Toyota online".

Lorsque vous appuyez sur le bouton  , le dernier écran affiché apparaît.

Sélectionnez  pour afficher l'écran de menu "Extras"/"Toyota online".

► Système de Multimédia

■ ÉCRAN DE MENU "Extras"

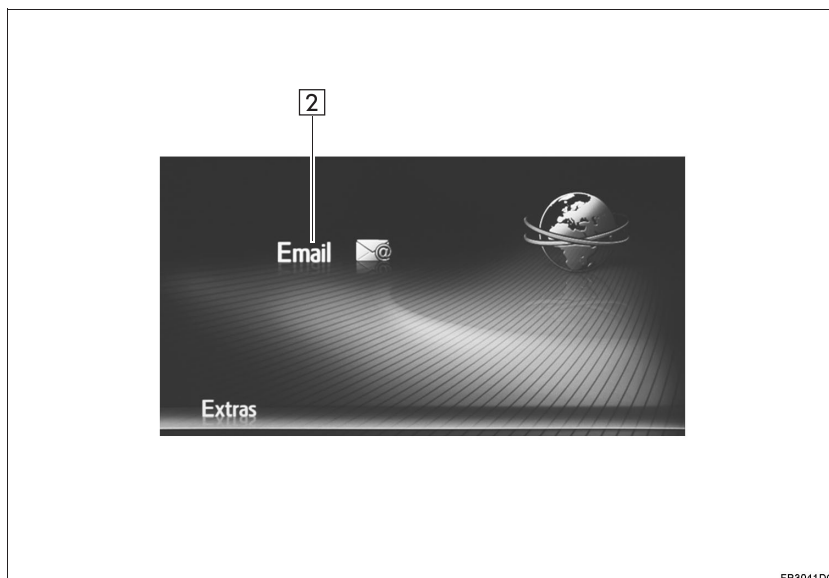

► Système de Navigation

■ ÉCRAN DE MENU “Toyota online”

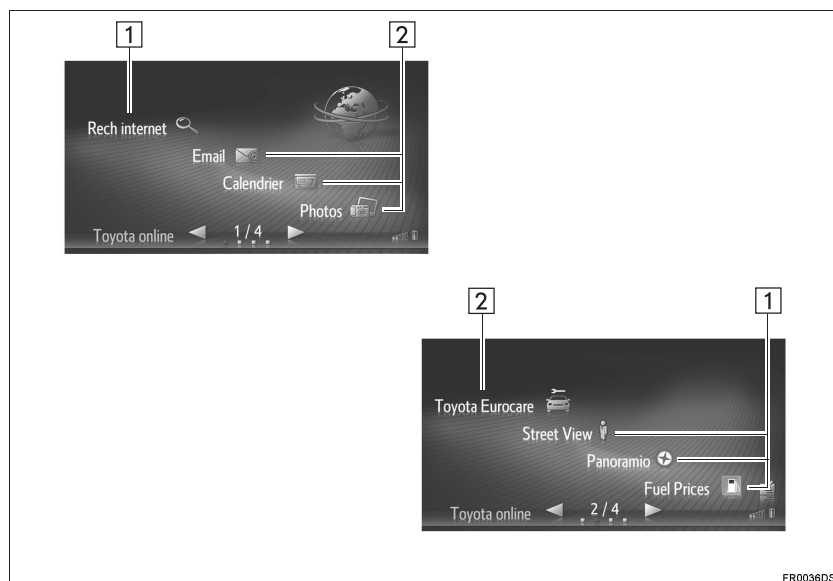

FR0036DS

1. FONCTIONNEMENT DES APPLICATIONS

N°	Fonction	Application	Page
1 ^{*1}	Sélectionnez pour accéder au service connecté. (→P.254)	Recherche internet	261
		Street View	266
		Panoramio	267
		Applications téléchargeables	269
2	Sélectionnez pour accéder à l'application pré-installée.	Photos ^{*1}	245
		Email	247
		Calendrier ^{*2}	249
		MirrorLink™	251
		Toyota Eurocare ^{*1}	252

*1: Système de Navigation uniquement

*2: Sur modèles équipés

INFORMATION

- L'écran indiqué sur les illustrations risque de différer de l'écran de votre véhicule en termes d'équipement.

1. FONCTIONNEMENT DES APPLICATIONS

2. DIAPORAMA DE PHOTOS*

Les photos sauvegardées sur une clé USB peuvent être visualisées.

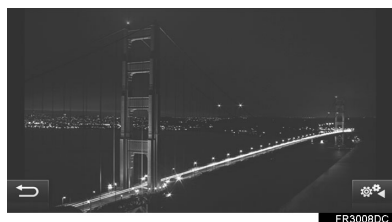

INFORMATION

- Cette fonction n'est pas disponible pendant la conduite.
- Si le véhicule commence à se déplacer pendant la visualisation des photos, une fenêtre contextuelle s'affiche et les photos ne peuvent pas être affichées. Sélectionnez "**Quitter**" pour revenir à l'écran de menu "Toyota online".
- Formats de données d'image disponibles: JPEG, PNG et BMP

AFFICHAGE DES PHOTOS

- 1 Ouvrez le cache du port USB/AUX.

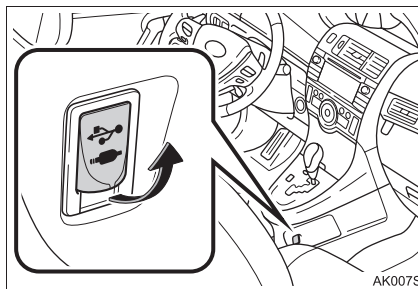

- 2 Connectez une clé USB.
 - 3 Affichez l'écran de menu "Toyota online". (→P.242)
 - 4 Sélectionnez "**Photos**".
- Le diaporama démarre automatiquement.

INFORMATION

- Toutes les photos visualisables sur le dispositif s'affichent par ordre chronologique. Le diaporama recommence lorsqu'il est terminé.
- Les photos changent après plusieurs secondes.

9

APPLICATION

*: Système de Navigation uniquement

FONCTIONNEMENT D'UN DIAPORAMA DE PHOTOS

Un diaporama peut être lu, placé sur pause, et les images souhaitées peuvent être sélectionnées.

- 1 Sélectionnez  .

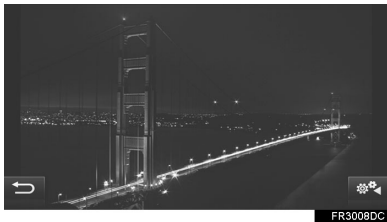

- 2 Vérifiez que les commandes d'utilisation s'affichent.



N°	Fonction
1	Sélectionnez pour afficher la photo précédente/ suivante.
2	Sélectionnez pour placer le diaporama sur pause. Sélectionnez  pour lire le diaporama à nouveau.
3	Sélectionnez pour fermer les commandes d'utilisation.

INFORMATION

- Lorsque le diaporama est en cours de lecture, les boutons d'écran de pause et de saut disparaissent automatiquement après quelques secondes.

1. FONCTIONNEMENT DES APPLICATIONS

3. E-MAIL

Les e-mails reçus sur un téléphone Bluetooth® connecté peuvent être téléchargés. Avant d'utiliser cette application, connectez un téléphone Bluetooth® avec un profil de téléphone. (→P.130, 138)

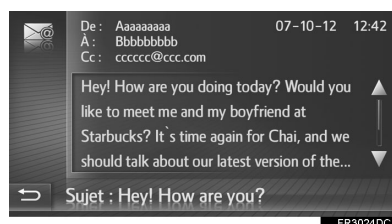

INFORMATION

- Cette fonction risque de ne pas être disponible en fonction du téléphone.
- Les e-mails ne peuvent pas être envoyés en utilisant cette fonction.
- Le téléchargement risque de ne pas être effectué correctement dans les cas suivants:
 - Véhicules sans système d'accès intelligent et de démarrage: Le contact du moteur est placé sur la position "LOCK" pendant le téléchargement.
 - Véhicules avec système d'accès intelligent et de démarrage: Si le contact du moteur est désactivé pendant le téléchargement.

RÉCEPTION D'UN E-MAIL

Lorsqu'un nouvel e-mail est reçu, une fenêtre contextuelle s'affiche sur l'écran.

- 1 Sélectionnez **"Afficher"** pour lire l'e-mail.
- 2 Vérifiez que l'e-mail s'affiche.



INFORMATION

- Cette fonction peut être activée ou désactivée. (→P.155)

LECTURE D'UN E-MAIL

- 1 Affichez l'écran de menu "Extras"/
"Toyota online". (→P.242)
- 2 Sélectionnez "Email".
 - Lorsque le téléchargement d'un e-mail est terminé, la liste d'e-mails s'affiche.
- 3 Sélectionnez l'e-mail souhaité.

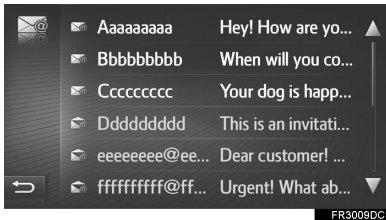





- L'état d'un e-mail est indiqué par les icônes suivants.

 : Courrier non lu

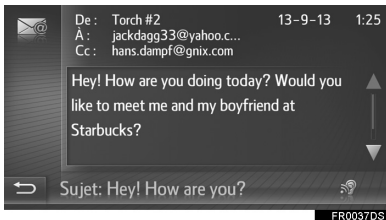
 : Courrier lu

- 4 Vérifiez que le message s'affiche.



-  (Sur modèles équipés):
Lorsque vous sélectionnez , le courriel est lu à voix haute. Pour annuler cette fonction, sélectionnez .

1. FONCTIONNEMENT DES APPLICATIONS

4. CALENDRIER*

Vous pouvez télécharger depuis un téléphone Bluetooth® connecté les rendez-vous, choses à faire et notes contenues dans le calendrier. Avant de pouvoir utiliser cette application, connectez un téléphone Bluetooth® avec un profil adapté. (→P.138)



INFORMATION

- Selon le téléphone utilisé, cette fonction peut être indisponible.
- Cette fonction ne permet pas de modifier le contenu du calendrier.
- Le téléchargement risque de ne pas s'achever correctement si le contacteur de démarrage est dans l'état suivant pendant son cours.

▶ Véhicules dépourvus de système d'accès et de démarrage "mains libres"

Vous mettez le contacteur de démarrage sur "LOCK".

▶ Véhicules équipés d'un système d'accès et de démarrage "mains libres"

Vous mettez le contacteur de démarrage sur arrêt.

CONSULTATION DU CALENDRIER

- 1 Affichez l'écran du menu "Toyota online". (→P.242)
- 2 Sélectionnez "Calendrier".



- Une fois le téléchargement terminé du calendrier, les entrées qui y sont présentes à la date du jour sont affichées.

9

APPLICATION

*: Sur modèles équipés

1. FONCTIONNEMENT DES APPLICATIONS

- 3** Lorsque vous sélectionnez une entrée dans l'agenda, le système en affiche les informations détaillées.



 : Sélectionnez pour afficher l'agenda du jour précédent.

 : Sélectionnez pour afficher l'agenda du jour suivant.

 : Sélectionnez pour afficher les choses à faire dans la journée.

 : Sélectionnez pour afficher les notes.

1. FONCTIONNEMENT DES APPLICATIONS

5. MirrorLink™

Lorsqu'un dispositif compatible MirrorLink™ est connecté via USB, un écran MirrorLink™ s'affiche sur l'affichage du système de navigation/multimédia. Le dispositif MirrorLink™ peut être utilisé via le système de navigation/multimédia.

- 1 Ouvrez le cache du port USB/AUX.

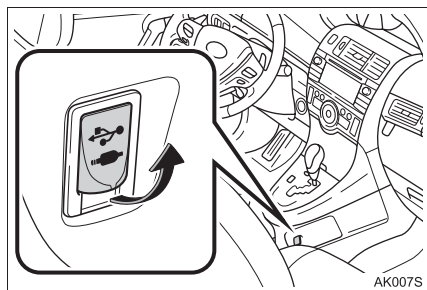

- 2 Connectez un dispositif MirrorLink™.
 - Un seul dispositif MirrorLink™ peut être connecté à la fois.
- 3 Affichez l'écran de menu "Extras"/"Toyota online". (→P.242)
- 4 Sélectionnez l'application souhaitée, lorsque les applications MirrorLink™ disponibles sont affichées.
 - L'affichage de l'application MirrorLink™ peut différer de celui indiqué selon le dispositif ou l'application MirrorLink™ connectés.
- 5 Vérifiez qu'un écran de confirmation s'affiche puis sélectionnez "Confirmer".

INFORMATION

- Cette fonction risque de ne pas être disponible en fonction du dispositif.

1. FONCTIONNEMENT DES APPLICATIONS

6. TOYOTA EURO CARE*

Cette fonction est utilisée pour passer un appel au service Toyota Eurocare. Avant d'utiliser cette fonction, connectez un téléphone Bluetooth® avec un profil de téléphone. (→P.138)

ENREGISTREMENT D'UN PAYS

- 1 Affichez l'écran de menu "Toyota online". (→P.242)
- 2 Sélectionnez "Toyota Eurocare".
- 3 Sélectionnez le pays.



- 4 Vérifiez que le pays s'affiche sur l'écran.



MODIFICATION DU PAYS

- 1 Affichez l'écran de menu "Toyota online". (→P.242)
- 2 Sélectionnez "Toyota Eurocare".
- 3 Sélectionnez le pays enregistré.

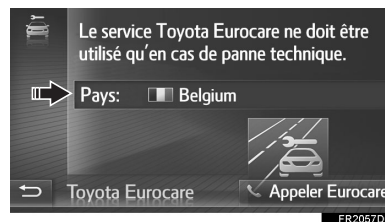

- 4 Sélectionnez un autre pays pour remplacer le pays existant.



- 5 Vérifiez que le pays s'affiche sur l'écran.

*: Système de Navigation uniquement

UTILISATION DE TOYOTA EURO CARE

- 1 Affichez l'écran de menu "Toyota online". (→P.242)
- 2 Sélectionnez "Toyota Eurocare".

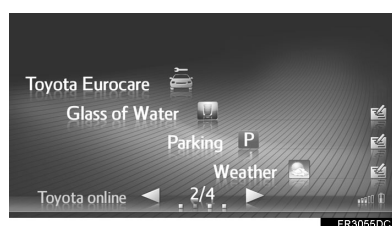

- 3 Sélectionnez "Appeler Eurocare".



- 4 Sélectionnez "Oui" lorsque l'écran de confirmation apparaît.

- 5 Vérifiez que l'écran suivant s'affiche.

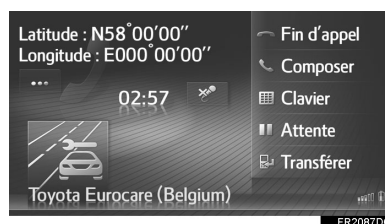

- Les coordonnées géographiques de l'emplacement actuel s'affichent dans le coin supérieur gauche de l'écran.
- Lorsque "..." apparaît sur l'écran, sélectionnez pour afficher les détails suivants concernant la position:
Sur les autoroutes: Numéro d'autoroute, sens de déplacement et prochaine sortie.
Sur les autres routes: Informations relatives à l'adresse.
Chaque fois que "..." est sélectionné, l'écran bascule entre les coordonnées géographiques et les détails concernant la position.

INFORMATION

- L'appel doit être passé dans un pays où le service Toyota Eurocare est disponible.

2. SERVICE CONNECTÉ

1. VUE D'ENSEMBLE DU SERVICE CONNECTÉ*

Vous pouvez accéder aux services suivants en connectant le système de navigation au portail internet de Toyota, via un téléphone mobile ou un réseau Wi-Fi®*1.

- Recherche internet: Les nouveaux établissements, tels que les restaurants, bars, etc., qui ne sont pas enregistrés dans le système de navigation peuvent être paramétrés en tant que destination.
- Import de points mémoire et d'itinéraires: Les établissements qui ont été recherchés à l'aide d'un ordinateur peuvent être paramétrés en tant que destination et peuvent être enregistrés dans la liste "Enregistrés" sur l'écran "Mes destinations". (→P.219)
- Personnalisation du véhicule: Certains paramètres du véhicule peuvent être modifiés via les services connectés, par le biais des données des paramètres du véhicule, vers et depuis le site portail de Toyota. (→P.152)
- Street View: Vous pouvez afficher la vue Street View du lieu de votre choix.
- Panoramio: Vous pouvez afficher les images disponibles sur le réseau, ainsi que les commentaires associés et autres informations.
- Application téléchargeable: Diverses fonctions peuvent être ajoutées en téléchargeant des applications à l'aide d'une clé USB.

► Recherche en ligne/Street View/Panoramio

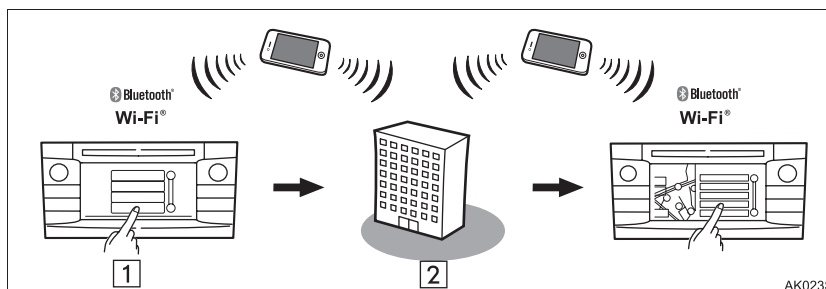

N°	Nom	Opération
1	Système de Navigation	Entrez un mot-clé.
2	Site portail de Toyota*2/Fournisseur de contenus	Le mot-clé est envoyé au moteur de recherche, les résultats sont reçus, puis envoyés au système de navigation.

*1: Sur modèles équipés

*2: Pour des détails sur le site portail de Toyota, reportez-vous à www.my.toyota.eu.

*: Système de Navigation uniquement

► Import de points mémoire et d'itinéraires: Téléchargement via un téléphone portable

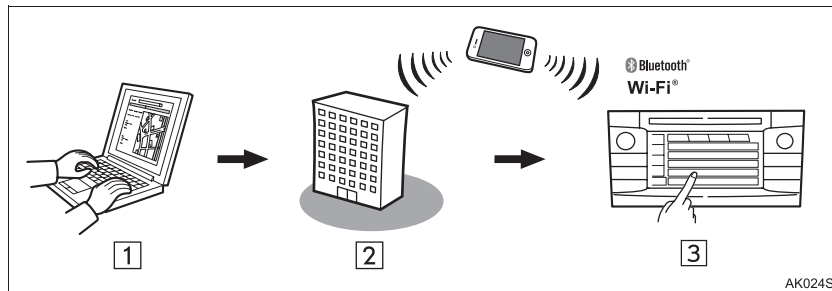

► Import de points mémoire et d'itinéraires: Téléchargement à partir d'une clé USB

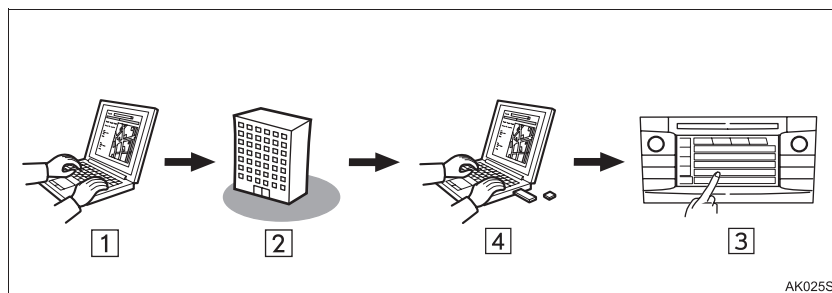

N°	Nom	Opération
1	Votre ordinateur personnel et le site portail de Toyota*	Accès au site portail et recherche de PDI et d'itinéraires.
2	Site portail de Toyota*	Les PDI et les itinéraires sont enregistrés sur le site portail de Toyota.
3	Système de Navigation	Via internet, les PDI et les itinéraires sont téléchargés dans le système de navigation. Via la clé USB, les PDI et les itinéraires sont téléchargés dans le système de navigation.
4	Clé USB	Les PDI et les itinéraires sont enregistrés sur une clé USB.

*: Pour des détails sur le site portail de Toyota, reportez-vous à www.my.toyota.eu.

2. SERVICE CONNECTÉ

► Personnalisation du véhicule: Envoi des données des paramètres du véhicule au et depuis le site portail de Toyota

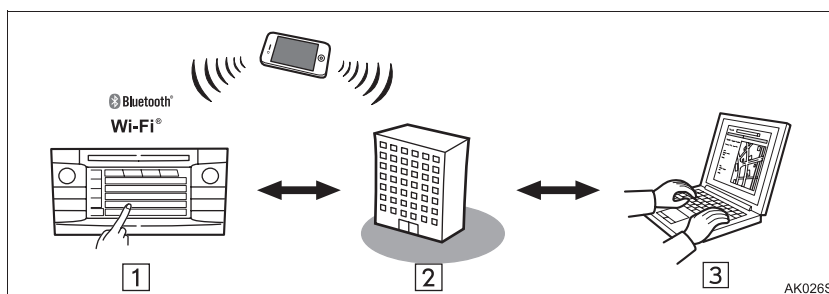

N°	Nom	Opération
1	Système de Navigation	Via internet, les paramètres du véhicule sont envoyés au/ reçus du site portail de Toyota.
2	Site portail de Toyota*	Les paramètres du véhicule sont enregistrés sur le site portail de Toyota.
3	Votre ordinateur personnel et le site portail de Toyota*	Accès au site portail et modification des paramètres du véhicule.

*: Pour des détails sur le site portail de Toyota, reportez-vous à www.my.toyota.eu.

► Application téléchargeable

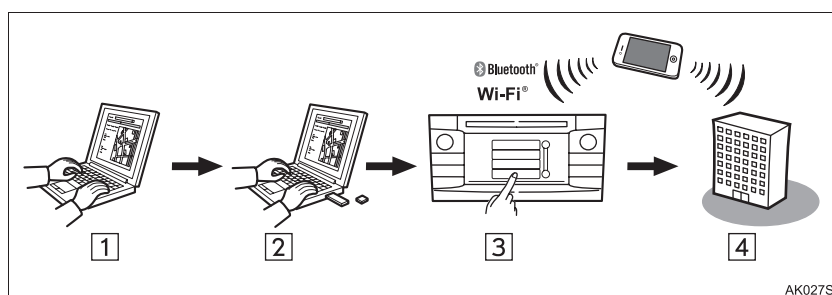

N°	Nom	Opération
1	Votre ordinateur personnel et le site portail de Toyota*	Accédez au site portail et téléchargez l'application.
2	Clé USB	L'application téléchargée est sauvegardée sur une clé USB.
3	Système de Navigation	Via la clé USB, l'application est téléchargée dans le système de navigation. Active les applications sur le système de navigation.
4	Fournisseur de contenus	Contenus reçus via un téléphone portable.

*: Pour des détails sur le site portail de Toyota, reportez-vous à www.my.toyota.eu.

2. SERVICE CONNECTÉ

2. AVANT L'UTILISATION DU SERVICE CONNECTÉ*

OBTENTION D'UN COMPTE SUR LE SITE PORTAIL

Avant d'utiliser des services connectés, il est nécessaire d'accéder d'abord au site portail de Toyota (www.my.toyota.eu) via un ordinateur personnel et de créer un compte.

- Vous devez disposer d'un téléphone mobile DUN/PAN Bluetooth® avec un abonnement valable pour utiliser le service connecté.
- Lorsque vous utilisez les services connectés, en fonction de votre abonnement téléphonique, des frais liés risquent d'être appliqués.
- Lorsqu'un téléphone portable est utilisé dans une situation d'itinérance (en dehors de la zone de couverture géographique du fournisseur de réseau mobile), les frais de connexion sont plus élevés.

VÉRIFICATION DE L'IDENTIFICATION DU DISPOSITIF

- 1 Appuyez sur le bouton "SETUP".

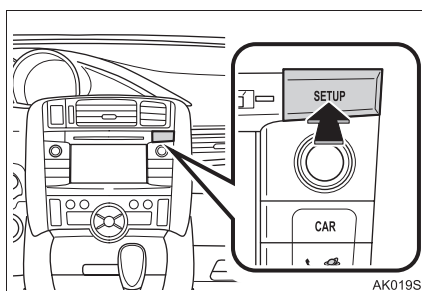

- 2 Sélectionnez "Général".



- 3 Sélectionnez "Informations du système".

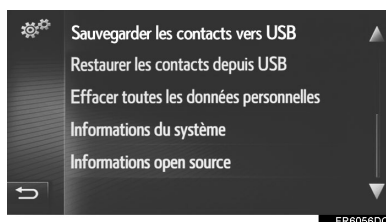

*: Système de Navigation uniquement

- 4 Vérifiez que l'identification du dispositif s'affiche.



N°	Fonction
1	Affiche l'identification du dispositif

PROCESSUS D'ACCÈS AUX SERVICES CONNECTÉS

Avant d'utiliser les services connectés, connectez un téléphone Bluetooth® avec un profil internet. (→P.138)

- 1 Activez un service connecté.

Activation d'un service connecté	Page
Recherche internet	261
Street View	266
Panoramio	267
Chargement de PDI/d'itinéraires	268
Application téléchargée	269
Personnalisation du véhicule	152

- Lorsque l'écran d'avertissement de coût ou d'avertissement d'itinérance s'affiche, sélectionnez "**Continu**". Cette fonction peut être activée ou désactivée. (→P.147)

- 2 Sélectionnez "**Nom d'utilisateur**".

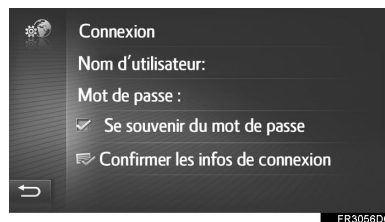

- 3 Saisissez le nom d'utilisateur du serveur puis sélectionnez "**OK**".
- 4 Sélectionnez "**Mot de passe**".
- 5 Saisissez le mot de passe du serveur puis sélectionnez "**OK**".

9

APPLICATION

6 Sélectionnez **“Confirmer les infos de connexion”**.

- Lorsque **“Se souvenir du mot de passe”** est activé, les informations d'accès au compte d'utilisateur entrées sont mémorisées pour chaque demande d'accès.
- Si le compte dispose déjà de 5 véhicules enregistrés, il n'est pas possible d'enregistrer un autre véhicule.

2. SERVICE CONNECTÉ

3. RECHERCHE EN LIGNE*

RECHERCHE EN LIGNE

Une destination peut être sélectionnée via un service connecté.

La recherche en ligne n'est pas disponible dans tous les pays.

1 Affichez l'écran de menu "Toyota online". (→P.242)

2 Sélectionnez "**Rech internet**"

● La recherche en ligne peut être effectuée sur l'écran "POI". (→P.200)

3 Sélectionnez pour choisir le moteur de recherche souhaité.

● Si plus d'un moteur de recherche en ligne est disponible, ces moteurs s'affichent.

● Le moteur de recherche en ligne souhaité peut être modifié. (→P.264)

4 Sélectionnez la zone de recherche souhaitée.

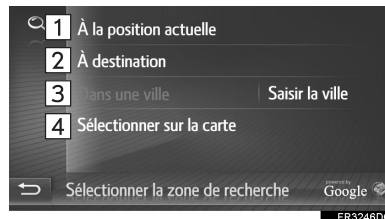

N°	Fonction
1	Sélectionnez pour paramétrer un emplacement autour de la position actuelle.
2	Sélectionnez pour paramétrer l'emplacement autour de la destination principale.
3	Sélectionnez pour paramétrer la ville souhaitée. Sélectionnez " Saisir la ville " pour entrer le nom de la ville, puis sélectionnez " OK ".
4	Sélectionnez pour paramétrer un emplacement à l'aide d'un point sur la carte. Sélectionnez le point souhaité sur la carte puis sélectionnez " Sélectionner ".

5 Entrez le terme recherché puis sélectionnez "**OK**".



: Sélectionnez pour entrer des mots-clés à partir de la liste de mots-clés précédemment paramétrés. (→P.263)

*: Système de Navigation uniquement

9

APPLICATION

6 Vérifiez que les résultats de la recherche s'affichent. Sélectionnez l'élément souhaité.



N°	Fonction
1	Résultats de recherche <ul style="list-style-type: none"> • 20 résultats de recherche maximum sont téléchargés simultanément. • Des annonces en surbrillance risquent de s'afficher en haut de la liste des résultats de recherche.
2	Sélectionnez pour afficher une carte en plein écran.

- À la fin de la liste **“Télécharger plus”** s'affiche. Sélectionnez **“Télécharger plus”** pour rechercher jusqu'à 20 nouveaux éléments.
 - **“Télécharger plus”** ne s'affiche pas si la liste comprend moins de 20 entrées.
 - Sélectionnez **“Résultats précédents”** pour afficher les résultats précédents.

7 Sélectionnez **“Go”**.



N°	Fonction	Page
1	Sélectionnez pour afficher les informations détaillées.	264
2	Sélectionnez pour appeler le numéro de téléphone enregistré.	95
3	Sélectionnez pour afficher la vue Street View.	266

- L'itinéraire est recalculé.

INFORMATION

- Une fois que les établissements obtenus à l'aide de **“Rech internet”** ont été paramétrés en tant que destination, ils sont enregistrés dans la liste **“Enregistrés”** sur l'écran **“Mes destinations”**.

SAISIE DE MOTS-CLÉS À PARTIR DE LA LISTE

La recherche peut être démarrée à nouveau à partir de l'historique de la recherche d'un terme.

Le nombre maximum d'historiques de recherche de terme est de 10.

- 1 Sélectionnez  sur l'écran de saisie de recherche de terme.
- 2 Sélectionnez le terme souhaité.



- 3 Sélectionnez "OK".

SUPPRESSION DE L'HISTORIQUE DE RECHERCHE DE TERMES

- 1 Sélectionnez  .
- 2 Sélectionnez l'élément souhaité.



- 3 Sélectionnez "Oui".

VISUALISATION DES DÉTAILS DU PDI

- 1 Sélectionnez  sur l'écran d'informations des PDI.
- 2 Vérifiez que les détails du PDI sélectionné s'affichent.

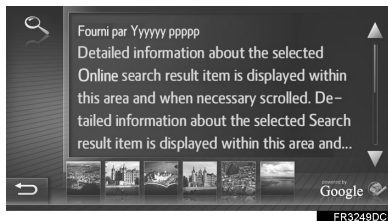

- Sélectionnez la photo que vous souhaitez afficher en plein écran. (si disponible)

SÉLECTION D'UN MOTEUR DE RECHERCHE



Pendant l'ensemble du processus de recherche, il est possible de modifier le moteur de recherche en sélectionnant le logo du moteur de recherche actuel.

- 1 Sélectionnez le logo du moteur de recherche.



- Une liste des autres moteurs de recherche disponibles s'affiche.
- 2 Sélectionnez le moteur de recherche souhaité.
- Après la sélection de l'un des moteurs de recherche, le processus de recherche recommence à partir du début avec ce fournisseur.
 - Si aucun autre moteur de recherche n'est disponible, sélectionner le logo du moteur de recherche n'aura aucun effet.

INFORMATION

-  ou  : Indique si la connexion en ligne est active ou non. Après une interruption de 1 minute, une connexion en ligne active est automatiquement désactivée.

2. SERVICE CONNECTÉ

4. Street View*

Vous pouvez afficher la vue Street View du lieu de votre choix.

- 1 Affichez l'écran du menu "Toyota online". (→P.242)
- 2 Sélectionnez "Street View".



- 3 Sélectionnez l'option de votre choix pour rechercher un lieu.



N°	Fonction
1	Sélectionnez pour utiliser la position actuelle comme lieu choisi.
2	Sélectionnez pour définir le lieu autour de la destination principale.
3	Sélectionnez pour définir le lieu de votre choix. Sélectionnez " Saisir une location " pour entrer le numéro dans la rue, la rue, la ville ou l'appellation du lieu, puis sélectionnez " OK ".
4	Sélectionnez pour utiliser un point sur la carte comme lieu choisi. Sélectionnez le point de votre choix sur la carte.

- 4 Vérifiez que l'image est affichée.

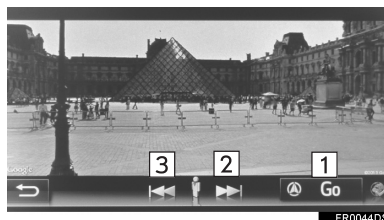

N°	Fonction
1	Sélectionnez pour calculer l'itinéraire.
2	Sélectionnez pour afficher l'image suivante.
3	Sélectionnez pour afficher l'image précédente.

- Le nombre d'images affichables par lieu est de 6 au maximum.

INFORMATION

- Vous pouvez également sélectionner la fonction Street View depuis les écrans suivants:
 - Écran de départ du guidage sur itinéraire (→P.205)
 - Écran de résultat d'une recherche en ligne (→P.261)
- Cette fonction n'est pas disponible pendant la marche du véhicule.

*: Système de Navigation uniquement

2. SERVICE CONNECTÉ

5. Panoramio*

Vous pouvez afficher les images disponibles sur le réseau, ainsi que les commentaires associés et autres informations.

- 1 Affichez l'écran du menu "Toyota online". (→P.242)
- 2 Sélectionnez "Panoramio".



- 3 Sélectionnez l'option de votre choix pour rechercher un point.

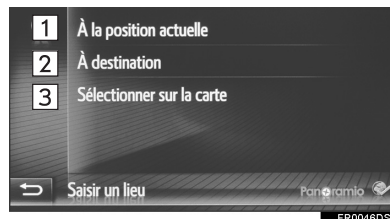

N°	Fonction
1	Sélectionnez pour utiliser la position actuelle comme lieu choisi.
2	Sélectionnez pour définir le lieu autour de la destination principale.
3	Sélectionnez pour utiliser un point sur la carte comme lieu choisi.

- 4 Sélectionnez l'image de votre choix.

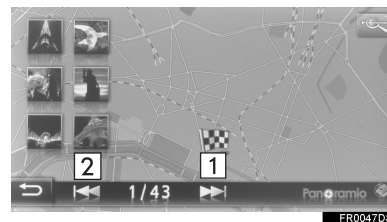

N°	Fonction
1	Sélectionnez pour afficher l'image suivante.
2	Sélectionnez pour afficher l'image précédente.

- Vous pouvez faire défiler la carte jusqu'au point de votre choix.

- 5 Vérifiez qu'une image est affichée.

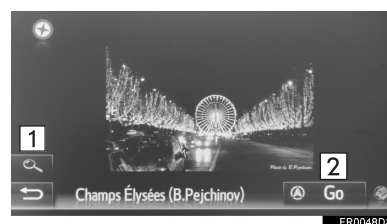

N°	Fonction
1	Sélectionnez pour afficher des informations détaillées sur le point sélectionné.
2	Sélectionnez pour calculer l'itinéraire.

INFORMATION

- Cette fonction n'est pas disponible pendant la marche du véhicule.

9

APPLICATION

*: Système de Navigation uniquement

2. SERVICE CONNECTÉ

6. CHARGEMENT DE PDI/D'ITINÉRAIRES*

Des PDI et des itinéraires peuvent être ajoutés au moyen de téléchargements sur le site portail de Toyota. Ils sont enregistrés dans la liste "Enregistrés" sur l'écran "Mes destinations". (→P.219)

TÉLÉCHARGEMENT VIA UN TÉLÉPHONE PORTABLE

- 1 Affichez l'écran de menu "Navigation" et sélectionnez "**Saisir destination**". (→P.180)
- 2 Sélectionnez l'onglet "**Avancé**".
- 3 Sélectionnez "**Charger POI et itinéraires du serveur**".

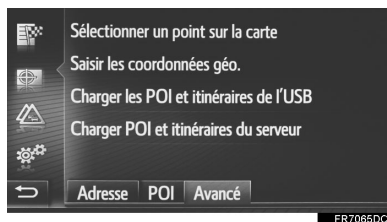

- 4 Vérifiez qu'un écran de chargement des données s'affiche.
 - 5 Vérifiez qu'un écran de confirmation s'affiche lorsque l'opération est terminée.
- L'entrée est enregistrée dans la liste "Enregistrés" sur l'écran "Mes destinations". (→P.219)

INFORMATION

- Le téléchargement risque de ne pas être effectué correctement dans les cas suivants:
 - Véhicules sans système d'accès intelligent et de démarrage: Le contact du moteur est placé sur la position "LOCK" pendant le téléchargement.
 - Véhicules avec système d'accès intelligent et de démarrage: Si le contact du moteur est désactivé pendant le téléchargement.
- Si la fonction "**Téléch. auto. des POI et itinéraires**" est activée, les PDI et les itinéraires du serveur sont téléchargés automatiquement. (→P.153)
- Si le nombre maximum de contacts pouvant être enregistrés a été atteint, un écran de confirmation apparaît. Supprimez le(s) contact(s) pour libérer de l'espace pour le(s) nouveau(x) contact(s). (→P.89, 225)

TÉLÉCHARGEMENT À PARTIR D'UNE CLÉ USB

Pour des détails sur le téléchargement à partir d'une clé USB. (→P.223)

*: Système de Navigation uniquement

2. SERVICE CONNECTÉ

7. UTILISATION D'UNE APPLICATION À L'AIDE DU SERVICE CONNECTÉ*

TÉLÉCHARGEMENT D'UNE APPLICATION DANS LE SYSTÈME

Pour télécharger une application, une clé USB contenant les données de l'application est nécessaire. Pour des détails sur une application, reportez-vous au site portail de Toyota (www.my.toyota.eu).

- 1 Ouvrez le cache du port USB/AUX.

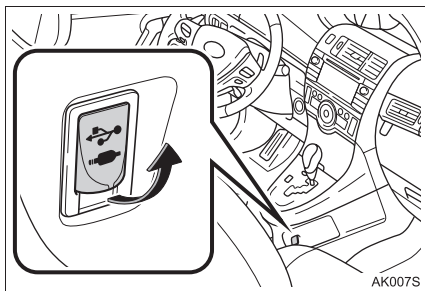

- 2 Connectez une clé USB.
- 3 Sélectionnez **“Oui”** lorsque l'écran de confirmation apparaît.
- 4 Sélectionnez **“Saisir le mot de passe”** puis entrez la clé de licence.
 - Si la clé de licence n'est pas valide, l'application n'est pas téléchargée.
- 5 Appuyez sur **“Confirmer”**.
- 6 Vérifiez que l'écran de mise à jour s'affiche.

INFORMATION

- Le téléchargement risque de ne pas être effectué correctement dans les cas suivants:
 - Véhicules sans système d'accès intelligent et de démarrage: Le contact du moteur est placé sur la position **“LOCK”** pendant le téléchargement.
 - Véhicules avec système d'accès intelligent et de démarrage: Si le contact du moteur est désactivé pendant le téléchargement.
 - Si la clé USB est retirée avant que le téléchargement ne soit terminé

*: Système de Navigation uniquement

UTILISATION D'UNE APPLICATION

Pour tout complément d'information sur l'utilisation de l'application téléchargée, connectez-vous sur www.my.toyota.eu.

- 1 Affichez l'écran de menu "Toyota online". (→P.242)
- 2 Sélectionnez l'application souhaitée.

PARAMÉTRAGE D'UNE APPLICATION

- 1 Affichez l'écran de menu "Toyota online". (→P.242)
- 2 Sélectionnez  à côté de l'application souhaitée.

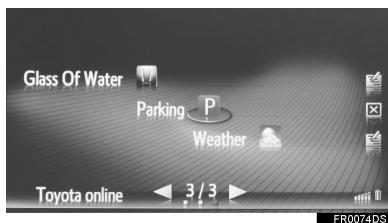

- Sélectionnez  pour fermer l'application.

- 3 Vérifiez que l'écran d'options d'application s'affiche.



N°	Fonction
1	Affiche des informations relatives à l'application.
2	Si la case à cocher a été activée, l'application démarre automatiquement une fois que ce système est activé.
3	Sélectionnez pour supprimer l'application.



INDEX

1
2
3
4
5
6
7
8
9

INDEX ALPHABÉTIQUE

A

AAC	38, 72, 75
Adresse	199
AF (fréquence de remplacement).....	34
Affichage de la liste des changements de direction	215
Affichage des informations relatives à l'itinéraire.....	214
Ajout et modification des étapes.....	212
AM	30
Appel PDI	95
Appel sur un téléphone Bluetooth®	91
Appel PDI.....	95
Bouton d'écran SOS	95
Composition.....	91
Liste de contacts	92
Listes d'appels	94
Message court	94
Répertoire téléphonique.....	93
Application	242
Arrêt du guidage d'itinéraire.....	212
Audio Bluetooth®	58
Connexion	62
Écoute	63
Options.....	63
Panneau/écran de commande.....	58
Audio.....	26
Activation/désactivation du système	27
Changement de source audio	28
Fonctionnement de base.....	27
Insertion ou éjection d'un disque.....	28
Port USB/AUX.....	29
AUX	55
Panneau/écran de commande	55
Avant l'utilisation du service connecté	258
Compte de site portail	259
Processus d'accès	259



B

Blocage de la route à parcourir 215
Bluetooth® 58, 79, 130, 138
Bouton d'écran SOS 95

C

Calendrier 249
Carte 184
Catégorie de PDI 200
CD 38
 Lecture d'un disque MP3/WMA/AAC 41
 Lecture d'un CD audio 41
 Options 42
 Panneau/écran de commande 38
Chargement de PDI/d'itinéraire 268
 Clé USB 268
 Téléphone portable 268
Clé USB 43
 Lecture d'une clé USB 47
 Options 48
 Panneau/écran de commande 43

Commande/microphone de téléphone 84
Commandes au volant 65
Composition 91
Composition d'un deuxième numéro 100
Configuration 122
Connexion à internet 142
 Configuration rapide d'une
 connexion à internet 152
Consommation de carburant 118
 Enregistrement précédent 119
 Informations relatives au trajet 119
Contacts 92
Contacts mémorisés 228
 Envoi à une clé USB 228
 Restauration à partir d'une clé USB 229
Contournement d'un segment sur
 l'itinéraire 217
Conversation au moyen d'un téléphone
 Bluetooth® 98
 Composition d'un deuxième numéro... 100
 Envoi de tonalités 99
 Volume du récepteur 101
Coordonnées 203



INDEX ALPHABÉTIQUE

D

DAB	30
Destinations précédentes	198
Diaporama de photos	245
Affichage des photos	245
Direction du véhicule en haut	186
Disques CD-R et CD-RW	74
Défilement de la carte	199

E

E-mail	247
Réception	247
Vérification	248
Écran de carte	179, 184
Configurations	186
Défilement de la carte	185
Position actuelle du véhicule	184
Écran de guidage d'itinéraire	208
Écran de liste	21
Écran de menu de navigation	180

Enregistrement d'une entrée	87, 219
Affichage et modification	89
Enregistrement	87, 219
Envoi à la clé USB	90
Envoi de tonalités	99

F

Fichier (audio)	72
FM	30
Fonctionnement de l'écran tactile	19
Écran de liste	21
Écran de saisie	20

G

Guidage d'itinéraire	205
Démarrage	205
Réglage	206
Guidage vocal	209



H	
Heure d'arrivée	208

I	
Icones de carte	188
Icones de PDI	189
Informations relatives aux icones.....	188
Icones de PDI	189
Index des fonctions du système	14
Index des fonctions du système de navigation.....	182
Informations relatives à l'entrée.....	225
Informations relatives au	
fonctionnement audio.....	67
Disques CD-R et CD-RW.....	74
Fichier (audio).....	72
iPod.....	69
Lecteur et disques CD	70
Radio.....	67
Termes.....	75

Informations relatives aux icones	188
Insertion ou éjection d'un disque	28
iPod.....	49, 69
Audio.....	53
Options.....	54
Panneau/écran de commande.....	49
Itinéraire mémorisé	219

L	
Lecteur et disques CD	70
Liste de contacts.....	92
Liste des changements de direction	215
Listes d'appels.....	94



INDEX ALPHABÉTIQUE

M

Manipulation de l'écran tactile	18
Message court	94, 102
Envoi	104
Lecture des messages courts reçus	102, 103
Réception	102
Messages de circulation	193
MirrorLink™	251
Mises à jour de la base de données de navigation	240
Modification de l'itinéraire	211
Affichage de la liste des changements de direction	215
Affichage des informations relatives à l'itinéraire	214
Ajout et modification des étapes	212
Arrêt du guidage d'itinéraire	212
Blocage de la route à parcourir	215
Contournement d'un segment sur l'itinéraire	216
Nouveau calcul en fonction des messages de circulation	218
Moteur de recherche	264
MP3	38, 72, 75

N

Navigation	174
Nord en haut	186
Nouveau calcul en fonction des messages de circulation	218

P

Panoramio	267
Paramètres audio	156
Paramètres Bluetooth®	130, 139
Activation/désactivation de la fonction	130, 139
Affichage de l'état	135, 145
Jumelage d'un dispositif Bluetooth®	131, 140
Paramètres détaillés du dispositif Bluetooth®	136, 146
Profils	134, 144
Paramètres d'affichage	127
Affichage de la caméra	129
Mode jour	128
Paramètres de carte	230
Paramètres de compte web Toyota	152
Paramètres de téléphone	155
Paramètres de volume	126

Paramètres des messages de circulation	234	RDS (système de décodage d'informations routières).....	34
Paramètres d'itinéraire	233	Recherche d'une destination	197
Paramètres du véhicule	158	Adresse	199
Paramètres généraux	124	Carte	203
PDI.....	200	Coordonnées.....	203
Photo	245	Destinations précédentes.....	198
Point mémoire	219	PDI	200
Points enregistrés.....	198	Points enregistrés	198
Port AUX.....	29	Répertoire téléphonique.....	199
Port USB/AUX	29	Recherche en ligne.....	261
Position actuelle du véhicule	184	Détails de PDI	264
Préférence d'itinéraire	233	Sélection d'un moteur de recherche ...	264
R			
Radio	30, 67	Réception d'appels sur un téléphone Bluetooth®	97
Options.....	36	Répertoire téléphonique	85, 93, 199
Panneau/écran de commande.....	30		
Préréglage d'une station	33		
RDS (système de décodage d'informations routières).....	34		
Syntonisation	33		

INDEX ALPHABÉTIQUE

S

Service connecté.....	254
SMS.....	102
Street View.....	266
Suppression des données personnelles.....	126
Syntonisation.....	33
Système de commande vocale.....	114
Système de moniteur de vue arrière.....	160
Caméra.....	165
Lignes de guidage.....	162
Écran.....	164
Système mains libres.....	83
Commande/microphone de téléphone.....	84
Connexion du téléphone Bluetooth®.....	86
Répertoire téléphonique.....	85
Vente de votre véhicule.....	85

T

TA (informations routières).....	35
Temps de trajet.....	208
Toyota Eurocare.....	252
Enregistrement d'un pays.....	252
Utilisation de Toyota eurocare.....	253
Téléchargement d'application.....	269
Fonctionnement d'une application.....	270
Téléchargement d'une application.....	269
Téléphone Bluetooth®.....	80
Téléphone portable.....	80
Téléphone.....	80

V

Vitesse moyenne.....	119
Vue d'ensemble des boutons.....	16

W

Wi-Fi®.....	148
Conseils d'utilisation.....	151
WMA.....	38, 72, 75

Informations relatives à la base de données de carte

CONDITIONS D'UTILISATEUR FINAL

Les données ("Data") sont fournies pour votre usage personnel et interne uniquement et non pour la revente. Elles sont est protégées par copyright, et sont assujetties aux modalités et conditions suivantes qui sont acceptées par vous, d'une part, et Harman ("Harman") et ses concessionnaires de licence (y compris leurs propres concessionnaires et fournisseurs) d'autre part.

© 2011 NAVTEQ B.V., © Bundesamt für Eich- und Vermessungswesen, © EuroGeographics, source: © IGN 2009 – BD TOPO®, Die Grundlagendaten wurden mit

Genehmigung der zuständigen Behörden entnommen, Contains Ordnance Survey data © Crown copyright and database right 2010 Contains Royal Mail data © Royal Mail copyright and database right 2010, Copyright Geomatics Ltd., Copyright © 2003;

Top-Map Ltd., La Banca Dati Italiana è stata prodotta usando quale riferimento anche cartografia numerica ed al tratto prodotta e fornita dalla Regione Toscana., Copyright © 2000; Norwegian Mapping Authority, Source: IgeoE – Portugal, Información geográfica propiedad del CNIG, Based upon electronic data Ó National Land Survey Sweden., Topografische Grundlage: Ó Bundesamt für Landestopographie.. All rights reserved.

TERMES ET CONDITIONS

VEUILLEZ LIRE ATTENTIVEMENT CE CONTRAT DE LICENCE A L'USAGE DE L'UTILISATEUR FINAL AVANT D'UTILISER LA BASE DE DONNEES NAVTEQ

NOTE POUR L'UTILISATEUR

CECI EST UN CONTRAT DE LICENCE – ET NON UN CONTRAT DE VENTE – ENTRE VOUS ET LA SOCIETE NAVTEQ B.V. POUR VOTRE COPIE DE LA BASE DE DONNEES NAVIGABLE DE NAVTEQ Y COMPRIS LE LOGICIEL QUI Y EST ASSOCIE, LE SUPPORT ET LA DOCUMENTATION IMPRIMEE EXPLICATIVE PUBLIEE PAR NAVTEQ (COLLEC-TIVEMENT DESIGNES PAR "LA BASE DE DONNEES"). EN UTILISANT LA BASE DE DONNEES, VOUS ACCEPTEZ LES TERMES ET CONDITIONS DE CE CONTRAT DE LICENCE POUR L'UTILISATEUR FINAL ("CONTRAT"). SI VOUS N'ACCEPTEZ PAS LES TERMES DE CE CONTRAT, VEUILLEZ RETOURNER À VOTRE FOURNISSEUR, DANS LES MEILLEURS DELAIS, LA BASE DE DONNEES AINSI QUE TOUS LES ELEMENTS QUI L'ACCOMPAGNENT AFIN D'EN OBTENIR LE REMBOURSEMENT.

PROPRIETE

La Base de données ainsi que les droits de propriété intellectuelle et les droits d'auteur ou les droits voisins qui y sont attachés sont détenus par NAVTEQ ou par ses concédants de licences. La propriété du support contenant la Base de données est conservée par NAVTEQ et/ou votre fournisseur jusqu'à ce que vous ayez intégralement payé les sommes dues à NAVTEQ et/ou à votre fournisseur conformément au présent Contrat ou à tout autre contrat similaire aux termes duquel les biens vous ont été remis.

CONCESSION DE LICENCE

NAVTEQ vous concède une licence non exclusive d'utilisation de la Base de données pour votre usage personnel ou, le cas échéant, pour un usage professionnel interne. Cette licence ne comprend pas le droit de concéder des sous-licences.

LIMITES SUR L'UTILISATION

L'utilisation de la Base de données est limitée au système spécifique pour lequel elle a été créée. A l'exception des dispositions expressément prévues par la loi (par exemple, les dispositions des législations nationales transposant les Directives européennes 91/250 portant sur les logiciels et 96/9 portant sur les Bases de données), vous n'êtes pas autorisé à extraire ou à réutiliser une ou plusieurs parties substantielles du contenu de la Base de données, ni à reproduire, copier, modifier, adapter, traduire, désassembler, décompiler, pratiquer l'ingénierie inverse d'une quelconque partie de la Base de données. Si vous souhaitez obtenir des informations nécessaires à l'interopérabilité conformément aux dispositions (du Code de la propriété intellectuelle après transposition) de la Directive européenne sur les logiciels, vous devrez laisser à NAVTEQ la possibilité de vous fournir lesdites informations, dans des délais et conditions raisonnables, y compris au regard des frais, qui seront déterminés par NAVTEQ.

TRANSFERT DE LICENCE

Vous n'êtes pas autorisé à transférer la Base de données à des tiers, sauf lorsqu'elle est installée dans le système pour lequel elle a été créée ou dans le cas où vous ne conserveriez aucune copie de la Base de données et à condition que le cessionnaire accepte les termes et conditions du présent Contrat et confirme cette acceptation par écrit à NAVTEQ. Les coffrets de disques ne peuvent être transférés ou vendus que complets, tels que fournis par NAVTEQ, et non en disques séparés.

GARANTIE LIMITEE

NAVTEQ garantit que, sous réserve des Avertissements prévus ci-dessous, pour une période de 12 mois à compter de la date d'acquisition de votre copie de la Base de données, cette dernière fonctionnera pour l'essentiel conformément aux Critères de précision et d'exhaustivité de NAVTEQ en vigueur à la date d'acquisition de la Base de données; Ces critères sont disponibles auprès de NAVTEQ sur votre demande. Si la Base de données ne fonctionne pas conformément à cette garantie limitée, NAVTEQ s'efforcera, dans une limite raisonnable, de réparer ou de remplacer votre copie non conforme de la Base de données. Si ces efforts ne permettent pas d'obtenir que la Base de données fonctionne conformément aux garanties prévues aux présentes, vous aurez la possibilité, soit d'obtenir un remboursement raisonnable du prix que vous avez payé pour la Base de données, soit de résilier le présent Contrat. Ceci constitue le seul engagement de responsabilité de NAVTEQ et votre seul recours à l'encontre de NAVTEQ. A l'exception des dispositions expresses du présent paragraphe, NAVTEQ ne donne aucune garantie et ne fait aucune déclaration concernant l'utilisation ou les résultats de l'utilisation de la Base de données en ce qui concerne son exactitude, sa précision, sa fiabilité ou toute autre qualité.

NAVTEQ ne garantit pas que la Base de données est ou sera exempte de toute erreur. Aucune information ou conseil oral ou écrit fournis par NAVTEQ, votre fournisseur ou une quelconque autre personne ne saurait constituer une garantie ni engager NAVTEQ ou accroître le champ de la garantie limitée décrite ci-dessus. La garantie limitée prévue dans le présent Contrat est sans préjudice des droits dont vous pouvez bénéficier en vertu de la garantie légale contre les vices cachés.

Si vous n'avez pas directement acquis la Base de données auprès de NAVTEQ, vous pouvez bénéficier, selon les textes en vigueur dans votre pays, de droits à l'égard de la personne auprès de laquelle vous avez acquis la Base de données en plus des droits ci-dessus concédés par NAVTEQ. La garantie de NAVTEQ prévue ci-dessus n'affectera pas ces droits. Vous êtes autorisé à vous prévaloir de tels droits en plus de ceux accordés par la présente garantie.

LIMITE DE RESPONSABILITE

Le prix de la Base de données n'inclut aucune considération relative à la contrepartie d'un quelconque risque lié à des dommages indirects ou consécutifs ou à des dommages directs illimités pouvant survenir à l'occasion de votre utilisation de la Base de données. Par conséquent, NAVTEQ ne sera en aucun cas responsable des dommages consécutifs ou indirects y compris, notamment, la perte de profit, de données ou l'impossibilité d'utiliser la Base de données, subis par vous ou tout tiers, résultant de votre utilisation de la Base de données, et ceci, que l'action soit intentée sur un fondement contractuel ou délictuel ou fondée sur une garantie, même si NAVTEQ a été avisé de l'éventualité de tels dommages. En tout état de cause, la responsabilité de NAVTEQ pour tout dommage direct sera limitée au prix de votre copie de la Base de données.

LA GARANTIE LIMITEE AINSI QUE LA LIMITATION DE RESPONSABILITE PREVUES DANS LE PRESENT CONTRAT SONT SANS PREJUDICE DE VOS DROITS SI VOUS AVEZ ACQUIS LA BASE DE DONNEES DANS UN CADRE AUTRE QUE PROFESSIONNEL.

AVERTISSEMENTS

La Base de données peut contenir des informations rendues incomplètes ou inexactes au cours du temps ou en raison des modifications des circonstances, des sources utilisées et de la nature de la collecte de données géographiques complètes; tous ces facteurs peuvent entraîner des résultats incorrects.

La Base de données ne contient ou ne reflète aucune information sur, notamment, la sécurité du voisinage, la proximité de services de police ou d'assistance d'urgence, les travaux de construction, la fermeture de routes ou de voies de circulation, les limitations de vitesse et autres restrictions concernant les automobiles, la déclivité ou le degré d'inclinaison des routes, les limitations de hauteur, de poids ou autres restrictions concernant les ponts, les conditions de circulation routière, les événements particuliers, les embouteillages routiers ou les durées de voyage.

LOI APPLICABLE

Ce contrat est régi par le droit du pays dans lequel vous résidez lors de l'acquisition de la Base de données. Si à ce moment vous résidez en dehors de l'Union européenne ou de la Suisse, le droit applicable sera celui en vigueur dans le pays de l'Union européenne ou en Suisse si vous avez acquis la Base de données dans l'un de ces pays. Dans tous les autres cas, ou si le pays dans lequel vous avez acquis la Base de données ne peut être déterminé, le droit des Pays-Bas sera applicable. Le tribunal compétent du ressort dans lequel vous résidez le jour où vous avez fait l'acquisition de la Base de données sera seul compétent pour tout litige découlant de ou en relation avec ce contrat, sans préjudice pour NAVTEQ du droit d'intenter une action devant le tribunal du lieu de votre résidence au moment du litige.

Certification



Declaration of Conformity (DoC)

Hereby, Panasonic Corporation, declares that this Bluetooth Module ASSY (YEAP01B918/YEAP01A727) is in compliance with the essential requirements and other relevant provisions of Directive 1999/5/EC.

The latest original "DECLARATION of CONFORMITY" (DoC) is available at the address stated.

[DoC Website address]

<http://www.ptc.panasonic.de/>

(To see the Doc for the product's component, input the product search number: YEAP01B918/YEAP01A727)

С настоящето, Panasonic Corporation, декларира, че YEAP01B918/YEAP01A727 е в съответствие със съществените изисквания и другите приложими разпоредби на Директива 1999/5/EC.
Panasonic Corporation tímto prohlašuje, že tento YEAP01B918/YEAP01A727 je ve shodě se základními požadavky a dalšími příslušnými ustanoveními směrnice 1999/5/ES.
Undertegnede Panasonic Corporation erklærer herved, at følgende udstyr YEAP01B918/YEAP01A727 overholder de væsentlige krav og øvrige relevante krav i direktiv 1999/5/EF.
Hierbij verklaart Panasonic Corporation dat het toestel YEAP01B918/YEAP01A727 in overeenstemming is met de essentiële eisen en de andere relevante bepalingen van richtlijn 1999/5/EG.
Hereby, Panasonic Corporation, declares that this YEAP01B918/YEAP01A727 is in compliance with the essential requirements and other relevant provisions of Directive 1999/5/EC.
Käesolevaga kinnitab Panasonic Corporation seadme YEAP01B918/YEAP01A727 vastavust direktiivi 1999/5/EÜ põhinõuetele ja nimetatud direktiivist tulenevatele teistele asjakohastele sätetele.
Panasonic Corporation vakuuttaa täten että YEAP01B918/YEAP01A727 tyyppinen laite on direktiivin 1999/5/EY oleellisten vaatimusten ja sitä koskevien direktiivin muiden ehtojen mukainen.
Par la présente Panasonic Corporation déclare que l'appareil YEAP01B918/YEAP01A727 est conforme aux exigences essentielles et aux autres dispositions pertinentes de la directive 1999/5/CE.
Hiermit erklärt Panasonic Corporation, dass sich das Gerät YEAP01B918/YEAP01A727 in Übereinstimmung mit den grundlegenden Anforderungen und den übrigen einschlägigen Bestimmungen der Richtlinie 1999/5/EG befindet.
ΜΕ ΤΗΝ ΠΑΡΟΥΣΑ Panasonic Corporation ΔΗΛΩΝΕΙ ΟΤΙ YEAP01B918/YEAP01A727 ΣΥΜΜΟΡΦΩΝΕΤΑΙ ΠΡΟΣ ΤΙΣ ΟΥΣΙΩΔΕΙΣ ΑΠΑΙΤΗΣΕΙΣ ΚΑΙ ΤΙΣ ΛΟΙΠΕΣ ΣΧΕΤΙΚΕΣ ΔΙΑΤΑΞΕΙΣ ΤΗΣ ΟΔΗΓΙΑΣ 1999/5/ΕΚ.
Alulírott, Panasonic Corporation nyilatkozom, hogy a YEAP01B918/YEAP01A727 megfelel a vonatkozó alapvető követelményeknek és az 1999/5/EC irányelv egyéb előírásainak.
Con la presente Panasonic Corporation dichiara che questo YEAP01B918/YEAP01A727 è conforme ai requisiti essenziali ed alle altre disposizioni pertinenti stabilite dalla direttiva 1999/5/CE.

Ar šo Panasonic Corporation deklarē, ka YEAP01B918/YEAP01A727 atbilst Direktīvas 1999/5/EK būtiskajām prasībām un citiem ar to saistītajiem noteikumiem.
Šiuo Panasonic Corporation deklaruoja, kad šis YEAP01B918/YEAP01A727 atitinka esminius reikalavimus ir kitas 1999/5/EB Direktyvos nuostatas.
Hawnhekk, Panasonic Corporation, jiddikjara li dan YEAP01B918/YEAP01A727 jikkonforma mal-ħtiġġijiet essenzzjali u ma provvedimenti oħrajn relevanti li hemm fid-Direttiva 1999/5/EC.
Niniejszym Panasonic Corporation oświadcza, że YEAP01B918/YEAP01A727 jest zgodny z zasadniczymi wymogami oraz pozostałymi stosownymi postanowieniami Dyrektywy 1999/5/EC.
Panasonic Corporation declara que este YEAP01B918/YEAP01A727 está conforme com os requisitos essenciais e outras disposições da Directiva 1999/5/CE.
Prin prezenta, Panasonic Corporation, declară că aparatul YEAP01B918/YEAP01A727 este în conformitate cu cerințele esențiale și cu alte prevederi pertinente ale Directivei 1999/5/CE.
Panasonic Corporation týmto vyhlasuje, že YEAP01B918/YEAP01A727 splňa základné požiadavky a všetky príslušné ustanovenia Smernice 1999/5/ES.
Panasonic Corporation izjavlja, da je ta YEAP01B918/YEAP01A727 v skladu z bistvenimi zahtevami in ostalimi relevantnimi določili direktive 1999/5/ES.
Por medio de la presente Panasonic Corporation declara que el YEAP01B918/YEAP01A727 cumple con los requisitos esenciales y cualesquiera otras disposiciones aplicables o exigibles de la Directiva 1999/5/CE.
Härmed intygar Panasonic Corporation att denna YEAP01B918/YEAP01A727 står i överensstämmelse med de väsentliga egenskapskrav och övriga relevanta bestämmelser som framgår av direktiv 1999/5/EG.
Hér með lýsir Panasonic Corporation yfir því að YEAP01B918/YEAP01A727 er í samræmi við grunnkröfur og aðrar kröfur, sem gerðar eru í tilskipun 1999/5/EC.
Panasonic Corporation erklærer herved at utstyret YEAP01B918/YEAP01A727 er i samsvar med de grunnleggende krav og øvrige relevante krav i direktiv 1999/5/EF.
Ovim , Panasonic Corporation, izjavlja da ovaj YEAP01B918/YEAP01A727 je usklađen sa bitnim zahtjevima i drugim relevantnim odredbama Direktive 1999/5/EC.
Nepermjet kesaj, Panasonic Corporation, deklaroj qe ky YEAP01B918/YEAP01A727 eshte ne pajtim me kerkesat thelbesore dhe dispozitat e tjera perkatese te Direktives 1999/5/EC.
Ovim Panasonic Corporation, izjavlja da je YEAP01B918/YEAP01A727 u skladu s bitnim zahtjevima drugim relevantnim odredbama Direktive 1999/5/EC.
Овим, Panasonic Corporation, изјављује да је овај YEAP01B918/YEAP01A727 је у складу са основним захтевима и другим битним одредбама Директиве 1999/5/ЕЦ.

Declaration of Conformity (DoC)



Hereby, Harman International, declares that this Navigation and Connectivity Box is in compliance with the essential requirements and other relevant provisions of Directive 1995/5/EC.

The latest original "DECLARATION of CONFORMITY" (DoC) may be obtained by submitting a written request to the mail address below.

Please include reference to 2nd Generation Toyota Touch&Go in the communication.

Mail address:

Harman/Becker Automotive Systems GmbH
Infotainment Marketing
Becker-Goering-Str. 16
D-76307 Karlsbad Germany

Nepermjet kesaj, Harman International, deklaroh qe ky Navigation and Connectivity Box eshte ne pajtim me kerkesat thelbesore dhe dispozitat e tjera perkatese te Direktives 1999/5/EC.
С настоящото, Harman International декларира, че Navigation and Connectivity Box е в съответствие със съществените изисквания и другите приложими разпоредби на Директива 1999/5/EC.
Ovim , Harman International, izjavljuje da ovaj Navigation and Connectivity Box je usklađen sa bitnim zahtjevima idrugim relevantnim odredbama Direktive 1999/5/EC.
Harman International tímto prohlašuje, že tento Navigation and Connectivity Box je ve shodě se základními požadavky a dalšími příslušnými ustanoveními směrnice 1999/5/ES.
Undertegnede Harman International erklærer herved, at følgende udstyr Navigation and Connectivity Box overholder de væsentlige krav og øvrige relevante krav i direktiv 1999/5/EF.

Hierbij verklaart Harman International dat het toestel Navigation and Connectivity Box in overeenstemming is met de essentiële eisen en de andere relevante bepalingen van richtlijn 1999/5/EG.
Hiermit erklärt Harman International, dass sich das Gerät Navigation and Connectivity Box in Übereinstimmung mit den grundlegenden Anforderungen und den übrigen einschlägigen Bestimmungen der Richtlinie 1999/5/EG befindet.
ΜΕ ΤΗΝ ΠΑΡΟΥΣΑ Harman International ΔΗΛΩΝΕΙ ΟΤΙ Navigation and Connectivity Box ΣΥΜΜΟΡΦΩΝΕΤΑΙ ΠΡΟΣ ΤΙΣ ΟΥΣΙΩΔΕΙΣ ΑΠΑΙΤΗΣΕΙΣ ΚΑΙ ΤΙΣ ΛΟΙΠΕΣ ΣΧΕΤΙΚΕΣ ΔΙΑΤΑΞΕΙΣ ΤΗΣ ΟΔΗΓΙΑΣ 1999/5/ΕΚ.
Hereby, Harman International, declares that this Navigation and Connectivity Box is in compliance with the essential requirements and other relevant provisions of Directive 1999/5/EC.
Käesolevaga kinnitab Harman International seadme Navigation and Connectivity Box vastavust direktiivi 1999/5/EÜ põhinõuetele ja nimetatud direktiivist tulenevatele teistele asjakohastele sätetele.
Harman International vakuuttaa täten että Navigation and Connectivity Box tyyppinen laite on direktiivin 1999/5/EY oleellisten vaatimusten ja sitä koskevien direktiivin muiden ehtojen mukainen.
Par la présente Harman International déclare que l'appareil Navigation and Connectivity Box est conforme aux exigences essentielles et aux autres dispositions pertinentes de la directive 1999/5/CE.
Alulírott, Harman International nyilatkozom, hogy a Navigation and Connectivity Box megfelel a vonatkozó alapvető követelményeknek és az 1999/5/EC irányelv egyéb előírásainak.
Hér með lýsir Harman International yfir því að Navigation and Connectivity Box er í samræmi við grunnkröfur og aðrar kröfur, sem gerðar eru í tilskipun 1999/5/EC
Con la presente Harman International dichiara che questo Navigation and Connectivity Box è conforme ai requisiti essenziali ed alle altre disposizioni pertinenti stabilite dalla direttiva 1999/5/CE.
Ar šo Harman International deklarē, ka Navigation and Connectivity Box atbilst Direktīvas 1999/5/EK būtiskajām prasībām un citiem ar to saistītajiem noteikumiem.

<p>Šiuo Harman International deklaruoja, kad šis Navigation and Connectivity Box atitinka esminius reikalavimus ir kitas 1999/5/EB Direktyvos nuostatas.</p>
<p>Hawnhekk, Harman International, jiddikjara li dan Navigation and Connectivity Box jikkonforma mal-ħtiġijiet essenzjali u ma provvedimenti oħrajn relevanti li hemm fid-Dirrettiva 1999/5/EC.</p>
<p>Ovim Harman International izjavuje de je Navigation and Connectivity Box u sklau s bitnim zahtjevima drugim relevantnim odredbama Direktive 1999/5/EC.</p>
<p>Harman International erklærer herved at utstyret Navigation and Connectivity Box er i samsvar med de grunnleggende krav og øvrige relevante krav i direktiv 1999/5/EF.</p>
<p>Niniejszym Harman International oświadcza, że Navigation and Connectivity Box jest zgodny z zasadniczymi wymogami oraz pozostałymi stosownymi postanowieniami Dyrektywy 1999/5/EC</p>
<p>Harman International declara que este Navigation and Connectivity Box está conforme com os requisitos essenciais e outras disposições da Directiva 1999/5/CE.</p>
<p>Prin prezenta, Harman International declară că aparatul Navigation and Connectivity Box respectă cerințele esențiale și alte prevederi relevante ale Directivei 1999/5/CE.</p>
<p>Harman International týmto vyhlasuje, že Navigation and Connectivity Box spĺňa základné požiadavky a všetky príslušné ustanovenia Smernice 1999/5/ES.</p>
<p>Harman International izjavlja, da je ta Navigation and Connectivity Box v skladu z bistvenimi zahtevami in ostalimi relevantnimi določili direktive 1999/5/ES.</p>
<p>Por medio de la presente Harman International declara que el Navigation and Connectivity Box cumple con los requisitos esenciales y cualesquiera otras disposiciones aplicables o exigibles de la Directiva 1999/5/CE.</p>
<p>Härmed intygar Harman International att denna Navigation and Connectivity Box står i överensstämmelse med de väsentliga egenskapskrav och övriga relevanta bestämmelser som framgår av direktiv 1999/5/EG.</p>