

YARIS  
HATCHBACK  
2 0 1 8



MANUEL MULTIMÉDIA  
DU PROPRIÉTAIRE

© 2017 TOYOTA MOTOR CORPORATION

Tous droits réservés. La présente publication ne peut être ni reproduite ni copiée, intégralement ou partiellement, sans le consentement écrit de Toyota Motor Corporation.

<b>1</b>	<b>ABRÉGÉ D'UTILISATION</b>	<b>9</b>
<b>2</b>	<b>FONCTION DE BASE</b>	<b>21</b>
<b>3</b>	<b>SYSTÈME AUDIO</b>	<b>51</b>
<b>4</b>	<b>SYSTÈME DE COMMANDE VOCALE</b>	<b>97</b>
<b>5</b>	<b>INFORMATIONS</b>	<b>109</b>
<b>6</b>	<b>SYSTÈME DE SURVEILLANCE PÉRIPHÉRIQUE</b>	<b>113</b>
<b>7</b>	<b>TÉLÉPHONE</b>	<b>123</b>
	<b>INDEX</b>	<b>163</b>

Pour tout complément d'information sur les équipements suivants, consultez le "Manuel du propriétaire".

- Consommation de carburant
- Paramètres de personnalisation du véhicule

# Introduction

## MANUEL D'UTILISATION MULTIMÉDIA

Le présent manuel explique comment utiliser le système multimédia. Veuillez lire ce manuel avec attention pour l'utiliser comme il convient. Conservez toujours ce manuel à bord de votre véhicule.

Sachez qu'il peut arriver dans certains cas que le présent manuel soit différent dans son contenu de ce qu'affiche le système multimédia, notamment après que le logiciel du système ait été mis à jour.

**TOYOTA MOTOR CORPORATION**

## INFORMATIONS IMPORTANTES SUR LE PRÉSENT MANUEL

Pour des raisons de sécurité, ce manuel souligne par les symboles suivants les points qui demandent une attention particulière.

### AVERTISSEMENT

- Cette mention signale un danger susceptible d'entraîner une blessure corporelle si elle n'est pas respectée. Vous êtes informé de ce que vous devez faire ou ne pas faire pour réduire les risques de blessure corporelle pour vous-même ou autrui.

### NOTE

- Cette mention signale un danger susceptible de causer des dommages au véhicule ou à ses équipements si elle n'est pas respectée. Vous êtes informé de ce que vous devez faire ou ne pas faire pour éviter ou limiter les risques de dommages matériels causés à votre véhicule et ses équipements.

## SYMBOLES UTILISÉS DANS LES ILLUSTRATIONS



### Symbole de sécurité

Le symbole du cercle barré signifie "À ne pas faire", "Il est interdit de" ou encore "À éviter".

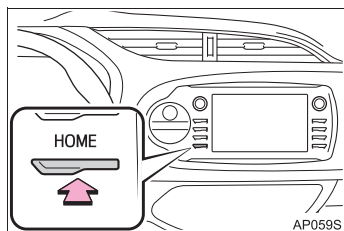

### Flèches indiquant des opérations

- ➔ Indique l'action (pousser, tourner, etc.) à effectuer pour manœuvrer les boutons et autres commandes.

## COMMENT LIRE CE MANUEL

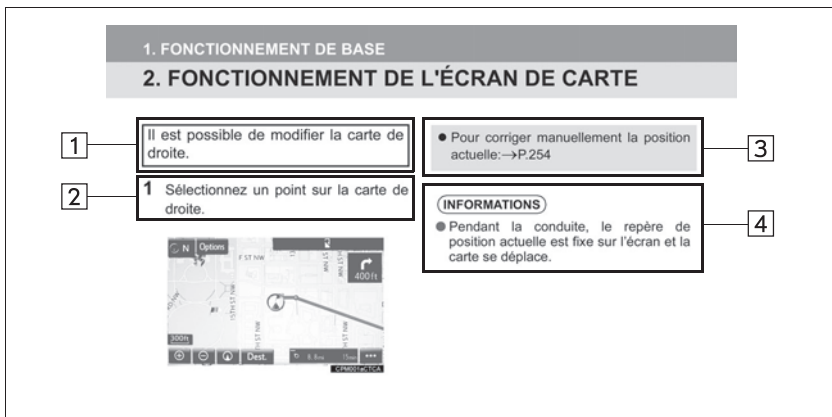

No.	Désignation	Description
1	Présentation de la fonction	La fonction est expliquée dans ses grandes lignes.
2	Détail des manipulations	La fonction est expliquée étape après étape.
3	Manipulations en rapport	Sont décrites des manipulations complémentaires à celles permettant d'utiliser la fonction.
4	Informations	Sont fournies des informations utiles à l'utilisateur.

## CONSIGNES DE SÉCURITÉ

Afin d'utiliser ce système de la manière la plus sûre qui soit, conformez-vous aux conseils de sécurité qui suivent.

N'utilisez aucune fonction de ce système au point qu'elle puisse vous distraire de votre conduite, aux dépens de la sécurité. La priorité absolue en matière de conduite automobile doit toujours être d'utiliser le véhicule dans un souci de sécurité. Pendant la conduite, veillez à respecter toutes les réglementations applicables de la circulation routière.

Avant d'utiliser ce système en conditions réelles, apprenez à vous en servir et à maîtriser son fonctionnement. Lisez en intégralité le Manuel du propriétaire afin de vous assurer que vous en comprenez le fonctionnement. Interdisez à quiconque d'utiliser ce système avant d'avoir lu et compris les instructions contenues dans ce manuel.

Pour votre sécurité, certaines fonctions peuvent être inaccessibles pendant la marche du véhicule. Les boutons indisponibles à l'écran sont affichés en grisé.



## AVERTISSEMENT

- Pour des raisons de sécurité, il est déconseillé au conducteur ou à la conductrice d'utiliser le système multimédia pendant qu'il ou elle est en train de conduire. Tout manque d'attention prêtée à la route et à la circulation peut avoir pour conséquence un accident.

**1 ABRÉGÉ D'UTILISATION**

**1. COMMANDES ET FONCTIONS..... 10**

PRÉSENTATION GÉNÉRALE DES  
COMMANDES..... 10

ÉCRAN "Apps"..... 12

ÉCRAN "Accueil"..... 14

ÉCRAN "Configuration"..... 18

**2 FONCTION DE BASE**

**1. INFORMATIONS DE BASE**

**AVANT L'UTILISATION..... 22**

ÉCRAN INITIAL..... 22

GESTES À L'ÉCRAN TACTILE..... 23

UTILISATION DE L'ÉCRAN TACTILE... 24

UTILISATION DE L'ÉCRAN "Accueil" ... 25

UTILISATION DE L'ÉCRAN "Apps"..... 26

RÉGLAGE DE L'ÉCRAN..... 27

**2. PARAMÈTRES Bluetooth® ..... 29**

DÉCLARATION/CONNEXION D'UN  
APPAREIL Bluetooth® ..... 29

CONFIGURATION Bluetooth®  
DÉTAILLÉE ..... 34

**3. AUTRES PARAMÈTRES ..... 41**

PARAMÈTRES GÉNÉRAUX..... 41

PARAMÈTRES VOCAUX..... 46

PARAMÈTRES DU VÉHICULE..... 47

PARAMÈTRES DU CONDUCTEUR..... 48

**3 SYSTÈME AUDIO**

**1. UTILISATION DE BASE..... 52**

ABRÉGÉ D'UTILISATION..... 52

QUELQUES PRINCIPES DE BASE..... 53

**2. UTILISATION DE LA RADIO ..... 57**

RADIO AM/FM..... 57

Radio par satellite XM..... 66

**3. UTILISATION DES MÉDIAS..... 72**

LECTEUR USB..... 72

iPod..... 76

Bluetooth® AUDIO..... 80

AUX..... 85

**4. COMMANDES AUDIO**

**À DISTANCE ..... 87**

COMMANDES AU VOLANT..... 87

**5. CONFIGURATION ..... 88**

PARAMÈTRES AUDIO..... 88

**6. CONSEILS D'UTILISATION**

**DU SYSTÈME AUDIO ..... 90**

INFORMATIONS UTILES À  
L'UTILISATION..... 90

**4 SYSTÈME DE COMMANDE VOCALE**

**1. UTILISATION DU SYSTÈME DE COMMANDE VOCALE..... 98**

SYSTÈME DE COMMANDE  
VOCALE..... 98

RECONNAISSANCE DU  
LANGAGE COURANT..... 103

LISTE DES COMMANDES..... 104

**2. UTILISATION DE MOBILE**

**ASSISTANT ..... 106**

MOBILE ASSISTANT..... 106

**5 INFORMATIONS**

**1. INFORMATIONS ..... 110**

RÉCEPTION DES INFORMATIONS  
MÉTÉO..... 110

RÉCEPTION DES INFORMATIONS  
CARTOGRAPHIQUES  
D'INFOS-TRAFIC..... 111

**6** **SYSTÈME DE SURVEILLANCE PÉRIPHÉRIQUE**

**1. SYSTÈME DE RÉTROVISION SUR ÉCRAN ..... 114**  
 SYSTÈME DE RÉTROVISION SUR ÉCRAN ..... 114  
 PRÉCAUTIONS AVEC LE SYSTÈME DE RÉTROVISION SUR ÉCRAN ..... 116  
 LES CHOSES À SAVOIR..... 121

**7** **TÉLÉPHONE**

**1. UTILISATION DU TÉLÉPHONE (SYSTÈME MAINS LIBRES POUR TÉLÉPHONES MOBILES) ..... 124**  
 ABRÉGÉ D'UTILISATION ..... 124  
 QUELQUES PRINCIPES DE BASE.... 125  
 APPEL AVEC LE TÉLÉPHONE Bluetooth® ..... 129  
 RÉCEPTION D'UN APPEL AVEC LE TÉLÉPHONE Bluetooth® ..... 136  
 CONVERSATION AVEC LE TÉLÉPHONE Bluetooth® ..... 137  
 FONCTION DE MESSAGERIE DU TÉLÉPHONE Bluetooth® ..... 140

**2. CONFIGURATION ..... 145**  
 PARAMÈTRES DE TÉLÉPHONE/MESSAGERIE..... 145

**3. QUE FAIRE SI... ..... 157**  
 DÉPANNAGE ..... 157

**INDEX**

**INDEX ALPHABÉTIQUE ..... 164**



## ABRÉGÉ D'UTILISATION

### 1 COMMANDES ET FONCTIONS

1. PRÉSENTATION GÉNÉRALE DES COMMANDES .....	10
2. ÉCRAN “Apps” .....	12
3. ÉCRAN “Accueil” .....	14
INDICATION D'ÉTAT .....	16
4. ÉCRAN “Configuration” .....	18

# 1. PRÉSENTATION GÉNÉRALE DES COMMANDES

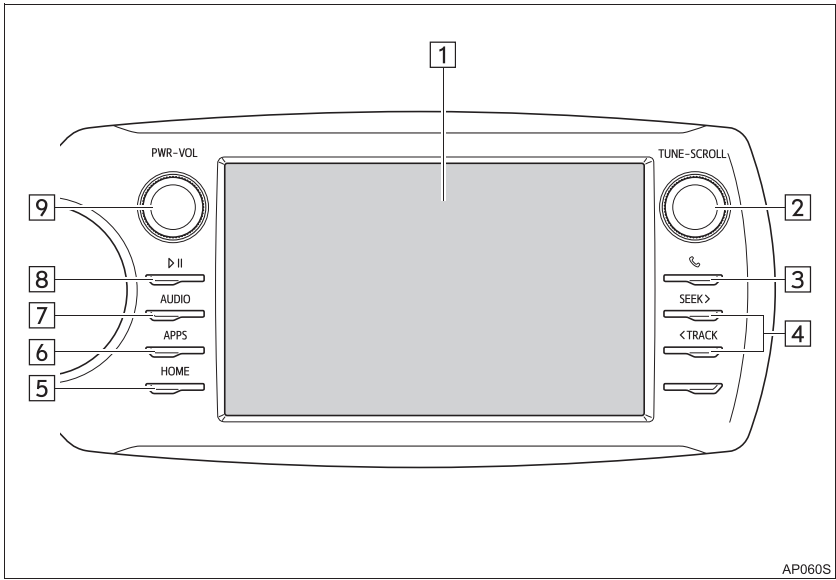

No.	Fonction	Page
1	En touchant l'écran du doigt, vous pouvez piloter les fonctions sélectionnées.	23
2	Tournez pour sélectionner une station de radio ou pour passer à la plage/au fichier suivant ou précédent. Vous pouvez également utiliser le bouton pour valider vos choix dans les écrans de liste, en appuyant dessus.	57, 66, 72, 76, 80
3	Appuyez pour accéder au système mains libres et aux applications Bluetooth®.	123
4	Appuyez pour rechercher une station de radio par exploration des fréquences en avant ou en arrière, ou pour accéder à la plage/au fichier de votre choix.	57, 66, 72, 76, 80
5	Appuyez pour afficher l'écran "Accueil".	14, 25
6	Appuyez pour afficher l'écran "Apps".	12, 26
7	Appuyez pour accéder au système audio. Le système audio se met en marche dans le dernier mode utilisé.	52, 53, 54
8	Appuyez pour mettre la musique en pause ou reprendre la lecture.	—
9	Appuyez pour allumer et éteindre le système audio et tournez pour régler le volume sonore.	53

## 2. ÉCRAN “Apps”

Appuyez sur le bouton “APPS” pour afficher l’écran “Apps”.

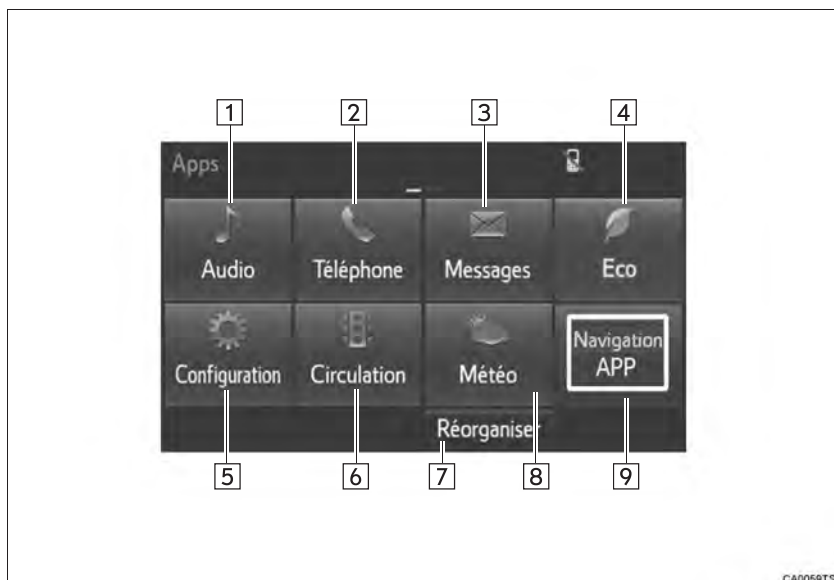

No.	Fonction	Page
1	Sélectionnez pour afficher l'écran de commande audio.	52
2	Sélectionnez pour afficher l'écran de commande du système mains libres.	124
3	Sélectionnez pour afficher l'écran "Messages".	140
4	Sélectionnez pour afficher l'écran de consommation de carburant.	"MANUEL DU PROPRIÉTAIRE"
5	Sélectionnez pour afficher l'écran "Configuration".	18
6*	Sélectionnez pour afficher les informations cartographiques d'infos-traffic.	111
7	Sélectionnez pour modifier l'ordre des applications.	26
8*	Sélectionnez pour afficher des informations météo.	110
9*	Si vous avez téléchargé une application de navigation de porte à porte sur un téléphone connecté, cette application est affichée et vous pouvez l'utiliser. Pour plus de détails, connectez-vous sur <a href="http://www.toyota.com/entune/">http://www.toyota.com/entune/</a> .	—

\*: Disponible dans les 48 états, au D.C. et en Alaska

## 3. ÉCRAN "Accueil"

Appuyez sur le bouton "HOME" pour afficher l'écran "Accueil".

L'écran "Accueil" peut afficher simultanément plusieurs écrans d'information, notamment le système audio et le système mains libres. Quand vous sélectionnez un écran, le système l'affiche en plein écran. Vous pouvez configurer l'écran "Accueil" afin de le scinder en trois parties ou en deux parties.

Pour plus de détails sur la configuration de l'écran "Accueil": → P.25

### ► Écran scindé en trois

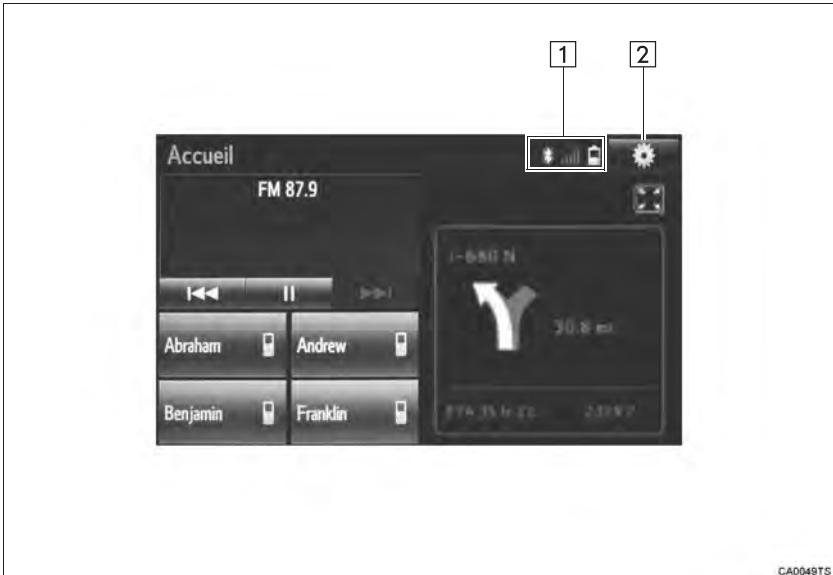

## ► Écran scindé en deux



CA0050TS

No.	Fonction	Page
1	Affiche l'indication d'état	16
2	Sélectionnez pour afficher l'écran "Configuration".	18

**INFORMATIONS**



- Vous pouvez afficher l'écran de l'application de navigation de porte à porte.





## INDICATION D'ÉTAT

L'état de la connexion Bluetooth®, ainsi que le niveau de réception et l'état de charge de la batterie du téléphone mobile, sont indiqués à la barre d'état. Cette barre d'état est affichée dans tous les modes.



FAV001bCTCA

No.	Témoins indicateurs	Conditions
1	L'état de connexion Bluetooth®	<p>   (Gris)            (Bleu)         </p> <p>           Connexion absente ↔ Médiocre ↔ Bonne         </p> <ul style="list-style-type: none"> <li>Le tableau de bord intègre une antenne dédiée à la connexion Bluetooth®. Il peut arriver que la connexion Bluetooth® se dégrade et que le système ne fonctionne pas quand vous utilisez un téléphone Bluetooth® dans les conditions et/ou les emplacements suivants: Le téléphone mobile est masqué par certains obstacles (notamment quand il est derrière le siège, dans la boîte à gants ou dans le rangement de console). Le téléphone mobile est en contact avec des matériaux métalliques ou en est recouvert.</li> <li>Laissez le téléphone Bluetooth® à un emplacement où la connexion Bluetooth® est de bonne qualité.</li> </ul>

No.	Témoins indicateurs	Conditions
2	Le niveau de réception	<div style="display: flex; justify-content: space-around; align-items: center;">   </div> <p>Médiocre ←————→ Excellent</p> <ul style="list-style-type: none"> <li>Le niveau de réception n'est pas toujours cohérent avec celui indiqué par le téléphone mobile. Selon le téléphone dont vous disposez, il est possible que le niveau de réception ne soit pas affiché.</li> <li>Quand le téléphone mobile est hors de la zone de couverture du réseau ou dans un lieu inaccessible des ondes radio, "No Service" s'affiche.</li> <li>"Rm" s'affiche quand vous recevez en zone d'itinérance. En itinérance, "Rm" s'affiche dans l'angle supérieur gauche de l'icône.</li> <li>Selon le type de téléphone dont vous disposez, il est possible que la zone de réception ne soit pas affichée.</li> </ul>
3	L'état de charge de la batterie	<div style="display: flex; justify-content: space-around; align-items: center;">   </div> <p>Vide ←————→ Plein</p> <ul style="list-style-type: none"> <li>L'état affiché n'est pas toujours cohérent avec celui indiqué par l'appareil Bluetooth®.</li> <li>Selon le type d'appareil Bluetooth® connecté, il est possible que l'état de charge de la batterie ne soit pas affiché.</li> <li>Ce système est dépourvu d'une fonction de charge.</li> </ul>

## 4. ÉCRAN “Configuration”

Il est possible de configurer les options de l'écran “Configuration”. Appuyez sur le bouton “**APPS**”, puis sélectionnez “**Configuration**” pour afficher l'écran “Configuration”.

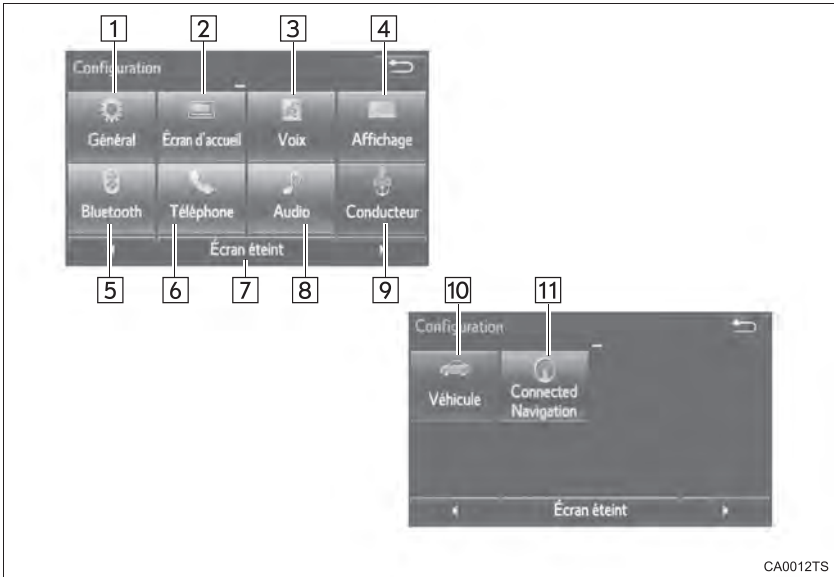

CA0012TS

No.	Fonction	Page
1	Sélectionnez pour changer les paramètres sélectionnés de langue, de sonorité des bips, de changement automatique d'écran, etc.	41
2	Sélectionnez pour personnaliser l'écran "Accueil".	25
3	Sélectionnez pour configurer les paramètres vocaux.	46
4	Sélectionnez pour régler le contraste et la luminosité des écrans.	27
5	Sélectionnez pour configurer les téléphones Bluetooth® et les appareils audio Bluetooth®.	34
6	Sélectionnez pour configurer les paramètres de son du téléphone, des contacts, des messages, etc.	145
7	Sélectionnez pour éteindre l'écran.	—
8	Sélectionnez pour configurer les paramètres radio et des médias externes.	88
9	Sélectionnez pour mettre en lien les paramètres du téléphone mobile du conducteur (présélections audio, langue, etc.).	48
10	Sélectionnez pour configurer les informations du véhicule.	"MANUEL DU PROPRIÉTAIRE"
11*	Sélectionnez pour changer le paramètre de message d'alerte d'utilisation des données du téléphone. (La navigation connectée est une application téléchargeable pour téléphone intelligent.)	—

\*: Disponible dans les 48 états, au D.C. et en Alaska



# 2

## FONCTION DE BASE

### 1 INFORMATIONS DE BASE AVANT L'UTILISATION

1. ÉCRAN INITIAL .....	22
2. GESTES À L'ÉCRAN TACTILE ....	23
3. UTILISATION DE L'ÉCRAN TACTILE .....	24
4. UTILISATION DE L'ÉCRAN "Accueil" .....	25
5. UTILISATION DE L'ÉCRAN "Apps" .....	26
6. RÉGLAGE DE L'ÉCRAN .....	27

### 2 PARAMÈTRES Bluetooth®

1. DÉCLARATION/CONNEXION D'UN APPAREIL Bluetooth® .....	29
DÉCLARATION D'UN TÉLÉPHONE Bluetooth® POUR LA PREMIÈRE FOIS .....	29
DÉCLARATION D'UN LECTEUR AUDIO Bluetooth® POUR LA PREMIÈRE FOIS .....	30
PROFILS .....	31
CERTIFICATION .....	33

2. CONFIGURATION Bluetooth® DÉTAILLÉE .....	34
ÉCRAN "Configuration du Bluetooth*" ...	34
DÉCLARATION D'UN APPAREIL Bluetooth® .....	35
SUPPRESSION D'UN APPAREIL Bluetooth® .....	36
CONNEXION D'UN APPAREIL Bluetooth® .....	36
MODIFICATION DES INFORMATIONS D'UN APPAREIL Bluetooth® .....	38
ÉCRAN "Paramètres système" .....	39

### 3 AUTRES PARAMÈTRES

1. PARAMÈTRES GÉNÉRAUX .....	41
ÉCRAN DES PARAMÈTRES GÉNÉRAUX .....	41
2. PARAMÈTRES VOCAUX .....	46
ÉCRAN DES PARAMÈTRES VOCAUX .....	46
3. PARAMÈTRES DU VÉHICULE ....	47
4. PARAMÈTRES DU CONDUCTEUR .....	48
SÉLECTION MANUELLE DES PARAMÈTRES LIÉS .....	48

\*: Bluetooth est une marque déposée de Bluetooth SIG, Inc.

## 1. ÉCRAN INITIAL

- 1 Lorsque le contacteur de démarrage est sur "ACC" ou "ON", l'écran initial est affiché et vous pouvez commencer à utiliser le système.



- Vous pouvez personnaliser à vos goûts personnels les images affichées à l'écran initial. (→P.44)



### AVERTISSEMENT

- Quand le véhicule est à l'arrêt avec le moteur en marche, serrez systématiquement le frein de stationnement, pour la sécurité.

### REDÉMARRAGE DU SYSTÈME

Lorsque le système est extrêmement lent à réagir, vous pouvez le redémarrer.

- 1 Appuyez pendant plus de 3 secondes sur le bouton "PWR-VOL".

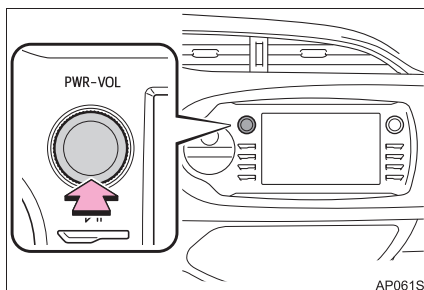

## 2. GESTES À L'ÉCRAN TACTILE

Pour effectuer les actions, touchez directement l'écran tactile avec votre doigt.

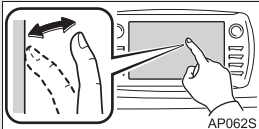
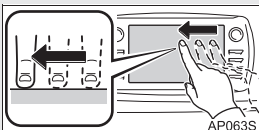
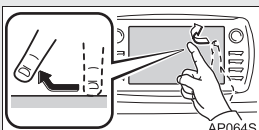
Mode opératoire	Aperçu	Principale utilisation
 <p>AP062S</p>	<p><b>Toucher</b> Touchez rapidement et relâchez aussitôt.</p>	<p>Modification et sélection des différentes options</p>
 <p>AP063S</p>	<p><b>Défiler*</b> Touchez l'écran avec votre doigt, et déplacez l'écran jusqu'à la position souhaitée.</p>	<p>Défilement dans les listes</p>
 <p>AP064S</p>	<p><b>Feuilleter*</b> Déplacer rapidement l'écran en le feuilletant du doigt.</p>	<p>Défilement de la page dans l'écran principal</p>

\*: Tous les écrans ne permettent pas forcément les actions décrites.

### INFORMATIONS

- Il peut arriver que le système ne reconnaisse pas les actions de défilement aux altitudes élevées.

## 3. UTILISATION DE L'ÉCRAN TACTILE

Ce système s'utilise essentiellement par le biais des boutons affichés à l'écran. (Dénommés boutons à l'écran dans le présent manuel.)

- Le contact du doigt sur le bouton à l'écran est confirmé par un bip. (Pour configurer la sonorité du bip, voir page 41.)



### NOTE

- Pour éviter tout dommage à l'écran, touchez simplement du doigt les boutons affichés, sans appuyer.
- Ne pas utiliser un objet quel qu'il soit pour toucher l'écran, seulement votre doigt.
- Nettoyez les traces de doigt avec un chiffon de nettoyage pour vitres. Ne pas utiliser de produits chimiques pour nettoyer l'écran tactile, car ils peuvent l'abîmer.

### INFORMATIONS

- Si le système ne réagit pas au contact du doigt sur le bouton à l'écran, éloignez le doigt de l'écran et recommencez.
- Les boutons affichés en grisé à l'écran sont inopérants.
- L'image peut s'afficher plus sombre et déformer légèrement les sujets en mouvement lorsque l'écran est froid.
- Dans des conditions de froid extrême, il peut arriver que l'écran ne s'affiche pas et que les données entrées par l'utilisateur disparaissent. Par ailleurs, il peut arriver que les boutons à l'écran ne réagissent pas normalement.
- Lorsque vous regardez l'écran alors que vous portez des lunettes de soleil polarisées, il peut arriver qu'il paraisse sombre et difficile à lire. Dans un tel cas, changez d'angle pour regarder l'écran, modifiez-en les paramètres d'affichage via l'écran "Paramètres de l'affichage", ou enlevez vos lunettes de soleil.

## 4. UTILISATION DE L'ÉCRAN "Accueil"

L'écran "Accueil" peut afficher simultanément plusieurs écrans d'information, notamment le système audio et le système mains libres.

- 1 Appuyez sur le bouton "HOME".
- 2 L'écran "Accueil" s'affiche.



- Quand vous sélectionnez un écran, le système l'affiche en plein écran.

## PERSONNALISATION DE L'ÉCRAN "Accueil"

Vous pouvez modifier les options d'affichage/zone de l'écran "Accueil".

- 1 Sélectionnez .



- 2 Sélectionnez "Écran d'accueil".
  - Sélectionnez "Deux panneaux" ou "Trois panneaux".
- 3 Sélectionnez la zone de votre choix.
- 4 Sélectionnez l'option de votre choix.
- 5 Sélectionnez "OK".

## INFORMATIONS

- Lorsque l'élément sélectionné est déjà à l'affichage alors que vous lui choisissez une autre zone, l'élément qu'il remplace s'affiche dans la zone qu'il occupait initialement.

## 5. UTILISATION DE L'ÉCRAN "Apps"

Vous pouvez sélectionner une application depuis l'écran "Apps", telle que le téléphone, l'audio, etc.

- 1 Appuyez sur le bouton "APPS".

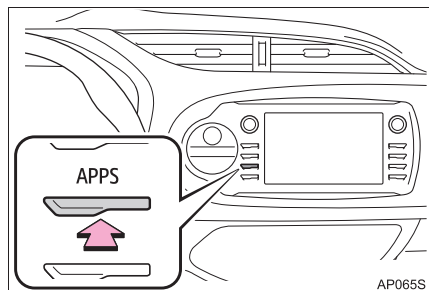

- 2 Sélectionnez l'application.



### INFORMATIONS

- Les boutons affichés en gris à l'écran sont inopérants.

### MODIFICATION DE L'ORDRE DES APPLICATIONS

- 1 Sélectionnez "Réorganiser".



- 2 Sélectionnez l'application de votre choix puis ◀ ou ▶ pour modifier l'ordre.
- 3 Sélectionnez "OK".

## 6. RÉGLAGE DE L'ÉCRAN

Vous pouvez régler le contraste et la luminosité de l'affichage à l'écran et de l'image de la caméra. Vous pouvez par ailleurs passer l'écran en mode de jour ou de nuit, à votre choix.

- 1 Appuyez sur le bouton **"APPS"**.

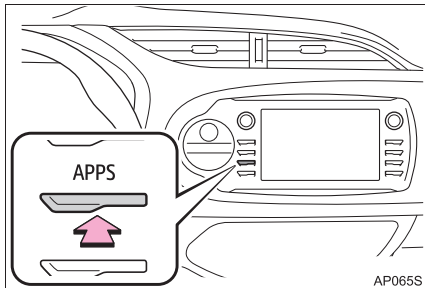

- 2 Sélectionnez **"Configuration"**.
- 3 Sélectionnez **"Affichage"**.
- 4 Sélectionnez les options à configurer.

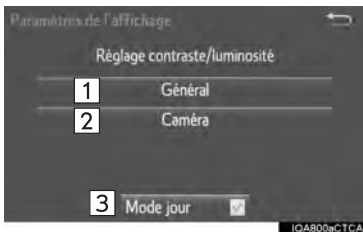

No.	Fonction	Page
1	Sélectionnez pour régler l'affichage de l'écran.	28
2	Sélectionnez pour régler l'affichage de la caméra.	
3	Sélectionnez pour activer/désactiver le mode de jour.	28

### INFORMATIONS

- Lorsque vous regardez l'écran alors que vous portez des lunettes de soleil polarisantes, vous pouvez constater un effet en arc-en-ciel qui s'explique par les caractéristiques optiques de l'écran. Si cela est une gêne, veuillez ne pas porter de lunettes de solaires polarisantes pour utiliser l'écran.

## RÉGLAGE DE CONTRASTE/ LUMINOSITÉ

Vous pouvez régler le contraste et la luminosité de l'écran selon les conditions d'éclairage ambiant.

- 1 Sélectionnez “Général” ou “Caméra”.
- 2 Sélectionnez l'option de votre choix.

### ► Général

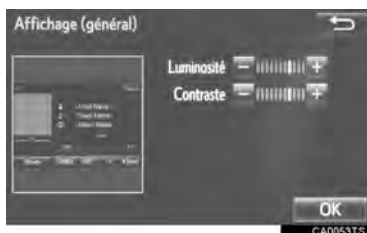

### ► Caméra

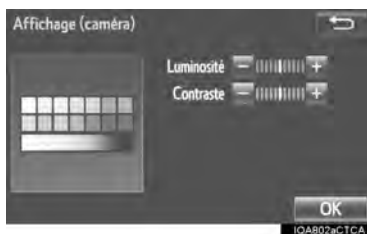

## SÉLECTION ENTRE LE MODE DE JOUR ET LE MODE DE NUIT

Selon la position du sélecteur d'éclairage, l'écran passe en mode jour ou en mode nuit. Cette fonction est disponible quand vous allumez les projecteurs.

- 1 Sélectionnez “Mode jour”.

### INFORMATIONS

- Si vous réglez l'écran en mode de jour alors que le sélecteur d'éclairage est sur marche, le système conserve le réglage en mémoire même avec le moteur arrêté.

Bouton à l'écran	Fonction
“Luminosité” “+”	Sélectionnez pour que l'écran soit plus clair.
“Luminosité” “-”	Sélectionnez pour que l'écran soit plus sombre.
“Contraste” “+”	Sélectionnez pour renforcer le contraste de l'écran.
“Contraste” “-”	Sélectionnez pour atténuer le contraste de l'écran.

- 3 Sélectionnez “OK”.

## 1. DÉCLARATION/CONNEXION D'UN APPAREIL Bluetooth®

### DÉCLARATION D'UN TÉLÉPHONE Bluetooth® POUR LA PREMIÈRE FOIS



Pour pouvoir utiliser le système mains libres, il est nécessaire de déclarer au système un téléphone Bluetooth®.

Dès lors que le téléphone est déclaré, il est possible d'utiliser le système mains libres.

Pour plus de détails sur la déclaration d'un appareil Bluetooth®: →P.35

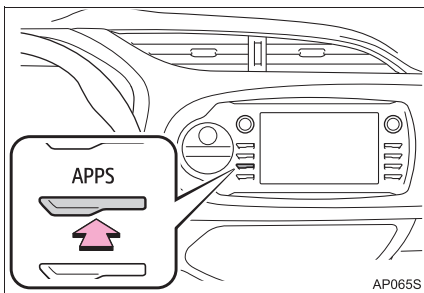
- 1 Activez sur votre téléphone mobile l'option de connexion Bluetooth®.
- 2 Appuyez sur le bouton "APPS".



- 3 Sélectionnez "Téléphone".
  - Vous pouvez également arriver au même point en appuyant sur le bouton  au volant ou sur le bouton  à la console de commande.

- 4 Sélectionnez "Oui" pour déclarer un téléphone.
- 5 Quand cet écran est affiché, recherchez sur l'écran de votre appareil Bluetooth® le nom d'appareil indiqué.

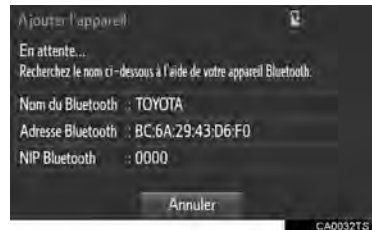

- Pour plus de détails sur l'utilisation de l'appareil Bluetooth®, reportez-vous au manuel fourni avec lui.
  - Pour annuler la déclaration, sélectionnez "Annuler".
- 6 Déclarez l'appareil Bluetooth® depuis votre appareil Bluetooth®.
    - Il n'est pas nécessaire de saisir un code PIN pour les téléphones Bluetooth® compatibles SSP (Secure Simple Pairing). Selon le type d'appareil Bluetooth® en cours de connexion, un message peut s'afficher à l'écran de l'appareil Bluetooth® pour confirmer sa déclaration. Donnez suite à ce message de confirmation et utilisez l'appareil Bluetooth® selon ses instructions.

**7** Vérifiez que l'écran s'affiche lorsque l'enregistrement est terminé.

- Le système est en attente des requêtes de connexion émises par l'appareil déclaré.
- À ce stade, les fonctions Bluetooth® ne sont pas encore disponibles.

**8** Sélectionnez “OK” lorsque l'état de connexion passe de “Connexion...” à “Connecté”.

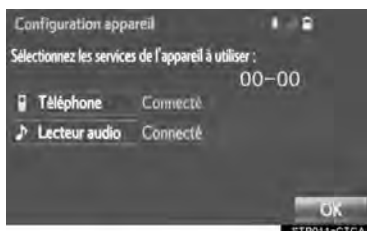

- Si un message d'erreur s'affiche, suivez les instructions à l'écran pour effectuer une nouvelle tentative.

## DÉCLARATION D'UN LECTEUR AUDIO Bluetooth® POUR LA PREMIÈRE FOIS

Pour pouvoir utiliser le Bluetooth® Audio, il est nécessaire de déclarer au système un lecteur audio. Dès lors que le lecteur est déclaré, il est possible d'utiliser le Bluetooth® Audio. Cette action est neutralisée pendant la marche du véhicule.

Pour plus de détails sur la déclaration d'un appareil Bluetooth®: →P.35

- 1 Activez sur votre lecteur audio l'option de connexion Bluetooth®.
- Cette fonction est indisponible lorsque l'option de connexion Bluetooth® est inactive sur votre lecteur audio.
- 2 Appuyez sur le bouton “AUDIO”.

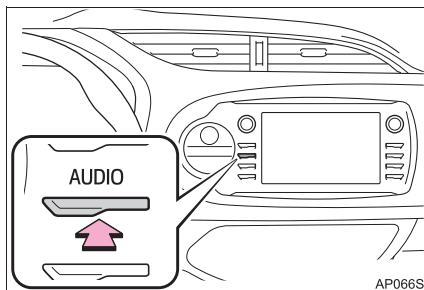

- 3 Sélectionnez “Source” à l'écran de commande audio.
- 4 Sélectionnez “ Audio”.
- 5 Sélectionnez “Oui” pour déclarer un lecteur audio.
- 6 Suivez les explications décrites à “DÉCLARATION D'UN APPAREIL Bluetooth®” depuis “ÉTAPE 2”. (→P.35)

## PROFILS

Le système prend en charge les services suivants.

Appareil Bluetooth®	Spécification	Fonction	Exigences	Recommandations
Téléphone Bluetooth®/ Lecteur audio Bluetooth®	Spécification Bluetooth®	Déclaration d'un appareil Bluetooth®	v. 2.0	v. 3.0 +EDR
Appareil Bluetooth®	Profil	Fonction	Exigences	Recommandations
Téléphone Bluetooth®	HFP (profil mains libres)	Système mains libres	v. 1.0	v. 1.6
	OPP (profil d'envoi de fichier)	Transfert des contacts	v. 1.1	v. 1.2
	PBAP (profil d'accès au répertoire téléphonique)		v. 1.0	v. 1.1
	MAP (profil d'accès aux messages)	Message téléphone Bluetooth®	—	v. 1.0
	SPP (profil de port série)	Appli de navigation connectée	—	v. 1.1
Lecteur audio Bluetooth®	A2DP (profil de distribution audio avancée)	Système audio Bluetooth®	v. 1.0	v. 1.2
	AVRCP (profil de télécommande multimédia)		v. 1.0	v. 1.4

### INFORMATIONS

- Si votre téléphone mobile n'est pas compatible HFP, il n'est pas possible de déclarer le téléphone Bluetooth® ou d'utiliser individuellement les profils OPP, PBAP, MAP ou SPP.
- Si l'appareil Bluetooth® connecté est d'une version antérieure à la recommandation ou incompatible, cet appareil Bluetooth® risque de ne pas fonctionner correctement.
- Connectez-vous sur <http://www.toyota.com/entune/> pour trouver des téléphones Bluetooth® certifiés pour ce système.



La marque et les logos Bluetooth® sont déposés et appartiennent à Bluetooth SIG, Inc. et Panasonic Corporation utilise ces marques sous licence. Les autres marques commerciales et déposées appartiennent à leurs propriétaires respectifs.

## CERTIFICATION

### ► U.S.A.

- **FCC ID: ACJ932YEAP01A727**
- **NOTE:** This device complies with part 15 of the FCC Rules. Operation is subject to the following two conditions: (1) This device may not cause harmful interference, and (2) this device must accept any interference received, including interference that may cause undesired operation.
- **FCC WARNING:** Changes or modifications not expressly approved by the party responsible for compliance could void the user's authority to operate the equipment.
- **CAUTION:** Radio frequency radiation exposure information  
This equipment complies with FCC radiation exposure limits set forth for an uncontrolled environment. This equipment should be installed and operated with minimum distance of 20cm between the radiator and your body. This transmitter must not be co-located or operated in conjunction with any other antenna or transmitter.
- **FCC WARNING:** Any unauthorized changes or modifications to this equipment would void the user's authority to operate this device.

### ► Canada

- **NOTE:** This device complies with Industry Canada licence-exempt RSS standard(s). Operation is subject to the following two conditions: (1) this device may not cause interference, and (2) this device must accept any interference, including interference that may cause undesired operation of the device.
- Le présent appareil est conforme aux CNR d'Industrie Canada applicables aux appareils radio exempts de licence. L'exploitation est autorisée aux deux conditions suivantes: (1) l'appareil ne doit pas produire de brouillage, et (2) l'utilisateur de l'appareil doit accepter tout brouillage radioélectrique subi, même si le brouillage est susceptible d'en compromettre le fonctionnement.
- **NOTE:** This radio transmitter (identify the device by certification number, or model number if Category II) has been approved by Industry Canada to operate with the antenna types listed below with the maximum permissible gain and required antenna impedance for each antenna type indicated. Antenna types not included in this list, having a gain greater than the maximum gain indicated for that type, are strictly prohibited for use with this device.
- Le présent émetteur radio (identifier le dispositif par son numéro de certification ou son numéro de modèle s'il fait partie du matériel de catégorie II) a été approuvé par Industrie Canada pour fonctionner avec les types d'antenne énumérés ci-dessous et ayant un gain admissible maximal et l'impédance requise pour chaque type d'antenne. Les types d'antenne non inclus dans cette liste, ou dont le gain est supérieur au gain maximal indiqué, sont strictement interdits pour l'exploitation de l'émetteur.

## 2. CONFIGURATION Bluetooth® DÉTAILLÉE

- 1 Appuyez sur le bouton **“APPS”**.

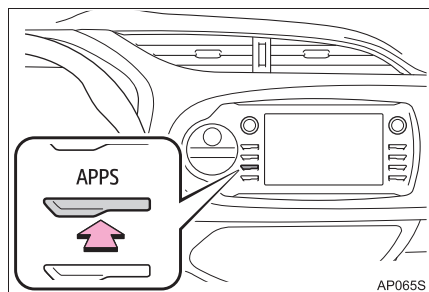

- 2 Sélectionnez **“Configuration”**.

- 3 Sélectionnez **“Bluetooth®”**.

- 4 Sélectionnez l'option à configurer de votre choix.

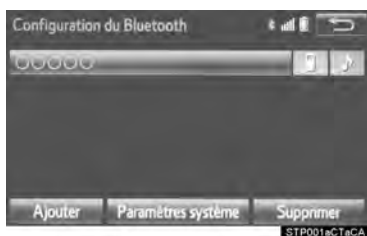

## ÉCRAN “Configuration du Bluetooth®”

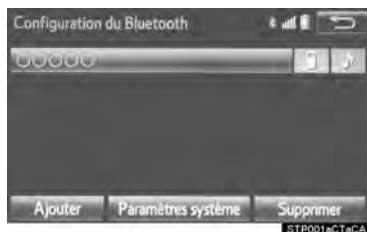

Fonction			Page
Déclaration Bluetooth®	d'un	appareil	35
Suppression Bluetooth®	d'un	appareil	36
Connexion Bluetooth®	d'un	appareil	36
Modification des informations d'un appareil Bluetooth®			38
Paramètres du système Bluetooth®			39

**MANIÈRE DIFFÉRENTE  
D’AFFICHER L’ÉCRAN  
“Configuration du Bluetooth®”**

- 1 Appuyez sur le bouton **“APPS”**.
- 2 Sélectionnez **“Configuration”**.
- 3 Sélectionnez **“Téléphone”**.
- 4 Sélectionnez **“Connecter téléphone”**.

\*: Bluetooth est une marque déposée de Bluetooth SIG, Inc.

## DÉCLARATION D'UN APPAREIL Bluetooth®

Vous pouvez déclarer jusqu'à 5 appareils Bluetooth®.

Il est possible de déclarer en même temps des téléphones (HFP) et des lecteurs audio (AVP) compatibles Bluetooth®.

Cette action est neutralisée pendant la marche du véhicule.

**1** Affichez l'écran "Configuration du Bluetooth®". (→P.34)

**2** Sélectionnez "**Ajouter**".

► Quand un autre appareil Bluetooth® est connecté

● Pour déconnecter l'appareil Bluetooth®, sélectionnez "**Oui**".

► Quand 5 appareils Bluetooth® ont déjà été déclarés

● Il faut qu'un appareil déclaré soit remplacé. Sélectionnez "**Oui**", puis sélectionnez l'appareil à remplacer.

**3** Quand cet écran est affiché, recherchez sur l'écran de votre appareil Bluetooth® le nom d'appareil indiqué.

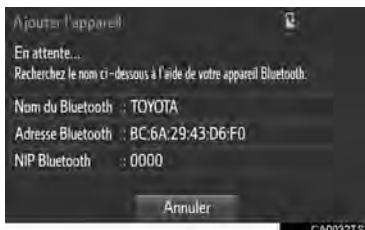

● Pour plus de détails sur l'utilisation de l'appareil Bluetooth®, reportez-vous au manuel fourni avec lui.

● Pour annuler la déclaration, sélectionnez "**Annuler**".

**4** Déclarez l'appareil Bluetooth® depuis votre appareil Bluetooth®.

● Il n'est pas nécessaire de saisir un code PIN pour les téléphones Bluetooth® compatibles SSP (Secure Simple Pairing). Selon le type d'appareil Bluetooth® en cours de connexion, un message peut s'afficher à l'écran de l'appareil Bluetooth® pour confirmer sa déclaration. Donnez suite à ce message de confirmation et utilisez l'appareil Bluetooth® selon ses instructions.

**5** Vérifiez que l'écran suivant s'affiche lorsque la déclaration est terminée.

● Le système est en attente des requêtes de connexion émises par l'appareil déclaré.

● À ce stade, les fonctions Bluetooth® ne sont pas encore disponibles.

**6** Sélectionnez "**OK**" lorsque l'état de connexion passe de "Connexion..." à "Connecté".

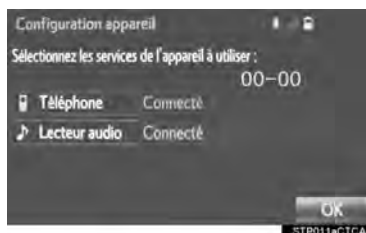

● Si un message d'erreur s'affiche, suivez les instructions à l'écran pour effectuer une nouvelle tentative.

\*: Bluetooth est une marque déposée de Bluetooth SIG, Inc.

## SUPPRESSION D'UN APPAREIL Bluetooth®

- 1 Affichez l'écran "Configuration du Bluetooth\*". (→P.34)
- 2 Sélectionnez "**Supprimer**".
- 3 Sélectionnez l'appareil de votre choix.

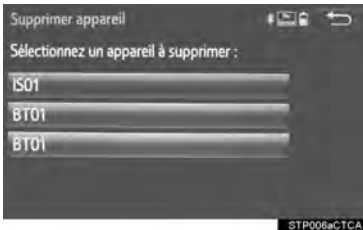

- 4 Sélectionnez "**Oui**" lorsque l'écran de confirmation s'affiche.
- 5 Vérifiez qu'un écran de confirmation s'affiche lorsque l'opération est terminée.

### INFORMATIONS

- La suppression d'un téléphone Bluetooth® entraîne également celle des données des contacts.

## CONNEXION D'UN APPAREIL Bluetooth®

Vous pouvez déclarer jusqu'à 5 appareils Bluetooth® (téléphones [HFP] et lecteurs audio [AVP]).

Si plus d'un seul appareil Bluetooth® a été enregistré, sélectionnez celui de votre choix avec lequel établir la connexion.

- 1 Affichez l'écran "Configuration du Bluetooth\*". (→P.34)
- 2 Sélectionnez l'appareil à connecter.

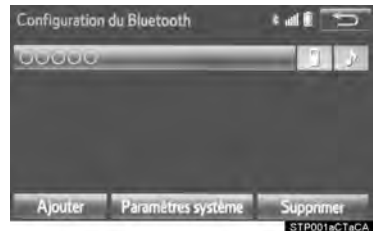

- Les icônes des profils pris en charge sont affichées.

 : Téléphone

 : Lecteur audio

 : Téléphone/Entune

- L'icône de profil de l'appareil actuellement connecté s'affiche en couleurs.
- Si vous sélectionnez une icône de profil pour laquelle la connexion n'est pas établie, le système bascule la connexion sur la fonction.

- Si l'appareil Bluetooth® souhaité n'est pas dans la liste, sélectionnez "**Ajouter**" pour le déclarer. (→P.35)

\*: Bluetooth est une marque déposée de Bluetooth SIG, Inc.

**INFORMATIONS**

- La connexion de l'appareil peut prendre du temps si elle est effectuée pendant la lecture en mode Bluetooth® audio.
- Selon le type d'appareil Bluetooth® en cours de connexion, certaines manipulations supplémentaires peuvent être nécessaires au niveau de l'appareil.

**MODE DE CONNEXION AUTO**

Pour activer le mode de connexion auto, activez l'option "Alimentation Bluetooth\*". (→P.39) Choisissez pour l'appareil Bluetooth® un emplacement où la connexion peut s'établir.

- Lorsque le contacteur de démarrage est sur "ACC" ou "ON", le système se met en recherche d'un appareil déjà déclaré et à portée.
- Le système établit la connexion avec l'appareil déclaré dernièrement connecté, s'il est à portée.

**CONNEXION MANUELLE**

Si la connexion automatique a échoué ou si l'option "Alimentation Bluetooth\*" est inactive, il est nécessaire d'établir manuellement la connexion Bluetooth®.

- 1 Suivez les explications décrites à "CONNEXION D'UN APPAREIL Bluetooth®" depuis "ÉTAPE 2". (→P.36)

\*: Bluetooth est une marque déposée de Bluetooth SIG, Inc.

**RECONNEXION DU TÉLÉPHONE Bluetooth®**

Si un téléphone Bluetooth® est déconnecté en raison d'une mauvaise réception du réseau Bluetooth® alors que le contacteur de démarrage est sur "ACC" ou "ON", le système reconnecte automatiquement le téléphone Bluetooth®.

- Si vous éteignez et rallumez un téléphone Bluetooth® alors que le système était en train d'établir la connexion Bluetooth® avec lui, il essaye de se reconnecter.

## MODIFICATION DES INFORMATIONS D'UN APPAREIL Bluetooth®

Vous pouvez afficher à l'écran les informations concernant l'appareil Bluetooth®. Les informations affichées sont modifiables.

- 1 Affichez l'écran "Configuration du Bluetooth\*". (→P.34)
- 2 Sélectionnez l'appareil à modifier de votre choix.
- 3 Sélectionnez "Infos sur l'appareil".



- 4 Confirmez et modifiez les informations concernant l'appareil Bluetooth®.

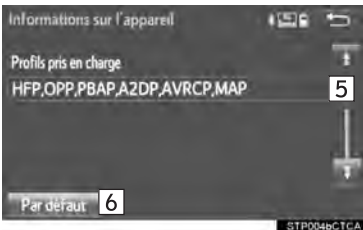
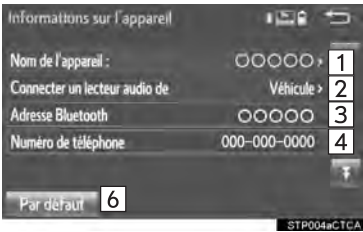

No.	Informations
1	Le nom de l'appareil Bluetooth®. Peut être changé pour le nom de votre choix. (→P.39)
2	Sélectionnez pour configurer la méthode de connexion du lecteur audio Bluetooth®. (→P.39)
3	L'adresse matérielle est exclusive à l'appareil et n'est pas modifiable.
4	Numéro de téléphone du téléphone Bluetooth®.
5	Profil de compatibilité de l'appareil Bluetooth®.
6	Sélectionnez pour réinitialiser toutes les options de configuration.

### INFORMATIONS

- Si 2 appareils Bluetooth® ont été déclarés avec le même nom, vous pouvez vous référer à leur adresse matérielle pour faire la distinction entre les deux.
- Selon le type de téléphone, il peut arriver que certaines informations ne soient pas affichées.

\*: Bluetooth est une marque déposée de Bluetooth SIG, Inc.

## MODIFICATION DU NOM D'UN APPAREIL

- 1 Sélectionnez **“Nom de l'appareil”**.
- 2 Entrez le nom et sélectionnez **“OK”**.

### INFORMATIONS

- Même si vous modifiez le nom d'un appareil, son nom tel qu'il est déclaré dans votre appareil Bluetooth® n'est pas modifié.

## CONFIGURATION DE LA MÉTHODE DE CONNEXION D'UN LECTEUR AUDIO

- 1 Sélectionnez **“Connecter un lecteur audio de”**.
- 2 Sélectionnez la méthode de connexion de votre choix.

**“Véhicule”**: Sélectionnez pour connecter le système audio au lecteur audio.

**“Appareil”**: Sélectionnez pour connecter le lecteur audio au système audio.

- La meilleure méthode à utiliser pour la connexion, entre “Véhicule” ou “Appareil”, varie selon le lecteur audio. Ainsi, reportez-vous au manuel fourni avec le lecteur audio.
- Pour réinitialiser la méthode de connexion, sélectionnez **“Par défaut”**.

## ÉCRAN “Paramètres système”

Vous pouvez confirmer et modifier les paramètres Bluetooth®.

- 1 Affichez l'écran “Configuration du Bluetooth\*.”. (→P.34)
- 2 Sélectionnez **“Paramètres système”**.
- 3 Sélectionnez l'option à configurer de votre choix.

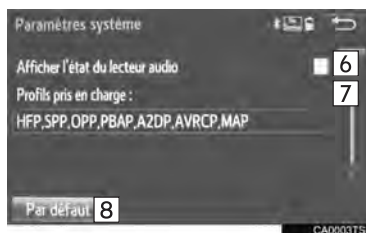

\*: Bluetooth est une marque déposée de Bluetooth SIG, Inc.

No.	Informations	Page
1	Sélectionnez pour activer/désactiver la connexion Bluetooth®.	40
2	Affiche le nom système. Peut être changé pour le nom de votre choix.	40
3	Code PIN utilisé au moment de la déclaration de l'appareil Bluetooth®. Peut être changé pour le code de votre choix.	40
4	L'adresse matérielle est exclusive à l'appareil et n'est pas modifiable.	—
5	Sélectionnez pour activer/désactiver l'affichage de l'état de connexion au téléphone.	—
6	Sélectionnez pour activer/désactiver l'affichage de l'état de connexion au lecteur audio.	—
7	Profil de compatibilité de l'appareil système.	—
8	Sélectionnez pour réinitialiser toutes les options de configuration.	—

## CONFIGURATION DE L'OPTION "Alimentation Bluetooth\*"

1 Sélectionnez "Alimentation Bluetooth\*".

► Quand l'option "Alimentation Bluetooth\*" est active

L'appareil Bluetooth® est automatiquement connecté lorsque vous mettez le contacteur de démarrage sur "ACC" ou "ON".

► Quand l'option "Alimentation Bluetooth\*" est inactive

L'appareil Bluetooth® est déconnecté, et le système ne s'y connectera pas la prochaine fois.

### INFORMATIONS

- Pendant la marche du véhicule, la connexion auto peut être activée, mais elle ne peut pas être désactivée.

## MODIFICATION DU NOM Bluetooth\*

1 Sélectionnez "Nom du Bluetooth\*".

2 Entrez un nom et sélectionnez "OK".

## MODIFICATION DU CODE PIN Bluetooth\*

1 Sélectionnez "NIP du Bluetooth\*".

2 Entrez un code PIN et sélectionnez "OK".

\*: Bluetooth est une marque déposée de Bluetooth SIG, Inc.

# 1. PARAMÈTRES GÉNÉRAUX

Les options d'heure système, de sonorité des bips, etc., sont modifiables.

1 Appuyez sur le bouton "APPS".

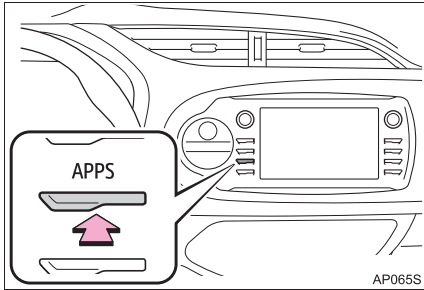

2 Sélectionnez "Configuration".

3 Sélectionnez "Général".

4 Sélectionnez les options à configurer.

## ÉCRAN DES PARAMÈTRES GÉNÉRAUX

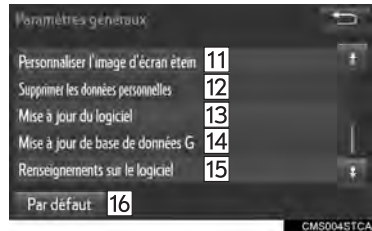
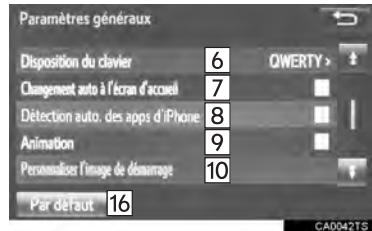
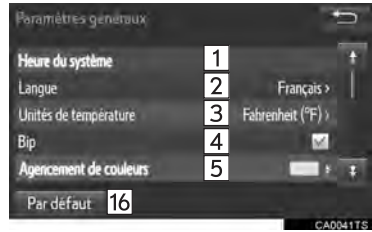

No.	Fonction
1	Sélectionnez pour modifier le fuseau horaire et pour activer/désactiver l'heure d'été. (→P.43)
2	Sélectionnez pour changer la langue.
3	Sélectionnez pour changer l'unité de température météo.
4	Sélectionnez pour activer les bips.
5	Sélectionnez pour changer la couleur d'écran.
6	Sélectionnez pour changer la disposition des touches du clavier.
7	Sélectionnez pour activer/désactiver le retour automatique à l'écran "Accueil" depuis l'écran de commande audio. Lorsque l'option est active, l'affichage ferme automatiquement l'écran de commande audio pour revenir à l'écran "Accueil", après 20 secondes.
8	Sélectionnez pour activer/désactiver le message d'alerte à afficher sur un iPhone connecté par Bluetooth® lorsque le système a besoin qu'une application présente sur cet iPhone soit activée.
9	Sélectionnez pour activer/désactiver les animations.

No.	Fonction
10	Sélectionnez pour personnaliser les images de démarrage. (→P.44)
11	Sélectionnez pour personnaliser l'image affichée écran éteint. (→P.44)
12	Sélectionnez pour supprimer les données personnelles. (→P.45)
13	Sélectionnez pour mettre à jour les versions logicielles. Pour plus de détails, consultez votre concessionnaire Toyota.
14	Sélectionnez pour mettre à jour les versions de la base de données Gracenote®.
15	Sélectionnez pour afficher les informations logicielles. Y sont indiquées les mentions concernant les logiciels tiers utilisés dans ce produit. (Ainsi que les instructions à suivre pour obtenir ces logiciels, lorsque cela est possible.)
16	Sélectionnez pour réinitialiser toutes les options de configuration.

## PARAMÈTRES D'HEURE SYSTÈME

Vous les utilisez pour modifier le fuseau horaire et pour activer/désactiver l'heure d'été.

- 1 Affichez l'écran "Paramètres généraux". (→P.41)
- 2 Sélectionnez "Heure du système".
- 3 Sélectionnez les options à configurer.

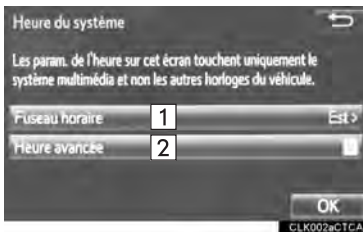

No.	Fonction
1	Sélectionnez pour changer le fuseau horaire. (→P.43)
2	Sélectionnez pour activer/désactiver l'heure d'été.

- 4 Sélectionnez "OK".

## CONFIGURATION DU FUSEAU HORAIRE

- 1 Sélectionnez "Fuseau horaire".
- 2 Sélectionnez le fuseau horaire de votre choix.



2

FONCTION DE BASE

## PERSONNALISATION DES IMAGES AU DÉMARRAGE ET ÉCRAN ÉTEINT

Vous pouvez copier n'importe quelle image depuis une clé USB et l'utiliser comme image affichée au démarrage et écran éteint.

Lorsque le contacteur de démarrage est sur "ACC" ou "ON", l'écran initial est affiché. (→P.22)

Lorsque l'option "Écran éteint" est sélectionnée à l'écran "Configuration", l'écran est désactivé et l'image que vous avez choisie pour l'écran éteint est affichée. (Pour éteindre l'écran: →P.18)

## ■ TRANSFERT D'IMAGES

- 1 Ouvrez le cache et branchez un lecteur USB.

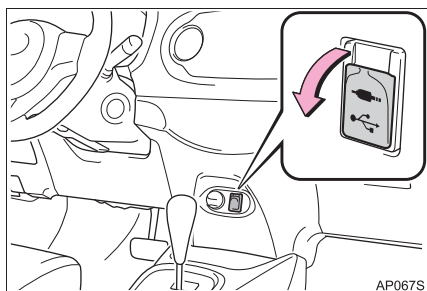

- Mettez le lecteur USB en marche s'il ne l'est pas déjà.

- 2 Appuyez sur le bouton "APPS".
- 3 Sélectionnez "Configuration".
- 4 Sélectionnez "Général".
- 5 Sélectionnez "Personnaliser l'image de démarrage" ou "Personnaliser l'image d'écran éteint".
- 6 Sélectionnez "Transférer".
- 7 Sélectionnez "Oui".

## INFORMATIONS

- Au moment d'enregistrer les images sur une clé USB, nommez "StartupImage" le dossier devant contenir l'image à utiliser au démarrage et "DisplayOffImage" celui devant contenir l'image à utiliser écran éteint. Si vous n'utilisez pas ces noms, le système est incapable de télécharger les images. (Les noms de dossiers sont sensibles à la casse.)
- Les extensions de fichiers compatibles sont JPG et JPEG.
- Le nom du fichier image, extension comprise, ne doit pas dépasser 32 caractères.
- Les fichiers images doivent peser moins de 5 Mo pour pouvoir être transférés.
- Le nombre d'images téléchargeables est de 3 au maximum.
- Il n'est pas possible de télécharger les fichiers dont le nom n'utilise pas les conventions ASCII.

## ■ CONFIGURATION DES IMAGES AU DÉMARRAGE

- 1 Affichez l'écran "Paramètres généraux". (→P.41)
- 2 Sélectionnez "**Personnaliser l'image de démarrage**".
- 3 Sélectionnez l'image de votre choix.

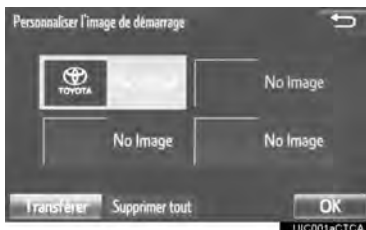

- 4 Sélectionnez "**OK**".

## ■ CONFIGURATION DES IMAGES ÉCRAN ÉTEINT

- 1 Affichez l'écran "Paramètres généraux". (→P.41)
- 2 Sélectionnez "**Personnaliser l'image d'écran éteint**".
- 3 Sélectionnez l'image de votre choix.

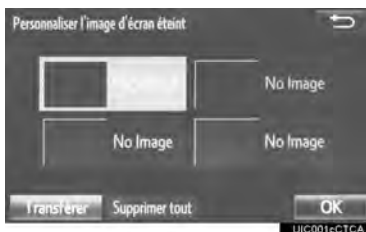

- 4 Sélectionnez "**OK**".

## SUPPRESSION DES DONNÉES PERSONNELLES

- 1 Affichez l'écran "Paramètres généraux". (→P.41)
- 2 Sélectionnez "**Supprimer les données personnelles**".
- 3 Sélectionnez "**Supprimer**".

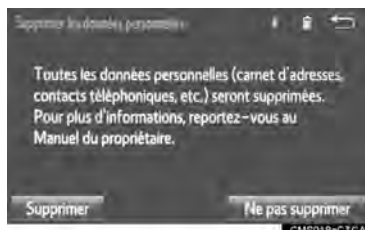

- 4 Sélectionnez "**Oui**" lorsque l'écran de confirmation s'affiche.
- Toutes les données personnelles enregistrées ou modifiées vont être supprimées ou rétablies à leur état par défaut.  
Par exemple:
    - Paramètres généraux
    - Paramètres audio
    - Paramètres du téléphone

## 2. PARAMÈTRES VOCAUX

Le volume vocal, etc., est paramétrable.

1 Appuyez sur le bouton “APPS”.

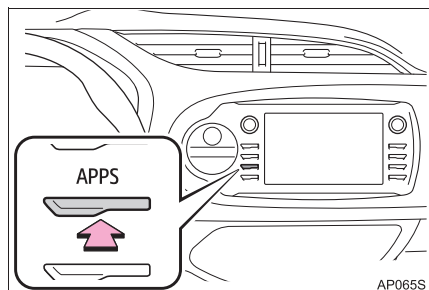

2 Sélectionnez “Configuration”.

3 Sélectionnez “Voix”.

4 Sélectionnez les options à configurer.

#### INFORMATIONS

- L'écran “Paramètres voix” est également affichable depuis l'écran principal de la reconnaissance vocale. (→P.100)

No.	Fonction
1	Sélectionnez pour régler le volume de la voix de synthèse.
2	Sélectionnez pour configurer les invites à reconnaissance vocale.
3	Sélectionnez pour faire l'apprentissage de la reconnaissance vocale. Le système de commande vocale s'adapte à l'accent de l'utilisateur.
4	Sélectionnez pour activer/désactiver l'interruption d'invite vocale.
5	Sélectionnez pour configurer le didacticiel de reconnaissance vocale.
6	Sélectionnez pour réinitialiser toutes les options de configuration.

### ÉCRAN DES PARAMÈTRES VOCAUX

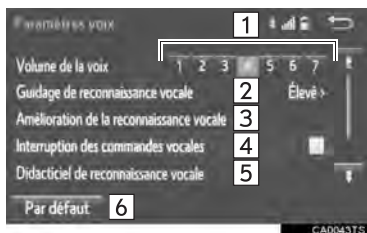

## 3. PARAMÈTRES DU VÉHICULE

Certaines options de personnalisation du véhicule sont modifiables.

- 1 Appuyez sur le bouton **“APPS”**.

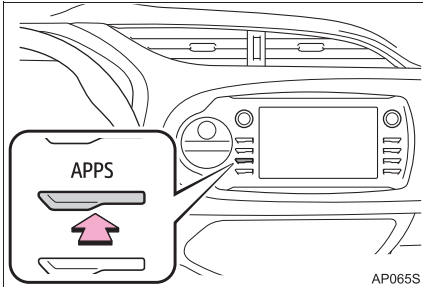

- 2 Sélectionnez **“Configuration”**.
- 3 Sélectionnez **“Véhicule”**.
- 4 Sélectionnez **“Paramètres contrôle temp.”**.

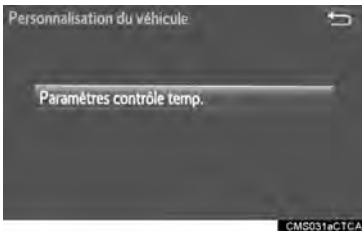

- Pour plus de détails, reportez-vous au **“MANUEL DU PROPRIÉTAIRE”**.

## 4. PARAMÈTRES DU CONDUCTEUR

L'option des paramètres du conducteur permet au système de mettre en lien certaines préférences (notamment les présélections audio, les couleurs de boutons, la langue, etc.) avec un téléphone Bluetooth® associé.

- 1 Appuyez sur le bouton “APPS”.

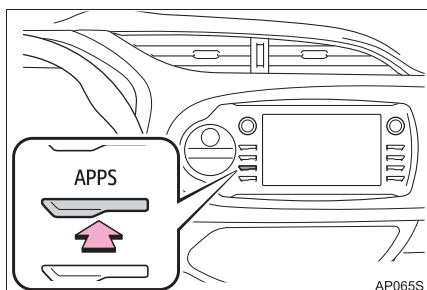

- 2 Sélectionnez “Configuration”.
- 3 Sélectionnez “Conducteur”.
- 4 Sélectionnez “Activer cette fonctionnalité”.

### SÉLECTION MANUELLE DES PARAMÈTRES LIÉS

- 1 Affichez l'écran des paramètres du conducteur. (→P.48)
- 2 Sélectionnez “**Sélect. manuellement les param. liés**”.

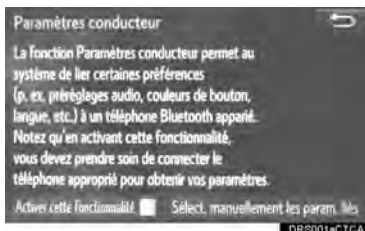

- 3 Sélectionnez le téléphone de votre choix.



## **1 UTILISATION DE BASE**

<b>1. ABRÉGÉ D'UTILISATION.....</b>	<b>52</b>
<b>2. QUELQUES PRINCIPES DE BASE.....</b>	<b>53</b>
MISE EN MARCHÉ ET ARRÊT DU SYSTÈME.....	53
SÉLECTION D'UNE SOURCE AUDIO .....	54
PRISE USB/AUX.....	55
PARAMÈTRES DE SON.....	55
SYSTÈME DE COMMANDE VOCALE .....	56

## **2 UTILISATION DE LA RADIO**

<b>1. RADIO AM/FM.....</b>	<b>57</b>
PRÉSENTATION GÉNÉRALE.....	57
PRÉSÉLECTION D'UNE STATION .....	60
SÉLECTION D'UNE STATION DANS LA LISTE .....	60
SYSTÈME RBDS (RADIO BROADCAST DATA SYSTEM).....	61
INFOS-TRAFIC (RADIO FM) .....	62
UTILISATION DE LA TECHNOLOGIE HD Radio™ .....	62
TECHNOLOGIE HD Radio™ DISPONIBLE .....	63
GUIDE DE DÉPANNAGE .....	65

## SYSTÈME AUDIO

### 2. Radio par satellite XM ..... 66

PRÉSENTATION GÉNÉRALE ..... 66

COMMENT S'ABONNER  
À XM Satellite Radio ..... 68

AFFICHAGE DU CODE  
D'IDENTIFICATION DE LA RADIO .... 70

PRÉSÉLECTION D'UNE CHAÎNE ..... 70

SÉLECTION D'UNE CHAÎNE  
DANS LA LISTE..... 70

EN CAS DE MAUVAIS  
FONCTIONNEMENT DU  
SYNTONISEUR RADIO PAR  
SATELLITE ..... 71

### 3 UTILISATION DES MÉDIAS

#### 1. LECTEUR USB ..... 72

PRÉSENTATION GÉNÉRALE ..... 72

LECTURE AVEC UN LECTEUR  
AUDIO USB ..... 75

#### 2. iPod ..... 76

PRÉSENTATION GÉNÉRALE ..... 76

LECTURE AVEC UN iPod..... 79

#### 3. Bluetooth® AUDIO ..... 80

PRÉSENTATION GÉNÉRALE ..... 80

CONNEXION D'UN APPAREIL  
Bluetooth® ..... 84

ÉCOUTE EN Bluetooth® AUDIO ..... 84

#### 4. AUX ..... 85

PRÉSENTATION GÉNÉRALE ..... 85

### 4 COMMANDES AUDIO À DISTANCE

#### 1. COMMANDES AU VOLANT ..... 87

### 5 CONFIGURATION

#### 1. PARAMÈTRES AUDIO ..... 88

ÉCRAN "Paramètres audio"..... 88

### 6 CONSEILS D'UTILISATION DU SYSTÈME AUDIO

#### 1. INFORMATIONS UTILES À L'UTILISATION ..... 90

RADIO..... 90

iPod..... 91

INFORMATIONS UTILES SUR LES  
FICHIERS..... 92

TERMES ..... 94

MESSAGES D'ERREUR ..... 96

# 1. ABRÉGÉ D'UTILISATION

Appuyez sur le bouton “AUDIO” pour afficher l'écran audio.

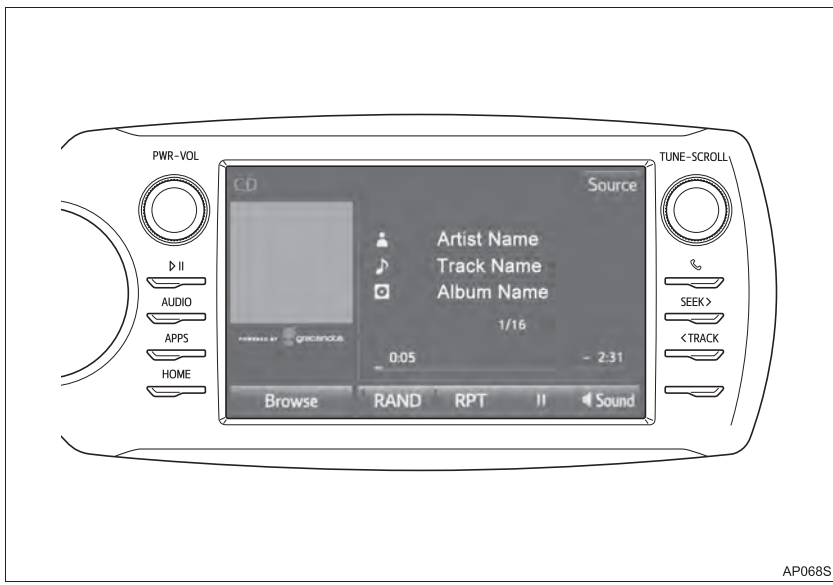

AP068S

Fonction	Page
Utilisation de la radio	57
Lecture d'un lecteur USB	72
Lecture d'un iPod®	76
Lecture d'un appareil Bluetooth®	80
Utilisation de la prise AUX	85
Utilisation des commandes audio au volant	87
Paramètres du système audio	88

## 2. QUELQUES PRINCIPES DE BASE

La présente section décrit quelques fonctions de base du système audio. Il est possible que certaines informations n'aient pas de rapport avec votre système.

Votre système audio est fonctionnel lorsque le contacteur de démarrage est sur "ACC" ou "ON".



### NOTE

- Pour éviter que la batterie ne se décharge, ne pas laisser le système audio en marche plus longtemps que nécessaire lorsque le moteur est arrêté.

### MISE EN MARCHÉ ET ARRÊT DU SYSTÈME

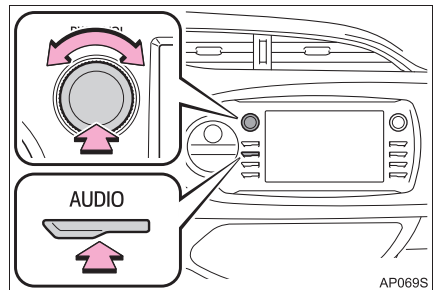

Bouton "**PWR-VOL**": Appuyez pour mettre en marche et arrêter le système audio. Le système se met en marche dans le dernier mode utilisé. Tournez ce bouton pour régler le volume.

Bouton "**AUDIO**": Appuyez pour afficher les boutons à l'écran du système audio.

- Vous pouvez sélectionner une fonction permettant de fermer automatiquement l'écran audio pour revenir à l'écran "Accueil". (→P.41)

## SÉLECTION D'UNE SOURCE AUDIO

- 1 Appuyez sur le bouton **“AUDIO”**.

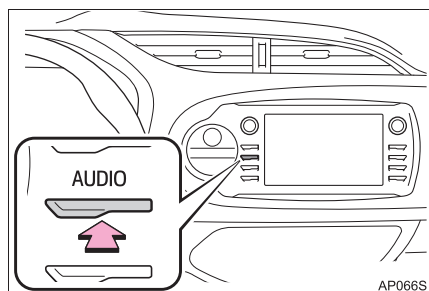



- 2 Sélectionnez **“Source”** à l'écran audio ou appuyez à nouveau sur le bouton **“AUDIO”**.

- 3 Sélectionnez la source de votre choix.





### INFORMATIONS

- Les boutons affichés en gris à l'écran sont inopérants.
- Lorsqu'il y a deux pages, sélectionnez  ou  pour passer d'une page à l'autre.

## CHANGEMENT DE L'ORDRE DES SOURCES AUDIO

- 1 Sélectionnez **“Réorganiser”**.



- 2 Sélectionnez la source audio de votre choix puis  ou  pour modifier l'ordre.



- 3 Sélectionnez **“OK”**.

## PRISE USB/AUX

- 1 Ouvrez le cache et branchez un appareil.

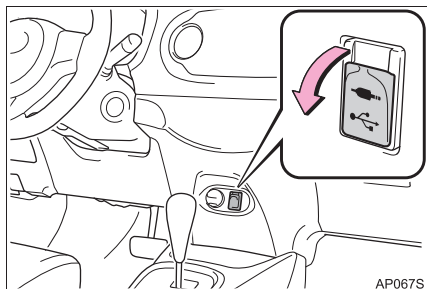

- Si cela est nécessaire, mettez l'appareil en marche s'il ne l'est pas déjà.

### INFORMATIONS

- Si vous utilisez un concentrateur USB, deux appareils peuvent être branchés en même temps.
- Même si vous utilisez un concentrateur USB pour brancher plus de deux appareils USB, seuls les deux premiers branchés sont reconnus.

## PARAMÈTRES DE SON

### TONALITÉ ET BALANCE

#### TONALITÉ:

La qualité de reproduction d'un programme audio est dans une large mesure déterminée par le dosage entre les niveaux d'aigus, de médiums et de graves. En fait, à chaque type de musique et de programme vocal correspond, en principe, un réglage déterminé des aigus, des médiums et des graves.

#### BALANCE:

Un bon équilibre entre les canaux stéréo gauche et droit ainsi qu'entre le niveau sonore des haut-parleurs avant et arrière est également important.

Gardez à l'esprit que lorsque vous écoutez un enregistrement ou une émission en stéréo, le changement de la balance droite/gauche augmente le volume de certains sons et diminue celui de certains autres.

- 1 Sélectionnez **“Son”** à l'écran de commande audio.
- 2 Sélectionnez le bouton de votre choix à l'écran.

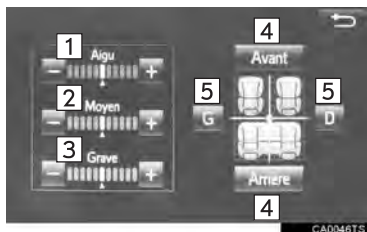

No.	Fonction
1	Sélectionnez <b>“+”</b> ou <b>“-”</b> pour régler les aigus.
2	Sélectionnez <b>“+”</b> ou <b>“-”</b> pour régler les médiums.
3	Sélectionnez <b>“+”</b> ou <b>“-”</b> pour régler les graves.
4	Sélectionnez pour régler la balance entre les haut-parleurs avant et arrière.
5	Sélectionnez pour régler la balance entre les haut-parleurs gauche et droit.

## SYSTÈME DE COMMANDE VOCALE

- 1 Appuyez sur ce bouton pour utiliser le système de commande vocale.

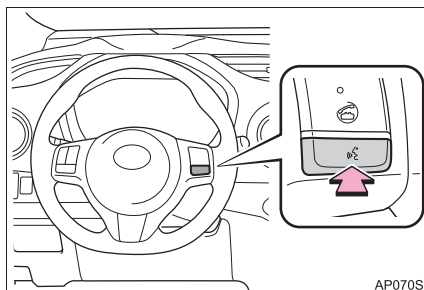

- Vous pouvez gérer le système de commande vocale et sa liste de commandes. (→P.98)

# 1. RADIO AM/FM

## PRÉSENTATION GÉNÉRALE

Sélectionnez “AM” ou “FM” à l’écran “Sélectionner source audio”. (→P.54)

### ÉCRAN DE COMMANDE

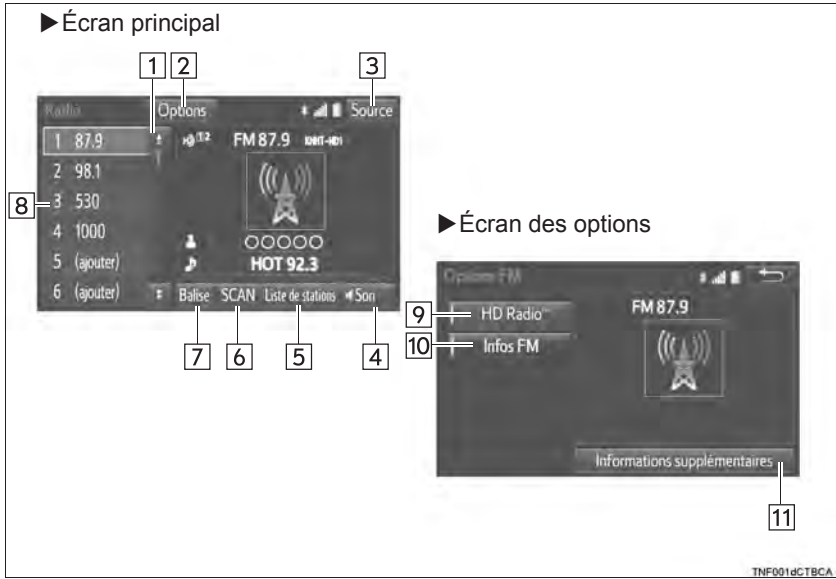

## ■ PANNEAU DE COMMANDE

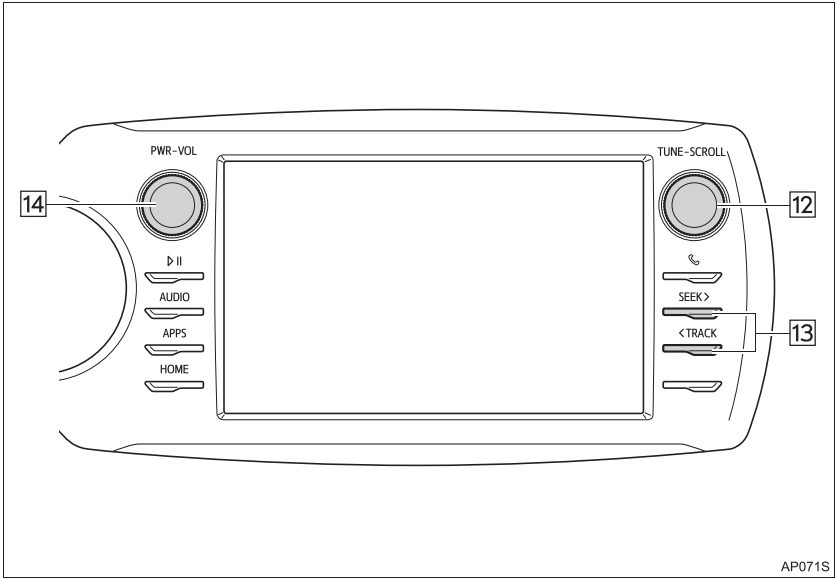

AP071S

No.	Fonction
1	Sélectionnez pour faire défiler la page des présélections.
2	Sélectionnez pour afficher l'écran des options.
3	Sélectionnez pour afficher l'écran de sélection des sources audio.
4	Sélectionnez pour afficher l'écran des paramètres de son.
5	Sélectionnez pour afficher une liste des stations/chaînes à portée de réception.
6	Sélectionnez pour rechercher les stations/chaînes à portée de réception.
7	Sélectionnez pour mémoriser les informations liées à l'audio en cours de diffusion à la radio.
8	Sélectionnez pour syntoniser sur les stations/chaînes présélectionnées.
9	Sélectionnez pour activer/désactiver le mode HD Radio. Quand le témoin "HD Radio" est éteint, la liste des stations n'affiche que les programmes analogiques.
10	FM analogique uniquement: Sélectionnez pour afficher les messages RBDS sous forme de texte.
11	Sélectionnez pour afficher un supplément d'information sous forme de texte.
12	<ul style="list-style-type: none"> <li>• Tournez pour avancer/reculer dans les fréquences.</li> <li>• Tournez pour monter/descendre dans la liste. Vous pouvez également utiliser le bouton pour valider vos choix dans les écrans de liste, en appuyant dessus.</li> </ul>
13	<ul style="list-style-type: none"> <li>• Appuyez pour sélectionner une station présélectionnée.</li> <li>• Appuyez longuement pour rechercher une station.</li> </ul>
14	<ul style="list-style-type: none"> <li>• Tournez pour régler le volume.</li> <li>• Appuyez pour mettre en marche/arrêter le système audio.</li> <li>• Appuyez longuement pour redémarrer le système.</li> </ul>

### INFORMATIONS

- La radio passe automatiquement en réception stéréo lorsqu'elle reçoit un programme en stéréo.
- La radio sélectionne automatiquement un signal HD Radio lorsque c'est possible alors qu'elle est en mode AM ou FM.

## PRÉSÉLECTION D'UNE STATION

Le mode radio est doté d'une fonction de présélection combinée, par laquelle il est possible de mémoriser jusqu'à 36 stations (6 stations par page x 6 pages) toutes bandes confondues en AM, FM et SAT (sur modèles équipés).

- 1 Syntonisez sur la station de votre choix.
- 2 Sélectionnez "(aj. nouv.)".



- Pour remplacer la station présélectionnée par une autre, sélectionnez longuement la station présélectionnée.

- 3 Sélectionnez "Oui" à l'écran de confirmation.
- 4 Sélectionnez "OK" après avoir programmé la nouvelle station présélectionnée.

### INFORMATIONS

- Le nombre de stations de radio présélectionnées affichées à l'écran est modifiable. (→P.89)

## SÉLECTION D'UNE STATION DANS LA LISTE

Vous pouvez afficher une liste des stations.

- 1 Sélectionnez "Liste de stations".
- 2 Radio FM uniquement: Sélectionnez le genre de votre choix pour les programmes.



- 3 Sélectionnez la station de votre choix puis sélectionnez "OK".

## ACTUALISATION DE LA LISTE DES STATIONS

- 1 Sélectionnez "Actualiser" à l'écran "Liste de stations", l'écran suivant s'affiche.



"Annuler actualisation": Sélectionnez pour annuler l'actualisation.

"Source": Sélectionnez pour changer de source audio tout en actualisant.

**INFORMATIONS**

- Le programme AM/FM est mis au silence pendant l'actualisation.
- Dans certaines situations, il peut arriver que l'actualisation de la liste des stations prenne quelque temps.

**SYSTÈME RBDS (RADIO BROADCAST DATA SYSTEM)**

Ce système audio prend en charge la norme Radio Broadcast Data System (RBDS). Le mode RBDS permet la réception de messages texte diffusés par les stations de radio équipées d'émetteurs RBDS.

Lorsque le mode RBDS est actif, la radio peut

- sélectionner uniquement les stations diffusant un type de programme particulier;
- afficher les messages diffusés par les stations de radio;
- rechercher une station dont le signal est plus puissant.

Les fonctions RBDS ne sont disponibles que lorsque vous écoutez une station FM diffusant les informations RBDS et lorsque le témoin **"Info FM"** est allumé.

**SÉLECTION DU GENRE DE VOTRE CHOIX**

- 1 Sélectionnez **"Liste de stations"**.
  - 2 Radio FM uniquement: Sélectionnez le genre de station puis la station de votre choix.
- La liste des genres est classée dans l'ordre suivant:
    - Classique
    - Country
    - EasyLis (variétés)
    - Inform (Information)
    - Jazz
    - Actualités
    - Oldies
    - Autre
    - Pop
    - Religion
    - Rock
    - R&B
    - Sports
    - Débats
    - Infos-traffic (indisponibles quand le témoin "HD Radio" est allumé.)
    - Alerte (alerte d'urgence)

## INFOS-TRAFIC (RADIO FM)

Une station diffusant régulièrement des informations de circulation routière est automatiquement localisée.

- 1 Sélectionnez “**Liste de stations**”.
- 2 Sélectionnez la station de votre choix pour les programmes d’infos-traffic.

### INFORMATIONS

- Si une station avec programme d’infos-traffic est trouvée, son nom reste affiché pendant quelques instants.

## UTILISATION DE LA TECHNOLOGIE HD Radio™

La technologie HD Radio™ est l'évolution numérique de la radio analogique AM/FM. La radio qui équipe votre véhicule est munie d'un récepteur spécial qui lui permet de recevoir les programmes diffusés en numérique (dans les secteurs où ils sont disponibles) en plus des émissions qu'il reçoit déjà en analogique. Les programmes numériques sont de meilleure qualité audio que leurs équivalents analogiques, car ils délivrent gratuitement un son limpide débarrassé des parasites et de toute distorsion. Pour tout complément d'information, et un guide des stations radio disponibles et de leur programmation, voir sur [www.hdradio.com](http://www.hdradio.com).

**HD Radio®**

Technologie HD Radio fabriquée sous licence iBiquity Digital Corporation. Brevets déposés aux États-Unis et à l'étranger. HD Radio™ et les logos HD, HD Radio et “Arc” sont des marques déposées d'iBiquity Digital Corp.

## TECHNOLOGIE HD Radio™ DISPONIBLE

### MULTIDIFFUSION

Sur la bande de fréquences radio FM, la plupart des stations numériques diffusent des programmes “multiples” ou supplémentaires sur le même canal FM.

#### 1 Sélectionnez le logo “HD”.



#### 2 Sélectionnez le canal de votre choix.

- Vous pouvez également tourner le bouton “TUNE-SCROLL” pour sélectionner le canal à multidiffusion de votre choix.

## PRÉSERVATION DES INFORMATIONS MUSICALES

Les informations de balisage codées dans le programme musical sont préservées dans le système et peuvent être retransmises à un iPod.

#### 1 Sélectionnez “Balise” pour mettre en signet les informations musicales.



#### 2 Branchez un iPod. (→P.55)

- Mettez l'iPod en marche s'il ne l'est pas déjà.
- Dès lors que vous branchez un iPod, la balise musicale est transférée de la radio à l'iPod.
- Lorsque vous connectez votre iPod à iTunes, vous pouvez consulter les informations mises en “balises” sur les chansons pendant que vous les écoutez à la radio, et une option vous est proposée pour acheter.

### INFORMATIONS

- Si le balisage des informations musicales échoue, le message "Impossible d'enregistrer la balise HD Radio." s'affiche à l'écran. Si cela se produit, recommencez la mise en balises.
- Il est possible de mémoriser les stations HD Radio™ en présélection.
- Un pictogramme "HD" de couleur orange s'affiche à l'écran lorsque la radio est en mode numérique. Le pictogramme "HD" s'affiche tout d'abord en gris pour indiquer que la station est effectivement une station (analogique mais aussi) numérique. Dès l'instant où le signal numérique est acquis, la couleur du pictogramme passe à l'orange vif.
- Le titre de chanson, le nom d'artiste et le genre musical s'affichent à l'écran lorsque ces informations sont rendues disponibles par la station radio. La station radio peut transmettre la jaquette d'album lorsqu'elle est disponible en HD.
- Alors que l'utilisateur navigue entre les stations radio analogiques, (chaque fois que possible) le récepteur radio passe automatiquement d'un signal analogique à un signal numérique dans un délai de 5 secondes.

## GUIDE DE DÉPANNAGE

Symptôme	Cause	Action
Décalage de temps perceptible par l'utilisateur un court instant ou répétition du programme, ou écho ou saccade ou interruption dans le son.	Défaut d'alignement par la station radio des volumes des signaux analogique et numérique, ou la station est en mode "ballgame".	Aucune, problème de radiodiffusion. L'utilisateur peut prendre contact avec la station radio.
Fluctuations du son, qui semble partir et revenir.	La radio permute entre les signaux analogique et numérique.	Problème de réception, susceptible de disparaître de lui-même alors que vous continuez à rouler. Éteignez le témoin du bouton "HD Radio" pour forcer la radio à utiliser le signal analogique.
Condition de mise au silence de l'audio pendant l'écoute d'un canal HD2/HD3 à multidiffusion.	La radio n'a à cet instant pas accès aux signaux numériques.	C'est un comportement normal, patientez jusqu'au retour du signal numérique. Si vous êtes hors de la zone de couverture, recherchez une nouvelle station.
Délai pendant lequel l'audio est mis au silence lors de la sélection d'un canal HD2/HD3 à multidiffusion, déjà présélectionné.	Le contenu numérique en multidiffusion n'est pas disponible tant que le programme HD Radio™ n'est pas décodé et l'audio rendu disponible. Cela peut prendre jusqu'à 7 secondes.	C'est un comportement normal, patientez jusqu'à ce que l'audio devienne disponible.
L'information texte ne concorde pas avec l'audio de la chanson présente.	Problème de service de données provenant du radiodiffuseur.	Le diffuseur doit être averti. Remplissez le formulaire; <a href="http://www.ibiquity.com/automotive/report_radio_station_experiences">www.ibiquity.com/automotive/report_radio_station_experiences</a> .
Absence totale d'information texte affichée pour la fréquence sélectionnée.	Problème de service de données provenant du radiodiffuseur.	Le diffuseur doit être averti. Remplissez le formulaire; <a href="http://www.ibiquity.com/automotive/report_radio_station_experiences">www.ibiquity.com/automotive/report_radio_station_experiences</a> .

## 2. Radio par satellite XM\*

### PRÉSENTATION GÉNÉRALE

Sélectionnez "XM" à l'écran "Sélectionner source audio". (→P.54)

#### ■ ÉCRAN DE COMMANDE

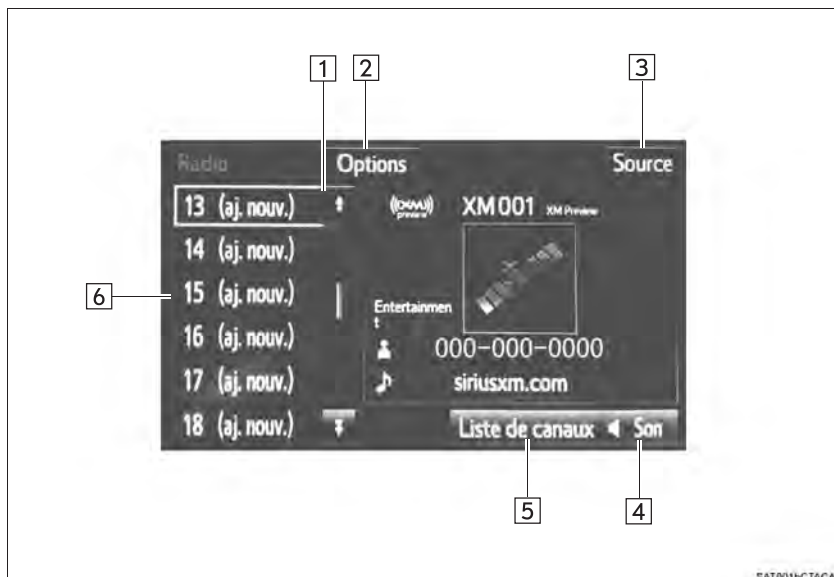

\*: Sur modèles équipés

## ■ PANNEAU DE COMMANDE

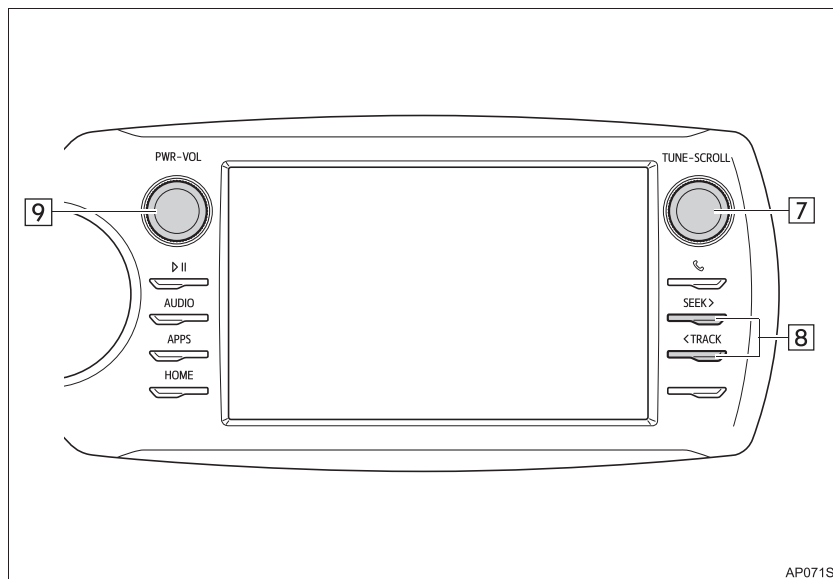

No.	Fonction
1	Sélectionnez pour faire défiler la page des présélections.
2	Sélectionnez pour afficher l'écran des options. <ul style="list-style-type: none"> <li>• Sélectionnez pour rechercher les chaînes à portée de réception.</li> <li>• Sélectionnez "Informations supplémentaires" pour afficher les informations.</li> </ul>
3	Sélectionnez pour afficher l'écran "Sélectionner source audio".
4	Sélectionnez pour afficher l'écran des paramètres de son.
5	Sélectionnez pour afficher une liste des chaînes à portée de réception.
6	Sélectionnez pour syntoniser sur les stations/chaînes présélectionnées.
7	<ul style="list-style-type: none"> <li>• Tournez pour avancer/reculer dans les chaînes.</li> <li>• Tournez pour monter/descendre dans la liste. Vous pouvez également utiliser le bouton pour valider vos choix dans les écrans de liste, en appuyant dessus.</li> </ul>
8	<ul style="list-style-type: none"> <li>• Appuyez pour rechercher une chaîne.</li> <li>• Appuyez longtemps pour rechercher en continu.</li> </ul>
9	<ul style="list-style-type: none"> <li>• Tournez pour régler le volume.</li> <li>• Appuyez pour mettre en marche/arrêter le système audio.</li> <li>• Appuyez longtemps pour redémarrer le système audio.</li> </ul>

## COMMENT S'ABONNER À XM Satellite Radio

Pour pouvoir écouter les programmes de radio par satellite dans le véhicule, il faut souscrire un abonnement au service XM Satellite Radio.

Le syntoniseur XM Satellite Radio est conçu exclusivement pour recevoir des programmes proposés dans le cadre d'un abonnement séparé. La couverture du service est limitée aux 48 états contigus des États-Unis et à certaines provinces du Canada.

### COMMENT S'ABONNER

Il est nécessaire de souscrire séparément un contrat d'abonnement auprès de XM Satellite Radio pour pouvoir recevoir les programmes par satellite dans le véhicule. Des frais supplémentaires d'activation et d'abonnement au service sont à payer en plus du prix d'achat du véhicule et du syntoniseur satellite numérique.

- Pour tout complément d'information sur les conditions et tarifs d'abonnement, ou pour s'abonner à XM Satellite Radio:

#### ▶ États-Unis

Connectez-vous sur [www.siriusxm.com](http://www.siriusxm.com) ou appelez le 1-877-447-0011.

#### ▶ Canada

Connectez-vous sur [www.siriusxm.ca](http://www.siriusxm.ca) ou appelez le 1-877-209-0079.



### NOTE

- Services XM Radio—Avis de non-responsabilité et mises en garde légales
  - Frais et Taxes—Des frais d'abonnement, taxes, frais uniques d'activation et autres frais peuvent être applicables. Les frais d'abonnement sont uniquement liés à la consommation. Tous les frais et toutes les programmations peuvent être modifiés à tout moment.

Les abonnements sont régis par l'Entente du client disponible sur [www.siriusxm.com](http://www.siriusxm.com). (États-Unis) ou [www.siriusxm.ca](http://www.siriusxm.ca) (Canada) Le service XM est disponible exclusivement dans les 48 états contigus des États-Unis et au Canada.

Avis de langage explicite—Les chaînes tenant fréquemment des propos dont le langage est explicite sont signalées par un marquage "XL" qui en précède le nom. Le blocage de ces chaînes est possible pour les récepteurs XM Satellite Radio, en notifiant XM à:

Clients aux États-Unis:

Connectez-vous sur [www.siriusxm.com](http://www.siriusxm.com) ou appelez le 1-877-447-0011

Clients au Canada:

Connectez-vous sur [www.siriusxm.ca](http://www.siriusxm.ca) ou appelez le 1-877-209-0079

**NOTE**

- Toute opération de copie, décompilation, désassemblage, ingénierie inverse, piratage, manipulation, ou autre action permettant de rendre disponible la technologie ou le logiciel incorporé aux récepteurs compatibles avec le système de radio par satellite XM ou prenant en charge le site web de XM, le Service en ligne ou n'importe lequel de ses contenus est formellement interdite. En outre, le logiciel AMBE<sup>®</sup> de compression vocale compris dans ce produit est protégé par les droits de propriété intellectuelle, dont notamment les droits de brevet, les droits d'auteur et les secrets industriels de Digital Voice Systems, Inc.
- Remarque: ce qui précède est applicable uniquement aux récepteurs XM et non aux appareils XM Ready.

**INFORMATIONS**

## ● Services XM Radio—Descriptions

## • Radio et divertissement

XM offre plus de 170 chaînes de radio par satellite diffusant sans publicité des programmes de musique et de sport, d'actualité, de débats et de divertissement. Les programmes XM sont diffusés par satellites à des millions d'auditeurs sur l'ensemble du territoire continental des États-Unis. Les abonnés XM écoutent les programmes XM sur des récepteurs radio par satellite destinés à la voiture, au domicile et à une utilisation portable. Pour plus d'informations sur XM, voir en ligne sur [www.siriusxm.com](http://www.siriusxm.com) (États-Unis) ou [www.siriusxm.ca](http://www.siriusxm.ca) (Canada).

**INFORMATIONS**

## ● Services XM Radio—Instructions d'abonnement

- Pour les services XM nécessitant un abonnement (notamment XM Radio, et certains services de données et d'infodivertissement), le paragraphe qui suit doit être inclus.

Les programmes XM Radio et certains services d'infodivertissement et de données nécessitent des abonnements mensuels vendus séparément après une période d'essai. Les frais d'abonnement sont uniquement liés à la consommation. Tous les frais et toutes les programmations peuvent être modifiés à tout moment. Les abonnements sont régis par l'Entente du client disponible sur [www.siriusxm.com](http://www.siriusxm.com). Le service XM est disponible exclusivement dans les 48 états contigus des États-Unis. © 2011 Sirius XM Radio Inc. Sirius, XM et toutes les marques et logos associés sont des marques commerciales de Sirius XM Radio Inc. Toutes les autres marques, noms de chaînes et logos appartiennent à leurs propriétaires respectifs.

Pour tout complément d'information, les horaires de programmes, et pour vous abonner ou prolonger votre abonnement après une période d'essai; vous trouverez toutes les informations nécessaires à:

Clients aux États-Unis:

Connectez-vous sur [www.siriusxm.com](http://www.siriusxm.com) ou appelez 1-877-447-0011

- XM Satellite Radio est le seul responsable de la qualité, de la disponibilité et de la programmation des services fournis de radio par satellite, lesquels sont soumis aux conditions générales de l'entente du client XM Satellite Radio.
- Le client doit connaître le code d'identification de sa radio; pour obtenir ce code d'identification, il suffit de syntoniser avec la radio sur "Ch 000". Pour plus de détails, consultez "AFFICHAGE DU CODE D'IDENTIFICATION DE LA RADIO" ci-après.

**INFORMATIONS**

- Tous les tarifs et la programmation sont de la responsabilité de XM Satellite Radio et peuvent être modifiés à tout moment.

**AVIS RELATIF À LA  
TECHNOLOGIE DU  
SYNTONISEUR SATELLITE**

Les syntoniseurs radio par satellite utilisés par Toyota sont agrées par un certificat d'homologation de type délivré par XM Satellite Radio Inc. prouvant leur compatibilité avec les services offerts par XM Satellite Radio.

**INFORMATIONS**

- Syntoniseur satellite  
Ce syntoniseur prend en charge uniquement les services audio (émissions musicales et de débat) et les informations texte associées de l'opérateur XM<sup>®</sup> Satellite Radio.

**AFFICHAGE DU CODE  
D'IDENTIFICATION DE LA  
RADIO**

Chaque syntoniseur XM est identifié par un code qui lui est unique. Il est nécessaire de fournir ce code d'identification pour activer un service XM ou pour rendre compte d'un problème.

- Si vous sélectionnez "Ch 000" avec le bouton "**TUNE-SCROLL**", le code d'identification, à 8 caractères alphanumériques, est affiché. Si vous sélectionnez un autre canal, le code d'identification n'est plus affiché. Le canal (000) alterne entre l'affichage du code d'identification et le code particulier à la radio.

**PRÉSÉLECTION D'UNE  
CHAÎNE**

- 1 Syntonisez sur le canal de votre choix.
- 2 Sélectionnez "(aj. nouv.)".



- Pour remplacer la chaîne présélectionnée par une autre, sélectionnez longuement la chaîne/station présélectionnée.
- 3 Sélectionnez "**Oui**" à l'écran de confirmation.
  - 4 Sélectionnez "**OK**" après avoir programmé la nouvelle chaîne présélectionnée.

**SÉLECTION D'UNE CHAÎNE  
DANS LA LISTE**

- 1 Sélectionnez "**Liste de canaux**".
- 2 Sélectionnez le genre de votre choix pour les programmes.
- 3 Sélectionnez la chaîne de votre choix puis sélectionnez "**OK**".

## EN CAS DE MAUVAIS FONCTIONNEMENT DU SYNTONISEUR RADIO PAR SATELLITE

En cas de problème avec le syntoniseur XM, vous en êtes averti par l'affichage d'un message à l'écran. Consultez le tableau ci-après pour identifier le problème et appliquer le remède suggéré.

Message	Explication
"Check Antenna"	L'antenne XM n'est pas connectée. Vérifiez que le câble de l'antenne XM est correctement branché.
	L'antenne ou son câble est en court-circuit. Cherchez assistance auprès d'un concessionnaire agréé Toyota.
"Ch Unauthorized"	Vous n'êtes pas abonné au service XM Satellite Radio. La radio fait l'objet d'une mise à jour avec le dernier code de cryptage. Contactez XM Satellite Radio pour tout complément d'information sur les modalités d'abonnement. Si vous avez résilié votre contrat d'abonnement, vous pouvez sélectionner la chaîne "Ch 000" et toutes les chaînes gratuits.
	Le canal premium sélectionné n'est pas autorisé. Patientez pendant 2 secondes environ, le temps que la radio revienne à la chaîne précédente ou "Ch 001". Si le canal ne change pas automatiquement, sélectionnez-en un autre. Pour écouter les programmes de la chaîne premium, contactez XM Satellite Radio.
"Aucun signal"	Le signal XM est trop faible dans la zone où vous vous trouvez. Patientez le temps que le véhicule atteigne une zone où le signal est plus puissant.
"Loading"	Le système est en cours d'acquisition du signal radio ou des informations sur le programme. Patientez le temps que le système ait reçu les informations.
"Channel Off Air"	Le canal sélectionné ne diffuse aucun programme. Sélectionnez un autre canal.
----	Aucun titre de chanson/programme ou nom d'artiste/album n'est associé au canal à cet instant. Aucune mesure n'est à prendre.
"Ch Unavailable"	Le canal sélectionné n'est plus disponible. Patientez pendant 2 secondes environ, le temps que la radio revienne à la chaîne précédente ou "Ch 001". Si le canal ne change pas automatiquement, sélectionnez-en un autre.

### INFORMATIONS

- Prenez contact avec le centre d'appels XM Listener Care Center au 1-877-447-0011 (États-Unis) ou au 1-877-209-0079 (Canada).

## 1. LECTEUR USB

### PRÉSENTATION GÉNÉRALE

Vous pouvez ouvrir l'écran de commande des lecteurs USB par les diverses méthodes suivantes:

- ▶ Branchez un lecteur USB (→P.55)
- ▶ Sélectionnez "USB" à l'écran "Sélectionner source audio". (→P.54)

#### ■ ÉCRAN DE COMMANDE

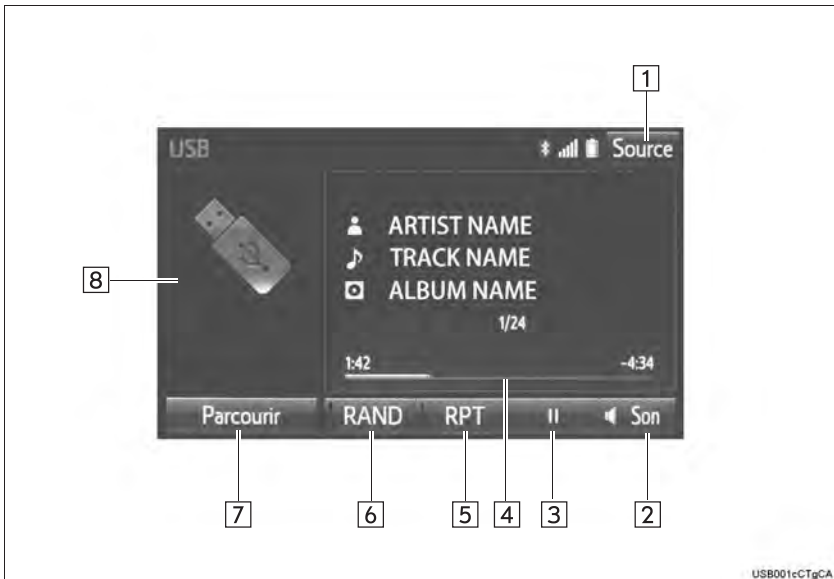

## ■ PANNEAU DE COMMANDE

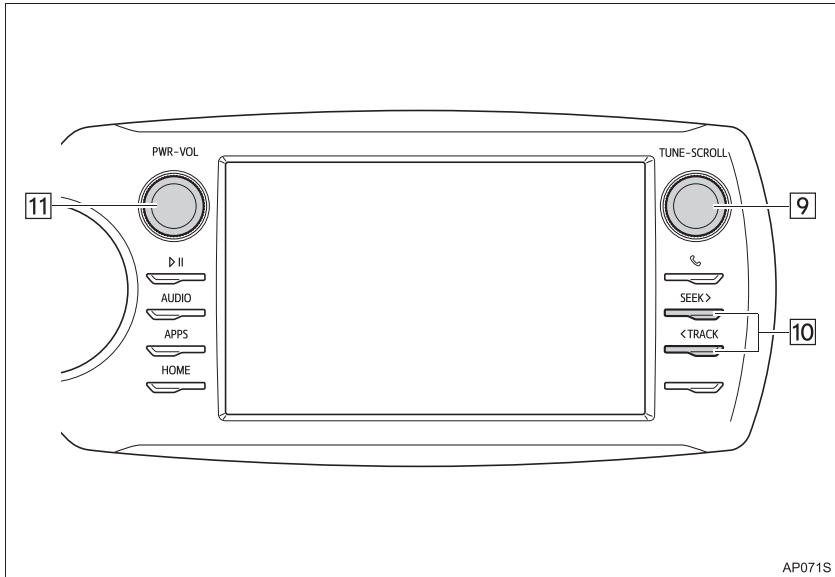

No.	Fonction
1	Sélectionnez pour afficher l'écran "Sélectionner source audio".
2	Sélectionnez pour afficher l'écran des paramètres de son.
3	Sélectionnez pour lancer la lecture/mettre en pause.
4	Indique la progression
5	Sélectionnez pour configurer la lecture répétée.
6	Sélectionnez pour configurer la lecture aléatoire.
7	Sélectionnez pour afficher l'écran de sélection des modes de lecture. Pour revenir à l'écran principal, sélectionnez " <b>Lecture en cours</b> " à l'écran de liste.
8	<ul style="list-style-type: none"> <li>• Affiche la jaquette.</li> <li>• Sélectionnez pour afficher la liste des pages/fichiers.</li> </ul>
9	<ul style="list-style-type: none"> <li>• Tournez pour sélectionner une page/un fichier.</li> <li>• Tournez pour monter/descendre dans la liste. Vous pouvez également utiliser le bouton pour valider vos choix dans les écrans de liste, en appuyant dessus.</li> </ul>
10	<ul style="list-style-type: none"> <li>• Appuyez pour sélectionner une page/un fichier.</li> <li>• Appuyez longuement pour obtenir l'avance/retour rapide.</li> </ul>

No.	Fonction
11	<ul style="list-style-type: none"> <li>• Tournez pour régler le volume.</li> <li>• Appuyez pour mettre en marche/arrêter le système audio.</li> <li>• Appuyez longuement pour redémarrer le système.</li> </ul>

**AVERTISSEMENT**

- Ne pas utiliser les commandes du lecteur ni brancher un lecteur USB tout en conduisant.

**NOTE**

- Ne pas laisser votre lecteur portable à bord. En particulier, la température régnant à l'intérieur du véhicule pouvant être très élevée, le lecteur portable risque de subir des dommages.
- Ne pas appuyer ni exercer une pression inutile sur le lecteur portable alors qu'il est branché, sous peine de lui causer des dommages ou à sa prise.
- Ne pas introduire un corps étranger dans la prise, sous peine de causer des dommages au lecteur portable ou à sa prise.

**INFORMATIONS**

- Si les informations de balisage sont présentes, le système affiche les noms de plages au lieu des noms de fichiers.

## LECTURE AVEC UN LECTEUR AUDIO USB

### RÉPÉTITION

Il est possible de répéter le fichier/la plage actuellement à l'écoute.

- 1 Sélectionnez le bouton de répétition pour activer/désactiver.

### ORDRE ALÉATOIRE

Il est possible de demander une sélection automatique des fichiers/plages dans un ordre aléatoire.

- 1 Sélectionnez le bouton de lecture aléatoire pour activer/désactiver.

## 2. iPod

## PRÉSENTATION GÉNÉRALE

Vous pouvez ouvrir l'écran de commande de l'iPod par les diverses méthodes suivantes:

► Branchez un iPod (→P.55)

► Sélectionnez "iPod" à l'écran "Sélectionner source audio". (→P.54)

Lorsque l'iPod branché au système prend en charge la vidéo, le système est capable de restituer uniquement l'audio après sélection dans l'écran d'exploration.

## ■ ÉCRAN DE COMMANDE



## ■ PANNEAU DE COMMANDE

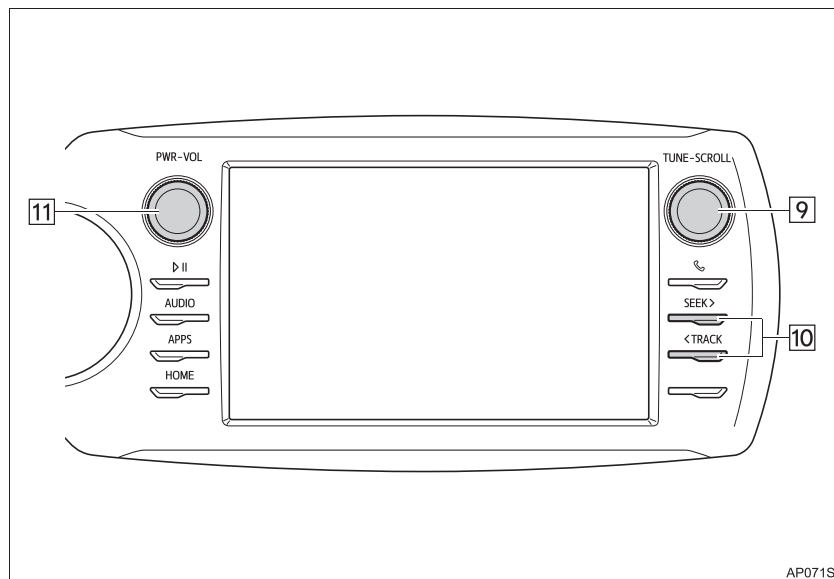

No.	Fonction
1	<ul style="list-style-type: none"> <li>• Affiche la jaquette</li> <li>• Sélectionnez pour afficher une liste des pages. Pour revenir à l'écran principal, sélectionnez <b>"Lecture en cours"</b> à l'écran de liste.</li> </ul>
2	Sélectionnez pour afficher l'écran "Sélectionner source audio".
3	Indique la progression
4	Sélectionnez pour afficher l'écran des paramètres de son.
5	Sélectionnez pour lancer la lecture/mettre en pause.
6	Sélectionnez pour configurer la lecture répétée.
7	Sélectionnez pour configurer la lecture aléatoire.
8	Sélectionnez pour afficher l'écran de sélection des modes de lecture. Pour revenir à l'écran principal, sélectionnez <b>"Lecture en cours"</b> à l'écran de liste.
9	<ul style="list-style-type: none"> <li>• Tournez pour sélectionner une page.</li> <li>• Tournez pour monter/descendre dans la liste. Vous pouvez également utiliser le bouton pour valider vos choix dans les écrans de liste, en appuyant dessus.</li> </ul>
10	<ul style="list-style-type: none"> <li>• Appuyez pour sélectionner une page.</li> <li>• Appuyez longuement pour obtenir l'avance/retour rapide.</li> </ul>

No.	Fonction
11	<ul style="list-style-type: none"> <li>• Tournez pour régler le volume.</li> <li>• Appuyez pour mettre en marche/arrêter le système audio.</li> <li>• Appuyez longuement pour redémarrer le système.</li> </ul>

**AVERTISSEMENT**

- Ne pas utiliser les commandes du lecteur ni brancher l'iPod tout en conduisant.

**NOTE**

- Ne pas laisser votre lecteur portable à bord. En particulier, la température régnant à l'intérieur du véhicule pouvant être très élevée, le lecteur portable risque de subir des dommages.
- Ne pas appuyer ni exercer une pression inutile sur le lecteur portable alors qu'il est branché, sous peine de lui causer des dommages ou à sa prise.
- Ne pas introduire un corps étranger dans la prise, sous peine de causer des dommages au lecteur portable ou à sa prise.

**INFORMATIONS**

- Lorsque vous branchez un iPod avec un câble d'origine pour iPod, l'iPod recharge sa batterie.
- Selon le modèle d'iPod et les chansons qui y ont été chargées, la jaquette iPod peut être affichée. Vous avez le choix d'activer/désactiver cette fonction. (→P.88) Il peut arriver que l'affichage de la jaquette iPod prenne du temps, et que l'iPod soit inutilisable pendant que cet affichage est en cours.
- Lorsque vous branchez un iPod et que vous le sélectionnez comme source audio, il reprend la lecture là où vous l'aviez laissée la dernière fois que vous vous en êtes servi.
- Selon l'iPod connecté au système, il peut arriver que certaines fonctions soient indisponibles.
- Il peut arriver que les fichiers/plages sélectionnés depuis un iPod branché ne soient pas reconnus ou correctement affichés.
- Si un iPhone est connecté en Bluetooth® en même temps qu'il est branché en USB, il peut arriver que le système devienne instable.  
Pour connaître les téléphones compatibles, connectez-vous sur <http://www.toyota.com/entune/>.

## LECTURE AVEC UN iPod

### RÉPÉTITION

Il est possible de répéter la plage actuellement à l'écoute.

- 1 Sélectionnez le bouton de répétition pour activer/désactiver.

### ORDRE ALÉATOIRE

Il est possible de demander une sélection automatique des plages dans un ordre aléatoire.

- 1 Sélectionnez le bouton de lecture aléatoire pour activer/désactiver.

## 3. Bluetooth® AUDIO

Le système audio Bluetooth® permet à ses utilisateurs de profiter de la musique lue sur un lecteur portable, directement depuis les haut-parleurs du véhicule, via une communication sans fil.

Ce système audio est compatible Bluetooth®, une norme numérique sans fil capable de lire la musique d'un lecteur audio portable sans aucun câble. Si votre appareil ne prend pas en charge le Bluetooth®, le système audio Bluetooth® ne pourra pas fonctionner.

### PRÉSENTATION GÉNÉRALE

Sélectionnez “ Audio” à l'écran “Sélectionner source audio”. (→P.54)

Selon le type de lecteur portable connecté, il peut arriver que certaines fonctions soient indisponibles et/ou que l'écran se présente différemment par rapport à ce qui est indiqué dans le présent manuel.

### ■ ÉCRAN DE COMMANDE

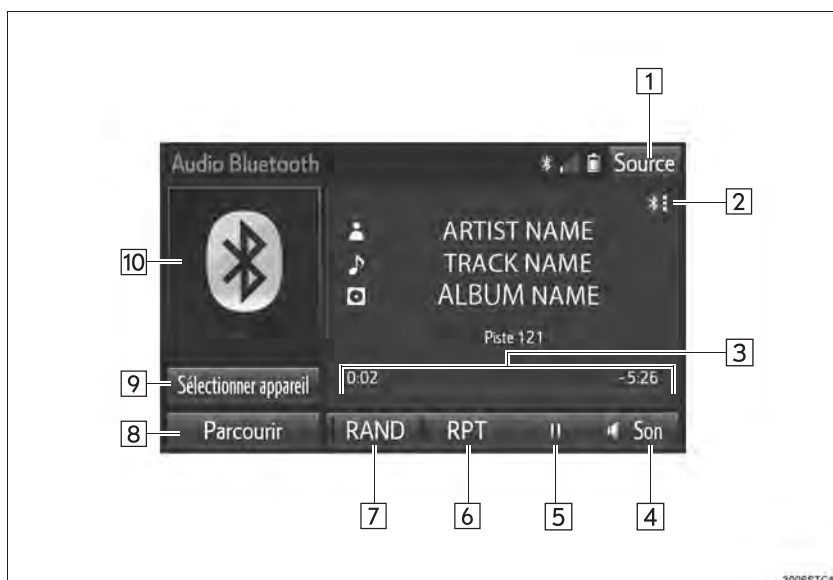

## ■ PANNEAU DE COMMANDE

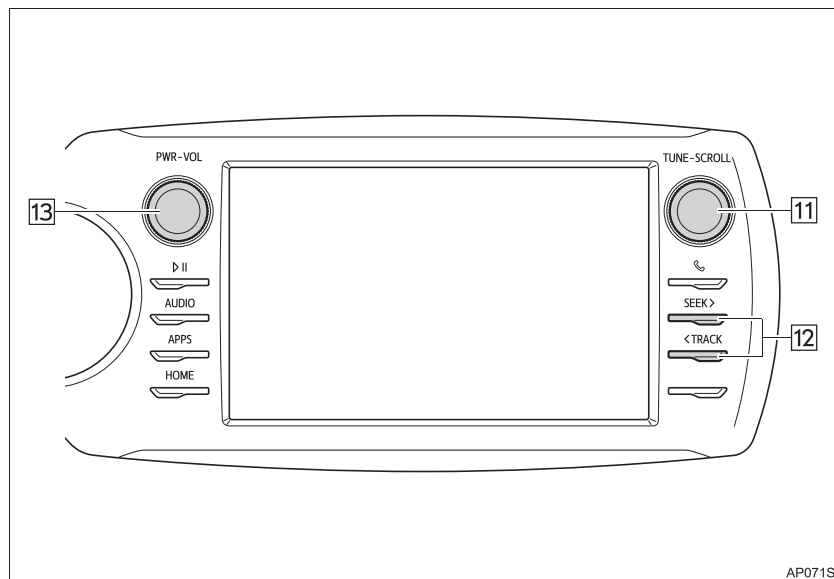

No.	Fonction
1	Sélectionnez pour afficher l'écran "Sélectionner source audio".
2	Indique l'état de l'appareil Bluetooth®.
3	Indique la progression
4	Sélectionnez pour afficher l'écran des paramètres de son.
5	Sélectionnez pour lancer la lecture/mettre en pause.
6	Sélectionnez pour configurer la lecture répétée.
7	Sélectionnez pour configurer la lecture aléatoire.
8	Sélectionnez pour afficher l'écran de sélection des modes de lecture. Pour revenir à l'écran principal, sélectionnez " <b>Lecture en cours</b> " à l'écran de liste.
9	Sélectionnez pour afficher l'écran de connexion de l'appareil portable.
10	<ul style="list-style-type: none"> <li>• Affiche la jaquette.</li> <li>• Sélectionnez pour afficher une liste des pages.</li> </ul>
11	<ul style="list-style-type: none"> <li>• Tournez pour sélectionner une page.</li> <li>• Tournez pour monter/descendre dans la liste. Vous pouvez également utiliser le bouton pour valider vos choix dans les écrans de liste, en appuyant dessus.</li> </ul>

No.	Fonction
12	<ul style="list-style-type: none"> <li>• Appuyez pour sélectionner une page.</li> <li>• Appuyez longuement pour obtenir l'avance/retour rapide.</li> </ul>
13	<ul style="list-style-type: none"> <li>• Tournez pour régler le volume.</li> <li>• Appuyez pour mettre en marche/arrêter le système audio.</li> <li>• Appuyez longuement pour redémarrer le système.</li> </ul>



**AVERTISSEMENT**

- Ne pas utiliser les commandes du lecteur ni le connecter au système audio Bluetooth® tout en conduisant.
- Votre système audio est muni d'antennes Bluetooth®. Les personnes porteuses d'un implant cardiaque (stimulateur implantable, de thérapie de resynchronisation cardiaque ou défibrillateur cardiovertteur implantable) doivent rester à distance raisonnable des antennes Bluetooth®. Leur implant est en effet susceptible d'être perturbé dans son fonctionnement par les ondes radio.
- Avant qu'ils n'utilisent un appareil Bluetooth®, il est demandé aux porteurs d'une prothèse médicale électrique autre que cardiaque (stimulateur implantable, de thérapie de resynchronisation cardiaque ou défibrillateur cardiovertteur implantable) de se renseigner auprès du fabricant de la prothèse quant à son fonctionnement en présence d'ondes radio. Les ondes radio sont susceptibles d'avoir des effets inattendus sur le fonctionnement de ces prothèses médicales.

**NOTE**

- Ne pas laisser votre lecteur portable à bord. En particulier, la température régnant à l'intérieur du véhicule pouvant être très élevée, le lecteur portable risque de subir des dommages.

**INFORMATIONS**

- Selon l'appareil Bluetooth® connecté au système, il peut arriver que la musique soit lue lorsque vous sélectionnez  alors qu'elle était en pause. Inversement, il peut arriver que la musique soit mise en pause lorsque vous sélectionnez  alors qu'elle était en cours de lecture.
- Dans les conditions suivantes, il peut arriver que le système ne fonctionne pas:
  - L'appareil Bluetooth® est éteint.
  - L'appareil Bluetooth® n'est pas connecté.
  - La batterie de l'appareil Bluetooth® est déchargée.
- Il peut arriver que la connexion d'un téléphone prenne du temps lorsque vous écoutez de l'audio en Bluetooth®.
- Pour l'utilisation du lecteur portable, reportez-vous au manuel d'instructions fourni avec lui.
- Si l'appareil Bluetooth® est déconnecté en raison d'une mauvaise réception du réseau Bluetooth® lorsque vous mettez le contacteur de démarrage sur "ACC" ou "ON", le système reconnecte automatiquement le lecteur portable.
- Si vous éteignez et rallumez un appareil Bluetooth® alors que le système était en train d'établir la connexion Bluetooth® avec lui, il essaye de se reconnecter.
- Les informations liées à l'appareil Bluetooth® sont déclarées au moment où l'appareil Bluetooth® est connecté au système audio Bluetooth®. Au moment de revendre le véhicule ou de le mettre en recyclage, supprimez du système les informations liées au Bluetooth® audio. (→P.45)

## CONNEXION D'UN APPAREIL Bluetooth®

Pour pouvoir utiliser le système audio Bluetooth®, il est nécessaire de déclarer au système un appareil Bluetooth®.

► Déclaration d'un appareil supplémentaire

**1** Sélectionnez **“Sélectionner appareil”** à l'écran de commande Bluetooth® audio.

**2** Pour plus d'informations: →P.35

► Sélection d'un appareil déclaré

**1** Sélectionnez **“Sélectionner appareil”** à l'écran de commande Bluetooth® audio.

**2** Pour plus d'informations: →P.36

## ÉCOUTE EN Bluetooth® AUDIO

### RÉPÉTITION

Il est possible de répéter la plage ou l'album actuellement à l'écoute.

**1** Sélectionnez le bouton de répétition pour activer/désactiver.

### ORDRE ALÉATOIRE

Il est possible de demander une sélection automatique des plages ou des albums dans un ordre aléatoire.

**1** Sélectionnez le bouton de lecture aléatoire pour activer/désactiver.

## 4. AUX

### PRÉSENTATION GÉNÉRALE

Sélectionnez **"AUX"** à l'écran "Sélectionner source audio". (→P.54)

#### ■ ÉCRAN DE COMMANDE

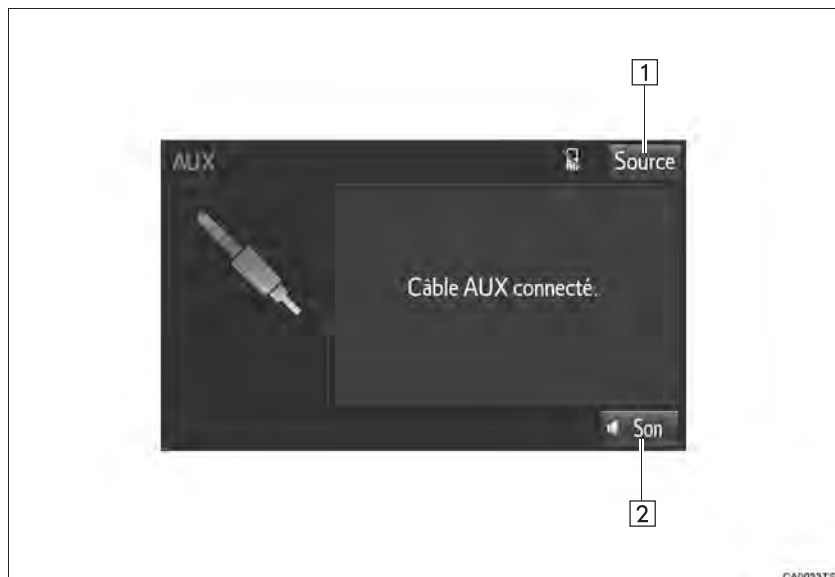

## ■ PANNEAU DE COMMANDE

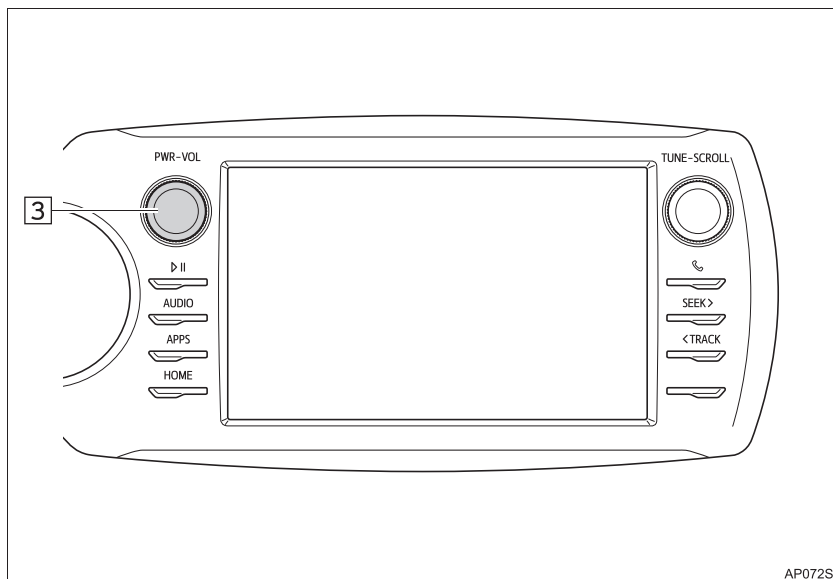

AP072S

No.	Fonction
1	Sélectionnez pour afficher l'écran "Sélectionner source audio".
2	Sélectionnez pour afficher l'écran des paramètres de son.
3	<ul style="list-style-type: none"> <li>• Tournez pour régler le volume.</li> <li>• Appuyez pour mettre en marche/arrêter le système audio.</li> <li>• Appuyez longtemps pour redémarrer le système.</li> </ul>



### AVERTISSEMENT

- Ne pas brancher un appareil audio portable ni en utiliser les commandes tout en conduisant.



### NOTE

- Ne pas laisser un appareil audio portable à l'intérieur du véhicule. La température régnant à l'intérieur du véhicule pouvant être très élevée, le lecteur risque d'en souffrir.
- Ne pas appuyer sur l'appareil audio portable ni le soumettre à une pression inutile alors qu'il est branché, sous peine de causer des dommages à l'appareil ou à sa prise.
- Ne pas introduire de corps étrangers dans la prise, sous peine de causer des dommages à l'appareil audio portable ou à sa prise.

## 1. COMMANDES AU VOLANT

Le système audio est en partie pilotable avec les commandes au volant.

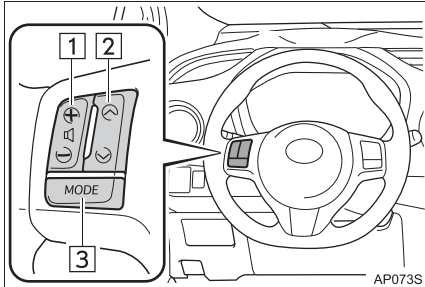

No.	Bouton
1	Bouton de commande de volume
2	Bouton “^ v”
3	Bouton “MODE”

### 1 Bouton de commande de volume

- Appuyez sur “+” pour monter le volume. Le volume continue de monter tant que vous appuyez sur le bouton.
- Appuyez sur “-” pour baisser le volume. Le volume continue de baisser tant que vous appuyez sur le bouton.

### 2 Bouton “^ v”

#### ► En mode radio

- Appuyez sur le bouton “^” ou “v” pour avancer ou reculer dans les stations/chaînes.
- Appuyez longuement sur le bouton “^” ou “v” pour changer rapidement de station/chaîne.

- Appuyez longuement sur le bouton “^” ou “v” pour avancer ou reculer dans la recherche par type. (XM Satellite Radio)

#### ► En mode média

- Appuyez sur le bouton “^” ou “v” pour passer à la plage/au fichier suivant ou précédent.
- Appuyez longuement sur le bouton “^” ou “v” pour obtenir l’avance/retour rapide.

### 3 Bouton “MODE”

- Appuyez sur le bouton “MODE” pour sélectionner un mode audio. À chaque appui, le système sélectionne les modes séquentiellement si celui voulu est prêt à l’utilisation.
- Pour mettre le système audio en marche, appuyez sur le bouton “MODE”.
- Appuyez longuement sur le bouton “MODE” pour éteindre le système audio.

# 1. PARAMÈTRES AUDIO

Vous pouvez programmer en détails les paramètres audio.

- 1 Appuyez sur le bouton “APPS”.

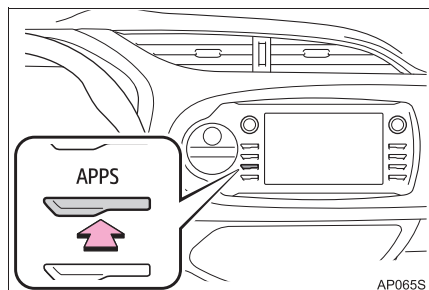

- 2 Sélectionnez “Configuration”.
- 3 Sélectionnez “Audio”.
- 4 Sélectionnez les options à configurer.

## ÉCRAN “Paramètres audio”

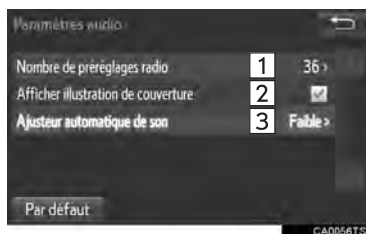

No.	Fonction	Page
1	Sélectionnez pour changer le nombre de stations radio présélectionnées affichées à l'écran.	89
2	Sélectionnez pour configurer les paramètres des jaquettes.	—
3	Sélectionnez pour configurer le contrôle automatique du volume.	89

## CONFIGURATION DU NOMBRE DE PRÉSÉLECTIONS RADIO

- 1 Affichez l'écran "Paramètres audio". (→P.88)
- 2 Sélectionnez "**Nombre de présélections radio**".
- 3 Sélectionnez le bouton portant le nombre à afficher de votre choix.



## CONTRÔLE AUTOMATIQUE DU VOLUME (ASL)

Le système régule le volume sonore et la tonalité à leurs valeurs optimales en fonction de la vitesse de la voiture, pour compenser l'augmentation des bruits ambiants.

- 1 Affichez l'écran "Paramètres audio". (→P.88)
- 2 Sélectionnez "**Ajusteur automatique de son**".
- 3 Sélectionnez l'option "**Élevé**", "**Moyen**", "**Faible**", ou "**Arrêt**".

## 1. INFORMATIONS UTILES À L'UTILISATION

**NOTE**

- Pour éviter tout dommage au système audio:
  - Veillez à ne pas renverser de boissons sur le système audio.

**INFORMATIONS**

- L'utilisation d'un téléphone mobile à l'intérieur ou à proximité du véhicule peut causer le parasitage des haut-parleurs du système audio pendant l'écoute. Toutefois, ceci n'indique pas un mauvais fonctionnement.

**RADIO**

En règle générale, un problème de réception radio n'implique pas que ce soit la radio en elle-même qui ait un problème — il est simplement la conséquence normale des conditions extérieures dans lesquelles se trouve le véhicule.

Par exemple, des bâtiments et un masque de terrain proches peuvent interférer avec la réception en FM. Les lignes à haute tension ou de téléphone peuvent parasiter les signaux AM. Et bien sûr, les signaux radio ont une portée limitée. Plus le véhicule est éloigné d'une station, plus son signal est faible. En outre, les conditions de réception varient constamment avec le mouvement du véhicule.

Sont décrits dans les pages qui suivent certains problèmes courants de réception, qui mettent vraisemblablement hors de cause la radio.

**FM**

Affaiblissement du signal et passage d'une station à l'autre: En règle générale, la portée effective des stations FM est d'environ 25 miles (40 km). Une fois hors de portée, il est possible que vous constatiez un affaiblissement du signal ou le passage d'une station à une autre, phénomènes qui s'accroissent à mesure que vous vous éloignez de l'émetteur radio. Ils sont souvent accompagnés de distorsions.

Multiréception: Les signaux FM sont réfléchissants, d'où le risque que deux signaux soient captés simultanément par l'antenne du véhicule. Dans ce cas, les signaux s'annulent, provoquant des phénomènes momentanés de fluctuation ou de perte de réception.

Parasitage et fluctuations: Ces phénomènes se manifestent lorsque les signaux sont arrêtés par des immeubles, des arbres ou d'autres obstacles de grande taille. L'augmentation du niveau de graves peut limiter ces phénomènes de parasitage et fluctuations.

Mixage entre stations: Si le signal FM que vous êtes en train d'écouter est interrompu ou affaibli et s'il se trouve une autre station émettrice de forte puissance à proximité sur la bande FM, la radio est susceptible de syntoniser sur la seconde station jusqu'à ce que le signal d'origine puisse être à nouveau capté.

**AM**

**Affaiblissement du signal:** Les émissions AM sont réfléchies par la haute atmosphère — particulièrement la nuit. Ces signaux réfléchis peuvent interférer avec les signaux provenant directement de la station, avec pour résultat une instabilité de la puissance sonore de cette dernière, qui varie alternativement du fort au faible et inversement.

**Interférences entre stations:** Lorsqu'un signal réfléchi et le signal reçu directement d'une station de radio sont de fréquences très proches, ils sont susceptibles d'interférer l'un avec l'autre, rendant la réception difficilement audible.

**Parasitage:** Le signal AM est très sensible aux sources extérieures de bruit électrique, telles que les lignes à haute tension, les éclairages ou les moteurs électriques. Il y a alors parasitage.

**XM**

- Tout chargement transporté sur la galerie de pavillon, particulièrement les objets métalliques, peut perturber la réception des programmes XM Satellite Radio.
- Toute modification effectuée sans autorisation peut invalider le droit de l'utilisateur à faire fonctionner l'équipement.

**iPod**

- "Made for iPod" et "Made for iPhone" sont des labels garantissant que l'accessoire électronique a été conçu spécifiquement pour se connecter à l'iPod ou à l'iPhone, respectivement, et que son développeur certifie qu'il est conforme aux normes de performances d'Apple.
- Apple n'est pas responsable du fonctionnement de cet appareil ou de sa conformité aux normes de sécurité et réglementaires. Merci de prendre en compte le fait que l'utilisation de cet accessoire avec un iPod ou un iPhone peut perturber les communications sans fil.
- iPhone, iPod, iPod classic, iPod nano et iPod touch sont des marques commerciales d'Apple Inc. déposées aux États-Unis et dans les autres pays. Lightning est une marque commerciale d'Apple Inc.

## MODÈLES COMPATIBLES

Les modèles suivants d'iPod®, iPod nano®, iPod classic®, iPod touch® et iPhone® sont compatibles avec ce système.

Conçu pour

- iPod touch (5ème génération)
- iPod touch (4ème génération)
- iPod touch (3ème génération)
- iPod touch (2ème génération)
- iPod touch (1ère génération)
- iPod classic
- iPod avec vidéo
- iPod nano (7ème génération)
- iPod nano (6ème génération)
- iPod nano (5ème génération)
- iPod nano (4ème génération)
- iPod nano (3ème génération)
- iPhone 5
- iPhone 4S
- iPhone 4
- iPhone 3GS
- iPhone 3G
- iPhone

Selon les différences entre modèles ou versions logicielles, etc., il est possible que certains modèles soient incompatibles avec ce système.

## INFORMATIONS UTILES SUR LES FICHIERS

### APPAREILS USB COMPATIBLES

Formats de communication USB	de	USB 2.0 HS (480 Mbits/s) et FS (12 Mbits/s)
Formats de fichier		FAT 16/32
Classe de correspondance	de	Classe de stockage de masse

### FICHIERS COMPATIBLES COMPRESSÉS

Élément	USB
Format de fichier compatible	MP3/WMA/AAC
Dossiers par appareil	Maximum 3000
Fichiers par appareil	Maximum 9999
Fichiers par dossier	Maximum 255

## FRÉQUENCE D'ÉCHANTILLONNAGE CORRESPONDANTE

Type de fichier	Fréquence (kHz)
Fichiers MP3: MPEG 1 LAYER 3	32/44.1/48
Fichiers MP3: MPEG 2 LSF LAYER 3	16/22.05/24
Fichiers WMA: v. 7, 8, 9 (9,1/9,2)	32/44.1/48
Fichiers AAC: MPEG4/AAC-LC	11.025/12/16/ 22.05/24/32/ 44.1/48

## DÉBITS BINAIRES CORRESPONDANTS

Type de fichier	Débit binaire (kbits/s)
Fichiers MP3: MPEG 1 LAYER 3	32 - 320
Fichiers MP3: MPEG 2 LSF LAYER 3	8 - 160
Fichiers WMA: v. 7, 8	CBR 48 - 192
Fichiers WMA: v. 9 (9,1/9,2)	CBR 48 - 320
Fichiers AAC: MPEG4/AAC-LC	16 - 320

(compatible VBR [Variable Bit Rate])

- MP3 (MPEG Audio Layer 3), WMA (Windows Media Audio) et AAC (Advanced Audio Coding) sont des normes de compression audio.
- Ce système est capable de lire les fichiers MP3/WMA/AAC sur clé USB.
- Lorsque vous nommez un fichier MP3/WMA/AAC, veillez à appliquer la bonne extension de fichier (.mp3/.wma/.m4a).
- Ce système est compatible en lecture avec les fichiers à extensions .mp3/.wma/.m4a file, comme les fichiers MP3/WMA/AAC respectivement. Pour éviter les parasites et les erreurs de lecture, utilisez l'extension correspondant au format de fichier.
- Les fichiers MP3 sont compatibles avec les balises ID3 aux formats v. 1,0, v. 1,1, v. 2,2 et v. 2,3. Ce système ne peut pas afficher le titre d'album, le titre de plage et le nom d'artiste dans les autres formats.
- Les fichiers WMA/AAC peuvent contenir une balise WMA/AAC, qui s'utilise de la même façon qu'une balise ID3. Les balises WMA/AAC sont porteuses d'informations telles que le titre de plage et le nom d'artiste.
- La fonction de renforcement n'est disponible que lorsque vous lisez des fichiers MP3/WMA enregistrés à 32, 44,1 et 48 kHz de fréquences d'échantillonnage.
- Ce système est compatible en lecture avec les fichiers AAC encodés par iTunes.
- La qualité sonore des fichiers MP3/WMA augmente généralement avec l'accroissement du débit binaire utilisé pour leur numérisation. Pour obtenir une bonne qualité de son, il est recommandé d'enregistrer les fichiers à 128 kbits/s au moins de débit binaire.

- Les listes de lecture au format M3u ne sont pas compatibles avec le lecteur audio.
- Les formats MP3i (MP3 interactive) et MP3PRO ne sont pas compatibles avec le lecteur audio.
- Le lecteur est compatible avec le mode VBR (Débit binaire variable).
- Lorsque vous lisez des fichiers enregistrés en mode VBR (Débit binaire variable), la durée de lecture ne s'affichera pas correctement si vous utilisez l'avance ou le retour rapide.
- Il n'est pas possible de vérifier les dossiers vides de tout fichier MP3/WMA/AAC.
- Les fichiers MP3/WMA/AAC restent lisibles dans les arborescences comportant jusqu'à 8 niveaux de dossiers. Toutefois, la lecture peut être retardée lorsque les niveaux de dossiers sont nombreux. C'est pourquoi nous vous recommandons de ne pas utiliser plus de 2 niveaux de dossiers.
- L'ordre de lecture change selon l'ordinateur et le logiciel de numérisation MP3/WMA/AAC que vous utilisez.

### TERMES

#### BALISE ID3

- Méthode qui consiste à intégrer des informations attachées à la plage dans un fichier MP3. Ces informations peuvent comprendre le numéro de plage, le titre de plage, le nom d'artiste, le titre d'album, le genre de musique, l'année de production, des commentaires, la jaquette et d'autres données. Le contenu est librement éditable avec un logiciel équipé d'une fonction d'édition des balises ID3. Bien que les balises soient limitées en nombre de caractères, les informations sont consultables pendant la lecture de la plage.

#### BALISE WMA

- Les fichiers WMA peuvent contenir une balise WMA, qui s'utilise de la même façon qu'une balise ID3. Les balises WMA sont porteuses d'informations telles que le nom de plage et le nom d'artiste.

#### MP3

- MP3 est une norme de compression audio définie par un groupe de travail (MPEG) de l'ISO (International Standard Organization). Le format MP3 comprime les données audio à environ 1/10 de la taille des disques conventionnels.

## WMA

- WMA (Windows Media Audio) est un format de compression audio développé par Microsoft®. Il permet de comprimer les fichiers à une taille inférieure à celle des fichiers MP3. Les formats de décodage des fichiers WMA sont à la v. 7, 8 et 9. Ce produit est protégé par certains droits de propriété intellectuelle détenus par Microsoft Corporation et des tiers. Toute utilisation ou distribution de cette technologie à l'extérieur de ce produit est formellement interdite en l'absence de licence concédée par Microsoft ou une filiale ou un tiers habilité par Microsoft.

## AAC

- AAC est l'abrégié de Advanced Audio Coding et se rapporte à un algorithme de compression audio utilisé avec les normes MPEG2 et MPEG4.

## MESSAGES D'ERREUR

Mode	Message	Explication
USB	“Erreur de connexion. Consultez le Manuel du propriétaire pour voir comment connecter l'appareil USB.”	Ceci indique un problème au niveau de la clé USB ou de sa connexion.
	“Aucun fichier disponible pour la lecture. Ajoutez des fichiers compatibles à votre appareil USB.”	Il indique que la clé USB est vierge de tout fichier MP3/WMA/AAC.
iPod	“Erreur de connexion. Consultez le Manuel du propriétaire pour voir comment connecter l'iPod.”	Ceci indique un problème du iPod ou de sa connexion.
	“Aucune chanson disponible pour la lecture. Ajoutez des fichiers compatibles à votre appareil iPod.”	Ceci indique qu'il n'y a aucune donnée musicale dans le iPod.
	“Échec d'autorisation de l'iPod.”	Il indique que le système n'a pas réussi à autoriser l'iPod. Veuillez vérifier votre iPod.

### INFORMATIONS

- Si aucune solution n'est trouvée pour corriger l'anomalie: Confiez votre véhicule à votre concessionnaire Toyota.

# 4

## SYSTÈME DE COMMANDE VOCALE

### 1 UTILISATION DU SYSTÈME DE COMMANDE VOCALE

- 1. **SYSTÈME DE COMMANDE VOCALE..... 98**
  - COMMENT UTILISER LE SYSTÈME DE COMMANDE VOCALE..... 98
  - UTILISATION DU SYSTÈME DE COMMANDE VOCALE..... 99
- 2. **RECONNAISSANCE DU LANGAGE COURANT ..... 103**
- 3. **Liste des commandes ..... 104**

### 2 UTILISATION DE MOBILE ASSISTANT

- 1. **MOBILE ASSISTANT..... 106**

1

2

3

4

5

6

7

## 1. SYSTÈME DE COMMANDE VOCALE

Le système de commande vocale vous permet de piloter à la voix les systèmes audio et mains libres.

Reportez-vous à la liste des commandes pour y découvrir quelques exemples de commandes vocales. (→P.104)

### COMMENT UTILISER LE SYSTÈME DE COMMANDE VOCALE

#### BOUTON AU VOLANT

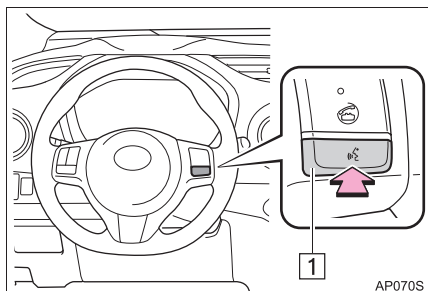

#### 1 Bouton d'activation vocale

- Appuyez sur le bouton d'activation vocale pour lancer le système de commande vocale.
- Pour annuler la reconnaissance vocale, appuyez longuement sur le bouton d'activation vocale.

#### MICROPHONE

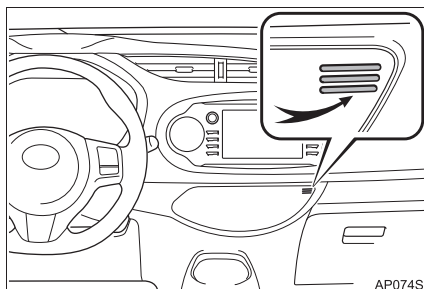

- Il n'est pas nécessaire de parler directement dans le microphone pour formuler une commande.

#### INFORMATIONS

- Vous pouvez utiliser le système de commande vocale alors que la voix de synthèse est en train de parler. (Il n'est pas nécessaire d'attendre le bip de confirmation avant d'énoncer une commande.)
- Il peut arriver qu'une commande vocale ne soit pas reconnue si:
  - Vous parlez trop vite.
  - Vous parlez trop bas ou trop haut.
  - Les vitres sont ouvertes.
  - Les passagers sont en train de parler alors que vous énoncez une commande vocale.
  - La climatisation est réglée sur une allure rapide.
  - Les aérateurs de la climatisation sont braqués sur le microphone.
- Dans les conditions suivantes, il peut arriver que le système ne reconnaisse pas correctement la commande et qu'il ne soit pas possible d'utiliser la commande vocale:
  - La commande est incorrecte ou ambiguë. Il faut savoir que le système peut avoir du mal à reconnaître certains mots, accents ou modèles de voix.
  - Le bruit de fond est excessif, les bruits aérodynamiques par exemple.

## UTILISATION DU SYSTÈME DE COMMANDE VOCALE

Pour utiliser le système de commande vocale, sélectionnez un onglet correspondant à chaque fonction. Vous trouvez ces onglets dans la partie supérieure de l'écran.

- 1 Appuyez sur le bouton d'activation vocale.
- 2 Sélectionnez "OK".



- Pour faire l'apprentissage de la reconnaissance vocale et afficher le didacticiel. (→P.100)
- Pour éviter que l'écran ne s'affiche à nouveau une prochaine fois, sélectionnez "Ne plus afficher ce message".

- 3 Prononcez la commande de sélection d'onglet ou sélectionnez l'onglet de votre choix.



- Les commandes en rapport avec chaque fonction sont affichées à l'écran ouvert par l'onglet de la fonction. L'écran ouvert par l'onglet de la fonction affiche quelques commandes parmi les plus utilisées.
- Sélectionnez "Aide" ou dites "Aide" pour inviter la voix de synthèse à vous proposer quelques exemples de commandes et de façons de faire.

**4** Prononcez la commande affichée à l'écran.



- Lors de votre demande par commande vocale, vous pouvez substituer au "<>" en regard de la commande un nom dans la liste des contacts, etc. (→P.104)  
Par exemple: Dites **"Call John smith"** etc.
- Si le résultat escompté n'est pas obtenu, ou si aucune sélection n'est disponible, effectuez l'une des actions suivantes pour revenir à l'écran précédent:
  - Dites **"Retour"**.
  - Sélectionnez **"Retour"**.
- Pour annuler la reconnaissance vocale, sélectionnez **"Annuler"**, ou appuyez longuement sur le bouton d'activation vocale.

**INFORMATIONS**

- Si le système ne réagit pas ou si l'écran de confirmation ne disparaît pas, appuyez sur le bouton d'activation vocale et réessayez.
- Vous pouvez configurer l'option **"Guidage de reconnaissance vocale"** dans l'écran "Paramètres voix". (→P.46)
- Vous pouvez annuler les conseils vocaux en désactivant les invites vocales. Utilisez cette fonction lorsque vous voulez pouvoir prononcer une commande immédiatement après avoir appuyé sur le bouton d'activation vocale et entendu un bip.

**AFFICHAGE DE L'ÉCRAN "Paramètres voix"**



- Sélectionnez **"Paramètres voix"** pour afficher l'écran "Paramètres voix". (→P.46)

**AFFICHAGE DES ÉCRANS D'APPRENTISSAGE DE LA RECONNAISSANCE VOCALE ET DU DIDACTICIEL**

**1** Appuyez sur le bouton d'activation vocale.

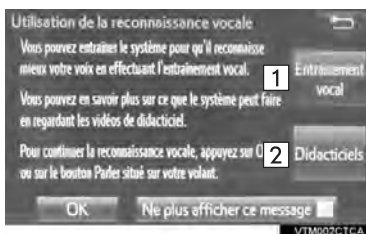

No.	Fonction
1	Sélectionnez pour faire l'apprentissage de la reconnaissance vocale.
2	Sélectionnez pour afficher le didacticiel de reconnaissance vocale.

**2** Sélectionnez l'option à configurer de votre choix.

### EXEMPLE DE COMMANDE VOCALE: CHERCHER UNE CHANSON

- 1 Appuyez sur le bouton d'activation vocale.
- 2 Dites **“Écouter la chanson L'amour”**.
  - Un écran de confirmation s'affiche proposant les résultats de la reconnaissance. Si plusieurs éléments de concordance sont trouvés, un écran de sélection s'affiche. Dites **“<numéro>”** ou sélectionnez le numéro.
  - Le système lance la lecture de la musique et affiche les listes de chansons.

#### INFORMATIONS

- La base de données Gracenote n'est compatible qu'en mode USB ou iPod.
- Il faut qu'une clé USB ou un iPod soit branché pour que la recherche et la lecture de musique soient possibles. (→P.72, 76)
- Lorsque vous branchez une clé USB ou un iPod, le système crée des données de reconnaissance afin que vous puissiez faire des recherches de musique par commande vocale.
- Les données de reconnaissance sont mises à jour dans les conditions suivantes:
  - Lorsqu'il y a eu modification des données de la clé USB ou de l'iPod.
  - Lorsqu'il y a eu changement de langue pour la reconnaissance vocale. (→P.41)
- Pendant la création ou la mise à jour des données de reconnaissance, il n'est pas possible de faire une recherche de musique par commande vocale.

### EXEMPLE DE COMMANDE VOCALE: APPELER UN NOM

- 1 Appuyez sur le bouton d'activation vocale.
- 2 Dites **“Appeler Adam Roy cellulaire”**.
  - Un écran de confirmation s'affiche proposant les résultats de la reconnaissance. Si plusieurs éléments de concordance sont trouvés, un écran de sélection s'affiche. Dites **“<numéro>”** ou sélectionnez le numéro.

#### INFORMATIONS

- De la même manière que c'est affiché à l'écran, **“Call <contacts> <phone types>”**, après avoir dit **“Appeler un contact”** prononcez le nom, ou le nom et le type de téléphone, d'un contact. Par exemple: **“Appeler un contact”, “John Smith”** ou **“Appeler un contact”, “Mary Davis”, “Mobile”**
- Il existe 4 types de téléphones: Domicile, Mobile, Travail et Autre.
- Il peut arriver que les diminutifs ou les noms abrégés dans la liste des contacts ne soient pas reconnus. Changez les noms dans la liste des contacts pour leur forme complète.
- Parfois, un écran de confirmation du résultat de la reconnaissance vocale s'affiche. Après avoir confirmé le résultat, prononcez **“Oui”** ou **“Non”**.
- Lorsque le système reconnaît plusieurs noms dans la liste des contacts, il affiche à l'écran une liste indiquant les noms des candidats possibles. Si le nom recherché n'est pas affiché en haut de l'écran, prononcez ou sélectionnez le numéro du nom dans la liste des candidats (numéro 1 et numéro 2, etc.) pour l'en sélectionner.
- Lorsque plusieurs numéros de téléphone sont enregistrés dans la liste des contacts pour le même contact, une liste des candidats possibles est affichée. Si le numéro de téléphone recherché n'est pas affiché en haut de l'écran, prononcez ou sélectionnez le numéro du numéro de téléphone souhaité dans la liste des candidats (numéro 1 et numéro 2, etc.) pour l'en sélectionner.

## EXEMPLE DE COMMANDE VOCALE: COMPOSER UN NUMÉRO

**1** Appuyez sur le bouton d'activation vocale.

**2** Prononcez le numéro de téléphone.

- De la même manière que c'est affiché à l'écran, "Dial <number>", après avoir dit **"Composer un numéro"** prononcez le numéro de téléphone.

- Prononcez un par un les chiffres composant le numéro de téléphone. Par exemple, si le numéro de téléphone est le 2345678:

Dites **"Deux trois quatre cinq six sept huit"**

Ne pas dire **"Deux trois quatre cinq six sept huit"**

► Appel des numéros de téléphones suivants

- Numéros à 3 chiffres (911, 411, 611)
- Numéros à 7 chiffres (numéros de téléphone locaux)
- Numéros à 10 chiffres (indicatif + numéro de téléphone local)
- Numéros à 11 chiffres (1 + indicatif + numéro de téléphone local)
- Le système n'étant pas capable de reconnaître les numéros supplémentaires, prononcez le numéro complet sans vous arrêter.

**3** Dites **"Appeler"** ou appuyez sur le bouton  au volant.

- Lorsque le système identifie plusieurs numéros de téléphone, il affiche à l'écran une liste indiquant les numéros des candidats possibles. Appuyez sur le bouton  au volant pour appeler le numéro en tête de liste. Si le numéro de téléphone recherché n'est pas affiché en haut de l'écran, prononcez le numéro correspondant au numéro de téléphone dans la liste des candidats pour l'en sélectionner.

## 2. RECONNAISSANCE DU LANGAGE COURANT

Grâce à sa technologie de reconnaissance du langage tel qu'il est naturellement parlé, ce système est capable de reconnaître une commande lorsqu'elle est prononcée au naturel. Toutefois, le système n'est pas capable de reconnaître toutes les variations d'une même commande. Dans certaines situations, il est possible d'omettre la commande à dire pour lancer une procédure et d'indiquer directement l'action que l'on souhaite. Toutes les commandes vocales ne sont pas affichées dans le menu de la fonction.

**INFORMATIONS**

- Si la commande n'est pas complètement reconnue, l'écran permettant de l'entrer va s'afficher. (Les résultats d'une recherche sont affichés sur la base de la partie reconnue de la commande.)

**EXEMPLES D'EXPRESSIONS  
POUR CHAQUE FONCTION**

Commande	Exemples d'expressions
"Call <name> <type>"	<i>Appelle-moi &lt;Robert Brown&gt;.</i> <i>Appeler &lt;contacts&gt; &lt;types de téléphone&gt;.</i>
"Dial <numéro>"	<i>Appeler le &lt;911&gt;.</i>
"Play Artist <nom>"	<i>Joue-moi l'artiste &lt;nom&gt;.</i> <i>Je veux écouter le groupe &lt;nom&gt;.</i>
"Play Album <nom>"	<i>Lis-moi l'album &lt;nom&gt;.</i>

### 3. LISTE DES COMMANDES

Les commandes vocales que le système reconnaît et les actions correspondantes sont indiquées ci-dessous.

- Les commandes fréquemment utilisées sont regroupées dans les tableaux qui suivent.
  - Les commandes correspondant aux appareils dont le véhicule n'est pas équipé ne sont pas affichées à l'écran. Par ailleurs, en fonction des conditions du moment, il peut arriver que d'autres commandes ne soient pas affichées à l'écran.
  - Les fonctions disponibles peuvent varier selon les systèmes montés.
- Vous pouvez changer de langue de reconnaissance vocale. (→P.41)

#### ► De base

Commande	Action
"Aide"	Invite la voix de synthèse à proposer quelques exemples de commandes ou de façons de faire
"Retourner"	Retour à l'écran précédent
"Numéro un/deux/trois/quatre/cinq"	Sélectionne le numéro à l'écran de liste
"Page suivante"	Affiche la page suivante
"Page précédente"	Affiche la page précédente
"Menu téléphone"	Affiche la liste de commandes de l'onglet sélectionné

#### ► Téléphone

Commande	Action
"Recomposer"	Appelle le numéro de téléphone du dernier appel sortant
"Rappeler"	Appelle le numéro de téléphone du dernier appel entrant
"Rappeler"	Affiche l'écran de l'historique des appels
"Appeler <numéro de téléphone>"	Appelle le numéro de téléphone prononcé
"Appeler Adam Roy cellulaire"	Appelle le contact dans le répertoire à son téléphone du type prononcé

## ► Audio

Commande	Action
“Écouter la liste de lecture franco”	Lance la lecture des plages composant la liste de lecture sélectionnée
“Écouter l'artiste Jean-Jacques”	Lance la lecture des plages de l'artiste sélectionné
“Écouter la chanson L'amour”	Lance la lecture de la plage sélectionnée
“Écouter l'album Ma Vie”	Lance la lecture des plages de l'album sélectionné

## ► Infos\*

Commande	Action
“Voir les prévisions météo”	Affiche les informations météo
“Voir la circulation”	Affiche les infos-traffic

\*: Modèles disponibles et pays et régions disponibles (→P.110, 111)

### 1. MOBILE ASSISTANT

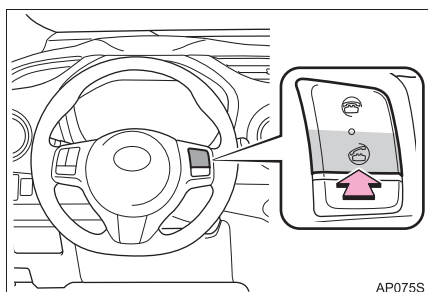

La fonction Mobile Assistant permet d'activer le mode Eyes Free de l'application Siri® d'Apple via les commandes au volant. Pour utiliser Mobile Assistant, il faut qu'un téléphone mobile compatible soit déclaré et connecté au système via Bluetooth®. (→P.29)

- 1 Appuyez longuement sur ce bouton jusqu'à confirmation par des bips.



- 2 Vous pouvez utiliser Mobile Assistant uniquement lorsque l'écran suivant est affiché.



- Pour annuler Mobile Assistant: Sélectionnez **“Annuler”**, appuyez sur  au volant, ou appuyez longuement sur  au volant.
- Pour redémarrer Mobile Assistant afin de pouvoir énoncer d'autres commandes, appuyez sur  au volant.
  - Vous pouvez redémarrer Mobile Assistant uniquement après que le système ait réagi à une commande vocale.

- Après certaines commandes concernant le téléphone et la musique, la fonction Mobile Assistant se ferme automatiquement pour que l'action demandée puisse être effectuée.

- Vous pouvez régler le volume sonore de Mobile Assistant avec le bouton **“PWR-VOL”** ou les boutons de commande de volume au volant. Les volumes sonores de Mobile Assistant et des appels téléphoniques sont synchronisés.

#### INFORMATIONS

- Les caractéristiques et fonctions disponibles varient selon la version d'iOS installée sur l'appareil connecté.
- Certaines fonctions de Siri sont limitées en mode Eyes Free. Si vous tentez d'utiliser une fonction indisponible, Siri vous informe de cette indisponibilité.
- Si Siri n'est pas actif sur le téléphone mobile connecté via Bluetooth®, un message d'erreur s'affiche à l'écran.
- Tant qu'un appel téléphonique est actif, Mobile Assistant reste inutilisable.
- Si vous utilisez la fonction de navigation du téléphone mobile, veillez à ce que la source audio active soit le Bluetooth® audio ou l'iPod, afin de pouvoir entendre les invites de changements de direction.

## MICROPHONE

Il n'est pas nécessaire de parler directement dans le microphone pour utiliser Mobile Assistant. (Emplacement du microphone: →P.98)

### INFORMATIONS

- Attendez les bips d'écoute avant d'utiliser Mobile Assistant.
- Il peut arriver que Mobile Assistant ne reconnaisse pas les commandes dans les situations suivantes:
  - Vous parlez trop vite.
  - Vous parlez trop bas ou trop haut.
  - Les vitres sont ouvertes.
  - Les passagers sont en train de parler alors que vous utilisez Mobile Assistant.
  - La climatisation est réglée sur une allure rapide.
  - Les aérateurs de la climatisation sont braqués sur le microphone.



# 5

## INFORMATIONS

### 1 INFORMATIONS

1. RÉCEPTION DES  
INFORMATIONS MÉTÉO ..... 110  
AFFICHAGE DES INFORMATIONS  
MÉTÉO ..... 110
2. RÉCEPTION DES  
INFORMATIONS  
CARTOGRAPHIQUES  
D'INFOS-TRAFIC ..... 111  
AFFICHAGE DES INFORMATIONS  
CARTOGRAPHIQUES  
D'INFOS-TRAFIC ..... 111

1

2

3

4

5

6

7

# 1. RÉCEPTION DES INFORMATIONS MÉTÉO\*

Il est possible de recevoir des informations météo par radar via la HD Radio.

## AFFICHAGE DES INFORMATIONS MÉTÉO

1 Appuyez sur le bouton “APPS”.

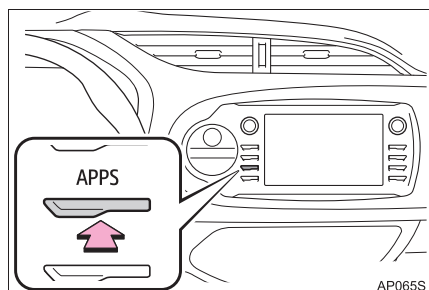

2 Sélectionnez “Météo”.

3 Vérifiez que l’écran “Météo” est affiché.

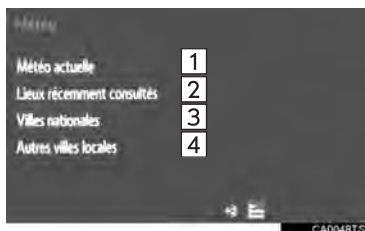

No.	Fonction
1	Sélectionnez pour afficher la météo du lieu où vous vous trouvez.
2	Sélectionnez pour afficher la météo du lieu de votre choix dans la liste de ceux récemment consultés.
3	Sélectionnez pour afficher la météo du lieu de votre choix dans la liste des grandes villes.
4	Sélectionnez pour afficher la météo du lieu de votre choix dans la liste des autres villes de la région.

### INFORMATIONS

- Si vous avez configuré l’affichage de “Météo” dans l’écran d’accueil, les informations affichées sont celles de la météo du lieu où vous vous trouvez.

\*: Disponible dans les 48 états, au D.C. et en Alaska

## 2. RÉCEPTION DES INFORMATIONS CARTOGRAPHIQUES D'INFOS-TRAFIC\*

Il est possible de recevoir des informations cartographiques d'infos-traffic via la HD Radio.

### AFFICHAGE DES INFORMATIONS CARTOGRAPHIQUES D'INFOS-TRAFIC

1 Appuyez sur le bouton "APPS".

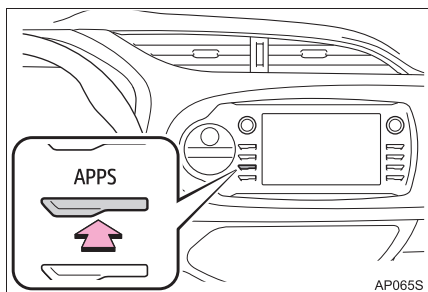

2 Sélectionnez "Circulation".

3 Vérifiez que l'écran de cartographie des infos-traffic est affiché.

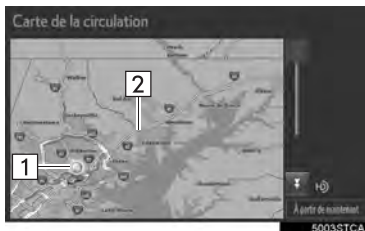

No.	Fonction
1	Position actuelle de votre voiture
2	Ligne d'infos-traffic La couleur de la ligne est à interpréter comme suit: Rouge: Congestion intense Jaune: Trafic modéré Vert: Trafic fluide

\*: Disponible dans les 48 états, au D.C. et en Alaska



## SYSTÈME DE SURVEILLANCE PÉRIPHÉRIQUE

### 1 SYSTÈME DE RÉTROVISION SUR ÉCRAN

1. **SYSTÈME DE RÉTROVISION SUR ÉCRAN** ..... 114
  - PRÉCAUTIONS DE CONDUITE ..... 114
  - DESCRIPTION DE L'ÉCRAN ..... 115
2. **PRÉCAUTIONS AVEC LE SYSTÈME DE RÉTROVISION SUR ÉCRAN** ..... 116
  - ZONE AFFICHÉE À L'ÉCRAN ..... 116
  - LA CAMÉRA ..... 116
  - DIFFÉRENCES ENTRE L'ÉCRAN ET LE SOL EN RÉALITÉ ..... 117
  - QUAND VOUS APPROCHEZ D'UN OBSTACLE TRIDIMENSIONNEL ..... 119
3. **LES CHOSES À SAVOIR** ..... 121
  - SI VOUS CONSTATEZ UN SYMPTÔME QUELCONQUE ..... 121

## 1. SYSTÈME DE RÉTROVISION SUR ÉCRAN

Le système de rétrovision sur écran offre une assistance au conducteur, en diffusant sur l'écran l'image filmée à l'arrière du véhicule avec des lignes fixes de guidage pendant qu'il recule, pour stationner par exemple.

### INFORMATIONS

- Les illustrations utilisées dans ce texte pour rendre compte de l'écran ne sont que des exemples, et peuvent différer de l'image effectivement affichée à l'écran.

### PRÉCAUTIONS DE CONDUITE

Le système de rétrovision sur écran est un dispositif supplémentaire destiné à aider le conducteur dans les manœuvres de marche arrière. Lorsque vous reculez, veillez à surveiller visuellement tout autour du véhicule, tant en vision directe qu'avec les rétroviseurs, avant d'entamer la manœuvre. Si vous ne le faites pas, vous risquez d'entrer en collision avec un autre véhicule et d'éventuellement causer un accident.

Portez attention aux précautions suivantes lorsque vous utilisez le système de rétrovision sur écran.



### AVERTISSEMENT

- Ne vous fiez jamais exclusivement au système de rétrovision sur écran lorsque vous reculez. L'image et la position des lignes de guidage affichées à l'écran ne rendent pas compte de l'exacte réalité. Soyez prudent, comme pour toute manœuvre de marche arrière avec un véhicule.



### AVERTISSEMENT

- Veillez à reculer lentement, en appuyant sur la pédale de frein pour maîtriser la vitesse du véhicule.
- Les indications fournies ici ne le sont qu'à titre de guide général. Nous ne pouvons pas vous dire exactement quand et de combien tourner le volant pour chaque manœuvre; cela dépend des conditions de circulation, de l'état de la chaussée, de la situation du véhicule, etc. au moment précis de la manœuvre. Il est primordial que vous en ayez pleinement conscience avant d'utiliser le système de rétrovision sur écran.
- Lorsque vous stationnez, veillez à vérifier que la place de stationnement est suffisante pour accueillir votre véhicule, avant d'essayer d'y manœuvrer.
- Ne pas utiliser le système de rétrovision sur écran dans les cas suivants:
  - Sur chaussée verglacée ou glissante, ou enneigée
  - Lorsque vous utilisez des chaînes à neige ou une roue de secours
  - Lorsque le hayon n'est pas complètement fermé
  - Sur routes sinueuses ou pentues.
- Par temps froid, il peut arriver que l'écran soit plus sombre ou que l'image soit plus floue. Il peut arriver que l'image affichée à l'écran soit déformée lorsque le véhicule est en mouvement, ou qu'elle soit illisible. Veillez à surveiller visuellement tout autour du véhicule, tant en vision directe qu'avec les rétroviseurs, avant d'entamer la manœuvre.
- Si vous remplacez les pneus par d'autres de dimensions différentes, la position des lignes fixes de guidage affichées à l'écran est susceptible de ne plus être la même.
- La caméra est équipée d'une optique spéciale. Les distances telles qu'elles apparaissent à l'image affichée à l'écran entre les obstacles et les piétons ne rendent pas compte de ce qu'elles sont en réalité. (→P.117)

## DESCRIPTION DE L'ÉCRAN

L'écran du système de rétrovision s'affiche dès lors que vous mettez le sélecteur de vitesses sur "R" alors que le contacteur de démarrage est sur "ON".

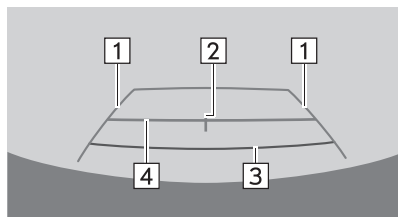

AZ051S

No.	Affichage	Fonction
1	Lignes de guidage en largeur du véhicule	Matérialise la trajectoire lorsque le véhicule recule en ligne droite. • La largeur affichée est supérieure à celle du véhicule en réalité.
2	Ligne de guidage centrale du véhicule	Cette ligne matérialise l'axe central estimé du véhicule au sol.
3	Ligne de guidage en distance	Matérialise la distance en arrière du véhicule. • Indique un point situé à environ 1,5 ft. (0,5 m) (rouge) du bord du pare-chocs.
4	Ligne de guidage en distance	Matérialise la distance en arrière du véhicule. • Indique un point situé à environ 3 ft. (1 m) (bleu) du bord du pare-chocs.

## DÉSACTIVATION DU SYSTÈME DE RÉTROVISION SUR ÉCRAN

Le système de rétrovision sur écran est désactivé dès lors que le sélecteur de vitesses n'est plus sur "R".

## 2. PRÉCAUTIONS AVEC LE SYSTÈME DE RÉTROVISION SUR ÉCRAN

### ZONE AFFICHÉE À L'ÉCRAN

Le système de rétrovision sur écran affiche une image de la zone à l'arrière du véhicule, vue du pare-chocs.

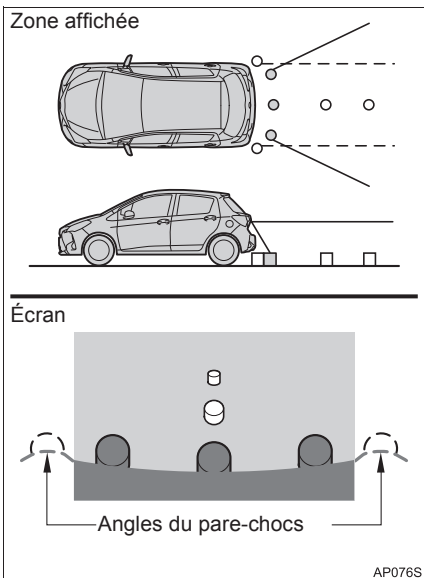

- La procédure permettant de régler l'image du système de rétrovision sur écran est identique à celle permettant de régler l'écran multimédia. (→P.27)

### INFORMATIONS

- La zone affichée à l'écran peut varier en fonction des conditions d'orientation du véhicule.
- Les objets proches des arrondis du pare-chocs et sous ce dernier ne peuvent pas être affichés.
- La caméra est équipée d'une optique spéciale. La distance apparente à l'image affichée à l'écran diffère de la distance réelle.
- Les obstacles situés plus en hauteur par rapport à la caméra peuvent ne pas apparaître sur le moniteur.

### LA CAMÉRA

La caméra du système de rétrovision sur écran est située à l'emplacement indiqué sur la figure.

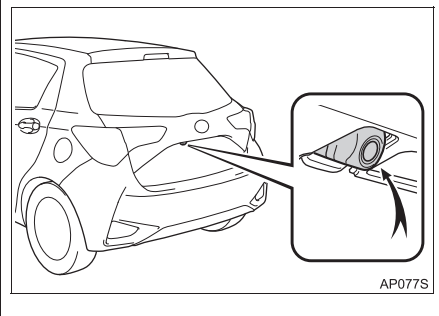

### UTILISATION DE LA CAMÉRA

Si des gouttelettes d'eau, de la neige, de la boue, etc. sont collées à la caméra, elle ne peut pas transmettre une image claire. Dans ce cas, lavez à grande eau l'objectif de la caméra et essuyez-le avec un chiffon doux et humide.

**NOTE**

- Il peut arriver dans les cas suivants que le système de rétrovision sur écran ne fonctionne pas normalement.
  - Si le véhicule a subi un choc à l'arrière, la position et l'angle de fixation de la caméra risquent d'avoir changé.
  - La caméra étant étanche à l'eau, il ne faut pas la démonter, la mettre en pièces ou la modifier. Son fonctionnement pourrait s'en trouver altéré.
  - Pour nettoyer l'objectif de la caméra, lavez la caméra à grande eau et essuyez-la avec un chiffon doux et humide. Tout frottement appuyé de l'objectif de la caméra peut le rayer et le rendre incapable de transmettre une image claire.
  - Ne pas laisser adhérer à la caméra un solvant organique, un produit lustrant, un produit lave-vitres ou un traitement pour vitres.
  - En cas de variation brutale de température, par exemple lorsque de l'eau chaude est versée sur le véhicule par temps froid, le système peut ne pas fonctionner normalement.
  - Lorsque vous lavez le véhicule, n'approchez pas la lance à eau trop près de la caméra ou de la zone correspondante. En effet, la caméra risquerait ensuite de ne plus fonctionner normalement.
- Ne pas faire subir de choc violent à la caméra, sous peine de causer son mauvais fonctionnement. Si cela arrive, faites contrôler le véhicule par votre concessionnaire Toyota dans les plus brefs délais.

**DIFFÉRENCES ENTRE L'ÉCRAN ET LE SOL EN RÉALITÉ**

- Il peut arriver que les lignes de guidage en distance et en largeur du véhicule ne soient pas effectivement parallèles aux délimitations de la place de stationnement, même si elles le sont en apparence. Veillez à contrôler visuellement.
- Il peut arriver que les distances entre les lignes de guidage en largeur du véhicule et les délimitations gauche et droite de la place de stationnement ne soient pas égales, même si elles le sont en apparence. Veillez à contrôler visuellement.
- Les lignes de guidage en distance donnent une indication de la distance lorsque la chaussée n'est pas en dénivelé. Dans n'importe laquelle des situations suivantes, il existe une marge d'erreur entre les lignes fixes de guidage affichées à l'écran et les écarts/distances réelles au sol.

### QUAND LE SOL DERRIÈRE LE VÉHICULE EST EN FORTE PENTE MONTANTE

Les lignes de guidage en distance vont paraître plus proches du véhicule par rapport à la distance en réalité. De ce fait, les obstacles vont paraître plus éloignés qu'ils ne le sont en réalité. De la même manière, il y a une marge d'erreur entre les lignes de guidage et les écarts/distances réelles au sol.

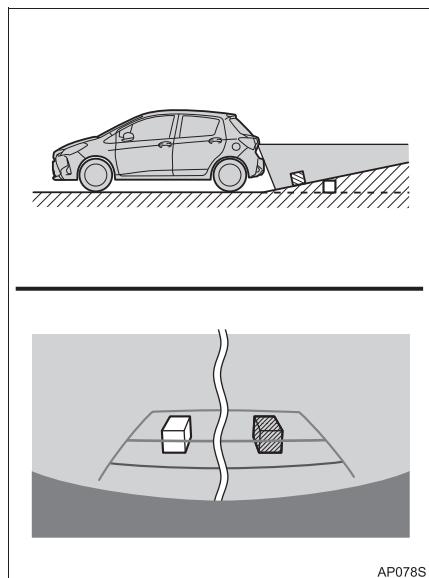

### QUAND LE SOL DERRIÈRE LE VÉHICULE EST EN FORTE PENTE DESCENDANTE

Les lignes de guidage en distance vont paraître plus éloignées du véhicule par rapport à la distance en réalité. De ce fait, les obstacles vont paraître plus proches qu'ils ne le sont en réalité. De la même manière, il y a une marge d'erreur entre les lignes de guidage et les écarts/distances réelles au sol.

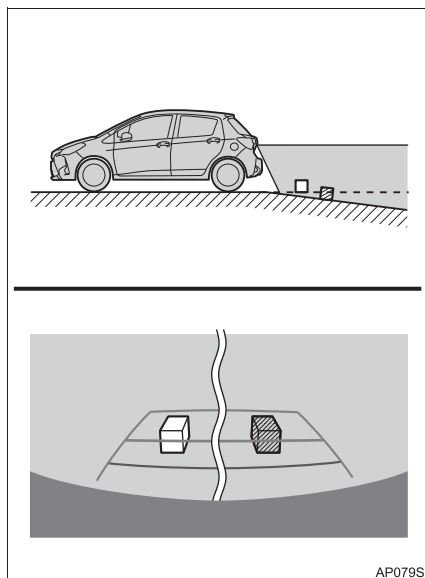

### QUAND LE VÉHICULE EST AFFAISSÉ SUR UN DE SES ESSIEUX

Quand le véhicule est affaissé sur un de ses essieux du fait du nombre de passagers ou de la répartition de la charge, il existe une marge d'erreur entre les lignes fixes de guidage affichées à l'écran et les écarts/distances réelles au sol.

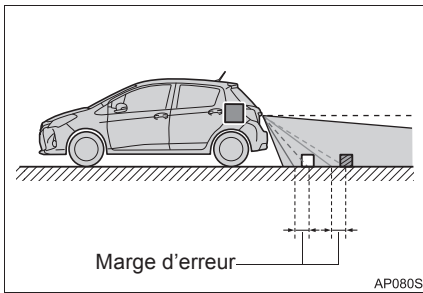

### QUAND VOUS APPROCHEZ D'UN OBSTACLE TRIDIMENSIONNEL

Les lignes de guidage en distance donnent une indication par rapport aux objets plats (tels que la chaussée par exemple). Il est impossible de déterminer la position des objets tridimensionnels (comme les véhicules) avec les lignes de guidage en largeur du véhicule et les lignes de guidage en distance. Lorsque vous approchez d'un obstacle tridimensionnel qui dépasse sur les extérieurs (comme le plateau d'un camion par exemple), soyez attentif à ce qui suit.

### LIGNES DE GUIDAGE EN LARGEUR DU VÉHICULE

Contrôler visuellement les abords du véhicule et la zone à l'arrière. Dans le cas illustré ci-dessous, le camion semble se trouver en dehors des lignes de guidage en largeur du véhicule, et le véhicule ne semble pas devoir heurter le camion, en apparence. Toutefois, le risque existe que le camion croise effectivement les lignes de guidage en largeur du véhicule. En réalité, si vous reculez en suivant les lignes de guidage en largeur du véhicule, le véhicule risque de heurter le camion.

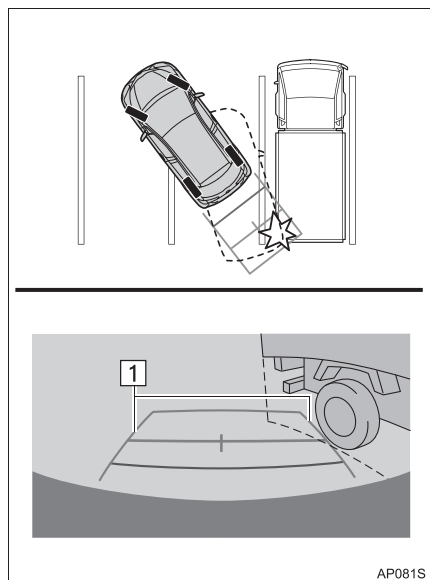

► 1 Lignes de guidage en largeur du véhicule

### LIGNES DE GUIDAGE EN DISTANCE

Contrôler visuellement les abords du véhicule et la zone à l'arrière. À l'écran, il semble en apparence que le camion stationne au point B. Toutefois, en réalité, si vous reculez jusqu'au point A, vous allez heurter le camion. À l'écran, il semble en apparence que A est le plus proche et C est le plus lointain. Pourtant, en réalité, A et C sont à la même distance, et B est plus éloigné que A et C.

Positions de A, B et C

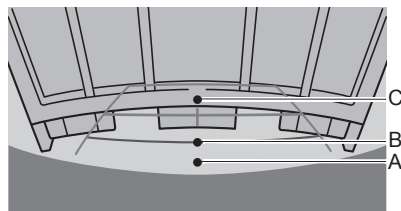
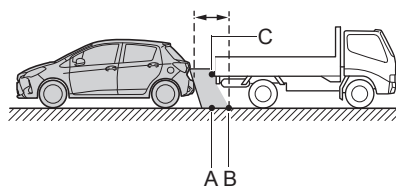

AP082S

## 3. LES CHOSES À SAVOIR

## SI VOUS CONSTATEZ UN SYMPTÔME QUELCONQUE

Si vous constatez l'un des symptômes suivants, reportez-vous à la cause probable et à la solution, puis contrôlez de nouveau.

Si la solution ne résout pas le symptôme, faites contrôler le véhicule par votre concessionnaire Toyota.

Symptôme	Cause probable	Solution
L'image est difficile à distinguer	<ul style="list-style-type: none"> <li>Le véhicule est dans une zone mal éclairée</li> <li>La température autour de l'objectif est soit élevée, soit basse</li> <li>La température ambiante est basse</li> <li>Présence de gouttelettes d'eau sur la caméra</li> <li>Le temps est à la pluie ou à l'humidité</li> <li>Présence de boue, etc. collée à la caméra</li> <li>La caméra est directement éclairée par la lumière du soleil ou de projecteurs</li> <li>Le véhicule est situé sous des éclairages fluorescents, au sodium, au mercure, etc.</li> </ul>	<p>Reculez tout en surveillant visuellement les abords du véhicule. (Servez-vous à nouveau du moniteur lorsque les conditions de manœuvre se sont améliorées.)</p> <p>La procédure de réglage de la qualité d'image du système de rétrovision sur écran est identique à celle du réglage de l'écran en général. (→P.27)</p>
L'image est floue	Gouttelettes d'eau, neige, boue, etc. collée à la caméra.	Lavez à grande eau la caméra et essuyez-en l'objectif avec un chiffon doux et humide.
L'image est désalignée	La caméra ou la partie qui l'entoure a subi un choc important.	Faites contrôler le véhicule par votre concessionnaire Toyota.
Les lignes fixes de guidage sont très désalignées	La position de la caméra est désalignée.	Faites contrôler le véhicule par votre concessionnaire Toyota.
	<ul style="list-style-type: none"> <li>Le véhicule est incliné (il est lourdement chargé, la pression des pneus est basse en raison d'une crevaisson, etc.)</li> <li>Le véhicule est utilisé en pente.</li> </ul>	<p>Si cela se produit pour ces raisons, ce n'est pas le signe d'un mauvais fonctionnement.</p> <p>Reculez tout en surveillant visuellement les abords du véhicule.</p>



## TÉLÉPHONE

1

**UTILISATION DU TÉLÉPHONE  
(SYSTÈME MAINS LIBRES  
POUR TÉLÉPHONES  
MOBILES)**

- |  |  |
|--|--|
| <p><b>1. ABRÉGÉ D'UTILISATION ..... 124</b></p> <p><b>2. QUELQUES PRINCIPES<br/>DE BASE ..... 125</b></p> <p>DÉCLARATION/CONNEXION D'UN<br/>TÉLÉPHONE Bluetooth® ..... 125</p> <p>UTILISATION DU BOUTON DE<br/>TÉLÉPHONIE/MICROPHONE..... 126</p> <p>SYSTÈME DE COMMANDE<br/>VOCALE..... 126</p> <p>À PROPOS DES CONTACTS DANS<br/>LA LISTE DES CONTACTS..... 127</p> <p>LORSQUE VOUS REVENEZ OU<br/>METTEZ AU RECYCLAGE LE<br/>VÉHICULE ..... 128</p> <p><b>3. APPEL AVEC LE TÉLÉPHONE<br/>Bluetooth® ..... 129</b></p> <p>PAR LA LISTE DES FAVORIS..... 130</p> <p>PAR L'HISTORIQUE DES APPELS.... 130</p> <p>PAR LA LISTE DES CONTACTS..... 131</p> <p>PAR LE CLAVIER DE<br/>NUMÉROTATION ..... 133</p> <p>PAR LE BOUTON DE<br/>DÉCROCHAGE ..... 134</p> <p>PAR L'ÉCRAN "Accueil" ..... 134</p> <p><b>4. RÉCEPTION D'UN APPEL<br/>AVEC LE TÉLÉPHONE<br/>Bluetooth® ..... 136</b></p> <p>APPELS ENTRANTS ..... 136</p> | <p><b>5. CONVERSATION AVEC LE<br/>TÉLÉPHONE Bluetooth® ..... 137</b></p> <p>APPEL ENTRANT EN ATTENTE ..... 139</p> <p><b>6. FONCTION DE MESSAGERIE<br/>DU TÉLÉPHONE<br/>Bluetooth® ..... 140</b></p> <p>ÉCRAN DE BOÎTE DE RÉCEPTION<br/>DES MESSAGES ..... 140</p> <p>MANIÈRE DIFFÉRENTE<br/>D'AFFICHER L'ÉCRAN DE<br/>BOÎTE DE RÉCEPTION DES<br/>MESSAGES ..... 141</p> <p>RÉCEPTION D'UN MESSAGE..... 141</p> <p>CONSULTATION DES MESSAGES ... 142</p> <p>RÉPONSE À UN MESSAGE<br/>(RÉPONSE RAPIDE) ..... 143</p> <p>APPEL DE L'EXPÉDITEUR DU<br/>MESSAGE..... 144</p> |
|--|--|

**2 CONFIGURATION**

- 1. PARAMÈTRES DE TÉLÉPHONE/  
MESSAGERIE ..... 145**
- ÉCRAN DES PARAMÈTRES DE  
TÉLÉPHONE/MESSAGERIE ..... 145
- ÉCRAN "Paramètres du son" ..... 146
- ÉCRAN "Paramètres  
contacts/historique d'appels" ..... 147
- ÉCRAN "Paramètres messagerie" ..... 155
- ÉCRAN "Paramètres affichage  
téléphone" ..... 156

**3 QUE FAIRE SI...**

- 1. DÉPANNAGE ..... 157**

## 1. ABRÉGÉ D'UTILISATION

Vous pouvez utiliser l'écran principal du téléphone pour passer un appel. Vous pouvez accéder à l'écran du téléphone par les méthodes suivantes:

- ▶ Appuyez sur le bouton **“APPS”** et sélectionnez **“Téléphone”**.
- ▶ Appuyez sur le bouton  au volant.
- ▶ Appuyez sur le bouton  à la console de commande.

Chaque écran affiché après sélection d'un des 4 onglets offre plusieurs fonctions à utiliser.

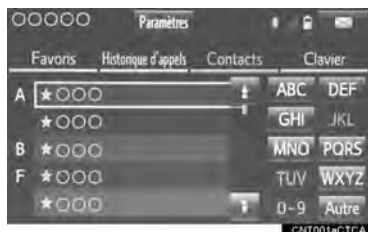

	Fonction	Page
Utilisation du téléphone	Déclaration/connexion d'un téléphone Bluetooth®	29
	Appel avec le téléphone Bluetooth®	129
	Réception d'un appel avec le téléphone Bluetooth®	136
	Conversation avec le téléphone Bluetooth®	137
Fonction de messagerie	Utilisation de la fonction de messagerie du téléphone Bluetooth®	140
Configuration d'un téléphone	Paramètres du téléphone	145
	Paramètres Bluetooth®	34

## 2. QUELQUES PRINCIPES DE BASE

Le système mains libres vous permet de passer ou de recevoir des appels sans avoir à quitter le volant des mains.

Ce système prend en charge la norme Bluetooth®. Bluetooth® est une norme d'échange de données sans fil permettant d'utiliser un téléphone mobile sans que celui-ci soit branché par un câble ou posé sur un support.

Les pages qui suivent expliquent comment utiliser le téléphone.



### AVERTISSEMENT

- Pendant la marche du véhicule, ne pas utiliser un téléphone mobile ni connecter un téléphone Bluetooth®.
- Votre système audio est muni d'antennes Bluetooth®. Les personnes porteuses d'un implant cardiaque (stimulateur implantable, de thérapie de resynchronisation cardiaque ou défibrillateur cardiovertteur implantable) doivent rester à distance raisonnable des antennes Bluetooth®. Leur implant est en effet susceptible d'être perturbé dans son fonctionnement par les ondes radio.
- Avant qu'ils n'utilisent un appareil Bluetooth®, il est demandé aux porteurs d'une prothèse médicale électrique autre que cardiaque (stimulateur implantable, de thérapie de resynchronisation cardiaque ou défibrillateur cardiovertteur implantable) de se renseigner auprès du fabricant de la prothèse quant à son fonctionnement en présence d'ondes radio. Les ondes radio sont susceptibles d'avoir des effets inattendus sur le fonctionnement de ces prothèses médicales.



### NOTE

- Ne pas laisser votre téléphone mobile à l'intérieur du véhicule. La température qui y règne peut s'élever à un point tel que des dommages peuvent être causés au téléphone.

### INFORMATIONS

- Si votre téléphone mobile n'est pas compatible Bluetooth®, ce système ne peut pas fonctionner.
- Dans les conditions suivantes, il peut arriver que le système ne fonctionne pas:
  - Le téléphone mobile est éteint.
  - L'emplacement actuel est en dehors de la zone de communication.
  - Le téléphone mobile n'est pas connecté.
  - La batterie du téléphone mobile est déchargée.
- Lorsque vous utilisez le Bluetooth® en même temps en audio et en mains libres, les problèmes suivants peuvent survenir:
  - La connexion Bluetooth® peut être coupée.
  - Des bruits peuvent être audibles lors de la lecture en Bluetooth® audio.

### DÉCLARATION/CONNEXION D'UN TÉLÉPHONE Bluetooth®

Pour pouvoir utiliser le système mains libres pour téléphones mobiles, il est nécessaire de déclarer au système un téléphone mobile. (→P.29)

## AFFICHAGE DE L'ÉTAT DU TÉLÉPHONE Bluetooth®

L'état du téléphone Bluetooth® est indiqué dans l'angle supérieur droit de l'écran. (→P.16)

## UTILISATION DU BOUTON DE TÉLÉPHONIE/MICROPHONE

### ► Bouton au volant

En appuyant sur le bouton de téléphonie, vous pouvez prendre un appel ou raccrocher sans quitter le volant des mains.

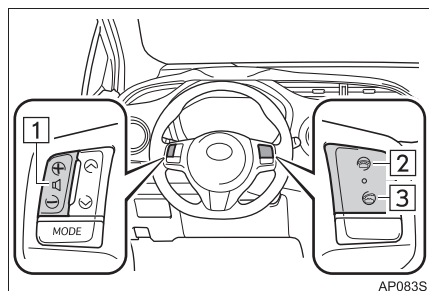

#### 1 Bouton de commande de volume

- Appuyez sur le bouton pour monter ou baisser le volume pendant un appel téléphonique.

#### 2 Bouton de raccrochage

#### 3 Bouton de décrochage

### ► Microphone

Le microphone sert à parler au téléphone.

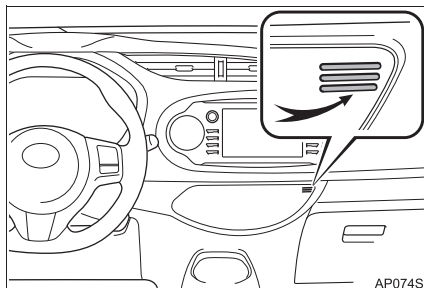

## SYSTÈME DE COMMANDE VOCALE

Appuyez sur ce bouton pour utiliser le système de commande vocale.

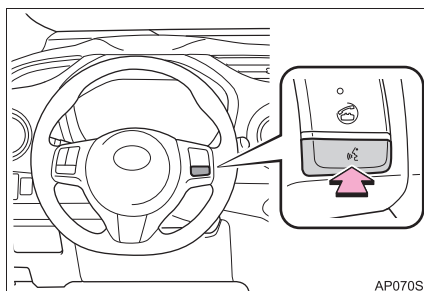

- Vous pouvez gérer le système de commande vocale et sa liste de commandes. (→P.98)

**INFORMATIONS**

- La voix de votre correspondant est diffusée par les haut-parleurs avant. Le système audio est mis au silence pendant les appels téléphoniques ou pendant que vous utilisez les commandes vocales mains libres.
- Parlez au téléphone l'un après l'autre. Si les deux interlocuteurs parlent en même temps, l'autre risque de ne pas entendre ce qui a été dit. (Ce n'est pas un défaut de fonctionnement.)
- Ne pas monter trop haut le volume des appels. Sinon, la voix du correspondant risque d'être audible à l'extérieur du véhicule et d'augmenter l'effet d'écho. Lorsque vous parlez au téléphone, parlez clairement en direction du microphone.
- Conditions dans lesquelles votre correspondant risque de ne pas vous entendre clairement:
  - Vous roulez sur une route en mauvais état. (Ce qui produit un bruit de circulation excessif.)
  - Vous roulez à vitesse élevée.
  - Les vitres sont ouvertes.
  - Les aérateurs de la climatisation sont braqués sur le microphone.
  - La soufflerie de climatisation est bruyante.
  - Le téléphone et/ou le réseau utilisé peut avoir un effet négatif sur la qualité du son.

**À PROPOS DES CONTACTS  
DANS LA LISTE DES  
CONTACTS**

- Vous pouvez mémoriser les données suivantes pour chaque téléphone enregistré. Lorsqu'un autre téléphone est connecté, les données enregistrées suivantes issues du téléphone connecté précédemment ne sont plus lisibles:
  - Données de contacts
  - Données d'historique des appels
  - Données de favoris
  - Données d'image
  - Tous les paramètres du téléphone
  - Paramètres de messagerie

**INFORMATIONS**

- Lorsque vous supprimez la déclaration d'un téléphone, les données énumérées précédemment sont également supprimées.

## LORSQUE VOUS REVEZ OU METTEZ AU RECYCLAGE LE VÉHICULE

L'utilisation du système mains libres engendre l'enregistrement de beaucoup de données personnelles. Lorsque vous revendez ou mettez au recyclage le véhicule, initialisez les données. (→P.45)

- Il est possible d'initialiser les données système suivantes:
  - Données de contacts
  - Données d'historique des appels
  - Données de favoris
  - Données d'image
  - Tous les paramètres du téléphone
  - Paramètres de messagerie

### INFORMATIONS

- Une fois initialisés, les données et les paramètres vont être supprimés. Faites très attention lors de l'initialisation des données.

### 3. APPEL AVEC LE TÉLÉPHONE Bluetooth®

Dès lors que vous avez déclaré un téléphone Bluetooth®, vous pouvez passer un appel via le système mains libres. Il existe plusieurs méthodes par lesquelles vous pouvez passer un appel, décrites ci-après.

- 1 Appuyez sur le bouton **“APPS”**.

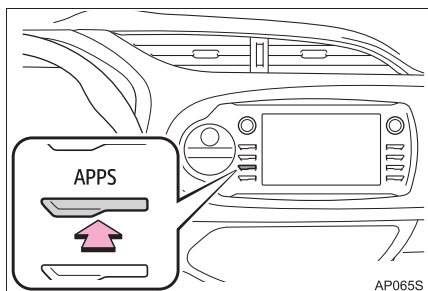

- 2 Sélectionnez **“Téléphone”**.
- 3 Sélectionnez l’onglet de votre choix depuis lequel appeler.



- Vous pouvez afficher l’écran principal du téléphone en appuyant sur le bouton  au volant.

Comment passer un appel	Page
Par la liste des favoris	130
Par l’historique des appels	130
Par la liste des contacts	131
Par le clavier de numérotation	133
Par les courriels/SMS/MMS	144
Par le bouton de décrochage	134
Par le système de commande vocale	101
Par l’écran “Accueil”	134

## PAR LA LISTE DES FAVORIS

Pour passer vos appels, vous pouvez utiliser les contacts enregistrés, que vous pouvez sélectionner dans une liste de contacts. (→P.152)

- 1 Affichez l'écran principal du téléphone. (→P.129)
- 2 Sélectionnez l'onglet "**Favoris**" puis sélectionnez le contact de votre choix.



- 3 Sélectionnez le numéro de votre choix.
- 4 Vérifiez que l'écran "Appeler" est affiché.

## PAR L'HISTORIQUE DES APPELS

L'onglet "Historique d'appels" vous permet de sélectionner jusqu'à 30 numéros parmi les plus récents dans l'historique des appels (manqués, entrants et sortants).

- 1 Affichez l'écran principal du téléphone. (→P.129)
- 2 Sélectionnez l'onglet "**Historique d'appels**" puis sélectionnez  du contact de votre choix.



- Les types d'appels sont symbolisés par des icônes.

 : Appel manqué

 : Appel entrant

 : Appel sortant

- ▶ Quand  est sélectionné

- 3 Vérifiez que l'écran "Appeler" est affiché.

- ▶ Quand le contact de votre choix est sélectionné

- 3 Sélectionnez le numéro de votre choix.
- 4 Vérifiez que l'écran "Appeler" est affiché.

**INFORMATIONS**

- Lorsque vous appelez le même numéro plusieurs fois de suite, seul l'appel le plus récent est journalisé dans l'historique des appels.
- Lorsque vous recevez un appel d'un numéro enregistré dans la liste des contacts, son nom est affiché.
- Les appels dont le numéro est masqué sont également mémorisés par le système.
- Selon le type de téléphone mobile dont vous disposez, il est possible que vous ne puissiez pas passer d'appels à l'international.
- La liste doit grouper ensemble les appels consécutifs du même numéro de téléphone et du même type. Par exemple, deux appels du mobile de Kay Rowles doivent être indiqués comme suit: Kay Rowles (2)
- En appuyant sur le bouton  au volant, vous pouvez appeler le dernier numéro ajouté à l'historique des appels.

**PAR LA LISTE DES CONTACTS**

Pour passer vos appels, vous pouvez utiliser les données de contacts transférées depuis un téléphone mobile déclaré. (→P.132)

Vous pouvez enregistrer dans la liste des contacts jusqu'à 2500 contacts (maximum de 4 numéros de téléphone et adresses de courriel par contact).

- 1 Affichez l'écran principal du téléphone. (→P.129)
- 2 Sélectionnez l'onglet "**Contacts**" puis sélectionnez le contact de votre choix.

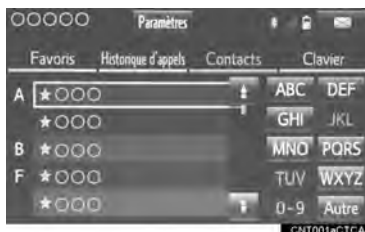

- 3 Sélectionnez le numéro de votre choix.
- 4 Vérifiez que l'écran "Appeler" est affiché.

**QUAND LE CONTACT EST VIDE**

**POUR LES TÉLÉPHONES Bluetooth® COMPATIBLES PBAP**

► Quand l'option "Transfert automatique des contacts/de l'historique" est inactive (→P.147)

- 1 Affichez l'écran haut de téléphone. (→P.129)
- 2 Sélectionnez l'option de votre choix.
- L'écran suivant ne s'affiche pas lorsque vous faites le transfert depuis un mode mains libres.

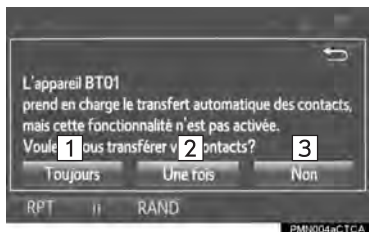

No.	Fonction
1	Sélectionnez pour transférer de nouveaux contacts depuis un téléphone mobile, sélectionnez "Toujours" puis activez l'option "Transfert automatique des contacts/de l'historique".
2	Sélectionnez pour ne transférer automatiquement qu'une seule fois tous les contacts depuis un téléphone mobile connecté.
3	Sélectionnez pour annuler le transfert.

**POUR LES TÉLÉPHONES Bluetooth® INCOMPATIBLES PBAP MAIS COMPATIBLES OPP**

- 1 Affichez l'écran haut de téléphone. (→P.129)
- 2 Sélectionnez l'option de votre choix.

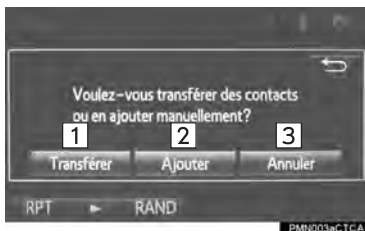

No.	Fonction
1	Sélectionnez pour transférer les contacts depuis le téléphone mobile connecté.
2	Sélectionnez pour ajouter manuellement un nouveau contact.
3	Sélectionnez pour annuler le transfert.

- Quand vous sélectionnez "Transférer"
- 3 Suivez les explications décrites à "POUR LES TÉLÉPHONES Bluetooth® INCOMPATIBLES PBAP MAIS COMPATIBLES OPP" depuis "ÉTAPE 2". (→P.148)
- Quand vous sélectionnez "Ajouter"
- 3 Suivez les explications décrites à "ENREGISTREMENT D'UN NOUVEAU CONTACT DANS LA LISTE DES CONTACTS" depuis "ÉTAPE 2". (→P.149)

**INFORMATIONS**



- L'action de transfert manuel est neutralisée pendant la marche du véhicule.
- Si votre téléphone mobile n'est compatible ni PBAP, ni OPP, les contacts ne peuvent pas être transférés.
- Selon le type de téléphone Bluetooth® utilisé :
  - Il peut être nécessaire d'effectuer certaines manipulations supplémentaires avec le téléphone pour transférer les données des contacts.
  - Selon le type de téléphone Bluetooth® connecté, il peut arriver que l'image enregistrée dans la liste des contacts ne soit pas transférée.

**PAR LE CLAVIER DE NUMÉROTATION**

Cette action est neutralisée pendant la marche du véhicule.

- 1 Affichez l'écran principal du téléphone. (→P.129)
- 2 Sélectionnez l'onglet **“Clavier”** et entrez le numéro de téléphone.





- 3 Sélectionnez  ou appuyez sur le bouton  au volant.
- 4 Vérifiez que l'écran **“Appeler”** est affiché.

**INFORMATIONS**

- Selon le type de téléphone Bluetooth® en cours de connexion, certaines manipulations supplémentaires peuvent être nécessaires au niveau du téléphone.

## PAR LE BOUTON DE DÉCROCHAGE

Pour passer vos appels, vous pouvez utiliser le dernier numéro ajouté à l'historique des appels.

- 1 Appuyez sur le bouton  au volant pour afficher l'écran principal du téléphone.
- 2 Appuyez sur le bouton  au volant pour afficher l'écran "Historique d'appel".
- 3 Appuyez sur le bouton  au volant pour appeler le dernier numéro ajouté à l'historique des appels.
- 4 Vérifiez que l'écran "Appeler" est affiché.

## PAR L'ÉCRAN "Accueil"

► Quand l'écran du téléphone est affiché à l'écran "Accueil".

- 1 Appuyez sur le bouton "HOME".



- 2 Sélectionnez le contact de votre choix.
- 3 Vérifiez que l'écran "Appeler" est affiché.

### INFORMATIONS

- Si le message "No phone connected." est affiché à l'écran, c'est que le système n'est pas connecté à un téléphone déclaré. Pour établir la connexion avec un téléphone déclaré, sélectionnez "Select Phone".

## ENREGISTREMENT D'UN NOUVEAU CONTACT DANS L'ÉCRAN "Accueil"

- 1 Sélectionnez longuement un des boutons de contact à l'écran.
- 2 Entrez le nom et le numéro de téléphone.



### INFORMATIONS

- Si la liste des contacts ne contient aucun contact, il n'est pas possible d'en enregistrer dans l'écran d'accueil.
- Il n'est pas possible d'enregistrer le contact dans l'écran d'accueil pendant la marche du véhicule.

## 4. RÉCEPTION D'UN APPEL AVEC LE TÉLÉPHONE Bluetooth®



## APPELS ENTRANTS

Lorsqu'un appel est reçu, cet écran s'affiche, accompagné d'un signal sonore.

- 1 Sélectionnez  ou appuyez sur le bouton  au volant pour parler au téléphone.



**Pour refuser de prendre l'appel:**

Sélectionnez  ou appuyez sur le bouton  au volant.

**Pour régler le volume de l'appel reçu:**  
Tournez le bouton "PWR-VOL", ou utilisez le bouton de volume au volant.

## INFORMATIONS

- Lorsque l'appel est international et selon le téléphone mobile dont vous disposez, il peut arriver que le nom ou le numéro de votre correspondant ne s'affiche pas correctement.
- Le mode d'affichage des appels entrants est configurable. (→P.156)
- La sonnerie choisie dans l'écran "Paramètres du son" est utilisée pour signaler un appel entrant. Selon le type de téléphone Bluetooth®, il peut arriver que le système multimédia et le téléphone Bluetooth® signalent tous les deux en même temps la réception d'un appel entrant. (→P.146)

## 5. CONVERSATION AVEC LE TÉLÉPHONE Bluetooth®

Pendant que vous parlez au téléphone, cet écran est affiché. Vous pouvez effectuer les actions présentées ci-après dans cet écran.

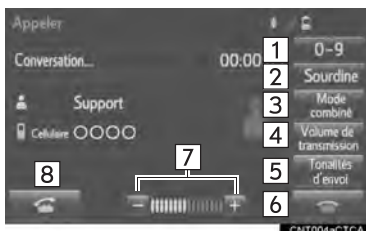

No.	Fonction	Page
1	Sélectionnez pour afficher le clavier de numérotation et émettre des fréquences vocales.	137
2	Sélectionnez pour que votre correspondant n'entende pas votre voix.	—
3	Sélectionnez pour alterner les modes de combiné entre le système mains libres et le téléphone mobile.	—
4	Sélectionnez pour régler le volume de votre voix tel qu'il est entendu par votre correspondant dans son haut-parleur.	138
5	Sélectionnez pour émettre des fréquences vocales. Ce bouton ne s'affiche que lorsque vous composez en mode mains libres un numéro contenant la lettre muette (w).	138
6	Sélectionnez pour raccrocher le téléphone.	—
7	Sélectionnez "+" ou "-" pour régler le volume de la voix de votre correspondant.	—

No.	Fonction	Page
8	Sélectionnez pour commencer à parler avec votre correspondant.	139

### INFORMATIONS

- Il n'est pas possible de passer l'appel du système mains libres au téléphone mobile pendant la marche du véhicule.
- Quand vous passez l'appel du téléphone mobile au système mains libres, l'écran mains libres s'affiche et vous pouvez utiliser ses fonctions.
- Vous pouvez agir directement sur le téléphone mobile pour passer l'appel de celui-ci au système mains libres et inversement.
- Les méthodes et actions utilisées pour le transfert varient selon le type de téléphone mobile dont vous disposez.
- Consultez le manuel fourni avec votre téléphone mobile pour tout complément d'information sur son utilisation.

### ÉMISSION DE FRÉQUENCES VOCALES

#### PAR LE CLAVIER DE NUMÉROTATION

Cette action est neutralisée pendant la marche du véhicule.

- Sélectionnez "0-9".

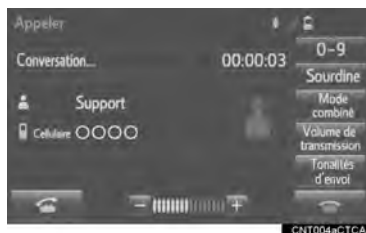

- Entrez le numéro de votre choix.

## ■ PAR LA SÉLECTION DE “Tonalités d’envoi”

Le bouton “**Tonalités d’envoi**” s’affiche quand un signal continu à fréquences vocales comportant la lettre muette (w) est enregistré dans la liste des contacts.

Cette action est possible pendant la marche du véhicule.

### 1 Sélectionnez “Tonalités d’envoi”.

#### INFORMATIONS

- Un signal continu à fréquences vocales est une suite de caractères composée de plusieurs chiffres et des caractères p ou w. (par ex. 056133w0123p#1\*)
- Lorsqu’un numéro comporte la lettre muette “p” marquant une pause, les fréquences vocales lui faisant suite jusqu’à la pause suivante sont automatiquement envoyées après un délai de 2 secondes. Lorsqu’un numéro comporte la lettre muette “w” marquant une pause, les fréquences vocales lui faisant suite jusqu’à la pause suivante sont automatiquement envoyées après une action de l’utilisateur.
- On peut utiliser les lettres muettes lorsqu’on souhaite consulter un service téléphonique automatisé, tel qu’un répondeur ou un serveur vocal bancaire par exemple. On peut ainsi enregistrer dans la liste des contacts un numéro de téléphone comportant des signaux continus à fréquences vocales.
- Pendant l’appel, vous pouvez agir par commande vocale sur les fréquences vocales faisant suite à une lettre muette “w” de pause.

## RÉGLAGE DU VOLUME D’ÉMISSION

### 1 Sélectionnez “Volume de transmission”.

### 2 Sélectionnez le niveau de votre choix pour le volume d’émission.

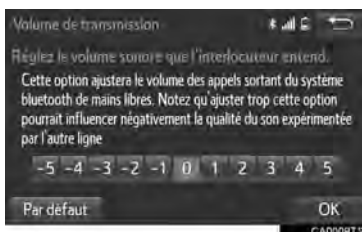

### 3 Sélectionnez “OK”.

#### INFORMATIONS

- L’impact peut en être négatif sur la qualité sonore de la voix telle qu’elle est entendue par le correspondant sur son haut-parleur.
- Pour réinitialiser le volume d’émission, sélectionnez “**Par défaut**”.
- “Volume de transmission” est affiché en grisé lorsque le système est au silence.



## APPEL ENTRANT EN ATTENTE



Quand un appel est interrompu par l'un des interlocuteurs pendant la conversation, cet écran s'affiche.

- 1 Sélectionnez  ou appuyez sur le bouton  au volant pour commencer à parler avec le correspondant.



### Pour refuser de prendre l'appel:

Sélectionnez  ou appuyez sur le bouton  au volant.

- À chaque appui sur  ou sur le bouton  au volant alors que l'appel est interrompu, les correspondants sont alternativement mis en attente.

### INFORMATIONS

- Cette fonction peut être indisponible selon le type de téléphone mobile.

## 6. FONCTION DE MESSAGERIE DU TÉLÉPHONE Bluetooth®

Vous pouvez faire suivre les messages reçus depuis le téléphone Bluetooth® connecté, ce qui vous permet de les consulter et d'y répondre avec le système multimédia.

Selon le type de téléphone Bluetooth® connecté, il peut arriver que les messages reçus ne soient pas transférés dans la boîte de réception.

Si le téléphone ne prend pas en charge la fonction de messagerie, cette fonction est inutilisable.

**1** Appuyez sur le bouton **“APPS”**.

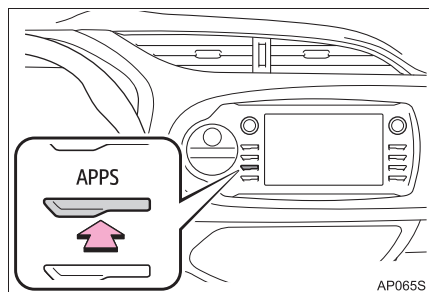

**2** Sélectionnez **“Messages”**.



### ÉCRAN DE BOÎTE DE RÉCEPTION DES MESSAGES

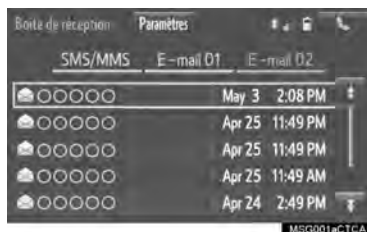



 : Sélectionnez pour revenir en mode téléphone.

Fonction	Page
Réception d'un message	141
Consultation des messages	142
Réponse à un message (réponse rapide)	143
Appel de l'expéditeur du message	144
Paramètres de messagerie	155

## MANIÈRE DIFFÉRENTE D’AFFICHER L’ÉCRAN DE BOÎTE DE RÉCEPTION DES MESSAGES

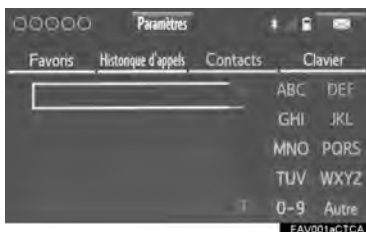
- 1 Affichez l’écran principal du téléphone. (→P.129)
- 2 Sélectionnez  .



- Vous pouvez afficher l’écran principal du téléphone en appuyant sur le bouton  au volant.

## RÉCEPTION D’UN MESSAGE

Lorsque vous recevez un courriel/SMS/MMS, l’écran contextuel de message entrant s’affiche accompagné d’un signal sonore, prêt à être utilisé.



No.	Fonction
1	Courriel: Sélectionnez pour consulter le message.
2	Sélectionnez pour ne pas ouvrir le message.
3	Sélectionnez pour appeler l’expéditeur du message.

### INFORMATIONS

- Selon le téléphone mobile utilisé pour recevoir les messages, ou s’il est déclaré ou non auprès du système multimédia, certaines informations peuvent ne pas être affichées.
- L’écran contextuel est disponible séparément pour les courriels et les SMS/MMS entrants dans les conditions suivantes:

E-mail:

- L’option “Affichage des E-mail entrants” est réglée sur “Plein écran”. (→P.155)
- L’option “Fenêtre d’avis de E-mail” est active. (→P.155)

SMS/MMS:

- L’option “Affichage des SMS/MMS entrants” est réglée sur “Plein écran”. (→P.155)
- L’option “Fenêtre d’avis de SMS/MMS” est active. (→P.155)

## CONSULTATION DES MESSAGES

- 1 Affichez l'écran de boîte de réception des messages. (→P.140)
- 2 Sélectionnez le message de votre choix dans la liste.
- 3 Vérifiez que le message est affiché.

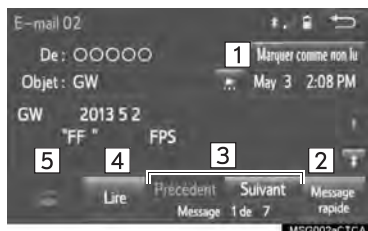

### INFORMATIONS

- La lecture des messages texte n'est pas disponible pendant la marche du véhicule.
- Selon le type de téléphone Bluetooth® en cours de connexion, certaines manipulations supplémentaires peuvent être nécessaires au niveau du téléphone.
- Les messages sont affichés dans le dossier correspondant à l'adresse de courriel déclarée pour le téléphone Bluetooth® connecté. Sélectionnez l'onglet du dossier de votre choix à afficher.
- Seuls les messages reçus sur le téléphone Bluetooth® connecté peuvent être affichés.
- Le texte du message n'est pas affiché pendant la marche du véhicule.
- Tournez le bouton "**PWR-VOL**", ou utilisez le bouton de volume au volant pour régler le volume de lecture à voix haute du message, pendant sa lecture.

No.	Fonction
1	Courriel: Sélectionnez " <b>Marquer comme non lu</b> " ou " <b>Marquer comme lu</b> " pour marquer le courriel comme non-lu ou lu dans l'écran de boîte de réception des messages. Cette fonction est disponible lorsque l'option "Mettre à jour l'état de lecture du msg sur le tél." est active. (→P.155)
2	Sélectionnez pour répondre au message. (→P.143)
3	Sélectionnez pour afficher le message précédent ou suivant.
4	Sélectionnez pour obtenir que les messages soient lus à voix haute. Pour annuler cette fonction, sélectionnez " <b>Arrêter</b> ". Lorsque l'option "Lecture automatique de messages" est active, les messages sont automatiquement lus à voix haute. (→P.155)
5	Sélectionnez pour passer un appel à l'expéditeur.

## RÉPONSE À UN MESSAGE (RÉPONSE RAPIDE)

15 messages ont déjà été enregistrés.

- 1 Affichez l'écran de boîte de réception des messages. (→P.140)
- 2 Sélectionnez le message de votre choix dans la liste.
- 3 Sélectionnez **"Message rapide"**.



- 4 Sélectionnez le message de votre choix.
- 5 Sélectionnez **"Envoyer"**.
  - Pendant que le message est en cours d'envoi, un écran d'envoi du message est affiché.
  - Pour annuler l'envoi du message, sélectionnez **"Annuler"**.

## MODIFICATION DES MESSAGES DE RÉPONSE RAPIDE

Cette action est neutralisée pendant la marche du véhicule.

- 1 Sélectionnez **"Message rapide"**.



- 2 Sélectionnez  en correspondance avec le message de votre choix à modifier.
- 3 Sélectionnez **"OK"** lorsque vous avez terminé de modifier.

### INFORMATIONS

- Pour retrouver les messages de réponse rapide tels qu'ils étaient avant leur modification, sélectionnez **"Par défaut"**.

## APPEL DE L'EXPÉDITEUR DU MESSAGE

Vous pouvez appeler le numéro de téléphone de l'expéditeur d'un message par courriel/SMS/MMS.

Cette action est possible pendant la marche du véhicule.

### ■ APPEL À PARTIR DE L'AFFICHAGE DU MESSAGE PAR COURRIEL/SMS/MMS

- 1 Affichez l'écran de boîte de réception des messages. (→P.140)
- 2 Sélectionnez le message de votre choix.
- 3 Sélectionnez .



- S'il y a plusieurs numéros de téléphone, sélectionnez celui de votre choix.

- 4 Vérifiez que l'écran "Appeler" est affiché.

## ■ APPEL D'UN NUMÉRO ÉCRIT DANS UN MESSAGE

Vous pouvez appeler un numéro identifié dans la zone de texte d'un message.

Cette action est neutralisée pendant la marche du véhicule.

- 1 Affichez l'écran de boîte de réception des messages. (→P.140)
- 2 Sélectionnez le message de votre choix.
- 3 Sélectionnez le texte de votre choix.



- 4 Sélectionnez le numéro de votre choix.
  - Les numéros de téléphone identifiés dans le message sont affichés.
- 5 Vérifiez que l'écran "Appeler" est affiché.

### INFORMATIONS

- Il peut arriver qu'une suite de chiffres soit reconnue comme un numéro de téléphone. Par ailleurs, il peut arriver que certains numéros de téléphone ne soient pas reconnus comme tels, notamment s'ils sont d'un pays étranger.

## ■ APPEL À PARTIR DE L'ÉCRAN DE MESSAGE ENTRANT

→P.141

# 1. PARAMÈTRES DE TÉLÉPHONE/MESSAGERIE

1 Appuyez sur le bouton “APPS”.

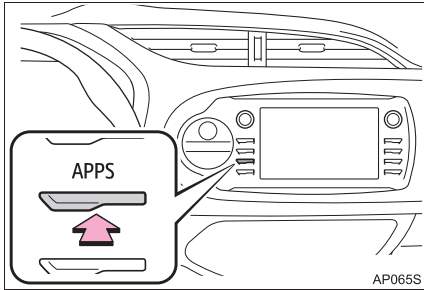

2 Sélectionnez “Configuration”.

3 Sélectionnez “Téléphone”.

4 Sélectionnez l'option à configurer.

## MANIÈRE DIFFÉRENTE D’AFFICHER L’ÉCRAN DES PARAMÈTRES DE TÉLÉPHONE/MESSAGERIE

1 Affichez l'écran principal du téléphone. (→P.129)

2 Sélectionnez “Paramètres”.

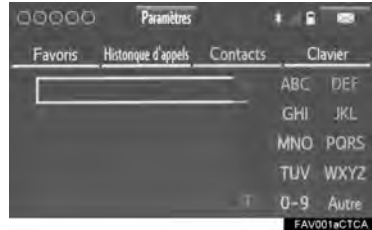

## ÉCRAN DES PARAMÈTRES DE TÉLÉPHONE/MESSAGERIE

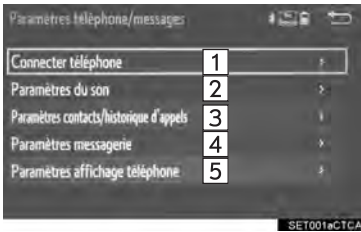

No.	Informations	Page
1	Déclaration/connexion d'un téléphone	29
2	Paramètres de son	146
3	Paramètres des contacts/historique des appels	147
4	Paramètres de messagerie	155
5	Paramètres d'affichage du téléphone	156

## ÉCRAN “Paramètres du son”

Le volume sonore des appels et des sonneries est réglable. La sonnerie est sélectionnable.

- 1 Affichez l'écran “Paramètres du son téléphone/messages”. (→P.145)
- 2 Sélectionnez “Paramètres du son”.
- 3 Sélectionnez l'option à configurer de votre choix.

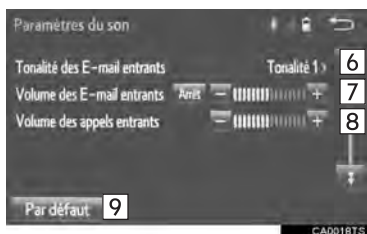
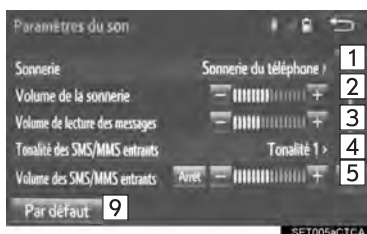

No.	Fonction
1	Sélectionnez pour configurer la sonnerie de votre choix.
2	Sélectionnez “-” ou “+” pour régler le volume de sonnerie.
3	Sélectionnez “-” ou “+” pour régler le volume de lecture à voix haute des messages.
4	Sélectionnez pour configurer la tonalité de votre choix pour les SMS/MMS entrants.
5	Sélectionnez “-” ou “+” pour régler le volume de la tonalité de notification des SMS/MMS entrants.
6	Sélectionnez pour configurer la tonalité de votre choix pour les courriels entrants.
7	Sélectionnez “-” ou “+” pour régler le volume de la tonalité de notification des courriels entrants.
8	Sélectionnez “+” ou “-” pour régler le volume par défaut de la voix de votre correspondant.
9	Sélectionnez pour réinitialiser toutes les options de configuration.

### INFORMATIONS

- Selon le type de téléphone, certaines fonctions peuvent être indisponibles.

## ÉCRAN “Paramètres contacts/historique d’appels”

Vous pouvez transférer au système les contacts issus d’un téléphone Bluetooth®. Possibilité est également offerte d’ajouter, modifier et supprimer un contact.

Il est possible de supprimer l’historique des appels et de modifier les contacts et les favoris.

- 1 Affichez l’écran “Paramètres téléphone/messages”. (→P.145)
- 2 Sélectionnez “**Paramètres contacts/historique d’appels**”.
- 3 Sélectionnez l’option à configurer de votre choix.

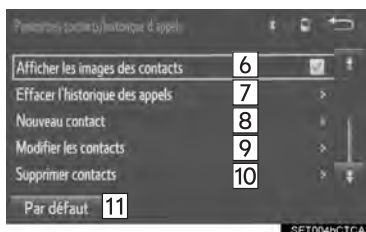
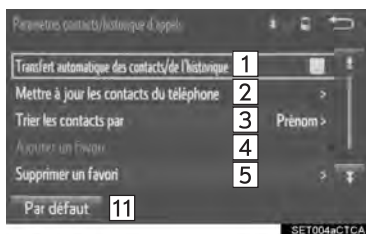

No.	Fonction	Page
1	Pour les téléphones Bluetooth® compatibles PBAP, sélectionnez pour activer/désactiver le transfert automatique des contacts/de l'historique. Lorsque l'option est active, les données de contact et d'historique du téléphone sont automatiquement transférées.	—
2	Sélectionnez pour mettre à jour les contacts depuis le téléphone connecté.	148
3	Sélectionnez pour classer les contacts dans l'ordre des noms ou des prénoms.	—
4	Sélectionnez pour ajouter des contacts à la liste des favoris.	152
5	Sélectionnez pour supprimer des contacts de la liste des favoris.	154
6	Sélectionnez pour activer/désactiver l'affichage de l'image des contacts transférés.	—
7*	Sélectionnez pour effacer les contacts de l'historique des appels.	—
8*	Sélectionnez pour ajouter de nouveaux contacts à la liste des contacts.	149
9*	Sélectionnez pour modifier des contacts dans la liste des contacts.	150
10*	Sélectionnez pour supprimer des contacts de la liste des contacts.	151
11	Sélectionnez pour réinitialiser toutes les options de configuration.	—

\*: Pour les téléphones Bluetooth® compatibles PBAP, cette fonction est disponible lorsque l'option "Transfert automatique des contacts/de l'historique" est inactive. (→P.147)

### INFORMATIONS

- Selon le type de téléphone, certaines fonctions peuvent être indisponibles.
- Les données de contact sont gérées indépendamment pour chaque téléphone déclaré. Lorsqu'un téléphone est connecté, les données enregistrées d'un autre téléphone ne sont plus lisibles.

### MISE À JOUR DES CONTACTS DEPUIS LE TÉLÉPHONE

La méthode à appliquer diffère selon que le téléphone Bluetooth® est compatible PBAP, ou incompatible PBAP mais compatible OPP.

Si votre téléphone mobile n'est compatible ni PBAP, ni OPP, les contacts ne peuvent pas être transférés.

### POUR LES TÉLÉPHONES Bluetooth® COMPATIBLES PBAP

#### 1 Sélectionnez "Mettre à jour les contacts du téléphone".

- Les contacts sont transférés automatiquement.

#### 2 Vérifiez qu'un écran de confirmation s'affiche lorsque l'opération est terminée.

- Selon le type de téléphone mobile, il est possible que cette opération soit facultative.

- Selon le type de téléphone mobile, il est possible qu'une authentification OBEX soit nécessaire au moment où vous transférez les données des contacts. Composez le code "1234" sur votre téléphone Bluetooth®.

- Si un autre appareil Bluetooth® est connecté au moment du transfert des données des contacts, selon le téléphone, il se peut qu'il soit nécessaire de déconnecter l'appareil Bluetooth® connecté.

- Selon le type de téléphone Bluetooth® en cours de connexion, certaines manipulations supplémentaires peuvent être nécessaires au niveau du téléphone.

### POUR LES TÉLÉPHONES Bluetooth® INCOMPATIBLES PBAP MAIS COMPATIBLES OPP

Cette action est neutralisée pendant la marche du véhicule.

#### 1 Sélectionnez "Mettre à jour les contacts du téléphone".

#### 2 Transférez au système les données de contact depuis le téléphone Bluetooth®.

- Selon le type de téléphone mobile, il est possible que cette opération soit facultative.

- Selon le type de téléphone mobile, il est possible qu'une authentification OBEX soit nécessaire au moment où vous transférez les données des contacts. Composez le code "1234" sur votre téléphone Bluetooth®.

- Pour annuler cette fonction, sélectionnez "Annuler".

#### 3 Vérifiez qu'un écran de confirmation s'affiche lorsque l'opération est terminée.

## ■ MANIÈRE DIFFÉRENTE DE METTRE À JOUR LES CONTACTS (DEPUIS L'ÉCRAN "Historique d'appels")

Pour les téléphones Bluetooth® compatibles PBAP, cette fonction est disponible lorsque l'option "Transfert automatique des contacts/de l'historique" est inactive. (→P.147)

- 1 Affichez l'écran principal du téléphone. (→P.129)
- 2 Sélectionnez l'onglet "**Historique d'appels**" puis sélectionnez un contact qui n'est pas encore enregistré dans la liste des contacts.
- 3 Sélectionnez "**Mettre à jour contact**".
- 4 Sélectionnez le contact de votre choix.
- 5 Sélectionnez un type de téléphone pour le numéro de téléphone.

## ENREGISTREMENT D'UN NOUVEAU CONTACT DANS LA LISTE DES CONTACTS

Il est possible d'enregistrer de nouvelles données de contact.

Vous pouvez enregistrer jusqu'à 4 numéros par personne. Pour les téléphones Bluetooth® compatibles PBAP, cette fonction est disponible lorsque l'option "Transfert automatique des contacts/de l'historique" est inactive. (→P.147)

- 1 Sélectionnez "**Nouveau contact**".
- 2 Entrez le nom et sélectionnez "**OK**".
- 3 Entrez le numéro de téléphone et sélectionnez "**OK**".
- 4 Sélectionnez le type de téléphone pour le numéro de téléphone.
- 5 Pour ajouter un autre numéro à ce contact, sélectionnez "**Oui**".

## MANIÈRE DIFFÉRENTE D'ENREGISTRER UN NOUVEAU CONTACT (DEPUIS L'ÉCRAN "Historique d'appels")

- 1 Affichez l'écran principal du téléphone. (→P.129)
- 2 Sélectionnez l'onglet **"Historique d'appels"** puis sélectionnez un contact qui n'est pas encore enregistré dans la liste des contacts.
- 3 Sélectionnez **"Ajouter aux contacts"**.
- 4 Suivez les explications décrites à "ENREGISTREMENT D'UN NOUVEAU CONTACT DANS LA LISTE DES CONTACTS" depuis "ÉTAPE 2". (→P.149)

## MODIFICATION DES DONNÉES DE CONTACT

Pour les téléphones Bluetooth® compatibles PBAP, cette fonction est disponible lorsque l'option "Transfert automatique des contacts/de l'historique" est inactive. (→P.147)

- 1 Sélectionnez **"Modifier le contact"**.
- 2 Sélectionnez le contact de votre choix.
- 3 Sélectionnez  en correspondance avec le nom ou le numéro de votre choix.

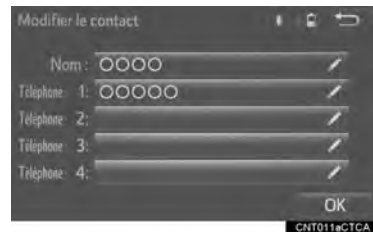

► Pour modifier le nom

- 4 Suivez les explications décrites à "ENREGISTREMENT D'UN NOUVEAU CONTACT DANS LA LISTE DES CONTACTS" depuis "ÉTAPE 2". (→P.149)

► Pour modifier le numéro

- 4 Suivez les explications décrites à "ENREGISTREMENT D'UN NOUVEAU CONTACT DANS LA LISTE DES CONTACTS" depuis "ÉTAPE 3". (→P.149)

## ■ MANIÈRE DIFFÉRENTE DE MODIFIER LE CONTACT (DEPUIS L'ÉCRAN "Détails du contact")

- 1 Affichez l'écran principal du téléphone. (→P.129)
- 2 Sélectionnez l'onglet "**Contacts**", "**Historique d'appels**" ou "**Favoris**" puis sélectionnez le contact de votre choix.
- 3 Sélectionnez "**Modifier le contact**".

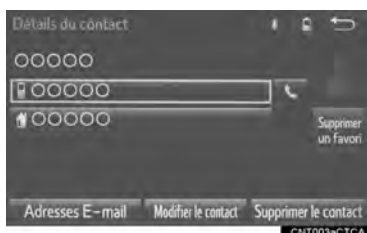

**"Adresses E-mail"**: Sélectionnez pour afficher toutes les adresses de courriel enregistrées pour le contact.

- 4 Suivez les explications décrites à "MODIFICATION DES DONNÉES DE CONTACT" depuis "ÉTAPE 4". (→P.150)

## SUPPRESSION DES DONNÉES DE CONTACT

Pour les téléphones Bluetooth® compatibles PBAP, cette fonction est disponible lorsque l'option "Transfert automatique des contacts/de l'historique" est inactive. (→P.147)

- 1 Sélectionnez "**Supprimer contacts**".
- 2 Sélectionnez le contact de votre choix et sélectionnez "**Supprimer**".
- 3 Sélectionnez "**Oui**" lorsque l'écran de confirmation s'affiche.

### INFORMATIONS

- Les données qu'il est possible de sélectionner et de supprimer en même temps peuvent être multiples.

## MANIÈRE DIFFÉRENTE DE SUPPRIMER LE CONTACT (DEPUIS L'ÉCRAN "Détails du contact")

- 1 Affichez l'écran principal du téléphone. (→P.129)
- 2 Sélectionnez l'onglet "**Contacts**", "**Historique d'appels**" ou "**Favoris**" puis sélectionnez le contact de votre choix.
- 3 Sélectionnez "**Supprimer contacts**".
- 4 Sélectionnez "**Oui**" lorsque l'écran de confirmation s'affiche.

### INFORMATIONS

- La suppression d'un téléphone Bluetooth® entraîne également celle des données de contact.

## CONFIGURATION DE LA LISTE DES FAVORIS

Vous pouvez enregistrer jusqu'à 15 contacts (maximum de 4 numéros par contact) dans la liste des favoris.

## ENREGISTREMENT DES CONTACTS DANS LA LISTE DES FAVORIS

- 1 Sélectionnez "**Ajouter un favori**".
- 2 Sélectionnez le contact de votre choix à ajouter à la liste des favoris.

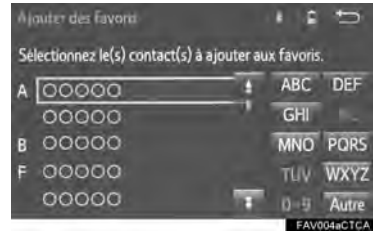

- Les contacts grisés sont déjà enregistrés comme favoris.
- 3 Vérifiez qu'un écran de confirmation s'affiche lorsque l'opération est terminée.

► Quand 15 contacts ont déjà été enregistrés dans la liste des favoris

1 Quand 15 contacts ont déjà été enregistrés dans la liste des favoris, un de ces contacts doit être remplacé. Sélectionnez **“Oui”** lorsque l'écran de confirmation s'affiche pour remplacer un contact.

2 Sélectionnez le contact à remplacer.

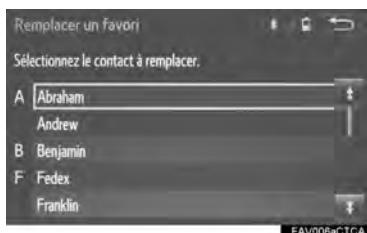

3 Vérifiez qu'un écran de confirmation s'affiche lorsque l'opération est terminée.

► Manière différente d'enregistrer des contacts dans la liste des favoris (depuis l'écran “Contacts”)

1 Affichez l'écran principal du téléphone. (→P.129)

2 Sélectionnez l'onglet **“Contacts”**.

3 Sélectionnez ☆ en tête du nom du contact de votre choix à enregistrer dans la liste des favoris.



● À sa sélection, ☆ se change en ★, et le contact est enregistré dans la liste des favoris.

► Manière différente d'enregistrer des contacts dans la liste des favoris (depuis l'écran “Contacts Details”)

1 Affichez l'écran principal du téléphone. (→P.129)

2 Sélectionnez l'onglet **“Contacts”** ou **“Historique d'appels”** puis sélectionnez le contact de votre choix.

3 Sélectionnez **“Ajouter un favori”**.

4 Vérifiez qu'un écran de confirmation s'affiche lorsque l'opération est terminée.

## ■ SUPPRESSION DES CONTACTS DE LA LISTE DES FAVORIS

- 1 Sélectionnez **“Supprimer un favori”**.
- 2 Sélectionnez le contact de votre choix puis sélectionnez **“Suppr.”**.



- 3 Sélectionnez **“Oui”** lorsque l'écran de confirmation s'affiche.
- 4 Vérifiez qu'un écran de confirmation s'affiche lorsque l'opération est terminée.

► Manière différente de supprimer des contacts de la liste des favoris (depuis l'écran “Contacts”)

- 1 Affichez l'écran principal du téléphone. (→P.129)
- 2 Sélectionnez l'onglet **“Contacts”**.
- 3 Sélectionnez ★ en tête du nom du contact de votre choix à supprimer de la liste des favoris.



● À sa sélection, ★ se change en ☆, et les données sont supprimées de la liste.

► Manière différente de supprimer des contacts de la liste des favoris (depuis l'écran “Contacts Details”)

- 1 Affichez l'écran principal du téléphone. (→P.129)
- 2 Sélectionnez l'onglet **“Contacts”**, **“Historique d'appels”** ou **“Favoris”** puis sélectionnez le contact de votre choix à supprimer.
- 3 Sélectionnez **“Supprimer un favori”**.
- 4 Sélectionnez **“Oui”** lorsque l'écran de confirmation s'affiche.
- 5 Vérifiez qu'un écran de confirmation s'affiche lorsque l'opération est terminée.

## ÉCRAN “Paramètres messagerie”

- 1 Affichez l'écran “Paramètres téléphone/messages”. (→P.145)
- 2 Sélectionnez “Paramètres messagerie”.
- 3 Sélectionnez l'option à configurer de votre choix.

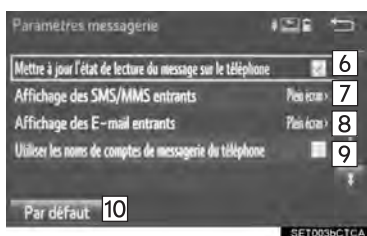
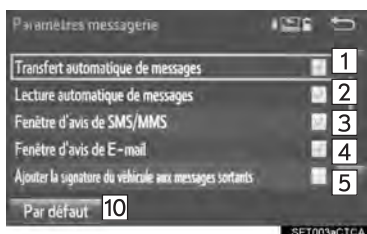

No.	Fonction
1	Sélectionnez pour activer/désactiver le transfert automatique des messages.
2	Sélectionnez pour activer/désactiver la lecture à voix haute des messages.
3	Sélectionnez pour activer/désactiver l'écran contextuel de notification des SMS/MMS.
4	Sélectionnez pour activer/désactiver l'écran contextuel de notification des courriels.
5	Sélectionnez pour activer/désactiver l'ajout de la signature du véhicule aux messages sortants.
6	Sélectionnez pour activer/désactiver la mise à jour sur le téléphone de l'état lu des messages.
7	Sélectionnez pour modifier l'affichage des SMS/MMS entrants. <b>“Plein écran”</b> : Lorsque vous recevez un message par SMS/MMS, l'écran de notification des SMS/MMS entrants s'affiche, ce qui vous permet de l'utiliser. <b>“Déroulant”</b> : Lorsque vous recevez un message par SMS/MMS, un message s'affiche dans la partie supérieure de l'écran.
8	Sélectionnez pour modifier l'affichage des courriels entrants. <b>“Plein écran”</b> : Lorsque vous recevez un courriel, l'écran de notification des courriels entrants s'affiche, ce qui vous permet de l'utiliser. <b>“Déroulant”</b> : Lorsque vous recevez un courriel, un message s'affiche dans la partie supérieure de l'écran.

No.	Fonction
9	Sélectionnez pour activer/désactiver l'affichage des intitulés de comptes de messagerie dans l'onglet de la boîte de réception. Lorsque l'option est active, les intitulés des comptes de messagerie utilisés sur le téléphone mobile sont affichés.
10	Sélectionnez pour réinitialiser toutes les options de configuration.

### INFORMATIONS

- Selon le téléphone utilisé, ces fonctions peuvent être indisponibles.

### MANIÈRE DIFFÉRENTE D'AFFICHER L'ÉCRAN "Paramètres messagerie"

- 1 Affichez l'écran principal du téléphone. (→P.129)
- 2 Sélectionnez .
- 3 Sélectionnez "**Paramètres**".

### ÉCRAN "Paramètres affichage téléphone"

- 1 Affichez l'écran "Paramètres téléphone/messages". (→P.145)
- 2 Sélectionnez "**Paramètres affichage téléphone**".
- 3 Sélectionnez l'option à configurer de votre choix.

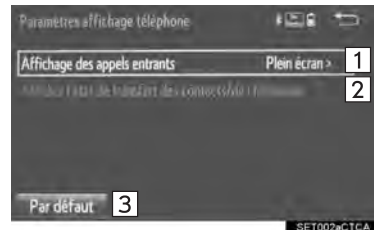

No.	Fonction
1	Sélectionnez pour modifier l'affichage des appels entrants. " <b>Plein écran</b> ": Lorsque vous recevez un appel, l'écran mains libre s'affiche, ce qui vous permet de l'utiliser. " <b>Déroulant</b> ": Un message s'affiche dans la partie supérieure de l'écran.
2	Sélectionnez pour activer/désactiver l'affichage du message indiquant que le transfert des contacts/de l'historique est terminé.
3	Sélectionnez pour réinitialiser toutes les options de configuration.

### INFORMATIONS

- Selon le téléphone utilisé, ces fonctions peuvent être indisponibles.

## 1. DÉPANNAGE

Si un problème survient avec le système mains libres ou un appareil Bluetooth<sup>®</sup>, commencez par consulter le tableau ci-après.

► Lorsque vous utilisez le système mains libres avec un appareil Bluetooth<sup>®</sup>

Symptôme	Cause probable	Solution	Page	
			Téléphone mobile	Ce système
Le système mains libres ou l'appareil Bluetooth <sup>®</sup> ne fonctionne pas.	L'appareil connecté n'est peut-être pas un téléphone mobile compatible Bluetooth <sup>®</sup> .	Pour obtenir une liste des appareils dont la compatibilité a été confirmée avec ce système, consultez votre concessionnaire Toyota ou le site web suivant: <a href="http://www.toyota.com/entune/">http://www.toyota.com/entune/</a>	*	—
	La norme Bluetooth <sup>®</sup> du téléphone mobile connecté est peut-être antérieure à celle prescrite.	Utilisez un téléphone mobile dont la norme Bluetooth <sup>®</sup> est de version 2,0 ou supérieure (recommandé: v. 3,0 +EDR ou supérieure).	*	31

## ► Lorsque vous déclarez/connectez un téléphone cellulaire

Symptôme	Cause probable	Solution	Page	
			Téléphone mobile	Ce système
Il n'est pas possible de déclarer un téléphone mobile.	Le code d'accès entré sur le téléphone mobile est incorrect.	Entrez le code d'accès correct sur le téléphone mobile.	*	—
	La déclaration n'a pas été achevée au niveau du téléphone mobile.	Achievez la déclaration sur le téléphone mobile (validez la déclaration sur le téléphone).	*	—
	D'anciennes informations de déclaration subsistent au niveau soit de ce système, soit du téléphone mobile.	Supprimez les anciennes informations de déclaration à la fois sur ce système et sur le téléphone mobile, puis déclarez le téléphone mobile que vous souhaitez connecter à ce système.	*	36
Il n'est pas possible d'établir une connexion Bluetooth®.	Un autre appareil Bluetooth® est déjà connecté.	Connectez manuellement à ce système le téléphone mobile que vous souhaitez utiliser.	—	37
	La fonction Bluetooth® n'est pas active sur le téléphone mobile.	Activez la fonction Bluetooth® sur le téléphone mobile.	*	—
	L'option de connexion Bluetooth® automatique est inactive sur ce système.	Activez l'option de connexion Bluetooth® automatique sur ce système quand le contacteur de démarrage est sur "ACC" ou "ON".	—	40

Symptôme	Cause probable	Solution	Page	
			Téléphone mobile	Ce système
"Unable to dial. Please check your phone."	La fonction Bluetooth® n'est pas active sur le téléphone mobile.	Activez la fonction Bluetooth® sur le téléphone mobile.	*	—
	D'anciennes informations de déclaration subsistent au niveau soit de ce système, soit du téléphone mobile.	Supprimez les anciennes informations de déclaration à la fois sur ce système et sur le téléphone mobile, puis déclarez le téléphone mobile que vous souhaitez connecter à ce système.	*	36

► Lorsque vous passez/recevez un appel

Symptôme	Cause probable	Solution	Page	
			Téléphone mobile	Ce système
Vous ne pouvez pas passer d'appels, ni en recevoir.	Votre véhicule est dans une zone blanche indiquée par "No Service".	Roulez jusqu'à ce que l'affichage n'indique plus "No Service".	—	—

7

TÉLÉPHONE

## ► Lorsque vous utilisez les contacts

Symptôme	Cause probable	Solution	Page	
			Téléphone mobile	Ce système
Il n'est pas possible de transférer manuellement/ automatiquement les données de contact.	La version de profil du téléphone mobile connecté n'est pas compatible avec le transfert des données de contact.	Pour obtenir une liste des appareils dont la compatibilité a été confirmée avec ce système, consultez votre concessionnaire Toyota ou le site web suivant: <a href="http://www.toyota.com/entune/">http://www.toyota.com/entune/</a>	*	—
	La fonction de transfert automatique des contacts est inactive sur ce système.	Activez la fonction de transfert automatique des contacts sur ce système.	—	147
	Le code d'accès n'a pas été entré sur le téléphone mobile.	Entrez le code d'accès sur le téléphone mobile si c'est nécessaire (code d'accès par défaut: 1234).	*	—
	L'opération de transfert n'est pas achevée sur le téléphone mobile.	Achievez l'opération de transfert sur le téléphone mobile (validez le transfert sur le téléphone).	*	—
Il n'est pas possible de modifier les données de contact.	La fonction de transfert automatique des contacts est active sur ce système.	Désactivez la fonction de transfert automatique des contacts sur ce système.	—	147

## ► Lorsque vous utilisez la fonction de messagerie Bluetooth®

Symptôme	Cause probable	Solution	Page	
			Téléphone mobile	Ce système
Il n'est pas possible de consulter les messages.	Le transfert des messages n'est pas actif sur le téléphone mobile.	Activez le transfert des messages sur le téléphone mobile (validez-le sur le téléphone).	*	—
	La fonction de transfert automatique est inactive sur ce système.	Activez la fonction de transfert automatique sur ce système.	—	155
Les notifications ne sont pas affichées pour les nouveaux messages.	La notification est inactive sur ce système pour la réception des SMS/MMS/courriels.	Activez sur ce système la notification de réception des SMS/MMS/courriels.	*	155
	La fonction de transfert automatique des messages n'est pas active sur le téléphone mobile.	Activez la fonction de transfert automatique sur le téléphone mobile.	*	—

## ► Dans les autres situations

Symptôme	Cause probable	Solution	Page	
			Téléphone mobile	Ce système
L'état de la connexion Bluetooth® s'affiche dans la partie haute de l'écran chaque fois que le contacteur de démarrage est sur "ACC" ou "ON".	L'affichage de la confirmation de connexion est actif sur ce système.	Éteignez l'écran, puis désactivez l'affichage de la confirmation de connexion sur ce système.	—	39

Symptôme	Cause probable	Solution	Page	
			Téléphone mobile	Ce système
Bien que toutes les mesures imaginables aient été prises, le symptôme persiste.	Le téléphone mobile n'est pas assez près de ce système.	Approchez le téléphone mobile de ce système.	—	—
	Le téléphone mobile est selon toute vraisemblance la cause du symptôme.	Éteignez le téléphone mobile, retirez puis remettez sa batterie, puis redémarrez-le.	*	—
		Activez la connexion Bluetooth® du téléphone mobile.	*	—
		Arrêtez le logiciel de sécurité du téléphone mobile est fermez toutes les applications.	*	—
		Avant d'utiliser une application sur le téléphone mobile, vérifiez-en soigneusement la provenance et les conséquences de son utilisation sur ce système.	*	—

\*: Pour plus de détails, reportez-vous au manuel d'utilisation fourni avec le téléphone mobile.



## INDEX

1

2

3

4

5

6

7

8

9

10

11

12

13

14

15

16

17

# INDEX ALPHABÉTIQUE

## A

AM.....	57
Appel avec le téléphone Bluetooth® .....	129
Appels entrants .....	136
AUX.....	85

## B

Bluetooth® .....	29
Déclaration d'un lecteur audio Bluetooth® .....	30
Déclaration d'un téléphone Bluetooth® .....	29
Profils .....	31
Bluetooth® audio .....	80
Connexion d'un appareil Bluetooth® .....	84
Écoute en Bluetooth® audio .....	84
Bouton APPS .....	10
Bouton AUDIO .....	10
Bouton HOME.....	10
Bouton PWR-VOL.....	10
Bouton TUNE-SCROLL .....	10

## C

Commandes au volant.....	87
Configuration Bluetooth® détaillée.....	34
Connexion d'un appareil Bluetooth® ....	36
Déclaration d'un appareil Bluetooth® ...	35
Écran "Configuration du Bluetooth".....	34
Écran "Paramètres système".....	39
Modification des informations d'un appareil Bluetooth®.....	38
Suppression d'un appareil Bluetooth® .....	36
Contacts.....	131
Conversation avec le téléphone Bluetooth® .....	137

## D

Déclaration/connexion d'un appareil Bluetooth® .....	29
Certification.....	33
Déclaration d'un lecteur audio Bluetooth® pour la première fois .....	30
Déclaration d'un téléphone Bluetooth® pour la première fois.....	29
Profils.....	31
Dépannage.....	157

## E

Écran "Accueil" .....	14
Écran "Apps" .....	12
Écran "Configuration" .....	18
Écran initial.....	22

## F

Fonction de messagerie du téléphone Bluetooth® .....	140
---	-----

## G

Gestes à l'écran tactile.....	23
-------------------------------	----

## I

Informations cartographiques d'infos-traffic .....	111
Informations météo .....	110
iPod .....	76

**L**

Lecteur USB .....	72
Liste des commandes.....	104

**M**

Message .....	140
Microphone .....	98

**P**

Paramètres audio .....	88
Paramètres de son .....	41
Paramètres de téléphone/messagerie...	145
Écran "Paramètres affichage téléphone".....	156
Écran "Paramètres contacts/ historique d'appels" .....	147
Écran "Paramètres du son" .....	146
Écran "Paramètres messagerie" .....	155
Paramètres du conducteur .....	48
Paramètres du véhicule .....	47
Paramètres généraux .....	41
Paramètres vocaux.....	46
Présentation générale des commandes.....	10
Prise USB/AUX.....	55

**R**

Radio .....	57, 66
Radio FM .....	57
Radio par satellite .....	66
Radio par satellite XM.....	66
Reconnaissance du langage courant ....	103
Réglage de l'écran.....	27

**S**

Système de commande vocale.....	98
Système de rétrovision sur écran .....	114
Système mains libres.....	124

**T**

Téléphone Bluetooth® .....	124
----------------------------	-----

**U**

Utilisation de l'écran "Accueil" .....	25
Utilisation de l'écran tactile .....	24

# Homologation

- Gracenote, le logo et le logotype Gracenote, "Powered by Gracenote", MusicID, Playlist Plus et MediaVOCS sont des marques déposées ou des marques de Gracenote, Inc. aux États-Unis et/ou dans d'autres pays



## Gracenote<sup>®</sup> End User License Agreement - Music

This application or device contains software from Gracenote, Inc. of Emeryville, California ("Gracenote"). The software from Gracenote (the "Gracenote Software") enables this application to perform disc and/or file identification and obtain music-related information, including name, artist, track, and title information ("Gracenote Data") from online servers or embedded databases (collectively, "Gracenote Servers") and to perform other functions. You may use Gracenote Data only by means of the intended End-User functions of this application or device.

This application or device may contain content belonging to Gracenote's providers. If so, all of the restrictions set forth herein with respect to Gracenote Data shall also apply to such content and such content providers shall be entitled to all of the benefits and protections set forth herein that are available to Gracenote.

You agree that you will use Gracenote Data, the Gracenote Software, and Gracenote Servers for your own personal non-commercial use only. You agree not to assign, copy, transfer or transmit the Gracenote Software or any Gracenote Data to any third party. **YOU AGREE NOT TO USE OR EXPLOIT GRACENOTE DATA, THE GRACENOTE SOFTWARE, OR GRACENOTE SERVERS, EXCEPT AS EXPRESSLY PERMITTED HEREIN.**

You agree that your non-exclusive license to use the Gracenote Data, the Gracenote Software, and Gracenote Servers will terminate if you violate these restrictions. If your license terminates, you agree to cease any and all use of the Gracenote Data, the Gracenote Software, and Gracenote Servers. Gracenote reserves all rights in Gracenote Data, the Gracenote Software, and the Gracenote Servers, including all ownership rights. Under no circumstances will Gracenote become liable for any payment to you for any information that you provide. You agree that Gracenote, Inc. may enforce its rights under this Agreement against you directly in its own name.

The Gracenote service uses a unique identifier to track queries for statistical purposes. The purpose of a randomly assigned numeric identifier is to allow the Gracenote service to count queries without knowing anything about who you are. For more information, see the web page for the Gracenote Privacy Policy for the Gracenote service.

The Gracenote Software and each item of Gracenote Data are licensed to you "AS IS." Gracenote makes no representations or warranties, express or implied, regarding the accuracy of any Gracenote Data from the Gracenote Servers. Gracenote reserves the right to delete data from the Gracenote Servers or to change data categories for any cause that Gracenote deems sufficient. No warranty is made that the Gracenote Software or Gracenote Servers are error-free or that functioning of Gracenote Software or Gracenote Servers will be uninterrupted. Gracenote is not obligated to provide you with new enhanced or additional data types or categories that Gracenote may provide in the future and is free to discontinue its services at any time.

GRACENOTE DISCLAIMS ALL WARRANTIES EXPRESS OR IMPLIED, INCLUDING, BUT NOT LIMITED TO, IMPLIED WARRANTIES OF MERCHANTABILITY, FITNESS FOR A PARTICULAR PURPOSE, TITLE, AND NON-INFRINGEMENT. GRACENOTE DOES NOT WARRANT THE RESULTS THAT WILL BE OBTAINED BY YOUR USE OF THE GRACENOTE SOFTWARE OR ANY GRACENOTE SERVER. IN NO CASE WILL GRACENOTE BE LIABLE FOR ANY CONSEQUENTIAL OR INCIDENTAL DAMAGES OR FOR ANY LOST PROFITS OR LOST REVENUES.

© 2013 Gracenote, Inc. All rights reserved.

## ► Pour les propriétaires aux États-Unis

### **I. iHeartMedia Disclaimers**

"Total Traffic Network, a division of iHeartMedia, Inc., owns or holds the rights to the traffic, news, sports, weather, stocks and other data (the "TOTAL TRAFFIC-HD+ Data") and TOTAL TRAFFIC-HD+ network through which it is delivered, together the "TTN Service". Use of the TTN Service is subject to the terms of these Device End User Terms.

"The TTN Service is informational only. User assumes all risk of use. Total Traffic Network and its suppliers and licensors make no representations about the accuracy or timeliness of any of the TOTAL TRAFFIC-HD+ Data, including traffic and road conditions, route usability, or speed."

"TOTAL TRAFFIC-HD+ NETWORK DATA IS PROVIDED "AS IS," AND "WHERE IS". TOTAL TRAFFIC NETWORK AND ITS SUPPLIERS AND LICENSORS EXPRESSLY DISCLAIM ALL WARRANTIES WITH RESPECT TO THE DATA (INCLUDING, WITHOUT LIMITATION, THAT THE DATA WILL BE ERROR-FREE, WILL OPERATE WITHOUT INTERRUPTION OR THAT THE DATA WILL BE ACCURATE), EXPRESS, IMPLIED OR STATUTORY, INCLUDING, WITHOUT LIMITATION, THE IMPLIED WARRANTIES OF MERCHANTABILITY, NON-INFRINGEMENT, FITNESS FOR A PARTICULAR PURPOSE, OR THOSE ARISING FROM A COURSE OF DEALING OR USAGE OF TRADE."

"TOTAL TRAFFIC NETWORK AND ITS SUPPLIERS AND LICENSORS WILL NOT BE LIABLE TO YOU FOR ANY INDIRECT, SPECIAL, CONSEQUENTIAL, EXEMPLARY, OR INCIDENTAL DAMAGES (INCLUDING, WITHOUT LIMITATION, LOST REVENUES, ANTICIPATED REVENUES, OR PROFITS RELATING TO THE SAME) ARISING FROM ANY CLAIM RELATING DIRECTLY OR INDIRECTLY TO USE OF THE DATA, WHETHER A CLAIM FOR SUCH DAMAGES IS BASED ON WARRANTY, CONTRACT, TORT (INCLUDING, WITHOUT LIMITATION, NEGLIGENCE OR STRICT LIABILITY) OR ANY OTHER LEGAL THEORY."

### **II. The Weather Channel's (TWC's) Disclaimers**

THE FOLLOWING TERMS APPLY TO THE USE OF ANY MATERIAL, DATA OR INFORMATION PROVIDED BY THE WEATHER CHANNEL, LLC ("THE WEATHER CHANNEL"), INCLUDING WEATHER-RELATED INFORMATION AND REPORTS, OBTAINED BY YOU OR OTHERS THROUGH THE TTN SERVICE ("THE WC DATA").

#### **DISCLAIMER OF WARRANTIES.**

YOUR USE OF THE WC DATA IS AT YOUR SOLE RISK. THE WC DATA IS PROVIDED ON AN "AS IS" AND "AS AVAILABLE" BASIS. THE WEATHER CHANNEL EXPRESSLY DISCLAIMS ALL WARRANTIES OF ANY KIND, WHETHER EXPRESS OR IMPLIED, INCLUDING, BUT NOT LIMITED TO THE IMPLIED WARRANTIES OF MERCHANTABILITY, FITNESS FOR A PARTICULAR PURPOSE AND NON-INFRINGEMENT. THE WEATHER CHANNEL MAKES NO REPRESENTATION OR WARRANTY THAT (i) THE WC DATA WILL MEET YOUR REQUIREMENTS, (ii) THE WC DATA WILL BE UNINTERRUPTED, TIMELY, SECURE, OR ERROR-FREE, (iii) THE RESULTS THAT MAY BE OBTAINED FROM THE USE OF THE WC DATA WILL BE ACCURATE OR RELIABLE, OR (iv) ANY ERRORS OR BUGS IN THE WC DATA WILL BE CORRECTED. ACCORDINGLY, THE WEATHER CHANNEL SHALL NOT BE RESPONSIBLE OR LIABLE FOR THE ACCURACY, USEFULNESS OR AVAILABILITY OF THE WC DATA.

#### **LIMITATION OF LIABILITY.**

YOU EXPRESSLY UNDERSTAND AND AGREE THAT THE WEATHER CHANNEL, ITS SUPPLIERS, ITS LICENSORS AND ITS AFFILIATE COMPANIES SHALL NOT BE LIABLE, UNDER ANY LEGAL THEORY, INCLUDING CONTRACT, TORT, NEGLIGENCE OR STRICT LIABILITY, FOR ANY DIRECT, INDIRECT, INCIDENTAL, SPECIAL, PUNITIVE, CONSEQUENTIAL OR EXEMPLARY DAMAGES, INCLUDING BUT NOT LIMITED TO, DAMAGES FOR LOSS OF PROFITS, GOODWILL, USE, DATA OR OTHER INTANGIBLE LOSSES (EVEN IF THE WEATHER CHANNEL HAS BEEN ADVISED OF THE POSSIBILITY OF SUCH DAMAGES), RESULTING FROM OR ARISING OUT OF YOUR USE OF, OR YOUR INABILITY TO USE, THE WC DATA, THIS AGREEMENT, OR ANY OTHER MATTER RELATING TO THE WC DATA. YOUR SOLE AND EXCLUSIVE REMEDY FOR ANY DISPUTE WITH THE WEATHER CHANNEL RELATED TO THE WC DATA OR CONTENT SHALL BE CANCELLATION OF RECEIPT OF THE WC DATA.

SOME JURISDICTIONS DO NOT ALLOW THE EXCLUSION OF CERTAIN WARRANTIES OR THE LIMITATION OR EXCLUSION OF LIABILITY FOR INCIDENTAL OR CONSEQUENTIAL DAMAGES. ACCORDINGLY, SOME OF THE ABOVE LIMITATIONS MAY NOT APPLY TO YOU.

