





# Notice d'Utilisation

Golf

Édition 11.2009



## Explication des symboles

- ☞ Indique un renvoi vers une section contenant des informations et des consignes de sécurité importantes  au sein d'un chapitre. Ce renvoi doit toujours être pris en compte.
- ▶ Indique que la section continue sur la page suivante.
- ◀ Marque la fin d'une section.
- ⊘ Indique des situations dans lesquelles le véhicule doit être immobilisé le plus rapidement possible.
- ⊗ Signale des marques déposées. L'omission éventuelle de ce sigle ne constitue en aucun cas une garantie de libre utilisation de ces noms de marques.
- ⇒  Les symboles de ce genre renvoient à des avertissements au sein de la même section ou à la page indiquée. Ces avertissements vous informent sur des risques d'accidents et de blessures et sur la manière dont ces derniers peuvent être évités.
- ⇒  Renvoi à un risque de dommage matériel au sein de la même section ou à la page indiquée.

### Danger

Les textes repérés par ce symbole vous informent sur des situations dangereuses qui présentent des risques de blessures graves, voire mortelles, en cas de non-respect.

### Avertissement

Les textes repérés par ce symbole vous informent sur des situations dangereuses qui peuvent présenter des risques de blessures graves, voire mortelles, en cas de non-respect.

### Attention

Les textes repérés par ce symbole vous informent sur des situations dangereuses qui peuvent présenter des risques de blessures légères ou graves en cas de non-respect.

### Avis

Les textes repérés par ce symbole vous informent sur des situations qui peuvent entraîner un endommagement du véhicule en cas de non-respect.

 Les textes repérés par ce symbole contiennent des remarques relatives à la protection de l'environnement.

 Les textes repérés par ce symbole contiennent des informations supplémentaires.

## Merci de votre confiance

Votre Volkswagen est un véhicule équipé d'une technologie des plus modernes et doté de nombreux équipements confort dont vous souhaitez certainement profiter lors de la conduite au quotidien.

**Avant la première utilisation, lisez les informations fournies dans cette notice d'utilisation et tenez-en compte afin de vous familiariser rapidement et intégralement avec votre véhicule et d'être en mesure de reconnaître et d'éviter des dangers potentiels auxquels vous ainsi que d'autres personnes peuvent être exposés.**

Si vous avez des questions concernant votre véhicule ou si vous estimez que le Livre de Bord n'est pas complet, veuillez vous adresser à votre Partenaire Volkswagen. Il vous est reconnaissant pour toute suggestion ou critique et répondra avec plaisir à toutes vos questions.

Nous vous souhaitons beaucoup de plaisir avec votre véhicule. Bonne route !

Volkswagen AG



# Sommaire

<b>À propos de cette notice</b> .....	4	- Prises de courant .....	165
		- Lecteur de carte de péage .....	166
<b>Vue d'ensemble du véhicule</b> .....	6	<b>En cours de route</b> .....	168
Habitacle .....	6	Démarrage, passage des rapports, stationnement .....	168
- Synoptique de la porte du conducteur ...	6	- Démarrage et arrêt du moteur .....	168
- Synoptique du côté conducteur .....	8	- Passage des rapports? .....	176
- Synoptique de la console centrale .....	10	- Freinez, arrêtez-vous et garez-vous .....	184
- Synoptique du côté passager avant .....	14	- Conduite respectueuse de l'environnement .....	191
- Symboles dans le ciel de pavillon .....	15	- Direction .....	195
Combiné d'instruments .....	16	Systèmes d'assistance à la conduite .....	197
- Témoins d'alerte et de contrôle .....	16	- Systèmes d'assistance au démarrage .....	197
- Cadrons .....	19	- Système d'aide au stationnement .....	200
- Système d'information Volkswagen .....	25	- L'assistant aux manœuvres de stationnement (Park Assist) .....	204
<b>Avant de prendre la route</b> .....	33	- Caméra de recul (Rear Assist) .....	207
Avant-propos .....	33	- Régulateur de vitesse (GRA) .....	211
- Recommandations pour la conduite .....	33	- Suspension adaptative (DCC) .....	215
- Caractéristiques techniques .....	36	- Systèmes de contrôle des pneus .....	216
Ouverture et fermeture .....	43	Climatisation .....	220
- Jeu de clés du véhicule .....	43	- Climatiseur .....	220
- Verrouillage centralisé et système de fermeture .....	46	- Chauffage d'appoint (chauffage stationnaire) .....	227
- Portes .....	55	<b>À la station-service</b> .....	232
- Hayon .....	57	- Ravitaillement en carburant .....	232
- Lève-glaces électriques .....	60	- Carburant .....	240
- Toit ouvrant coulissant et relevable .....	63	<b>Entretien, nettoyage, maintenance</b> 249	
- Télécommande de porte de garage .....	66	Dans le compartiment-moteur .....	249
Etre assis correctement en toute sécurité ..	69	- Mesures préalables pour les interventions dans le compartiment-moteur .....	249
- Réglage de la position assise .....	69	- Huile-moteur .....	253
- Fonctions des sièges .....	77	- Liquide de refroidissement .....	257
- Ceintures de sécurité .....	80	- Batterie du véhicule .....	261
- Système de sacs gonflables .....	90	Entretien du véhicule et remise en état .....	265
- Sièges pour enfants (accessoires) .....	100	- Entretien et nettoyage extérieur du véhicule .....	265
Éclairage et vision .....	109	- Nettoyage et entretien de l'habitacle .....	274
- Éclairage .....	109	- Jantes et pneus .....	280
- Protection contre le soleil .....	118	- Accessoires, remplacement de pièces, réparations et modifications .....	294
- Essuie-glaces et lave-glace .....	120	- Informations pour le consommateur .....	302
- Rétroviseurs .....	126	- Gestion moteur et épuration des gaz d'échappement .....	305
Transport .....	129		
- Recommandations pour la conduite .....	129		
- Coffre à bagages .....	134		
- Galerie porte-bagages .....	139		
- Traction d'une remorque .....	142		
Équipements pratiques .....	156		
- Rangements .....	156		
- Porte-boissons .....	161		
- Cendrier et allume-cigare .....	163		

<b>Faites-le vous-même</b> .....	307	- Fusibles .....	330
Conseils pratiques .....	307	- Remplacement d'ampoule .....	333
- Questions et réponses .....	307	- Démarrage de fortune .....	342
- En cas d'urgence .....	310	- Démarrage par remorquage et remorquage .....	345
- Fermeture ou ouverture d'urgence .....	313	<b>Abréviations utilisées</b> .....	349
- Outillage de bord .....	317	<b>Index</b> .....	352
- Enjoliveurs de roue .....	319		
- Changement de roue .....	321		
- Kit de crevaision .....	326		

## À propos de cette notice

- Vous trouverez un index alphabétique à la fin de cette notice.
- Une Liste d'abréviations décrit les abréviations ainsi que les désignations techniques à la fin de cette notice.
- Les indications de direction se rapportent en général au sens de la marche.
- Les illustrations servent de repère et doivent être considérées comme schémas de principe.
- Dans le cas des véhicules avec direction à droite, les éléments de commande sont en partie agencés autrement que ce qui est indiqué dans les illustrations ou dans le texte.
- Les modifications techniques qui ont été apportées au véhicule après la clôture de la rédaction figurent dans le supplément qui est joint au Livre de Bord.

Tous les équipements et modèles sont décrits, sans que ceux-ci soient repérés en tant qu'équipements en option ou variantes de modèle. Ainsi, il est possible que soient décrits des équipements dont votre véhicule ne dispose peut-être pas ou qui sont uniquement disponibles sur certains marchés. Veuillez consulter les documents commerciaux pour découvrir l'équipement du véhicule et adressez-vous à votre Partenaire Volkswagen pour de plus amples informations.

Toutes les indications dans cette Notice d'Utilisation sont conformes aux informations disponibles à la clôture de la rédaction. En raison du perfectionnement continu du véhicule, des différences entre le véhicule et les indications figurant dans cette Notice d'Utilisation sont possibles. Les différentes indications, illustrations et descriptions figurant dans la présente notice ne revêtent par conséquent aucun caractère contractuel.

Si vous deviez revendre, louer ou prêter votre véhicule à un tiers, veuillez vous assurer que le Livre de Bord complet se trouve toujours dans le véhicule.

### Éléments fixes du Livre de Bord :

- Plan d'Entretien
- Notice d'Utilisation

### Éléments supplémentaires du Livre de Bord (en option) :

- Supplément
- Autoradio ou système intégré d'autoradio et de navigation
- Prééquipement téléphone mobile
- Notice d'utilisation Volkswagen Individual
- *Autres brochures* ◀



# Vue d'ensemble du véhicule

## Habitacle

### Synoptique de la porte du conducteur

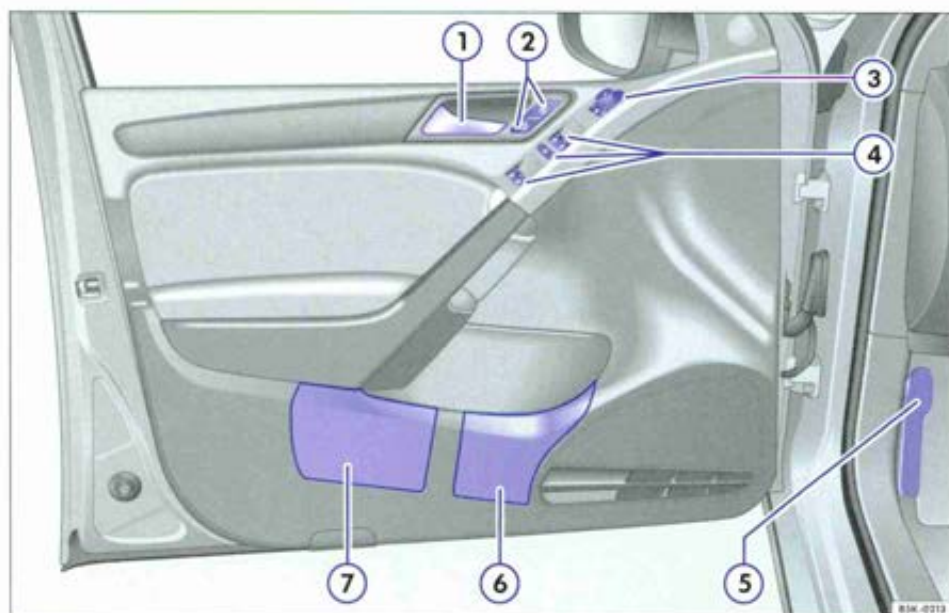









Fig. 1 Synoptique des éléments de commande dans la porte du conducteur (véhicules à direction à gauche). L'architecture des véhicules à direction à droite est symétriquement opposée.

Légende concernant la fig. 1 :

① Levier d'ouverture de porte .....	55
② Touche de verrouillage centralisé pour le verrouillage et le déverrouillage du véhicule  -  .....	46
③ Commande de réglage des rétroviseurs extérieurs .....	126
- Réglage du rétroviseur extérieur  -  - 	
- Dégivrage des rétroviseurs extérieurs 	
- Rabattement des rétroviseurs extérieurs 	
④ Touches de commande des lève-glaces électriques .....	60
- Lève-glace électrique 	
- Touche de sécurité pour les lève-glaces arrière 	
⑤ Levier de déverrouillage du capot-moteur .....	249
⑥ Porte-bouteille .....	161
⑦ Rangement permettant de placer un gilet de signalisation .....	156 ◀



## Synoptique du côté conducteur

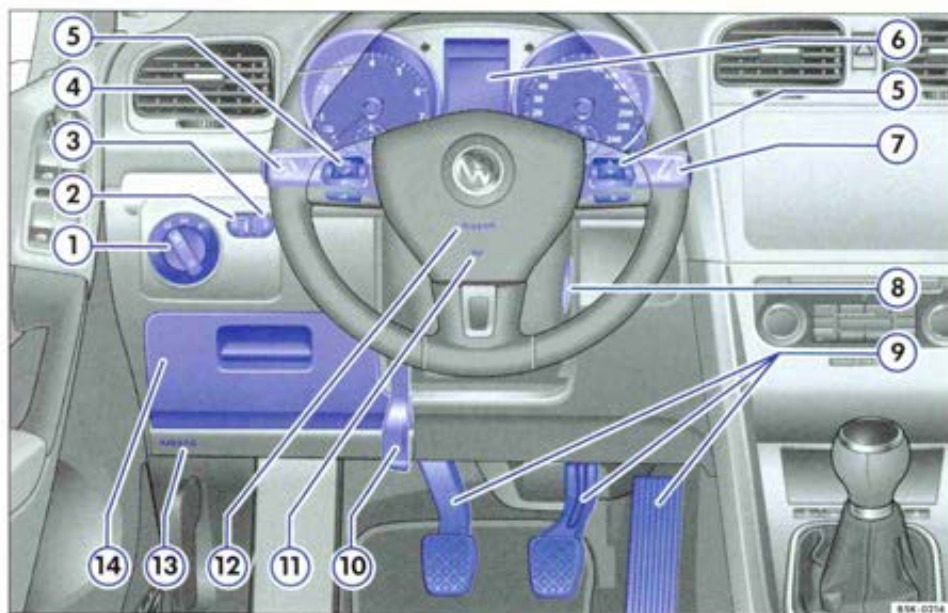

Fig. 2 Synoptique du côté conducteur (véhicules à direction à gauche).

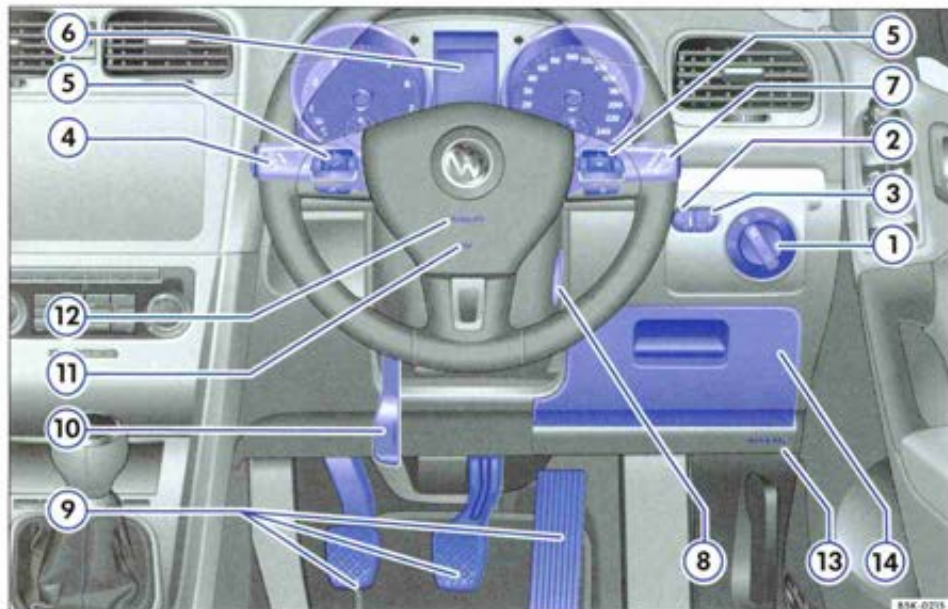

Fig. 3 Synoptique du côté conducteur (véhicules à direction à droite).

Légende concernant la page 8, fig. 2 et la page 8, fig. 3:

Diffuseur d'air 	220
Protection volumétrique  OFF	46
① Commande d'éclairage 	109
– Éclairage éteint ou feux de jour -  .	
– Allumage automatique des projecteurs - <b>AUTO</b> .	
– Feu de position et feu de croisement 	
– Feux de brouillard   .	
② Rhéostat d'éclairage des cadrans et des commandes 	109
③ Molette de réglage du site des projecteurs 	109
④ Levier de	109
– Feux de route 	
– Avertisseur optique 	
– Clignotant 	
– Feux de stationnement <b>P</b> 	
– régulateur de vitesse (GRA) <b>ON - CANCEL - OFF - RES / + - SET / -</b>	211
⑤ Éléments de commande du volant multifonction :	
– Réglage du volume sonore de l'autoradio, des messages de navigation ou d'une conversation téléphonique.  - 	
– Mise en veille silencieuse de l'autoradio ou activation de la commande vocale 	
– Accès au menu principal du téléphone ou prise d'appels téléphoniques 	
– Touches de commande du système d'information Volkswagen  -  -  -  , OK, 	25
⑥ Combiné d'instruments :	
– Cadrans	19
– Afficheur	19
– Témoins d'alerte et de contrôle	16
⑦ Levier d'essuie-glace et de lave-glace	120
– Essuie-glace avant <b>HIGH - LOW</b>	
– Balayage intermittent du pare-brise 	
– « Balayage aller-retour » 	
– Essuie-glace avant 	
– Lavage/balayage automatique du pare-brise 	
– Essuie-glace arrière 	
– Lavage/balayage automatique de la glace arrière 	
– Levier avec touches de commande du système d'information Volkswagen <b>TRIP - OK / RESET</b> .	25
⑧ Contact-démarrateur ou bouton de démarrage (Système sans clé de fermeture et de démarrage KESSY)	168
⑨ Pédales	176
⑩ Levier de réglage de la colonne de direction	69
⑪ Avertisseur sonore (fonctionne seulement lorsque le contact d'allumage est mis).	
⑫ Sac gonflable frontal du côté du conducteur	90
⑬ Sac gonflable de genoux	90
⑭ Rangement	156

# Synoptique de la console centrale

## Partie supérieure de la console centrale



Fig. 4 Synoptique de la partie supérieure de la console centrale.

Légende concernant la ⇒ fig. 4 :

① Touche d'activation et de désactivation du signal de détresse	310
② Autoradio ou système de navigation (première monte) ⇒ brochure <i>Autoradio</i> ou ⇒ brochure <i>Système de navigation</i>	
③ Éléments de commande pour :	
– Système de chauffage .....	220
– Climatic .....	220
– Climatronic .....	220
④ Molette du chauffage de siège droit	77
⑤ Témoin de désactivation du sac gonflable frontal du passager avant	90
⑥ Molette du chauffage de siège gauche	77 ◀



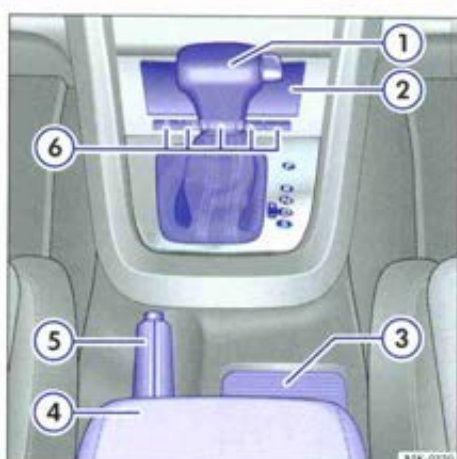
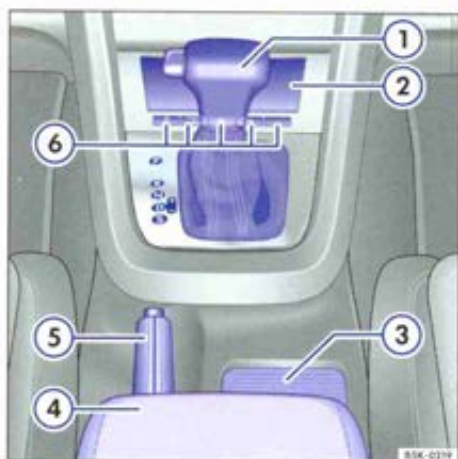

Fig. 5 Synoptique de la partie inférieure de la console centrale (véhicules à direction à gauche).

Fig. 6 Synoptique de la partie inférieure de la console centrale (véhicules à direction à droite).

Légende concernant la ⇒ fig. 5 et la ⇒ fig. 6 :

① Levier pour :	
– Boîte mécanique .....	176
– Boîte automatique .....	176
② Rangement .....	156
– Avec prise de courant 12 volts .....	165
– Avec cendrier et allume-cigare .....	163
③ Rangement et porte-boissons dans la console centrale .....	161
④ Rangement dans l'accoudoir central .....	156
⑤ Levier de frein à main .....	184
⑥ Touche pour :	
– Antipatinage (ASR) <b>ASR-OFF</b> ou <b>OFF</b> .....	184
– Suspension adaptative (DCC) <b>COMFORT</b> – <b>SPORT</b> .....	215
– Mode GPL ainsi qu'indicateur de niveau de remplissage du système d'alimentation en GPL .....	232
– Mode Start/Stop .....	197
– Assistant aux manœuvres de stationnement (Park Assist) .....	204
– Système d'aide au stationnement (ParkPilot) .....	200
– Indicateur de contrôle de la pression des pneus <b>SET</b> (autre emplacement de montage) .....	216, 14



## Synoptique du côté passager avant

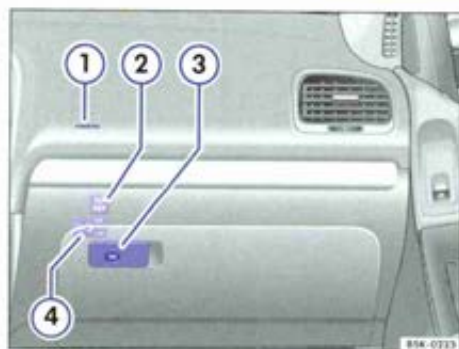



Fig. 7 Synoptique du côté passager avant (véhicules à direction à gauche). L'architecture des véhicules à direction à droite est symétriquement opposée.

Légende concernant la fig. 7 :

① Emplacement de montage du sac gonflable frontal du passager avant dans le tableau de bord .....	90
② Touche d'indicateur de contrôle de la pression des pneus (SET (autre emplacement de montage) .....	216, 12
③ Levier d'ouverture avec serrure de la boîte à gants .....	159
④ Commande à clé de désactivation du sac gonflable frontal du passager avant dans le rangement .....	90 ◀



## Symboles dans le ciel de pavillon

---

Symbole	Signification
	Plafonniers et lampes de lecture => page 109
	Toit ouvrant coulissant et relevable=> page 63

# Combiné d'instruments

## Témoins d'alerte et de contrôle

Les témoins d'alerte et de contrôle signalent des avertissements ⇒ , des dysfonctionnements ⇒  ou certaines fonctions. Certains témoins d'alerte et de contrôle s'allument lors de la mise du contact d'allumage et doivent s'éteindre lorsque le moteur tourne ou pendant la marche du véhicule.

Selon la version du modèle, des messages texte peuvent également être indiqués sur l'afficheur du combiné d'instruments. Ces messages texte four-



nissent des informations supplémentaires ou invitent le conducteur à intervenir.

Selon l'équipement du véhicule, un symbole peut s'allumer sur l'afficheur du combiné d'instruments à la place d'un témoin d'alerte.

Lorsque vous allumez certains témoins d'alerte et de contrôle, des signaux acoustiques retentissent également.

Symbole	Signification ⇒ 	Voir
 <b>BRAKE</b>	 <b>Arrêtez de rouler !</b> Frein à main serré ou problème de freins.	⇒ page 184
	 <b>Arrêtez de rouler !</b> Problème de liquide de refroidissement du moteur.	⇒ page 257
	 <b>Arrêtez de rouler !</b> Pression d'huile-moteur trop faible.	⇒ page 253
	 <b>Arrêtez de rouler !</b> Au moins une porte du véhicule est ouverte.	⇒ page 55
	 <b>Arrêtez de rouler !</b> Capot-moteur mal fermé.	⇒ page 249
	 <b>Arrêtez de rouler !</b> Hayon ouvert.	⇒ page 57
	 <b>Arrêtez de rouler !</b> Problème de direction.	⇒ page 195
	Ceinture de sécurité du conducteur et du passager avant non bouclées.	⇒ page 80
	Enfoncez la pédale de frein !	Passage des rapports ⇒ page 176 Freinage ⇒ page 184
	Dysfonctionnement alternateur.	⇒ page 261
	Boîte DSG à double embrayage trop chaude.	⇒ page 182
	Dysfonctionnement régulateur de vitesse.	⇒ page 211

Symbole	Signification ⇒ ▲	Voir
<b>BRAKE WEAR</b>	Plaquettes de frein avant usées.	
	Le témoin clignote rapidement : ESP en phase de régulation.	⇒ page 184
	Le témoin de contrôle clignote lentement : ASR désactivé manuellement.	
	Le témoin de contrôle est allumé : ESP perturbé.	
 <b>ABS</b>	Problème d'ABS.	
	Feu arrière de brouillard activé.	⇒ page 109
	Projecteurs antibrouillard allumés.	
	Allumé : éclairage partiellement ou complètement défaillant ou dysfonctionnement du système de feux directionnels (AFS).	⇒ page 333 ⇒ page 109
	Clignote : défaut du système de feux directionnels (AFS).	⇒ page 109
	Dysfonctionnement catalyseur.	⇒ page 305
	Dysfonctionnement préchauffage du moteur ou gestion moteur.	
<b>EPC</b>	Dysfonctionnement gestion moteur.	
	Filtre à particules obstrué par de la suie.	
	Problème de direction.	⇒ page 195
	Problème de pression de gonflage des pneus.	⇒ page 280
	Problème du système de contrôle de la pression de gonflage des pneus.	⇒ page 216
	Niveau de liquide de lave-glace trop faible.	⇒ page 120
	Réservoir à carburant presque vide.	⇒ page 232
		
	Problème d'huile-moteur.	⇒ page 253
	Dysfonctionnement du système de sacs gonflables et de rétracteurs de ceintures.	⇒ page 90

Symbole	Signification ⇒ 	Voir
 <b>OFF</b>	Sac gonflable frontal du passager avant désactivé ( <b>PASSENGER AIR BAG OFF</b>  oder <b>PASSENGER AIR BAG OFF</b> ).	⇒ page 90
	Le bouchon du réservoir n'est pas fermé correctement.	⇒ page 232
	Clignotant gauche ou droit. Le signal de détresse est activé.	⇒ page 109 ⇒ page 310
 <b>DRL</b>	Feux de jour activés.	⇒ page 109
	Enfoncez la pédale de frein !	Passage des rapports ⇒ page 176 Freinage ⇒ page 184
 <b>CRUISE</b>	Régulation du régulateur de vitesse.	⇒ page 211
	Feux de route activés ou avertisseur optique actionné.	⇒ page 109
<b>SAFE</b>	Antidémarrage activé.	⇒ page 168
	Indicateur de maintenance.	⇒ page 23

### Avertissement

La non-observation des témoins d'alerte qui s'allument et des messages texte risque d'entraîner l'immobilisation du véhicule, des accidents ou de graves blessures corporelles.

- N'ignorez jamais des témoins d'alerte qui s'allument ou des messages texte.
- Garez immédiatement le véhicule à une distance de sécurité suffisante de la circulation de sorte qu'aucune pièce du système d'échappement n'entre en contact avec des matériaux inflammables pouvant se trouver sous le véhicule, comme par exemple de l'herbe sèche.

### Avertissement (suite)

- Un véhicule en panne représente un risque d'accident important pour vous-même et pour les autres usagers de la route. Si nécessaire, activez le signal de détresse et mettez en place le triangle de présignalisation.
- Avant d'ouvrir le capot-moteur, arrêtez le moteur et laissez-le refroidir suffisamment.
- Effectuez les actions nécessaires.

### Avis

Afin d'éviter tout endommagement du véhicule, tenez toujours compte des témoins qui s'allument ainsi que des descriptions et remarques correspondantes. ◀

# Cadrams

## Introduction

Dans ce chapitre, vous trouverez des informations relatives aux sujets suivants :

Synoptique des cadrams .....	19
Indications sur l'afficheur .....	20
Boussole .....	22
Indicateur de maintenance .....	23

Informations complémentaires :

- Témoins d'alerte et de contrôle ⇒ page 16

- Affichage des rapports engagés (boîte automatique) ⇒ page 176
- Indicateurs de maintenance ⇒ brochure *Plan d'Entretien*.

### Avertissement

La commande des touches sur le combiné d'instruments pendant la conduite risque de détourner votre attention de la circulation et d'entraîner des accidents. ◀





## Synoptique des cadrams



Fig. 8 Combiné d'instruments dans le tableau de bord.

 Lisez d'abord les informations d'introduction et les consignes de sécurité  à la page 19 et tenez-en compte.

Explications relatives aux cadrams ⇒ fig. 8 :

	<b>Touches de réglage de la montre<sup>3)</sup>.</b>
① et ⑦	Appuyez sur la touche  pour repérer l'affichage des heures ou des minutes.
	Pour procéder au réglage, appuyez sur la touche  . Pour effectuer un défilement rapide, maintenez cette touche enfoncée.
	Appuyez à nouveau sur la touche  pour terminer le réglage de la montre.
②	<b>Compte-tours</b> (Nombre de tours par minute du moteur). Le début de la zone rouge du compte-tours représente, pour chaque vitesse, le régime maximal autorisé du moteur rodé et à sa température normale de fonctionnement. Il est recommandé d'engager la vitesse immédiatement supérieure, de placer le levier sélecteur en position <b>D</b> ou de lever le pied de l'accélérateur avant que l'aiguille n'atteigne cette zone ⇒ ①.
③	<b>Indicateur de température de liquide de refroidissement</b>  ⇒ page 257.
④	<b>Indications sur l'afficheur</b> ⇒ page 20.

Explications relatives aux cadrans ⇒ fig. 8 :

⑤	Indicateur de niveau de carburant ⇒ page 232.
⑥	Tachymètre (compteur de vitesse).
⑦	Touche de remise à zéro de l'affichage du totalisateur partiel (trip). Appuyez sur la touche <b>0.0 / SET</b> pour remettre le totaliseur à zéro.

<sup>4)</sup> Suivant l'équipement du véhicule, le réglage de la montre peut se faire via le menu **Configuration** dans l'afficheur du combiné d'instruments ⇒ page 29.

### ⓘ Avis

L'aiguille du compte-tours ne doit pas se trouver de manière prolongée dans la zone rouge de l'échelle graduée. Vous risquez sinon d'endommager le moteur !



Une montée rapide des rapport vous permet d'économiser du carburant et d'atténuer les bruits de fonctionnement du moteur. ◀

## Indications sur l'afficheur



Lisez d'abord les informations d'introduction et les consignes de sécurité ⚠ à la page 19 et tenez-en compte.



Suivant l'équipement du véhicule, différentes informations peuvent être indiquées sur l'afficheur du combiné d'instruments ⇒ page 19, fig. 8 ④ :

- Messages d'avertissement et d'information
- Totalisateurs kilométriques
- Heure
- Température extérieure
- Affichage de la boussole
- Positions du levier sélecteur ⇒ page 176
- Recommandation de rapport ⇒ page 176

- Indicateur multifonction (MFA) et menus pour différents réglages ⇒ page 25
- Indicateur de maintenance ⇒ page 23
- Vitesse auxiliaire (menu **Configuration**) ⇒ page 25

### Messages d'avertissement et d'information

Au moment où vous mettez le contact d'allumage ou pendant la marche, certaines fonctions du véhicule et l'état de certains composants du véhicule sont contrôlés. Les dysfonctionnements sont indiqués sur l'afficheur du combiné d'instruments par des symboles d'alerte assortis de messages d'avertissement ou d'information (⇒ page 16) et éventuellement d'un signal sonore. Selon la version du combiné d'instruments, la présentation peut varier. ▶

Type de message	Couleur des symboles	Explication
Message d'avertissement de priorité 1	rouge	Le symbole clignote ou s'allume - en partie conjointement avec des signaux sonore d'avertissement.  <b>Arrêtez de rouler ! Danger !</b> ⇒  Contrôlez la fonction défaillante et supprimez la cause du dysfonctionnement. Faites appel à un spécialiste si nécessaire !
Message d'avertissement de priorité 2	jaune	Le symbole clignote ou s'allume - en partie conjointement avec des signaux sonore d'avertissement. Les dysfonctionnements ou les quantités de fluides insuffisantes peuvent endommager le véhicule et entraîner une panne du véhicule ! ⇒  Contrôlez la fonction défaillante le plus rapidement possible. Faites appel à un spécialiste si nécessaire !
Message d'information	-	Informations sur différents processus sur le véhicule.

### Totalisateurs kilométriques

Le *totalisateur général* enregistre la distance totale parcourue par le véhicule.

Le *totalisateur kilométrique partiel* (**trip**) indique le nombre de kilomètres parcourus depuis la dernière remise à zéro du totalisateur partiel. Le dernier chiffre indique les hectomètres.

### Affichage de la température extérieure

Lorsque la température extérieure est inférieure à +4° C (+39,2° F), le symbole représentant un cristal de glace (alerte verglas) apparaît en plus de l'affichage de la température extérieure. Ce symbole clignote d'abord puis reste allumé jusqu'à ce que la température extérieure passe au-dessus de +6 °C (+42,8° F) ⇒ .

Lorsque le véhicule est à l'arrêt ou roule à vitesse très réduite, ou que le chauffage d'appoint fonctionne, la température affichée peut être légèrement supérieure à la température extérieure réelle en raison de la chaleur de rayonnement du moteur.

La plage de mesure s'étend de -40° C (-40° F) à +50° C (+125° F).

### Affichage de la boussole

Lorsque le contact d'allumage est mis et que le système intégré d'autoradio et de navigation est en marche, le point cardinal vers lequel vous vous dirigez actuellement est indiqué sur l'afficheur du combiné d'instruments ⇒ page 22.

### Positions du levier sélecteur

La position enclenchée du levier sélecteur est indiquée sur le côté du levier sélecteur et sur l'afficheur du combiné d'instruments. En position **D** et **S** ainsi qu'en mode Tiptronic, le rapport engagé est représenté sur l'afficheur.

### Affichage de vitesse auxiliaire (mph ou km/h)

Pendant la marche, la vitesse peut être affichée dans une autre unité de mesure (mph ou km/h), en plus de l'affichage du tachymètre. Pour cela, repérez l'option **Vitesse aux.** dans le menu **Configuration** ⇒ page 25.

Le passage d'un affichage à l'autre est impossible sur les véhicules exportés vers les pays où l'affichage permanent de la vitesse auxiliaire constitue une obligation légale.

### Avertissement

La non-observation des témoins d'alerte qui s'allument et des messages texte risque d'entraîner l'immobilisation du véhicule, des accidents ou de graves blessures corporelles.

- N'ignorez jamais des témoins d'alerte qui s'allument ou des messages texte.
- Garez immédiatement le véhicule à une distance de sécurité suffisante de la circulation de sorte qu'aucune pièce du système d'échappement n'entre en contact avec des matériaux inflammables pouvant se trouver sous le véhicule, comme par exemple de l'herbe sèche.
- Prenez les mesures indiquées.

## ⚠ Attention

Même si le symbole « cristal de glace » n'apparaît pas pour prévenir du danger, il peut y avoir du verglas. Ne vous fiez donc pas seulement à cet affichage !

## ! Avis

Tenez toujours compte des témoins de contrôle qui s'allument et des descriptions et instructions correspondantes afin d'éviter tout endommagement du véhicule.

**i** Il existe différents combinés d'instruments, c'est pourquoi les versions et les indications apparaissant sur l'afficheur peuvent varier. Sur l'afficheur sans messages d'avertissement ou d'information, les dysfonctionnements sont exclusivement indiqués par des témoins.

**i** Si plusieurs messages d'avertissements sont présents, les symboles apparaissent l'un après l'autre pendant quelques secondes. Les symboles apparaissent tant que la cause de la perturbation n'a pas été éliminée. ◀

## Boussole

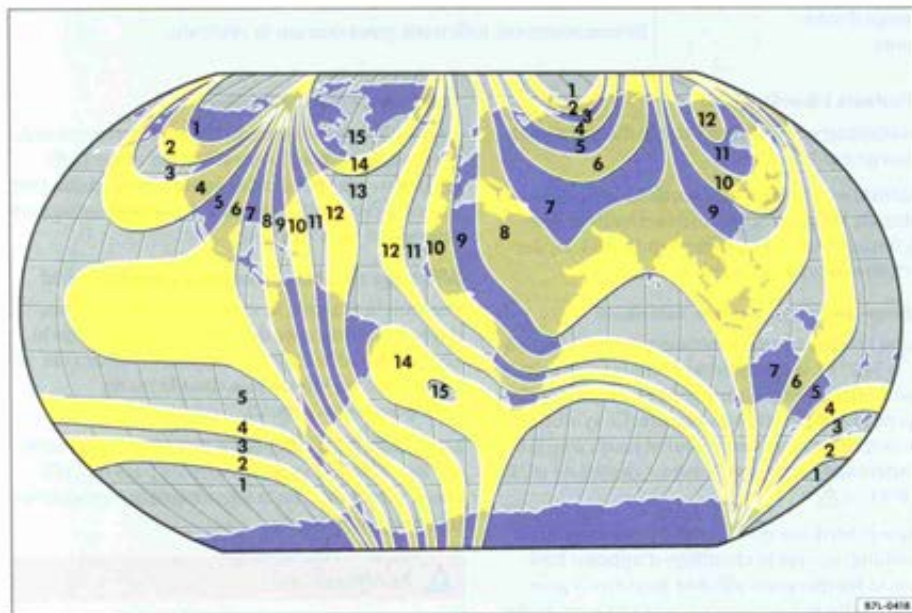

Fig. 9 Zones de la boussole



Lisez d'abord les informations d'introduction et les consignes de sécurité ⚠ à la page 19 et tenez-en compte.

Sur les véhicules qui ne sont pas équipés de système de navigation de première monte, la boussole est calibrée automatiquement en permanence. Si vous installez des accessoires électriques ou métalliques de deuxième monte, par ex. un téléphone mobile, un téléviseur, il faut que la boussole soit de nouveau calibrée manuellement.

Sur les véhicules équipés de système de navigation de première monte, il ne faut pas que la boussole soit calibrée. L'option de menu boussole est supprimée.

### Réglage de la zone de la boussole

- Mettez le contact d'allumage.
- Sélectionnez le menu **Réglages** et ensuite les options de menu **Boussole** et **Zone**.
- Sélectionnez la zone de boussole correspondant à votre position actuelle ⇒ fig. 9. ▶

- Réglez et confirmez la zone de boussole (T-15).

### Calibrage de la boussole

Pour effectuer un calibrage de la boussole, il faut une zone de boussole correspondant à votre secteur et un espace suffisant pour effectuer un trajet circulaire.

- Mettez le contact d'allumage.

- Sélectionnez le menu **Réglages** et ensuite les options de menu **Boussole** et **Calibrage**.
- Confirmez le message **Effectuez un cercle complet pour calibrer la boussole** en appuyant sur **(OK)** puis effectuez un cercle complet en roulant à env. 10 km/h.

Le processus de calibrage est terminé lorsque le point cardinal vers lequel vous vous dirigez apparaît sur l'afficheur. ◀

## Indicateur de maintenance



Lisez d'abord les informations d'introduction et les consignes de sécurité ▲ à la page 19 et tenez-en compte.

L'entretien devant être effectué apparaît sur l'afficheur du combiné d'instruments ⇒ page 19, fig. 8 (4).

Volkswagen fait la distinction entre les échéances d'entretien *avec* vidange d'huile-moteur, par ex. Service Périodique, et *sans* vidange d'huile-moteur, par ex. Service Entretien. L'indicateur de maintenance informe uniquement sur les échéances d'entretien qui comprennent une vidange d'huile-moteur. Toutes les autres échéances d'entretien, par ex. le prochain Service Entretien ou la prochaine vidange de liquide de frein, figurent sur l'autocollant apposé sur le montant de porte du véhicule ou dans le Plan d'Entretien.

Pour les véhicules à **service classique asservi à la durée ou au kilométrage**, des périodicités fixes sont prescrites pour l'entretien.

Pour les véhicules à **Service Longue Durée (LongLife)**, les périodicités sont déterminées au cas par cas. Le progrès technique permet de réduire considérablement la maintenance. Avec le Service Longue Durée (LongLife), Volkswagen met en œuvre une technologie permettant de ne faire effectuer un Service Périodique qu'au moment où le véhicule a besoin. Les conditions d'utilisation individuelles et le style de conduite personnel sont pris en compte pour déterminer le Service Périodique (période s'étalant sur deux ans au maximum). L'avertissement préalable d'entretien est signalé, pour la première fois, 20 jours avant l'échéance de l'entretien calculée. Le trajet restant à parcourir indiqué est toujours arrondi à 100 km et le temps restant à des jours entiers. Vous ne pouvez consulter le message d'entretien actuel qu'au bout de 500 km après le dernier entretien. Auparavant, l'affichage n'indique que des tirets.

### Rappel d'entretien

Lorsqu'un entretien arrive prochainement à échéance, un **rappel d'entretien** apparaît en mettant le contact d'allumage.

Sur les *véhicules sans messages texte* sur l'afficheur du combiné d'instruments, un symbole « clé à fourches » ⚡ et une indication en « km » s'affichent. Le kilométrage indiqué correspond au nombre de kilomètres maxi. restant à parcourir jusqu'à la prochaine échéance d'entretien. Le type d'affichage change au bout de quelques secondes. Un symbole de « montre » apparaît en même temps que le nombre de jours restants d'ici l'échéance de l'entretien.

Sur les *véhicules avec messages texte* sur l'afficheur du combiné d'instruments, **Service dans --- km ou --- jours** apparaît.

### Entretien

Lorsqu'un **entretien est arrivé à échéance**, un signal acoustique retentit à la mise du contact d'allumage et le symbole « clé à fourches » ⚡ clignote pendant quelques secondes. Sur les *véhicules avec messages texte* sur l'afficheur du combiné d'instruments, **Service maintenant** apparaît.

### Consultation d'un message d'entretien

Lorsque le contact d'allumage est mis, que le moteur ne tourne pas et que le véhicule est à l'arrêt, vous pouvez consulter le **message d'entretien** actuel :

- Appuyez sur la touche **(M)** du combiné d'instruments autant de fois que nécessaire, jusqu'à ce que le symbole « clé à fourches » ⚡ apparaisse. **OU**
- Sélectionnez le menu **Configuration**.
- Dans le sous-menu **Service**, sélectionnez l'option **Info**.

Un **entretien en retard** est indiqué par le signe moins avant le nombre de kilomètres ou de jours ▶

affiché. Sur les *véhicules avec messages texte* sur l'afficheur du combiné d'instruments, **Service** depuis --- km ou --- jours apparaît.

#### Remise à zéro de l'indicateur de maintenance (via le menu)

Si l'entretien n'a pas été effectué par un Partenaire Volkswagen, l'indicateur de maintenance peut être remis à zéro comme suit :

<i>Véhicules avec messages texte :</i>	<i>Véhicules sans messages texte :</i>
Sélectionnez le menu <b>Configuration</b> .	Coupez le contact d'allumage.
Dans le sous-menu <b>Service</b> , sélectionnez l'option <b>Reset</b> .	Appuyez sur la touche <b>0.0 / SET</b> et maintenez-la enfoncée.
Confirmez la demande de confirmation en appuyant sur la touche <b>OK</b> .	Remettez le contact d'allumage.
	Relâchez la touche <b>0.0 / SET</b> et appuyez sur la touche <b>↵</b> en l'espace de 20 secondes environ.

Ne remettez **pas** l'indicateur de maintenance à zéro entre deux entretiens. Cette remise à zéro risquerait de fausser l'affichage.

Si l'indicateur de maintenance a été remis à zéro manuellement, le prochain service s'affiche après un parcours de 15 000 km ou au bout d'un an. La périodicité de l'entretien n'est pas calculée individuellement.

**i** Le message d'entretien disparaît au bout de quelques secondes lorsque le moteur tourne ou en appuyant sur la touche **OK**.

**i** Si, sur les véhicules à Service Longue Durée (LongLife), la batterie a été déconnectée durant une période prolongée, le calcul du temps jusqu'à l'entretien venant à échéance n'est pas possible. C'est pourquoi les indications d'entretien peuvent comporter des calculs erronés. Dans ce cas, respectez les périodicités d'entretien maximales admissibles ⇒ brochure *Plan d'Entretien*. ◀

## Introduction

Dans ce chapitre, vous trouverez des informations relatives aux sujets suivants :

Synoptique de la structure du menu .....	25
Commande des menus sur le combiné d'instruments .....	26
Menu principal .....	27
Menu MFA (Indicateur multifonction) .....	28
Menu Configuration .....	29
Sous-menu Confort .....	30
Sous-menu Éclairage & Vision .....	31
Réglage confort individuel .....	31

Lorsque le contact d'allumage est mis, vous pouvez accéder aux différentes fonctions de l'afficheur par l'intermédiaire de menus.

Les véhicules équipés du volant multifonction n'ont pas de touches sur le levier d'essuie-glace. L'indicateur multifonction est commandé uniquement par les touches du volant multifonction.

L'étendue des menus apparaissant sur l'afficheur du combiné d'instruments dépend de l'équipement électronique du véhicule et de ses options.

Suivant l'équipement du véhicule, un atelier spécialisé peut programmer ou modifier d'autres fonctions. Volkswagen vous recommande pour cela le Partenaire Volkswagen.

Certaines options peuvent être consultées uniquement lorsque le véhicule est à l'arrêt.

Tant qu'un message d'avertissement de priorité 1 est affiché, aucun menu ne peut être consulté. Pour afficher les menus, confirmez les messages d'avertissement à l'aide de la touche **OK**.



### Informations complémentaires :

- Programmation du chauffage d'appoint ⇒ page 227
- Rétroviseurs extérieurs ⇒ page 126

### Avertissement

L'accès aux menus sur le combiné d'instruments pendant la conduite risque de détourner votre attention de la circulation et d'entraîner des accidents. ◀

## Synoptique de la structure du menu

 Lisez d'abord les informations d'introduction et les consignes de sécurité  à la page 25 et tenez-en compte.

### MFA (Indicateur multifonction) ⇒ page 28

- Durée du trajet
- Consommation momentanée
- Consommation moyenne
- Autonomie
- Distance parcourue
- Vitesse moyenne
- Affichage numérique de la vitesse
- Indicateur numérique de la température d'huile
- Alerte de vitesse

Audio ⇒ brochure *Autoradio* ou ⇒ brochure *Système de navigation*

Navigation ⇒ brochure *Système de navigation*

Téléphone ⇒ brochure *Prééquipements téléphone mobile*

Chauffage stationnaire ⇒ page 227

- Activation
  - Prog. marche/arrêt
  - Désactivation
- Heures présélectionnées 1-3
  - Jour
  - Heure
  - Minute
  - Activer
- Durée de fonctionnement
- Mode fonction
  - Chauffage
  - Ventilation
- Jour
- Réglage usine

## Assistant

- Feux directionnels activés/désactivés

Statut véhicule ⇒ page 27

Réglages ⇒ page 29

- Données MFA
  - Durée du trajet
  - Consommation momentanée
  - Consommation moyenne
  - Distance parcourue
  - Autonomie
  - Vitesse moyenne
  - Affichage numérique de la vitesse
  - Alerte de vitesse
- Boussole
- Confort ⇒ page 30
  - Ouverture de porte [variante 1]  
Ouverture individuelle de porte  
Fermeture automatique  
Ouverture automatique
  - Ouverture de porte [variante 2]  
Manuelle  
Automatique
  - Validation alarme activée/désactivée
  - Commande des glaces  
Off

## Tout

Conducteur

- Abaissement du rétroviseur activé/désactivé
- Réglage des rétroviseurs Individuel Synchron
- Réglage usine
- Éclairage & Vision ⇒ page 31
  - Coming Home (Retour maison)
  - Leaving Home (Départ maison)
  - Éclairage de plancher
  - Clignotement confort activé/désactivé
  - Mode voyage activé/désactivé
  - Réglage usine
- Heure
- Pneus d'hiver
- Langue
- Unités
- Vitesse auxiliaire activée/désactivée
- Service
  - Info
  - Reset
- Réglage usine ◀

## Commande des menus sur le combiné d'instruments

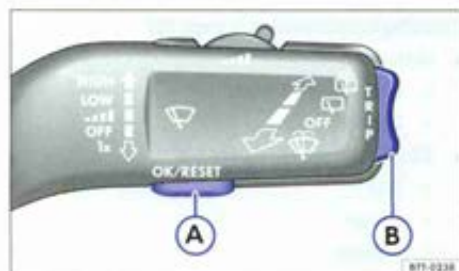



Fig. 10 Sur le levier d'essuie-glace : touche (A) pour valider les options et commande à bascule (B) pour changer de menu.





Fig. 11 Côté droit du volant multifonction : éléments de commande des menus sur le combiné d'instruments





 Lisez d'abord les informations d'introduction et les consignes de sécurité ⚠ à la page 25 et tenez-en compte.

### Accès au menu principal

- Mettez le contact d'allumage.
- Si un message ou le pictogramme symbolisant le véhicule est affiché, appuyez sur la touche (OK) (⇒ fig. 10 (A) ou ⇒ fig. 11). ▶

- **Commande à l'aide du levier d'essuie-glace** : le menu principal est affiché sous forme de liste.
- **Commande à l'aide du volant multifonction** : le menu principal n'est pas affiché sous forme de liste. Pour passer aux différentes options du menu principal, appuyez plusieurs fois sur les touches fléchées  ou  => page 27.

#### Accès au sous-menu

- Appuyez sur la commande à bascule => page 26, fig. 10  en haut ou en bas ou sur les touches fléchées du volant multifonction  ou  jusqu'à ce que l'option souhaitée soit sélectionnée.
- L'option sélectionnée se trouve entre les deux lignes horizontales. À droite figure en plus un triangle .

- Pour accéder à l'option du sous-menu, appuyez sur la touche .

#### Réglages propres au menu

- Procédez aux modifications souhaitées à l'aide de la commande à bascule du levier d'essuie-glace ou des touches fléchées du volant multifonction. Le cas échéant, appuyez en permanence pour augmenter ou réduire les valeurs plus rapidement.
- Repérez ou confirmez votre sélection à l'aide de la touche .

#### Retour au menu principal

- **À l'aide du menu** : Dans le sous-menu, sélectionnez l'option **Retour** pour quitter le sous-menu.
- **Commande à l'aide du levier d'essuie-glace** : maintenez la commande à bascule enfoncée.
- **Commande à l'aide du volant multifonction** : appuyez sur la touche .

## Menu principal

 Lisez d'abord les informations d'introduction et les consignes de sécurité  à la page 25 et tenez-en compte.

Sélection	Fonction	voir
MFA	Informations et possibilités de réglage de l'indicateur multifonction (MFA).	=> page 28
Audio	Affichage des stations de radio lorsque l'autoradio est en marche. Affichage du CD actuel en mode CD.	=> brochure <i>Auto-radio</i> ou => brochure <i>Système de navigation</i>
Navigation	Affichage d'informations par le système de navigation en marche : Lorsque le guidage est actif, des flèches de changement de direction et des barres d'approche sont affichées. La représentation ressemble au mode symboles du système de navigation. Si aucun guidage n'est activé, la direction (fonction boussole) et le nom de la rue empruntée sont indiqués.	=> brochure <i>Système de navigation</i>
Téléphone	Informations et possibilités de réglage du prééquipement téléphone mobile Premium.	=> brochure <i>Pré-équipements téléphone mobile</i>
Chauffage stationnaire	Informations et possibilités de réglage du chauffage d'appoint (chauffage stationnaire) : Activation ou désactivation du chauffage d'appoint. Sélection des heures de mise en marche et du mode de fonctionnement.	=> page 227
Assistant	Feux directionnels activés/désactivés.	

Sélection	Fonction	voir
Statut véh.	Messages d'avertissement ou d'information actuels. Cette option apparaît uniquement en présence de messages d'avertissement ou d'information. Le nombre de messages disponibles est indiqué sur l'afficheur. Exemple : 1/1 ou 2/2.	⇒ page 19
Configuration	Diverses possibilités de réglage, par ex. réglage du système confort, de l'éclairage & vision, de l'heure, de l'alerte de vitesse en cas d'utilisation de pneus d'hiver, de la langue, des unités, et l'« extinction de l'affichage ».	⇒ page 29

## Menu MFA (Indicateur multifonction)



Lisez d'abord les informations d'introduction et les consignes de sécurité ⚠ à la page 25 et tenez-en compte.

L'indicateur multifonction (MFA) est doté de deux mémoires automatiques : 1 – **Mémoire de trajet** et

2 – **Mémoire de voyage**. Le numéro de la mémoire affichée est indiqué en haut à droite de l'afficheur.

Lorsque le contact d'allumage est mis et que la mémoire 1 ou 2 est affichée, appuyez sur la touche **OK** pour commuter entre les deux mémoires.



1	Mémoire de trajet.	La mémoire mémorise les données de voyage et les valeurs de consommation depuis l'établissement du contact d'allumage jusqu'à sa coupure. Si vous interrompez votre trajet pendant plus de deux heures, la mémoire est automatiquement effacée. Si vous poursuivez votre trajet moins de deux heures après avoir coupé le contact d'allumage, les nouvelles données et valeurs viennent alors s'ajouter à la mémoire.
2	Mémoire de voyage.	La mémoire mémorise les données de voyage d'un nombre quelconque de trajets jusqu'à une durée de voyage totale de 99 heures et 59 minutes et une distance parcourue de 9 999 km. Si l'une de ces deux valeurs maxi est dépassée, la mémoire est automatiquement effacée et repart à 0.

### Affichages possibles





Sélection	Fonction
Durée du trajet	Durée du trajet en heures (h) et en minutes (min) écoulée depuis la mise du contact d'allumage.
Consommation momentanée	Pendant la conduite, la consommation momentanée en carburant est affichée en l/100 km. Lorsque le moteur tourne et que le véhicule est à l'arrêt, elle est affichée en l/h (litres/heure).
Consommation moyenne	La consommation moyenne n'est affichée en l/100 km qu'après une distance de 100 mètres environ après l'établissement du contact d'allumage. Avant d'avoir parcouru cette distance, des tirets sont affichés. La valeur affichée est mise à jour environ toutes les 5 secondes.
Autonomie	Distance approximative en km restant à parcourir avec le contenu actuel du réservoir, en conservant le même style de conduite. La consommation momentanée, entre autres, est utilisée lors du calcul.
Distance parcourue	Distance parcourue en km depuis la mise du contact d'allumage.

Sélection	Fonction
Vitesse moyenne	La vitesse moyenne est indiquée après une distance de 100 mètres environ après avoir établi le contact d'allumage. Avant d'avoir parcouru cette distance, des tirets sont affichés. La valeur affichée est mise à jour environ toutes les 5 secondes.
Affichage numérique de la vitesse	Vitesse actuelle du véhicule affichée sous forme numérique.
Indicateur numérique de la température d'huile	La température actuelle de l'huile-moteur est affichée sous forme numérique.
Alerte vitesse --- km/h	Lorsque la vitesse mémorisée (entre 30 km/h et 250 km/h) est dépassée, un signal d'avertissement acoustique et le cas échéant, optique, est émis.

### Basculement d'un affichage à l'autre

- *Véhicules sans volant multifonction* : appuyez sur la commande à bascule du levier d'essuie-glace.
- *Véhicules avec volant multifonction* : appuyez sur les touches  ou .

### Mémorisation de la vitesse pour l'alerte de vitesse

- Sélectionnez l'affichage **Alerte vitesse --- km/h**.
- Appuyez sur la touche  pour mémoriser la vitesse actuelle et activer l'alerte de vitesse.
- Le cas échéant, réglez la vitesse souhaitée en l'espace de 5 secondes environ à l'aide de la commande à bascule du levier d'essuie-glace ou des touches  ou  du volant multifonction. Puis appuyez à nouveau sur la touche  ou attendez

quelques secondes. La vitesse est mémorisée et l'alerte de vitesse est activée.

- *Pour la désactiver*, appuyez sur . La vitesse mémorisée est effacée.

### Effacement manuel de la mémoire 1 ou 2

- Sélectionnez la mémoire que vous souhaitez effacer.
- Maintenez la touche  enfoncée pendant environ deux secondes.

### Sélection individuelle des affichages

Dans le menu **Configuration**, vous pouvez sélectionner quelles données MFA possibles doivent apparaître sur l'afficheur du combiné d'instruments. De plus, les unités de mesure affichées peuvent être modifiées ⇒ page 29. ◀

## Menu Configuration





Lisez d'abord les informations d'introduction et les consignes de sécurité  à la page 25 et tenez-en compte.

Menu Configuration	Fonction
Données MFA	Réglages permettant de faire apparaître les données MFA souhaitées sur l'afficheur du combiné d'instruments ⇒ page 28.
Boussole	Réglage de la zone de boussole et calibrage de la boussole. Lors du calibrage, tenez compte des messages sur l'afficheur du combiné d'instruments.
Confort	Réglages relatifs aux fonctions de confort du véhicule ⇒ page 30.
Éclairage & Vision	Réglages relatifs à l'éclairage du véhicule ⇒ page 31.
Heure	Réglage des heures et des minutes de la montre dans le combiné d'instruments et dans le système de navigation. L'heure peut être affichée au format 12 heures et 24 heures. Un <b>S</b> en haut de l'afficheur indique le cas échéant que l'afficheur est réglé sur l'heure d'été. ▶

Menu Configuration	Fonction
Pneus d'hiver	Réglage de l'alerte de vitesse optique et acoustique. N'utilisez cette fonction que si les pneus d'hiver montés ne sont pas conçus pour la vitesse maximale du véhicule.
Langue	Réglage de la langue des textes apparaissant sur l'afficheur et dans le système de navigation.
Unités	Réglage des unités de mesure pour les valeurs de température et de consommation ainsi que pour les distances.
Vitesse aux.	Activation ou désactivation de l'affichage de la vitesse auxiliaire.
Service	Consultation de messages d'entretien ou remise à zéro de l'indicateur de maintenance.
Réglages usine.	Remet les fonctions de le menu <b>Réglages</b> sur les réglages effectués en usine.
Retour	L'affichage retourne au menu principal. 

## Sous-menu Confort

 Lisez d'abord les informations d'introduction et les consignes de sécurité  à la page 25 et tenez-en compte.

Menu Confort	Fonction
<b>Ouverture de porte</b> <i>[variante 1]</i> ⇒ page 46	<p><b>Ouvert, indiv. de porte</b> : lors du déverrouillage du véhicule à l'aide de la clé à radiocommande, seule la porte du conducteur est déverrouillée. Toutes les portes et le hayon ne se déverrouillent que si vous appuyez une deuxième fois sur la touche .</p> <p><b>Fermet. auto</b> (verrouillage auto) : verrouillage automatique de toutes les portes et du hayon à une vitesse d'environ 15 km/h. Pour les déverrouiller lorsque le véhicule est à l'arrêt, appuyez sur la touche de verrouillage centralisé ou retirez la clé de contact du contact-démarrreur.</p> <p><b>Déverr. auto</b> (déverrouillage auto) : toutes les portes et le hayon se déverrouillent lorsque la clé de contact est retirée du contact-démarrreur.</p>
<b>Ouverture de porte</b> <i>[variante 2]</i> ⇒ page 46	<p><b>Manuelle</b></p> <p>Lors du déverrouillage du véhicule à l'aide de la clé à radiocommande, les portes suivantes se déverrouillent (selon le réglage) :</p> <ul style="list-style-type: none"> <li>▷ <b>Toutes les portes</b> : toutes les portes se déverrouillent.</li> <li>▷ <b>Ouvert, indiv. de porte</b> ; voir ci-dessus <i>variante 1</i>.</li> <li>▷ <b>Côté du véhicule</b> : les portes du côté conducteur se déverrouillent.</li> </ul> <p>Sur les véhicules avec système KESSY ⇒ page 46, la porte du conducteur et les portes du côté où se trouve la clé à radiocommandes se déverrouillent en actionnant la poignée de porte.</p> <ul style="list-style-type: none"> <li>▷ <b>Individuelle</b> : Seule la porte du conducteur est déverrouillée.</li> </ul> <p>Sur les véhicules avec système KESSY, lorsque vous actionnez la poignée de porte, la porte correspondante ou le hayon est déverrouillé en même temps que la porte du conducteur ⇒ page 46.</p>
	<p><b>Automatique</b></p> <p><b>Fermet. auto</b> ou <b>Déverr. auto</b> : cf. <b>Ouverture de porte</b> <i>[variante 1]</i>.</p>
<b>Valid, alarme</b>	Activation ou désactivation de la confirmation d'activation de l'alarme antivol ⇒ page 46. 

Menu Confort	Fonction
Comm. glaces	Réglage des lève-glaces : lors du déverrouillage ou du verrouillage, toutes les glaces peuvent être ouvertes ou fermées. La fonction d'ouverture peut être activée uniquement pour la porte conducteur ⇒ page 60.
Abaiss. rétro.	Abaissement automatique du rétroviseur côté passager avant lors de marches arrière. Permet par exemple de voir la bordure du trottoir ⇒ page 126.
Réglage rétrov.	Lors du réglage du rétroviseur extérieur côté conducteur, le rétroviseur extérieur côté passager avant est réglé simultanément de manière <b>synchrone</b> .
Réglages usine.	Remet les fonctions dans le sous-menu <b>Confort</b> sur les réglages effectués en usine.
Retour	L'affichage retourne au menu <b>Configuration</b> . <span style="float: right;">▶</span>

## Sous-menu Éclairage & Vision



Lisez d'abord les informations d'introduction et les consignes de sécurité ⚠ à la page 25 et tenez-en compte.

Menu Éclairage & Vision	Fonction
Coming Home (Retour maison)	Réglage de la durée d'éclairage après le verrouillage ou le déverrouillage du véhicule, ou activation ou désactivation de la fonction ⇒ page 115.
Leaving Home (Départ maison)	
Éclairage de plancher	Réglage de l'intensité de l'éclairage de plancher lorsque les portes sont ouvertes, ou activation ou désactivation de la fonction.
Clignotement confort	Activation ou désactivation du clignotement confort. Lorsque vous actionnez les clignotants et que la fonction clignotement confort est activée, trois clignotements au minimum sont déclenchés ⇒ page 109.
Mode voyage	Réglez les projecteurs pour les pays où la conduite s'effectue de l'autre côté de la route. Les projecteurs d'un véhicule à direction à gauche s'adaptent à la circulation à gauche si la case est « cochée ». Le mode voyage ne doit être utilisé que pour une courte période.
Réglages usine.	Remet les fonctions de le menu <b>Réglages</b> sur les réglages effectués en usine.
Retour	L'affichage retourne au menu <b>Configuration</b> . <span style="float: right;">▶</span>

## Réglage confort individuel



Lisez d'abord les informations d'introduction et les consignes de sécurité ⚠ à la page 25 et tenez-en compte.

Si deux personnes utilisent un véhicule, Volkswagen recommande que chaque personne utilise toujours « sa » clé à radiocommande. Lors de la coupure du contact d'allumage ou du verrouillage du véhicule, les réglages confort individuels sont automatiquement mémorisés et affectés à la clé à radiocommande ⇒ page 25.

Les valeurs des réglages confort individuels des sous-menus suivants sont affectées à la clé à radiocommande :

### Menu Chauffage stationnaire

#### Menu Configuration

- Heure
- Langue
- Unités ▶

#### Menu Configuration/Confort

- Ouverture de porte (ouverture individuelle de porte, verrouillage automatique)
- Commande confort des glaces
- Abaissement du rétroviseur

#### Menu Configuration/Éclairage & Vision

- Retour maison / Départ maison

- Éclairage de plancher
- Clignotement confort

Les réglages mémorisés sont automatiquement rappelés au plus tard lors de l'établissement du contact d'allumage. Cf. également les informations et les consignes sur le siège à mémoire  
⇒ page 77. ◀

# Avant de prendre la route

## Avant-propos

### Recommandations pour la conduite

#### Introduction

Dans ce chapitre, vous trouverez des informations relatives aux sujets suivants :

Préparations de la conduite et sécurité de conduite	33
Conduite à l'étranger	34
Passages à gué sur des routes	35

Selon le lieu d'utilisation du véhicule, il peut être judicieux de faire poser un carénage sous moteur. Un carénage sous moteur peut réduire le risque d'endommager le soubassement du véhicule et le carter d'huile, par exemple lors du passage sur des bordures de trottoirs, sur des routes meubles ou sur des accès à des terrains privés. Volkswagen recommande de faire effectuer la pose par un Partenaire Volkswagen.

#### Informations complémentaires :

- Position assise correcte et sûre ⇒ page 69
- Transport ⇒ page 129
- Démarrage, passage des rapports, stationnement ⇒ page 168



- Conduite respectueuse de l'environnement ⇒ page 191
- Informations pour le consommateur ⇒ page 302

#### Avertissement

La conduite sous l'influence de l'alcool, de drogues, de médicaments et de narcotiques peut provoquer de graves accidents et des blessures mortelles.

- L'alcool, les drogues, les médicaments et les narcotiques peuvent avoir une incidence considérable sur les facultés de perception, les temps de réaction et la sécurité de conduite et peuvent par conséquent entraîner une perte de contrôle du véhicule.
- La conduite sous l'influence de l'alcool, de drogues, de médicaments et de narcotiques peut être contraire à la loi. ◀

### Préparations de la conduite et sécurité de conduite

 Lisez d'abord les informations d'introduction et les consignes de sécurité  à la page 33 et tenez-en compte.

#### Liste de contrôle

Pour votre propre sécurité, celle de vos passagers et des autres usagers de la route, veuillez respecter les points suivants avant et pendant tout déplacement ⇒  :

- ✓ Vérifiez le fonctionnement impeccable des feux et des clignotants.
- ✓ Contrôlez la pression de gonflage des pneus (⇒ page 280) et le niveau de carburant (⇒ page 232).
- ✓ Veillez à ce que la visibilité à travers les glaces soit bonne.
- ✓ Fixez les objets et tous les bagages en toute sécurité dans les rangements, le coffre à bagages et, éventuellement, sur le pavillon ⇒ page 129.
- ✓ Retirez les objets situés au niveau du plancher, en particulier du côté conducteur, pour pouvoir appuyer sur les pédales sans entrave. ▶

- ✓ Attachez les enfants dans le véhicule à l'aide d'un système de retenue correspondant à leur poids et à leur taille ⇒ page 100.
- ✓ Ajustez correctement les sièges avant, les appuie-tête et les rétroviseurs à votre taille ⇒ page 69.
- ✓ Portez des chaussures qui assurent un bon maintien de vos pieds lors de la commande des pédales.
- ✓ Vérifiez la bonne fixation du tapis de sol au plancher du côté conducteur.
- ✓ Avant de démarrer, adoptez une position assise correcte et conservez-la pendant tout le trajet. Cette recommandation s'adresse aussi aux passagers ⇒ page 69.
- ✓ Avant de démarrer, ajustez correctement votre ceinture de sécurité et laissez-la correctement ajustée pendant tout le trajet. Cette recommandation s'adresse aussi aux passagers ⇒ page 80.
- ✓ Ne prenez jamais plus de passagers à bord qu'il n'existe de places assises dans le véhicule.
- ✓ Ne prenez pas le volant lorsque votre aptitude à conduire est diminuée, par ex. par la prise de médicaments, la consommation d'alcool ou de drogues.
- ✓ Ne détournez pas votre attention de la circulation, par exemple en parlant à un passager ou en utilisant votre téléphone.
- ✓ Adaptez toujours votre vitesse en fonction de l'état de la route, ainsi que des conditions météorologiques et de circulation.
- ✓ Respectez le Code de la route et les limitations de vitesse.
- ✓ Lors de longs voyages, faites des pauses à intervalles réguliers – au plus tard toutes les deux heures.

#### Avertissement

La non-observation de la liste de contrôle qui est importante pour votre propre sécurité risque de provoquer des accidents et des blessures.

- Vérifiez la liste de contrôle et tenez-en compte.



Les interventions d'entretien régulières du véhicule ne servent pas seulement au maintien en bon état du véhicule, mais elles contribuent aussi au maintien de sa sûreté de fonctionnement et de sa conformité aux exigences de la sécurité routière. Par conséquent, faites effectuer les interventions d'entretien conformément aux prescriptions du Plan d'Entretien. ◀

## Conduite à l'étranger



Lisez d'abord les informations d'introduction et les consignes de sécurité  à la page 33 et tenez-en compte.

### Liste de contrôle

Avant tout voyage à l'étranger, Volkswagen vous recommande de vous informer auprès d'un Partenaire Volkswagen sur les dispositions légales et sur les points suivants relatifs au pays dans lequel vous voyagerez ⇒  :

- ✓ Le véhicule doit-il subir une préparation technique avant le voyage à l'étranger, comme par exemple le masquage ou l'adaptation des projecteurs ?
- ✓ Quelles sont les possibilités d'entretien et de réparation ? ▶

- ✓ Pour les moteurs à essence : l'essence sans plomb est-elle disponible avec un indice d'octane suffisant ?
- ✓ Pour les moteurs diesel : le gazole à faible teneur en soufre est-il disponible ?
- ✓ Y a-t-il un Partenaire Volkswagen dans le pays étranger ?
- ✓ Le système de navigation de première monte fonctionne-t-il à l'étranger avec les données de navigation disponibles ?

#### Avertissement

La non-observation de la liste de contrôle qui est importante pour votre propre sécurité risque de provoquer des accidents et des blessures.

- Vérifiez la liste de contrôle et tenez-en compte.

#### Avis

Volkswagen n'est pas tenu responsable des dommages causés au véhicule suite à l'utilisation d'un carburant de mauvaise qualité, à un entretien insuffisant ou à la disponibilité insuffisante de pièces d'origine. ◀

## Passages à gué sur des routes



Lisez d'abord les informations d'introduction et les consignes de sécurité  à la page 33 et tenez-en compte.

Pour éviter tout endommagement du véhicule lors de la traversée par ex. de routes inondées, tenez compte de ce qui suit :

- Avant un passage à gué, déterminez la profondeur de l'eau. L'eau doit au **maximum** s'élever jusqu'au rebord inférieur de la carrosserie ⇒ .
- Roulez au maximum au pas.
- Dans l'eau, ne vous arrêtez jamais, ne faites jamais marche arrière ou ne coupez jamais le moteur.
- Les véhicules arrivant en sens inverse peuvent produire des vagues qui peuvent dépasser la hauteur de l'eau autorisée pour votre véhicule !

#### Avertissement

Si vous avez traversé de l'eau ou de la boue, l'efficacité du freinage peut être amoindrie en raison de l'humidité - ou en hiver du givrage - des disques et des plaquettes de frein.

- Enfoncez prudemment la pédale de frein pour tester le frein.
- Effectuez des manœuvres de freinage prudentes pour « sécher » les freins. Ne pas mettre en danger les usagers de la route ou enfreindre les dispositions légales lors de cette opération.

#### Avis

- Les passages à gué sont susceptibles d'endommager des pièces du véhicule telles que le moteur, la boîte de vitesses, les trains roulants ou l'équipement électrique.
- Ne traversez jamais de l'eau salée. Le sel peut provoquer la corrosion. Rincez immédiatement à l'eau douce toutes les pièces du véhicule entrées en contact avec de l'eau salée. ◀

# Caractéristiques techniques

## Introduction

Dans ce chapitre, vous trouverez des informations relatives aux sujets suivants :

Identification du véhicule .....	37
Caractéristiques du moteur .....	38
Cotes .....	39
Performances .....	40

Ce sont toujours les données figurant dans les papiers officiels du véhicule qui font foi. Toutes les indications contenues dans la présente brochure s'appliquent au modèle de base. Il est également indiqué sur la plaquette d'identification du véhicule reproduite dans le Plan d'Entretien et dans ses papiers officiels de quel moteur celui-ci est équipé.

Les valeurs indiquées peuvent être différentes si votre véhicule comporte des options ou correspond à un autre niveau d'équipement ou bien quand il s'agit de véhicules spéciaux et de véhicules destinés à d'autres pays.

Pour des raisons liées à l'homologation et à la fiscalité, les indications de puissance et les performances de certains moteurs peuvent différer, dans d'autres pays, des indications suivantes.

### Informations complémentaires

- Transport ⇒ page 129
- Conduite respectueuse de l'environnement ⇒ page 191
- Carburant ⇒ page 240
- Huile-moteur ⇒ page 253
- Liquide de refroidissement ⇒ page 257
- Roues et pneus ⇒ page 280



### Avertissement

**Le non-respect ou le dépassement des cotes indiquées et de la vitesse maximale peut entraîner des accidents et des blessures. ◀**



Fig. 12 Plaquette d'identification du véhicule (par ex. avec les lettres-repères moteur CBFA figurant sur la figure ③).

Lisez d'abord les informations d'introduction et les consignes de sécurité ⚠ à la page 36 et tenez-en compte.

### Numéro d'identification du véhicule

Le numéro d'identification du véhicule peut être lu de l'extérieur à travers un regard dans le pare-brise. Le regard se trouve sur le côté, dans la partie inférieure du pare-brise. De plus, le numéro d'identification du véhicule est frappé sur la descente d'eau droite. La descente d'eau droite se trouve entre la tourelle de jambe de force et l'aile. Pour accéder au numéro d'identification du véhicule, ouvrez le capot-moteur ⚠ ⇒ page 249.

### Plaquette d'identification

La plaquette d'identification du véhicule ⇒ fig. 12 est collée dans la zone du cuvelage de roue de secours dans le coffre à bagages et comporte les données suivantes :

- ① Numéro d'identification du véhicule (numéro de châssis)
- ② Type de véhicule, puissance du moteur, boîte de vitesses



Fig. 13 Plaque du constructeur.

- ③ Lettres-repères de moteur et de boîte de vitesses, référence peinture, code de garnitures intérieures. Dans l'exemple, les lettres-repères de moteur sont « CBFA » ⇒ fig. 12.
- ④ Options, numéros PR

Les données d'identification du véhicule figurent également dans le Plan d'Entretien.

### Plaque du constructeur

La plaque du constructeur ⇒ fig. 13 est visible au bas du montant de porte, après ouverture de la porte du conducteur. Les véhicules destinés à certains pays d'exportation n'ont pas de plaque du constructeur.

La plaque du constructeur comporte les données suivantes :

- ⑤ Poids total autorisé en charge (P.T.A.C.)
- ⑥ Poids total roulant autorisé (P.T.R.A.), (véhicule tracteur et remorque)
- ⑦ Charge autorisée sur l'essieu avant
- ⑧ Charge autorisée sur l'essieu arrière ◀

## Caractéristiques du moteur



Lisez d'abord les informations d'introduction et les consignes de sécurité  à la page 36 et tenez-en compte.

### Moteurs à essence

Puissance de moteur	Technique d'injection	Lettres-repères moteur	Couple maxi	Nombre de cylindres, cylindrée
59 kW à 5 000 tr/min		CGGA	132 Nm à 3 800 tr/min	4 cylindres, 1 390 cm <sup>3</sup>
75 kW à 5 600 tr/min		BSE	148 Nm à 3 800 tr/min	4 cylindres, 1 595 cm <sup>3</sup>
75 kW à 5 600 tr/min moteur E85 MultiFuel de		CCSA	148 Nm à 3 800 tr/min	4 cylindres, 1 595 cm <sup>3</sup>
77 kW à 5 000 tr/min	TSI®	CBZB	175 Nm à 1550 – 4 100 tr/min	4 cylindres, 1197 cm
77 kW à 5 000 tr/min BlueMotion	TSI®	CBZB	175 Nm à 1550 – 4 100 tr/min	4 cylindres, 1197 cm
90 kW à 5 000 tr/min	TSI®	CAXA	200 Nm à 1 500 – 4 000 tr/min	4 cylindres, 1 390 cm <sup>3</sup>
118 kW à 5 800 tr/min	TSI®	CAVD	240 Nm à 1 500 – 4 500 tr/min	4 cylindres, 1 390 cm <sup>3</sup>
118 kW à 4 500 – 6 200 tr/min	TSI®	CDA A	250 Nm à 1 500 – 4 500 tr/min	4 cylindres, 1 798 cm <sup>3</sup>
125 kW à 5 700 tr/min		CBTA	240 Nm à 4 000 – 4 250 tr/min	5 cylindres, 2 480 cm <sup>3</sup>
188 kW à 6 000 tr/min	TSI®	CDLC	330 Nm à 2 400 – 5 200 tr/min	4 cylindres, 1 984 cm <sup>3</sup>
195 kW à 6 000 tr/min	TSI®	CDLA	350 Nm à 2 500 - 5 000 tr/min	4 cylindres, 1 984 cm <sup>3</sup>
199 kW à 6 000 tr/min	TSI®	CDLF	350 Nm à 2 500 - 5 000 tr/min	4 cylindres, 1 984 cm <sup>3</sup>

## Moteurs diesel

Puissance de moteur	Technique d'injection	Lettres-repères moteur	Couple maxi	Nombre de cylindres, cylindrée
66 kW à 4 200 tr/min avec FAP	TDI®	CAYB	230 Nm à 1 500 - 2 500 tr/min	4 cylindres, 1 598 cm <sup>3</sup>
77 kW à 4 400 tr/min avec FAP	TDI®	CAYC	250 Nm à 1 500 - 2 500 tr/min	4 cylindres, 1 598 cm <sup>3</sup>
77 kW à 4 400 tr/min BlueMotion avec FAP	TDI®	CAYC	250 Nm à 1 500 - 2 500 tr/min	4 cylindres, 1 598 cm <sup>3</sup>
81 kW à 4 200 tr/min avec FAP	TDI®	CBDC	250 Nm à 1 500 - 2 500 tr/min	4 cylindres, 1 968 cm <sup>3</sup>
Moteur diesel TDI à émissions réduites de 81 kW à 4 200 tr/min avec FAP	TDI®	CBDC	250 Nm à 1 500 - 2 500 tr/min	4 cylindres, 1 968 cm <sup>3</sup>
100 kW à 4 200 tr/min avec FAP	TDI®	CBAA, CFFA	320 Nm à 1 750 - 2 500 tr/min	4 cylindres, 1 968 cm <sup>3</sup>
103 kW à 4 200 tr/min avec FAP	TDI®	CBAB, CFFB	320 Nm à 1 750 - 2 500 tr/min	4 cylindres, 1 968 cm <sup>3</sup>
103 kW à 4 000 tr/min avec FAP	TDI®	CJAA	320 Nm à 1 750 - 2 500 tr/min	4 cylindres, 1 968 cm <sup>3</sup>
125 kW à 4 200 tr/min avec FAP	TDI®	CFGB	320 Nm à 1 750 - 2 500 tr/min	4 cylindres, 1 968 cm <sup>3</sup>

## Moteur GPL

Puissance de moteur	Technique d'injection	Lettres-repères moteur	Couple maxi	Nombre de cylindres, cylindrée
72 kW (BiFuel) à 5 600 tr/min en Mode GPL		CHGA	144 Nm à 3 800 tr/min	4 cylindres, 1 595 cm <sup>3</sup>
75 kW (BiFuel) à 5 600 tr/min en Mode essence		CHGA	148 Nm à 3 800 tr/min	4 cylindres, 1 595 cm <sup>3</sup>

## Cotes



Lisez d'abord les informations d'introduction et les consignes de sécurité ▲ à la page 36 et tenez-en compte.

Longueur	4 199 - 4 308 mm
Largeur	1 786 mm

Hauteur à vide	1465 – 1500 mm
Empattement	2 575 mm
Diamètre de braquage minimal	10,9 m
Voie <sup>a1</sup> avant	1 527 – 1 541 mm
Voie <sup>a1</sup> arrière	1 500 - 1 519 mm
Garde au sol avec P.T.A.C.	89 mm

<sup>a1</sup> De légers écarts sont possibles selon la taille des jantes et des pneus.

N'est pas valable pour les États-Unis et le Canada

## Performances



Lisez d'abord les informations d'introduction et les consignes de sécurité  à la page 36 et tenez-en compte.

### Moteurs à essence

Puissance de moteur	Lettres-repères moteur	Type de boîte de vitesses	Vitesse maxi
59 kW	CGGA	BM5	172 km/h
75 kW <sup>a1</sup>	BSE	BM5	188 km/h
		DSG <sup>®</sup> 7	188 km/h
Moteur E85 MultiFuel de 75 kW	CCSA	BM5	184 km/h
77 kW	CBZB	BM6	190 km/h <sup>b)</sup>
		DSG <sup>®</sup> 7	190 km/h <sup>c)</sup>
77 kW BlueMotion	CBZB	BM6	190 km/h <sup>b)</sup>
90 kW	CAXA	BM6	200 km/h
		DSG <sup>®</sup> 7	200 km/h <sup>c)</sup>
118 kW	CAVD	BM6	220 km/h <sup>b)</sup>
		DSG <sup>®</sup> 7	220 km/h <sup>c)</sup>
118 kW	CDAA	BM6	220 km/h <sup>b)</sup>
		DSG <sup>®</sup> 7	220 km/h <sup>c)</sup>
188 kW	CDLC	BM6 4MOTION	250 km/h
		DSG <sup>®</sup> 6 4MOTION	250 km/h
195 kW	CDLA	BM6 4MOTION	250 km/h
		DSG <sup>®</sup> 6 4MOTION	250 km/h
199 kW	CDLF	BM6 4MOTION	- km/h <sup>d)</sup>
		DSG <sup>®</sup> 6 4MOTION	- km/h <sup>d)</sup>

<sup>a1</sup> Sur les véhicules conformes à la norme antipollution Euro 2, les valeurs indiquées peuvent être différentes.

- b) La vitesse maximale est atteinte en 5<sup>e</sup>.
- c) La vitesse maximale est atteinte en 6<sup>e</sup>.
- d) Données non encore disponibles au moment de la mise sous presse.

### Moteurs diesel

Puissance de moteur	Lettres-repères moteur	Type de boîte de vitesses	Vitesse maxi
66 kW avec FAP	CAYB	BM5	178 km/h
77 kW avec FAP	CAYC	BM5	189 km/h
		DSG <sup>®</sup> 7	189 km/h
77 kW BlueMotion avec FAP	CAYC	BM5	189 km/h
77 kW BlueMotion 99g de CO <sub>2</sub> avec FAP	CAYC	BM5	190 km/h
Moteur diesel à émissions réduites de 77 kW avec FAP	CAYC	BM5	189 km/h
		DSG <sup>®</sup> 7	190 km/h
81 kW avec FAP	CBDC	BM5	193 km/h
		DSG <sup>®</sup> 6	191 km/h
Moteur diesel à émissions réduites de 81 kW avec FAP	CBDC	BM5	190 km/h
100 kW avec FAP	CBAA, CFFA	BM6	207 km/h <sup>a1</sup>
103 kW avec FAP	CBAB	BM6	209 km/h <sup>a1</sup>
		DSG <sup>®</sup> 6	207 km/h
		BM6 4MOTION	206 km/h
103 kW avec FAP	CFFB	BM6	209 km/h <sup>a1</sup>
		DSG <sup>®</sup> 6	209 km/h
		BM6 4MOTION	209 km/h
125 kW avec FAP	CFGB	BM6	- km/h <sup>b1</sup>
		DSG <sup>®</sup> 6	- km/h <sup>b1</sup>

<sup>a1</sup> La vitesse maximale est atteinte en 5<sup>e</sup>.

<sup>b1</sup> Données non encore disponibles au moment de la mise sous presse.

### Moteur GPL

Puissance de moteur	Lettres-repères moteur	Type de boîte de vitesses	Vitesse maxi
72 kW (BiFuel) en Mode GPL	CHGA	BM5	185 km/h
75 kW (BiFuel) en Mode essence	CHGA	BM5	188 km/h

 Dans le cas de certaines motorisations associées à des trains roulants mauvaises routes, la vitesse maximale peut être limitée à 210 km/h.

 Les performances de conduite ont été calculées avec un véhicule qui n'était pas doté d'équipements réduisant les performances comme par exemple des galeries porte-bagages ou des bavettes pare-boue. ◀

# Ouverture et fermeture

## Jeu de clés du véhicule

### Introduction

Dans ce chapitre, vous trouverez des informations relatives aux sujets suivants :

Clés du véhicule .....	44
Remplacement des piles .....	45
Synchronisation de la clé à radiocommande .....	45

#### Informations complémentaires :

- Réglages à l'aide du système d'information Volkswagen ⇒ page 25
- Verrouillage centralisé et système de fermeture ⇒ page 46
- Démarrage et arrêt du moteur ⇒ page 168
- Fermeture ou ouverture d'urgence ⇒ page 313

### Avertissement

Une utilisation distraite ou sans surveillance de la clé du véhicule risque de causer des accidents et d'entraîner de graves blessures.

- À chaque fois que vous quittez le véhicule, prenez toujours avec vous les clés du véhicule. Des enfants ou des personnes n'y étant pas autorisés pourraient verrouiller le véhicule, démarrer le moteur ou mettre le contact d'allumage et activer les équipements électriques comme les lève-glaces.
- Ne laissez jamais seuls à bord des enfants ou des personnes dépendant de l'aide d'autrui. Ils ne peuvent pas sortir seuls du véhicule ni se porter assistance à eux-mêmes en cas d'urgence. ◀



Fig. 14 Clé du véhicule.

📖 Lisez d'abord les informations d'introduction et les consignes de sécurité ⚠️ à la page 43 et tenez-en compte.

### Clés du véhicule

La clé à radiocommande vous permet de verrouiller et de déverrouiller le véhicule à distance.

L'émetteur alimenté par pile est logé dans la clé à radiocommande. Le récepteur se trouve dans l'habitacle. Lorsque la pile est neuve, le périmètre d'action de la clé à radiocommande est de quelques mètres autour du véhicule.

Si vous ne parvenez pas à ouvrir ou à fermer le véhicule à l'aide de la clé à radiocommande, vous devez procéder à une nouvelle synchronisation de la clé à radiocommande ⇒ page 45 ou changer la pile de la clé à radiocommande ⇒ page 45.

Sept clés à radiocommande peuvent être utilisées au maximum.

### Dégagement et rabattement du panneton de clé

Déverrouillez le panneton de clé en appuyant sur la touche ⇒ fig. 14 (A) ou ⇒ fig. 15 (A).

### Touche d'alarme

Appuyez sur la touche d'alarme uniquement en cas d'urgence (E)! Une fois que vous avez appuyé sur la touche, l'avertisseur sonore du véhicule retentit et l'éclairage clignote. Si vous appuyez sur la touche, l'alarme se désactive.

### Clé de rechange

Pour obtenir une clé de rechange ou une autre clé à radiocommande, le numéro de châssis du véhicule est nécessaire.



Fig. 15 Clé du véhicule avec touche d'alarme.

Chaque clé neuve doit contenir une micropuce et être codée avec les données de l'antidémarrage électronique du véhicule. Une clé ne fonctionne pas si elle ne contient pas de micropuce ou si elle contient une micropuce non codée. Ceci vaut également pour les clés qui ont été façonnées.

Les clés neuves ou clés de rechange sont disponibles chez votre Partenaire Volkswagen ou dans des ateliers spécialisés et chez des fabricants de clés agréés, qualifiés dans la fabrication de ces clés.

Les clés et clés de rechange neuves doivent être adaptées avant d'être utilisées ⇒ page 45.

Clients en :	Informations complémentaires sur la clé de rechange
Europe, Asie, Amérique du Sud et Centrale, Australie, Afrique.	Partenaire Volkswagen.
Amérique du Nord.	www.vw.com ou service d'assistance clients Volkswagen 1-800-822-8987.

### ⚠️ Avis

Chacune des clés renferme des composants électroniques. Protégez les clés contre l'humidité et les fortes secousses.

📌 Appuyez sur les touches de la clé à radiocommande uniquement si cela est vraiment nécessaire. Toute pression inutile sur les touches peut entraîner le déverrouillage involontaire du véhicule ou le déclenchement de l'alarme. Ceci vaut également si vous vous trouvez en dehors de la zone d'action de la clé. ▶

**i** Le fonctionnement de la clé à radiocommande peut être momentanément perturbé par la superposition d'émetteurs se trouvant dans les environs du véhicule et fonctionnant sur une même plage de fréquences (émetteur-récepteur, téléphone mobile, par ex.).

**i** La portée radio peut être considérablement diminuée par des obstacles situés entre la clé à radiocommande et le véhicule, les mauvaises conditions météorologiques et la décharge des piles. ◀

## Remplacement des piles



Fig. 16 Témoin de pile dans la clé à radiocommande.

**o** Lisez d'abord les informations d'introduction et les consignes de sécurité ▲ à la page 43 et tenez-en compte.

Si le témoin de pile dans la clé à radiocommande (flèche) ⇒ fig. 16 ne s'allume pas lorsque vous ap-

puyez sur une touche, la pile de la clé doit être remplacée.

Volkswagen vous recommande de faire remplacer la pile dans un atelier spécialisé.

### **!** Avis

Une pile inappropriée risque d'endommager la clé à radiocommande. Remplacez les piles usagées uniquement par des piles neuves de même voltage et de même taille.



Éliminez les piles usées dans le respect de l'environnement. ◀

## Synchronisation de la clé à radiocommande

**o** Lisez d'abord les informations d'introduction et les consignes de sécurité ▲ à la page 43 et tenez-en compte.

Si vous appuyez fréquemment sur la touche (🔒) en dehors de la zone d'action de la clé à radiocommande, il se peut que vous ne puissiez plus verrouiller ou déverrouiller le véhicule à l'aide de la clé à radiocommande. Dans ce cas, la clé à radiocommande doit être à nouveau synchronisée comme suit :

• Déployez le panneton de la clé du véhicule ⇒ page 43.

- Retirez le cache du barillet de la porte du conducteur ⇒ page 313.
- Appuyez sur la touche (🔒) de la clé à radiocommande. Veuillez vous tenir à proximité du véhicule.
- Déverrouillez le véhicule à l'aide du panneton en l'espace d'une minute.
- Mettez le contact d'allumage à l'aide de la clé à radiocommande. La synchronisation est terminée.
- Mettez en place le capuchon. ◀

## Introduction

Dans ce chapitre, vous trouverez des informations relatives aux sujets suivants :

Description du verrouillage centralisé .....	47
Verrouillage et déverrouillage du véhicule de l'extérieur .....	48
Déverrouillage et verrouillage du véhicule de l'intérieur .....	49
Verrouillage et déverrouillage du véhicule à l'aide du système KESSY .....	49
Dispositif de sécurité Safe .....	51
Alarme antivol .....	52
Protection volumétrique et protection anti-soulèvement .....	53

Le verrouillage centralisé fonctionne correctement uniquement si toutes les portes et le hayon sont entièrement fermés. Si la porte du conducteur est ouverte, le véhicule *ne peut pas* être verrouillé à l'aide de la clé à radiocommande.

### Informations complémentaires :

- Réglages à l'aide du système d'information Volkswagen ⇒ page 25
- Jeu de clés du véhicule ⇒ page 43
- Lève-glaces électriques ⇒ page 60
- Toit ouvrant coulissant et relevable ⇒ page 63

- Fermeture ou ouverture d'urgence ⇒ page 313
- Traction d'une remorque ⇒ page 142

### Avertissement

Toute utilisation distraite ou sans contrôle du verrouillage centralisé peut provoquer des blessures graves.

- Un véhicule verrouillé de l'intérieur empêche toute ouverture involontaire des portes et toute introduction de personnes non autorisées. En cas d'urgence ou d'accident, les portes verrouillées rendent cependant difficile l'accès des secouristes à l'habitacle du véhicule pour porter secours aux personnes.
- Ne laissez jamais seuls à bord des enfants ou des personnes dépendant de l'aide d'autrui. Ils ne peuvent pas sortir seuls du véhicule ni se porter assistance à eux-mêmes en cas d'urgence.
- Selon la saison, des températures très élevées ou très basses peuvent régner dans un véhicule fermé. Ces températures risquent d'entraîner des sévères blessures ou maladies, voire la mort, notamment chez les enfants en bas âge. ◀

## Description du verrouillage centralisé



Lisez d'abord les informations d'introduction et les consignes de sécurité ⚠ à la page 46 et tenez-en compte.

Le verrouillage centralisé permet de verrouiller et de déverrouiller centralement toutes les portes et le hayon :

- De l'extérieur à l'aide de la clé à radiocommande.
- De l'intérieur à l'aide de la touche de verrouillage centralisé ⇒ page 49.

Des fonctions particulières du verrouillage centralisé peuvent être activées ou désactivées dans le

sous-menu **Confort** du menu **Configuration** ou dans un atelier spécialisé ⇒ page 25.

En cas de défaillance de la clé à radiocommande ou du verrouillage centralisé, vous pouvez déverrouiller ou verrouiller les portes et le hayon manuellement.

### Verrouillage du véhicule après un déclenchement de sac gonflable

En cas de déclenchement des sacs gonflables au cours d'un accident, le véhicule se déverrouille à tous les niveaux. Selon son degré d'endommagement, le véhicule peut être verrouillé après l'accident comme suit.

Fonction	Mesure à prendre
Verrouillage du véhicule de l'intérieur :	- Coupez le contact d'allumage puis remettez-le. - Appuyez sur la touche de verrouillage centralisé (Ⓜ).
Verrouillage du véhicule de l'extérieur :	- Coupez le contact d'allumage puis remettez-le. <b>OU</b> retirez la clé de contact. - Ouvrez une fois l'une des portes du véhicule. - Verrouillez le véhicule à l'aide de la clé à radiocommande. ◀

## Verrouillage et déverrouillage du véhicule de l'extérieur







Fig. 17 Touches de la clé à radiocommande.



Fig. 18 Clé du véhicule avec touche d'alarme.



Lisez d'abord les informations d'introduction et les consignes de sécurité ⚠ à la page 46 et tenez-en compte.

Fonction	Action avec clé à radiocommande	Mesure à prendre avec la clé mécanique
Déverrouillage du véhicule.	Appuyez sur la touche  . Maintenez-la enfoncée pour l'ouverture confort.	Introduisez la clé du véhicule dans le barillet de la porte du conducteur et tournez <b>dans le sens inverse des aiguilles d'une montre</b> . Maintenez-la dans cette position pour l'ouverture confort.
Verrouillage du véhicule.	Appuyez sur la touche  . Maintenez-la enfoncée pour la fermeture confort.	Introduisez la clé du véhicule dans le barillet de la porte du conducteur et tournez <b>dans le sens des aiguilles d'une montre</b> . Maintenez-la dans cette position pour la fermeture confort.
Déverrouillage du hayon.	Appuyez sur la touche  .	Introduisez la clé du véhicule dans le barillet de la porte du conducteur et tournez <b>dans le sens inverse des aiguilles d'une montre</b> .
Déverrouillage du panneau de la clé à radiocommande.	Appuyez sur la touche  .	Pour déverrouiller le panneau, appuyez sur la touche.

**Attention** : selon la fonction du verrouillage centralisé paramétrée dans le sous-menu **Confort**, toutes les portes et le hayon se déverrouillent uniquement après avoir appuyé deux fois sur la touche  ⇒ page 25.

La clé à radiocommande déverrouille et verrouille le véhicule uniquement si la pile a une puissance suffisante et si la clé se trouve dans une zone située à quelques mètres autour du véhicule. Le verrouillage du véhicule est indiqué par le clignotement de tous les clignotants.

Lorsque la porte du conducteur est ouverte, il n'est pas possible de verrouiller le véhicule au moyen de

la clé à radiocommande. Lorsque vous déverrouillez le véhicule et que vous n'ouvrez ni porte ni hayon dans les 30 secondes suivantes, le véhicule se verrouille de nouveau automatiquement. Cette fonction empêche que le véhicule reste déverrouillé involontairement durant une période prolongée.



### Ouverture et fermeture confort

- Voir Lève-glaces électriques – Fonctions ⇒ page 60.
- Voir Toit ouvrant coulissant et relevable – Fonction ⇒ page 63. ◀

## Déverrouillage et verrouillage du véhicule de l'intérieur



Fig. 19 Dans la porte du conducteur : touche de verrouillage centralisé.

 Lisez d'abord les informations d'introduction et les consignes de sécurité  à la page 46 et tenez-en compte.

Appuyez sur la touche  $\Rightarrow$  fig. 19 :

-  Verrouillage du véhicule.
-  Déverrouillage du véhicule.

La touche de verrouillage centralisé fonctionne aussi bien lorsque le contact d'allumage est mis que lorsqu'il est coupé.

La touche de verrouillage centralisé est hors service uniquement lorsque le dispositif de sécurité Safe est activé  $\Rightarrow$  page 51.

Lorsque vous verrouillez le véhicule à l'aide de la touche de verrouillage centralisé :

- Le dispositif de sécurité **n'** est **pas** activé  $\Rightarrow$  page 51.
- L'alarme antivol **n'** est **pas** activée.
- Il n'est pas possible d'ouvrir les portes et le hayon de l'extérieur, par ex. à un arrêt aux feux de circulation.
- Les portes peuvent être déverrouillées et ouvertes de l'intérieur en tirant sur le levier d'ouverture de porte. Le cas échéant, il faut à nouveau tirer sur le levier d'ouverture de porte.
- Si la porte du conducteur est ouverte, elle n'est pas verrouillée. Cela empêche que le conducteur verrouille accidentellement le véhicule de l'extérieur. 

## Verrouillage et déverrouillage du véhicule à l'aide du système KESSY

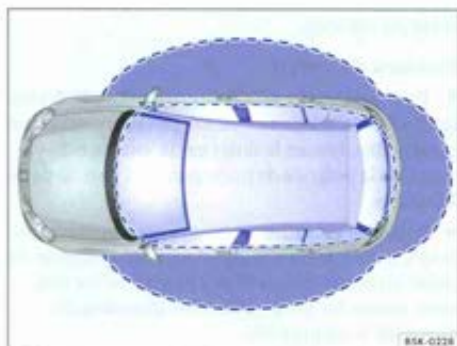

Fig. 20 Système sans clé de fermeture et de démarrage KESSY : zones de proximité.

 Lisez d'abord les informations d'introduction et les consignes de sécurité  à la page 46 et tenez-en compte.

Le système KESSY est un système sans clé de fermeture et de démarrage permettant de verrouiller et de déverrouiller le véhicule sans utilisation active de la clé. Pour cela, seule une clé à radiocom-

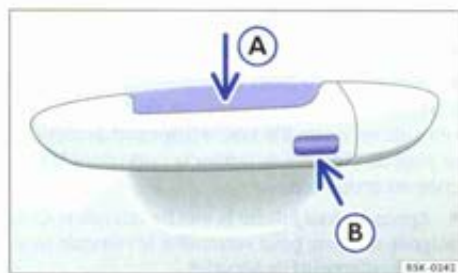



Fig. 21 Système sans clé de fermeture et de démarrage KESSY : touche extérieure dans la poignée de porte avant.

mande valable doit se trouver dans la zone de proximité du véhicule  $\Rightarrow$  fig. 20  $\Rightarrow$  .

### Informations de base

Lorsqu'une clé à radiocommande valable se trouve dans la zone de proximité  $\Rightarrow$  fig. 20 d'une porte avant ou du hayon, le système sans clé de 

fermeture et de démarrage KESSY détecte le souhait d'accéder au véhicule. Le système contrôle le droit d'accès et permet les fonctions suivantes sans utilisation active de la clé :

- **Keyless-Entry** : déverrouillage du véhicule par le biais de la poignée de porte du conducteur ou du passager avant.
- **Keyless-Go** : démarrage du moteur et départ du véhicule. (Une clé à radiocommande valable doit alors se trouver dans l'habitacle.)
- **Keyless-Exit** : verrouillage du véhicule par le biais de la poignée de porte du conducteur ou du passager avant.

Le verrouillage centralisé et le système de fermeture fonctionnent comme un système *normal* de verrouillage et de déverrouillage. Seuls les éléments de commande diffèrent.

Le déverrouillage du véhicule est signalé par un double clignotement, le verrouillage par un seul clignotement de tous les clignotants.

Lorsque vous déverrouillez le véhicule et que vous n'ouvrez ni porte ni hayon au bout de quelques secondes, le véhicule se verrouille de nouveau.

#### Déverrouillage et ouverture des portes

- Saisissez la poignée de porte du conducteur ou du passager avant ⇒ page 49, fig. 21 (flèche A).
- Ouvrez la porte.

#### Fermeture et verrouillage des portes

- Fermez la porte du conducteur.
- Actionnez *une fois* la touche extérieure intégrée à la poignée de porte (⇒ page 49, fig. 21 flèche). Le véhicule est verrouillé avec le dispositif de sécurité ⇒ page 51. Vous devez fermer la porte dont la poignée est actionnée.
- Appuyez *deux fois* sur la touche extérieure de la poignée de porte pour verrouiller le véhicule sans l'aide du dispositif de sécurité.

#### Déverrouillage et verrouillage du hayon

Lorsqu'une clé à radiocommande valable se trouve dans la zone de proximité ⇒ page 49, fig. 20 du hayon, le hayon se déverrouille automatiquement lors de son ouverture.

- Ouvrez ou fermez le hayon comme un hayon *normal* ⇒ page 57.

#### Comportement lors du verrouillage avec une deuxième clé

Lorsqu'une clé à radiocommande valable se trouve dans l'habitacle du véhicule, le véhicule se verrouille de l'extérieur uniquement si une deuxième clé à radiocommande valable se trouve dans la zone de proximité située à l'extérieur du véhicule.

#### Désactivation automatique des capteurs

Si le véhicule n'est pas verrouillé ou déverrouillé pendant une longue période, le capteur de proximité situé sur la porte du passager avant se désactive automatiquement.

Si la touche extérieure d'une poignée de porte est déclenchée de manière excessivement fréquente lorsque le véhicule est verrouillé, par ex. du fait des branches d'une haie le frôlant, toutes les touches extérieures du côté du véhicule concerné se désactivent pendant env. 30 minutes. Si seule la touche extérieure de la porte du conducteur est concernée, celle-ci est la seule à être désactivée.

Les capteurs sont de nouveau actifs lorsque l'un des événements suivants se produit :

- Les 30 minutes sont écoulées. **Ou**
- Vous déverrouillez le véhicule à l'aide de la touche  de la clé à radiocommande. **Ou**
- Ouverture du hayon **Ou**
- Déverrouillez le véhicule mécaniquement avec la clé du véhicule.

#### Fonctions de confort

- Pour procéder à la **fermeture confort** de toutes les glaces électriques et du toit ouvrant coulissant et relevable, laissez le doigt sur la touche extérieure de la poignée de porte pendant plus de deux secondes.
- Relâchez la touche extérieure pour interrompre la fonction. Si la touche extérieure de la poignée de porte est à nouveau activée après avoir été relâchée, toutes les glaces s'ouvrent (fonction de sécurité)  ⇒ page 60.

L'**ouverture de porte** lors de la saisie d'une poignée de porte s'effectue conformément aux réglages activés dans le menu **Réglages – Confort** ⇒ page 25. ▶

## ⓘ Avis

Le capteur de proximité peut être activé par un jet d'eau ou de vapeur puissant lorsqu'une clé à radiocommande valable se trouve dans la zone de proximité. Si au moins une glace, dotée d'un lève-glace électrique, est ouverte et que le capteur est activé en permanence, la fermeture confort commence. Si le jet d'eau ou de vapeur est éloigné brièvement du capteur, puis ramené, alors il se peut que toutes les glaces s'abaissent ⇒ page 50, *Fonctions de confort*.

ⓘ Si le levier sélecteur ne se trouve pas en position P, le verrouillage électronique de colonne de direction ne se verrouille pas et le véhicule ne peut pas être verrouillé à l'aide des poignées de porte avant ou de la clé à radiocommande.

ⓘ Lorsque la batterie ou la pile de la clé à radiocommande est faible ou déchargée, il se peut que le véhicule ne puisse pas être verrouillé ou déverrouillé à l'aide du système KESSY. ◀

N'est pas valable pour les États-Unis et le Canada

## Dispositif de sécurité Safe



Lisez d'abord les informations d'introduction et les consignes de sécurité ⚠ à la page 46 et tenez-en compte.

Fonction	Mesure à prendre
Verrouillage du véhicule et activation du dispositif de sécurité Safe.	Appuyez <i>une fois</i> sur la touche  de la clé à radiocommande.
Verrouillage du véhicule sans activation du dispositif de sécurité Safe.	Appuyez <i>deux fois</i> sur la touche  de la clé à radiocommande.
	Appuyez une fois sur la touche de verrouillage centralisé  dans la porte du conducteur.

Lorsque le véhicule est verrouillé, le dispositif de sécurité Safe met les leviers d'ouverture des portes et la touche de verrouillage centralisé hors fonction afin de rendre plus difficiles les effractions du véhicule. Les portes ne peuvent plus être ouvertes de l'intérieur ⇒ ⚠.

### Lorsque le dispositif de sécurité Safe est désactivé :

- Le véhicule peut être déverrouillé et ouvert de l'intérieur à l'aide du levier d'ouverture de porte.
- Le véhicule peut être déverrouillé de l'intérieur à l'aide de la touche de verrouillage centralisé.
- L'alarme antivol est activée.
- La protection volumétrique et la protection anti-soulèvement sont désactivées.

### Témoin dans la porte du conducteur

Après le verrouillage du véhicule :	Signification
Le témoin à DEL rouge clignote rapidement pendant env. deux secondes, puis il clignote plus lentement.	Le dispositif de sécurité Safe est activé.
Le témoin à DEL rouge clignote pendant env. deux secondes, puis il s'éteint. Le témoin clignote de nouveau au bout d'env. 30 secondes.	Le dispositif de sécurité Safe est désactivé.
Le témoin à DEL rouge s'allume en permanence pendant env. 30 secondes.	Dysfonctionnement du système de fermeture. Rendez-vous dans un atelier spécialisé ! ▶

## Avertissement

Toute utilisation distraite ou sans contrôle du dispositif de sécurité Safe peut provoquer des blessures graves.

- Ne laissez jamais personne dans le véhicule lorsque le véhicule est verrouillé à l'aide de la clé à radiocommande. Lorsque le dispositif de sécurité Safe est activé, les portes ne peuvent plus être ouvertes de l'intérieur !

## Avertissement (suite)

- Lorsque les portes sont verrouillées, les secouristes ont plus de mal à pénétrer dans l'habitacle du véhicule en cas d'urgence pour venir en aide aux personnes en danger. En situation d'urgence, les personnes enfermées ne peuvent plus sortir du véhicule en déverrouillant les portes. ◀

## Alarme antivol



Lisez d'abord les informations d'introduction et les consignes de sécurité  à la page 46 et tenez-en compte.

L'alarme antivol a pour fonction de rendre plus difficiles les tentatives d'effraction et le vol du véhicule.

L'alarme antivol est automatiquement activée lors du verrouillage du véhicule à l'aide de la clé à radiocommande.

### Quand l'alarme se déclenche-t-elle ?

L'alarme antivol déclenche des signaux d'avertissement sonores pendant 30 secondes environ et optiques pendant cinq minutes maximum lorsque les actions non autorisées suivantes sont effectuées au niveau du véhicule verrouillé :

- Déverrouillage mécanique du véhicule avec la clé du véhicule, ouverture de la porte déverrouillée mécaniquement et pas d'établissement du contact d'allumage en l'espace de 15 secondes
- Ouverture d'une porte.
- Ouverture du capot-moteur.
- Ouverture du hayon.
- Mise du contact d'allumage avec une clé du véhicule non valable.
- Déconnexion de la batterie du véhicule.
- Mouvement à l'intérieur du véhicule (pour les véhicules avec protection volumétrique).
- Remorquage du véhicule (sur véhicules avec protection anti-soulèvement).

- Soulèvement du véhicule (sur véhicules avec protection anti-soulèvement).
- Transport du véhicule sur un ferry ou sur voie ferrée.
- Dételage d'une remorque branchée à l'alarme antivol ⇒ page 142.

### Désactivation de l'alarme

Déverrouillez le véhicule à l'aide de la touche de déverrouillage de la clé à radiocommande ou mettez le contact d'allumage.



L'alarme se déclenche à nouveau si quelqu'un essaie de s'introduire de nouveau dans la même zone sous protection ou dans une autre zone sous protection après l'extinction de l'alarme. Par ex. si le hayon est ouvert après l'ouverture d'une porte.



L'alarme antivol **n'est pas** activée lors du verrouillage du véhicule de l'intérieur à l'aide de la touche de verrouillage centralisé .





Si la porte du conducteur est déverrouillée mécaniquement à l'aide de la clé du véhicule, alors seule la porte du conducteur est déverrouillée, et non l'ensemble du véhicule. Ce n'est que lors de l'établissement du contact d'allumage que le dispositif de sécurité Safe est désactivé sur toutes les portes – toutefois, les portes ne sont pas déverrouillées – et que la touche de verrouillage centralisé est activée.



Lorsque la batterie est faible ou déchargée, l'alarme antivol ne fonctionne pas correctement. ◀



Fig. 22 À côté du siège du conducteur : touche de désactivation de la protection volumétrique et de la protection anti-soulèvement.

 Lisez d'abord les informations d'introduction et les consignes de sécurité  à la page 46 et tenez-en compte.

Lorsque le véhicule est verrouillé, la protection volumétrique et la protection anti-soulèvement déclenchent l'alarme si des mouvements dans l'habitacle du véhicule ou un soulèvement du véhicule sont détectés.

Désactivez la protection volumétrique et la protection anti-soulèvement avant de verrouiller le véhicule, par ex. dans les situations suivantes :

- Lorsque vous laissez pour une courte durée des animaux dans l'habitacle du véhicule  ⇒ page 46.
- Lorsque le véhicule doit être chargé sur un autre moyen de transport.
- Lorsque le véhicule est transporté (par ex. sur un ferry).
- Lorsque le véhicule doit être remorqué avec un essieu soulevé.

### Activation de la protection volumétrique et de la protection anti-soulèvement

Fermez le rangement ⇒ fig. 23  dans la console de pavillon, sinon le fonctionnement de la protection volumétrique (flèches) n'est pas garanti sans restrictions.

Verrouillez le véhicule à l'aide de la clé à radiocommande. Lorsque l'alarme antivol est activée, la protection volumétrique et la protection anti-soulèvement le sont aussi.

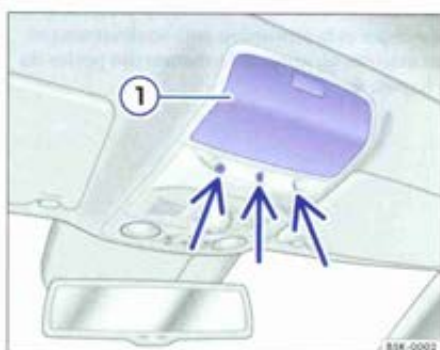



Fig. 23 Dans la console de pavillon : capteurs de la protection volumétrique.

### Désactivation de la protection volumétrique et de la protection anti-soulèvement

Pour pouvoir procéder à la désactivation, allumez l'éclairage d'orientation dans la touche ⇒ fig. 22. Pour activer l'éclairage d'orientation, retirez la clé du contact-démarreur ou ouvrez une porte du véhicule.

- Appuyez sur la touche . Un témoin jaune reste allumé dans la touche jusqu'à ce que le véhicule soit verrouillé.
- Fermez toutes les portes et le hayon.
- Verrouillez le véhicule à l'aide de la clé à radiocommande. La protection volumétrique et la protection anti-soulèvement sont désactivées jusqu'au prochain verrouillage du véhicule.

### Risques de fausse alarme

La protection volumétrique ne fonctionne de façon impeccable que si tous les ouvrants du véhicule sont fermés. Respectez la législation en vigueur. Une fausse alarme peut se produire dans les cas suivants :

- Lorsqu'une glace est entièrement ou partiellement ouverte.
- Lorsque le toit ouvrant coulissant et relevable est entièrement ou partiellement ouvert.
- Lorsque des objets, comme par ex. des feuilles de papier volantes ou un pendentif suspendu au rétroviseur intérieur (sentorettes), restent dans le véhicule.
- Lorsque l'alarme vibratoire d'un téléphone mobile laissé dans le véhicule se déclenche. ▶

 Si des portes ou le hayon sont encore ouverts au moment où l'alarme antivol est activée, seule l'alarme antivol est activée. La protection volumétrique et la protection anti-soulèvement ne sont activées qu'après la fermeture des portes ou du hayon. ◀

# Portes

## Introduction

Dans ce chapitre, vous trouverez des informations relatives aux sujets suivants :

Témoin d'alerte .....	55
Sécurité enfants .....	56

### Informations complémentaires :

- Jeu de clés du véhicule ⇒ page 43
- Verrouillage centralisé et système de fermeture ⇒ page 46
- Fermeture ou ouverture d'urgence ⇒ page 313

#### **Avertissement**

Une porte mal fermée peut s'ouvrir involontairement pendant la marche du véhicule et provoquer des blessures graves.

- Arrêtez-vous immédiatement et fermez la porte.

#### **Avertissement (suite)**

- Lors de la fermeture de la porte, veillez à ce que la porte s'enclenche correctement et entièrement.

#### **Avertissement**

La zone de débattement des portes du véhicule est dangereuse et peut provoquer des blessures graves.

- Ouvrez ou fermez les portes uniquement si aucune personne ne se trouve dans la zone de débattement.

#### **Avertissement**

Une porte immobilisée par un limiteur d'ouverture peut se fermer d'elle-même dans des côtes ou si le vent souffle fort et peut provoquer des blessures.

- Lors de l'ouverture et de la fermeture des portes, tenez toujours la poignée de porte. ◀

## Témoin d'alerte

 Lisez d'abord les informations d'introduction et les consignes de sécurité  à la page 55 et tenez-en compte.

Allumé	cause éventuelle	Pour y remédier
	Au moins une porte du véhicule est ouverte ou n'est pas fermée correctement.	 <b>Arrêtez de rouler !</b> Ouvrez la porte du véhicule concernée et refermez-la.
		

Lors de la mise du contact d'allumage, certains témoins d'alerte et de contrôle s'allument brièvement lors du contrôle des fonctions. Ils s'éteignent peu de temps après.

Selon l'équipement du véhicule, un symbole peut s'allumer sur l'afficheur du combiné d'instruments à la place du témoin d'alerte. Ce symbole est également visible lorsque le contact d'allumage est coupé. L'affichage s'éteint au bout d'env.

15 secondes, une fois que le véhicule a été rouillé.

#### **Avertissement**

La non-observation des témoins d'alerte qui s'allument et des messages texte risque d'entraîner l'immobilisation du véhicule, des accidents ou de graves blessures corporelles.

- N'ignorez jamais des témoins d'alerte qui s'allument ou des messages texte. ▶

#### ⚠ Avertissement (suite)

- Garez immédiatement le véhicule à une distance de sécurité suffisante de la circulation de sorte qu'aucune pièce du système d'échappement n'entre en contact avec des matériaux inflammables pouvant se trouver sous le véhicule, comme par exemple de l'herbe sèche.

#### ⚠ Avertissement (suite)

- Prenez les mesures indiquées. ◀

## Sécurité enfants

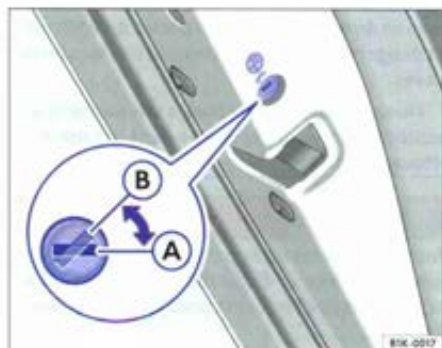

Fig. 24 Dans la porte gauche arrière : sécurité enfants (A) désactivée, (B) activée.

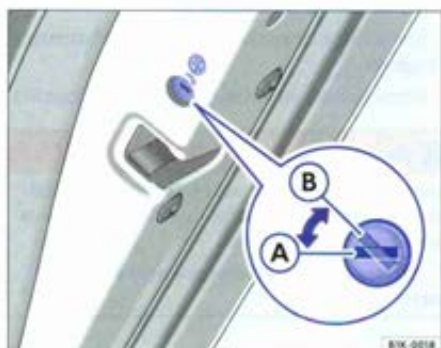

Fig. 25 Dans la porte droite arrière : sécurité enfants (A) désactivée, (B) activée.

📖 Lisez d'abord les informations d'introduction et les consignes de sécurité ⚠ à la page 55 et tenez-en compte.

La sécurité enfants empêche l'ouverture des portes arrière de l'intérieur afin que les enfants ne puissent pas ouvrir une porte par inadvertance pendant la marche du véhicule, par exemple. Lorsque la sécurité enfants est activée, la porte ne peut être ouverte que de l'extérieur.

#### Activation ou désactivation de la sécurité enfants

- Déverrouillez le véhicule et ouvrez la porte arrière concernée.
- Déployez le panneton de la clé du véhicule ⇒ page 43.
- À l'aide du panneton, tournez la fente dans la position souhaitée.

#### Position de la fente

⇒ fig. 24 ou ⇒ fig. 25 :

- |     |                              |
|-----|------------------------------|
| (A) | Sécurité enfants désactivée. |
| (B) | Sécurité enfants activée.    |

#### ⚠ Avertissement

Lorsque la sécurité enfants est activée, la porte correspondante ne peut pas être ouverte de l'intérieur.

- Ne laissez jamais seuls à bord des enfants ou des personnes dépendant de l'aide d'autrui. Ils ne peuvent pas sortir seuls du véhicule ni se porter assistance à eux-mêmes en cas d'urgence.
- Selon la saison, des températures très élevées ou très basses peuvent régner dans un véhicule fermé. Ces températures risquent d'entraîner des sérieuses blessures ou maladies, voire la mort, notamment chez les enfants en bas âge. ◀

## Introduction

Dans ce chapitre, vous trouverez des informations relatives aux sujets suivants :

Témoin d'alerte .....	57
Ouverture du hayon .....	58
Fermeture du hayon .....	59

### Informations complémentaires :

- Verrouillage centralisé ⇒ page 46
- Transport ⇒ page 129
- Fermeture ou ouverture d'urgence ⇒ page 313

### Avertissement

Le déverrouillage, l'ouverture ou la fermeture incorrecte et non contrôlée du hayon peut provoquer des accidents et des blessures graves.

- Ouvrez ou fermez le hayon uniquement si aucune personne ne se trouve dans la zone de débattement.
- Ne fermez en aucun cas le hayon en appuyant sur la glace arrière avec la main. La glace arrière pourrait voler en éclats et provoquer des blessures.

### Avertissement (suite)

- Une fois le hayon fermé, vérifiez s'il est correctement fermé et verrouillé de sorte qu'il ne puisse pas s'ouvrir de lui-même pendant la marche du véhicule.
- Maintenez le hayon fermé pendant la marche du véhicule de sorte que les gaz d'échappement toxiques ne puissent pas pénétrer dans l'habitacle.
- N'ouvrez jamais le hayon lorsqu'un chargement est posé dessus, par ex. sur un porte-bagages. Une fois ouvert, le hayon peut se rabaisser tout seul sous l'effet du poids supplémentaire.
- Fermez et verrouillez le hayon et toutes les portes lorsque le véhicule n'est pas utilisé.
- Ne laissez jamais seuls à bord des enfants ou des personnes dépendant de l'aide d'autrui. Ils peuvent verrouiller le véhicule à l'aide de la clé à radiocommande ou de la touche de verrouillage centralisé et s'enfermer dans le véhicule. ◀

## Témoin d'alerte

 Lisez d'abord les informations d'introduction et les consignes de sécurité  à la page 57 et tenez-en compte.

Allumé	cause éventuelle	Pour y remédier
	Hayon ouvert ou pas fermé correctement.	 <b>Arrêtez de rouler !</b> Ouvrez le hayon et refermez-le.

Lors de la mise du contact d'allumage, certains témoins d'alerte et de contrôle s'allument brièvement lors du contrôle des fonctions. Ils s'éteignent peu de temps après.

Selon l'équipement du véhicule, un symbole peut s'allumer sur l'afficheur du combiné d'instruments à la place du témoin d'alerte. Ce symbole est également visible lorsque le contact d'allumage est coupé. L'affichage s'éteint au bout d'env.

15 secondes, une fois que le véhicule a été verrouillé.

### Avertissement

La non-observation des témoins d'alerte qui s'allument et des messages texte risque d'entraîner l'immobilisation du véhicule, des accidents ou de graves blessures corporelles.

- N'ignorez jamais des témoins d'alerte qui s'allument ou des messages texte. ▶

**⚠ Avertissement (suite)**

- Garez immédiatement le véhicule à une distance de sécurité suffisante de la circulation de sorte qu'aucune pièce du système d'échappement n'entre en contact avec des matériaux inflammables pouvant se trouver sous le véhicule, comme par exemple de l'herbe sèche.

**⚠ Avertissement (suite)**

- Prenez les mesures indiquées. ◀

## Ouverture du hayon

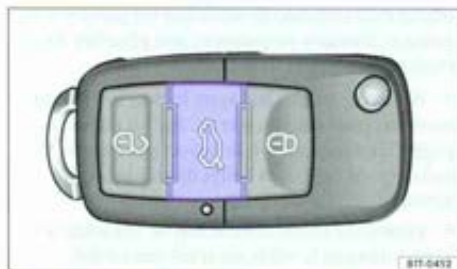



Fig. 26 Dans la clé à radiocommande : Touche pour déverrouillage et ouverture du hayon.





Fig. 27 Ouverture du hayon depuis l'extérieur.

 Lisez d'abord les informations d'introduction et les consignes de sécurité ⚠ à la page 57 et tenez-en compte.

Si, par ex., des bicyclettes sont fixées sur un porte-vélos monté sur le hayon, celui-ci risque de ne pas pouvoir s'ouvrir ⇒ ⚠. Retirez le chargement du porte-bagages et soutenez le hayon ouvert.

### Déverrouillage et ouverture à l'aide de la clé à radiocommande

Appuyez pendant env. une seconde sur la touche  de la clé à radiocommande ⇒ fig. 26 pour déverrouiller le hayon ou appuyez sur la touche  de la radiocommande jusqu'à ce que le hayon s'ouvre de lui-même de quelques centimètres. Ouvrez ensuite le hayon par l'emblème Volkswagen.

### Ouverture par l'emblème Volkswagen

- Déverrouillez le véhicule ou le hayon ou ouvrez une porte.
- Appuyez avec le pouce sur la partie supérieure de l'emblème Volkswagen ⇒ fig. 27 et faites ressortir l'emblème dans sa partie inférieure. Soulevez le hayon.

**⚠ Avertissement**

Le déverrouillage ou l'ouverture incorrecte ou non contrôlée du hayon peut provoquer des blessures graves.

- Lorsqu'un porte-bagages est monté sur le hayon et qu'il porte un chargement, il n'est pas toujours possible de s'apercevoir que le hayon est déverrouillé. Un hayon déverrouillé peut se déplacer de manière incontrôlée pendant la marche du véhicule et provoquer des blessures. ◀



Fig. 28 Hayon ouvert : poignée concave pour la fermeture.



Lisez d'abord les informations d'introduction et les consignes de sécurité ⚠ à la page 57 et tenez-en compte.

### Fermeture du hayon

- Saisissez l'une des poignées concaves dans le revêtement intérieur du hayon ⇒ fig. 28 (flèche).
- Tirez avec de l'élan le hayon vers le bas jusqu'à ce qu'il s'enclenche dans la serrure.
- Vérifiez que le hayon s'est correctement enclenché en tirant dessus.

### Verrouillage du hayon

Le verrouillage est uniquement possible lorsque le hayon est correctement fermé et enclenché.

- Le hayon est également verrouillé par le verrouillage centralisé.
- Lorsque le hayon d'un véhicule verrouillé a été déverrouillé à l'aide de la touche  de la clé à radiocommande, il est de nouveau verrouillé immédiatement lors de sa fermeture.
- Un hayon fermé mais non verrouillé se verrouille automatiquement à partir d'une vitesse d'env. 7 km/h.

### ⚠ Avertissement

La fermeture incorrecte ou non contrôlée du hayon risque de provoquer des blessures graves.

- Ne laissez jamais des enfants jouer sans surveillance dans et autour du véhicule, notamment lorsque le hayon est ouvert. Les enfants pourraient monter dans le coffre à bagages, fermer le hayon et s'enfermer dans le véhicule. Un véhicule fermé à clé peut, selon la saison, chauffer ou refroidir extrêmement et entraîner des blessures ou des maladies graves, voire la mort.



Avant de fermer le hayon, vérifiez que la clé à radiocommande ne se trouve pas dans le coffre à bagages. ◀

# Lève-glaces électriques

## Introduction

Dans ce chapitre, vous trouverez des informations relatives aux sujets suivants :

Ouverture et fermeture électrique des glaces . . . .	61
Lève-glaces électriques – Fonctions . . . . .	61
Dispositif anti-pincement des lève-glaces . . . . .	62

### Informations complémentaires

- Système d'information Volkswagen ⇒ page 25
- Verrouillage centralisé et système de fermeture ⇒ page 46

### Avertissement

Toute utilisation distraite ou sans contrôle des lève-glaces électriques peut provoquer des blessures graves.

- Ouvrez ou fermez les lève-glaces électriques uniquement si aucune personne ne se trouve dans la zone de fonctionnement.

### Avertissement (suite)

- Ne laissez jamais seuls à bord des enfants ou des personnes dépendant de l'aide d'autrui. Ils ne peuvent pas sortir seuls du véhicule ni se porter assistance à eux-mêmes en cas d'urgence.
- Lors du transport d'enfants sur la banquette arrière, il est conseillé de mettre hors fonction les lève-glaces arrière à l'aide de la touche de sécurité pour que les glaces ne puissent pas être ouvertes ou fermées.
- À chaque fois que vous quittez le véhicule, prenez toujours avec vous les clés du véhicule.

### Avis

Lorsque les glaces sont ouvertes, des précipitations subites peuvent mouiller les équipements intérieurs du véhicule et endommager le véhicule. ◀

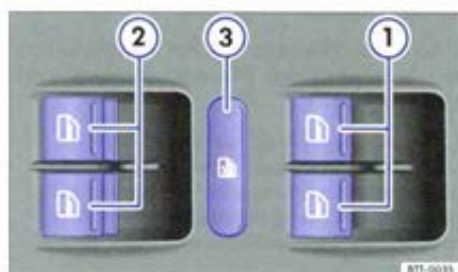

Fig. 29 Dans la porte du conducteur : touches des lève-glaces avant et arrière.

Lisez d'abord les informations d'introduction et les consignes de sécurité à la page 60 et tenez-en compte.

### Touches dans la porte du conducteur

fig. 29

- |   |                                     |
|---|-------------------------------------|
| ① | Pour les glaces des portes avant.   |
| ② | Pour les glaces des portes arrière. |
| ③ | Touche de sécurité.                 |

### Ouverture et fermeture des glaces

Fonction	Mesure à prendre
Ouverture :	Appuyez sur la touche
Fermeture :	Tirez la touche
Arrêt du fonctionnement automatique :	Actionnez de nouveau la touche de la glace correspondante.
	La touche de sécurité  désactive les touches de lève-glaces sur les portes arrière. Le témoin jaune intégré à la touche s'allume.

Après la coupure du contact d'allumage, les glaces peuvent encore être ouvertes ou fermées pendant quelques minutes à l'aide des touches situées dans les portes tant que la porte du conducteur ou du passager avant n'est pas ouverte. Lorsque la clé de contact est retirée et que la porte du conducteur est ouverte, vous pouvez ouvrir ou fermer toutes les glaces électriques en actionnant la touche intégrée à la porte du conducteur de la glace correspondante et en la maintenant enfoncée. L'ouverture ou la fermeture confort démarre au bout de quelques secondes  $\Rightarrow$  page 62.

## Lève-glaces électriques – Fonctions

Lisez d'abord les informations d'introduction et les consignes de sécurité à la page 60 et tenez-en compte.

### Remontée et abaissement automatiques

La fonction de remontée et d'abaissement automatiques permet d'ouvrir et de fermer entièrement les glaces. Pour cela, il n'est pas nécessaire de maintenir la touche du lève-glaces.

**Pour la remontée automatique :** tirez brièvement vers le haut la touche de la glace jusqu'au deuxième niveau.

**Pour l'abaissement automatique :** appuyez brièvement sur la touche de la glace jusqu'au deuxième niveau.

**Arrêt du fonctionnement automatique :** actionnez de nouveau la touche de la glace correspondante.

### Rétablissement de la fonction remontée et abaissement automatiques

Si la batterie du véhicule a été déconnectée ou si elle était déchargée alors que la glace n'était pas entièrement fermée, la remontée et l'abaissement automatiques sont hors fonction et doivent être rétablis :

- Fermez toutes les glaces et toutes les portes.
- Tirez vers le haut la touche de la glace concernée et maintenez-la dans cette position pendant au moins une seconde.
- Relâchez la touche et tirez-la à nouveau vers le haut en la maintenant dans cette position. La remontée et l'abaissement automatiques sont alors de nouveau opérationnels.

La fonction de remontée et d'abaissement automatiques des glaces peut être rétablie individuellement ou pour plusieurs glaces simultanément.

## Ouverture et fermeture confort

Les glaces peuvent être ouvertes et fermées de l'extérieur à l'aide de la clé à radiocommande :



- Maintenez enfoncée la touche de verrouillage ou de déverrouillage de la clé à radiocommande. Toutes les glaces équipées de lève-glaces électriques s'ouvrent ou se ferment.
- Pour interrompre cette fonction, relâchez la touche de verrouillage ou de déverrouillage.

Dans le cas de la fermeture confort, ce sont d'abord les glaces qui se ferment, puis le toit ouvrant coulissant et relevable.

Dans le menu **Réglages - Confort**, vous pouvez effectuer divers réglages relatifs à la commande des glaces ⇒ page 25.

 En cas de dysfonctionnement des lève-glaces électriques, la fonction remontée et abaissement automatiques et le dispositif anti-pincement ne fonctionnent pas correctement. Rendez-vous dans un atelier spécialisé. ◀

## Dispositif anti-pincement des lève-glaces

 Lisez d'abord les informations d'introduction et les consignes de sécurité  à la page 60 et tenez-en compte.

Le dispositif anti-pincement des lève-glaces électriques peut réduire le risque de contusions lors de la fermeture des glaces ⇒ . Si le processus de remontée automatique (fermeture) d'une glace est entravé par un coulisement difficile ou un obstacle, la glace se rabaisse immédiatement.

- Vérifiez la raison pour laquelle la glace ne s'est pas fermée.
- Essayez à nouveau de fermer la glace.
- Si en l'espace d'env. 10 secondes depuis le premier arrêt et la première ouverture de la glace, la fermeture de la glace en remontée automatique est à nouveau entravée en raison d'un coulisement difficile ou d'un obstacle, la remontée automatique est hors fonction pendant env. 10 secondes.
- Si la glace ne peut toujours pas se fermer en raison d'un coulisement difficile ou d'un obstacle, elle s'arrête à l'endroit correspondant. Si vous appuyez à nouveau sur la touche en l'espace d'env. 10 secondes, la glace se ferme **sans intervention du dispositif anti-pincement** ⇒ .

### Fermeture des glaces sans intervention du dispositif anti-pincement

- Essayez à nouveau de fermer la glace en maintenant la touche enfoncée en l'espace d'env. 10 secondes. **Le dispositif anti-pincement est alors désactivé sur quelques millimètres !**
- Si le processus de fermeture dure plus d'env. 10 secondes, le dispositif anti-pincement est à nouveau activé. La glace s'arrête à nouveau en raison d'un coulisement difficile ou d'un obstacle.

### **Avertissement**

La fermeture des lève-glaces électriques sans intervention du dispositif anti-pincement peut provoquer des blessures graves.

- Aucune personne ne doit se trouver dans la zone de fonctionnement des lève-glaces électriques, en particulier lorsqu'ils sont fermés sans intervention du dispositif anti-pincement.
- Le dispositif anti-pincement n'empêche pas la compression des doigts ni d'autres parties du corps contre le cadre d'une glace. Par conséquent, il n'empêche pas les blessures aux doigts ou à d'autres parties du corps.

 Le dispositif anti-pincement est aussi actif lors de la fermeture confort des glaces à l'aide de la clé à radiocommande ⇒ page 62. ◀

## Introduction

Dans ce chapitre, vous trouverez des informations relatives aux sujets suivants :

Ouverture et fermeture du toit ouvrant coulissant et relevable .....	64
Toit ouvrant coulissant et relevable – Fonction ....	64
Dispositif anti-pincement du toit ouvrant coulissant et relevable .....	65

### Informations complémentaires :

- Système d'information Volkswagen ⇒ page 25
- Verrouillage centralisé et système de fermeture ⇒ page 46
- Fermeture ou ouverture d'urgence ⇒ page 313

### Avertissement

Toute utilisation distraite ou sans contrôle du toit ouvrant coulissant et relevable peut provoquer des blessures graves.

### Avertissement (suite)

- Ouvrez ou fermez le toit ouvrant coulissant et relevable uniquement si aucune personne ne se trouve dans la zone de fonctionnement.
- Ne laissez jamais seuls à bord des enfants ou des personnes dépendant de l'aide d'autrui. Après la coupure du contact d'allumage, le toit ouvrant coulissant et relevable peut encore être ouvert ou fermé pendant quelques minutes tant que la porte du conducteur ou du passager avant n'est pas ouverte.
- À chaque fois que vous quittez le véhicule, prenez toujours avec vous les clés du véhicule.

### Avis

Lorsque le toit ouvrant coulissant et relevable est ouvert, des précipitations subites peuvent mouiller les équipements intérieurs du véhicule et endommager le véhicule. ◀

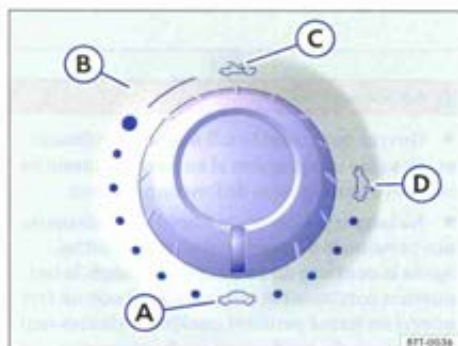

Fig. 30 Dans le ciel de pavillon : commande rotative du toit ouvrant coulissant et relevable.

Lisez d'abord les informations d'introduction et les consignes de sécurité ▲ à la page 63 et tenez-en compte.

Position de la commande rotative	Position du toit ouvrant coulissant et relevable :
A	Fermé.
B	En position confort.
C	Entièrement coulé.
D	Relevé.

Le toit ouvrant coulissant et relevable ne fonctionne que lorsque le contact d'allumage est mis. Après la coupure du contact d'allumage, le toit ouvrant coulissant et relevable peut encore être ouvert ou fermé pendant quelques minutes tant que la porte du conducteur ou du passager avant n'est pas ouverte.

### Panneau occulteur

Le panneau occulteur s'ouvre avec le toit ouvrant coulissant et relevable et peut être fermé en le faisant coulisser lorsque le toit est fermé. ◀

## Toit ouvrant coulissant et relevable – Fonction

Lisez d'abord les informations d'introduction et les consignes de sécurité ▲ à la page 63 et tenez-en compte.

### Fermeture confort

Le toit ouvrant coulissant et relevable peut être fermé de l'extérieur à l'aide de la clé à radiocommande :

- Maintenez enfoncée la touche de verrouillage de la clé à radiocommande. Le toit ouvrant coulissant et relevable se ferme.
- Relâchez la touche de verrouillage pour interrompre la fonction.

Dans le cas de la fermeture confort, ce sont d'abord les glaces qui se ferment, puis le toit ouvrant coulissant et relevable.

Dans le menu **Réglages - Confort**, vous pouvez effectuer divers réglages relatifs à la commande des glaces et du toit ouvrant coulissant et relevable ⇒ page 25.

**i** En cas de dysfonctionnement du toit ouvrant coulissant et relevable, le dispositif anti-pincement ne fonctionne pas correctement. Rendez-vous dans un atelier spécialisé.

**i** Lorsque vous activez la fermeture confort depuis l'extérieur, la commande rotative du toit ouvrant coulissant et relevable reste dans la position sélectionnée en dernier lieu et doit être repositionnée au début du trajet suivant. ◀



Lisez d'abord les informations d'introduction et les consignes de sécurité  à la page 63 et tenez-en compte.

Le dispositif anti-pincement peut réduire le risque de contusions lors de la fermeture du toit ouvrant coulissant et relevable ⇒ . Si la fermeture du toit ouvrant coulissant et relevable est entravée par un coulisement difficile ou un obstacle, le toit ouvrant coulissant et relevable s'ouvre à nouveau immédiatement.

- Vérifiez la raison pour laquelle le toit ouvrant coulissant et relevable ne s'est pas fermé.
- Essayez à nouveau de fermer le toit ouvrant coulissant et relevable.
- Si le toit ouvrant coulissant et relevable ne peut toujours pas se fermer en raison d'un coulisement difficile ou d'un obstacle, il s'arrête à l'endroit correspondant. Fermez alors le toit ouvrant coulissant et relevable sans intervention du dispositif anti-pincement.

### Fermeture du toit ouvrant coulissant et relevable sans intervention du dispositif anti-pincement

- Appuyez sur la commande rotative en position ⇒ page 64, fig. 30  vers l'avant jusqu'à ce que le

toit ouvrant coulissant et relevable soit entièrement fermé.

- **Le toit ouvrant coulissant et relevable se ferme maintenant sans intervention du dispositif anti-pincement !**

### Avertissement

La fermeture du toit ouvrant coulissant et relevable sans intervention du dispositif anti-pincement peut provoquer des blessures graves.

- Aucune personne ne doit se trouver dans la zone de fonctionnement du toit ouvrant coulissant et relevable, en particulier lorsqu'il est fermé sans intervention du dispositif anti-pincement.
- Le dispositif anti-pincement n'empêche pas la compression des doigts ni d'autres parties du corps contre le cadre de pavillon. Par conséquent, il n'empêche pas les blessures aux doigts ou à d'autres parties du corps.



Le dispositif anti-pincement est aussi actif lors de la fermeture confort du toit ouvrant coulissant et relevable avec la clé à radiocommande ⇒ page 62. 

# Télécommande de porte de garage

## Introduction

Dans ce chapitre, vous trouverez des informations relatives aux sujets suivants :

Programmation d'une télécommande de porte de garage .....	67
Utilisation d'une télécommande de porte de garage .....	68

### Code fixe ou code changeant

La télécommande de porte de garage fonctionne avec un code fixe ou un code changeant. Dans le cas des produits à code changeant, le système doit être synchronisé une fois la programmation terminée => page 67.

### Compatibilité

Avant l'achat d'une télécommande radio de porte de garage ou d'une commande électrique, Volkswagen vous recommande de vous informer auprès d'un Partenaire Volkswagen sur les produits compatibles dans le véhicule avec la télécommande de porte de garage.

Dans certains pays, l'utilisation de commandes de sécurité pour portes de garage et de commandes électriques est obligatoire.

### Avertissement

Toute utilisation distraite ou sans contrôle de la télécommande de porte de garage peut provoquer des blessures graves ou mortelles.

- Utilisez une télécommande de porte de garage uniquement si la zone de fonctionnement est visible et qu'aucune personne ne se trouve dans la zone de fonctionnement.
- Lors de la programmation, la porte de garage ou la commande électrique peut se mettre en mouvement et provoquer des blessures ou des dommages.
- Dans certains pays, les télécommandes de porte de garage et commandes électriques sans détecteurs d'obstacles ne sont pas conformes aux dispositions légales. L'utilisation de télécommandes de porte de garage et de commandes électriques sans détecteurs d'obstacles augmente également le risque de blessures graves ou mortelles.
- Lors de l'utilisation de la télécommande radio de porte de garage ou de la commande électrique, suivez les instructions de montage et tenez compte des avertissements du fabricant qui y figurent. ◀



Fig. 31 Radiocommande et touches de la télécommande de porte de garage dans le pare-soleil.

 Lisez d'abord les informations d'introduction et les consignes de sécurité  à la page 66 et tenez-en compte.

Les fonctions de trois radiocommandes maxi de certains produits (par ex. les commandes électriques d'un portail ou d'une porte de garage, d'une alarme domestique ou d'installations d'éclairage) peuvent être transférées dans le pare-soleil.

### Préparations à la programmation

- Avant de programmer la télécommande de porte de garage, familiarisez-vous avec la notice du fabricant du produit.
- Garez le véhicule, en toute sécurité, à la portée du système concerné.
- Pendant toute la durée de la programmation, mettez le contact d'allumage mais ne démarrez pas le moteur.

### Avant la première programmation :

- Appuyez sur les touches ① et ③ et maintenez-les enfoncées jusqu'à ce que le témoin situé au-dessus de la touche ② commence à clignoter.
- Relâchez immédiatement les deux touches. Ceci a pour effet d'effacer le réglage effectué en usine. Vous n'avez plus à répéter cette opération pour programmer les autres touches.
- Si, cependant, vous maintenez ces touches enfoncées plus longtemps, le réglage effectué en usine sera rétabli.

### Programmation

- Préparations à la programmation => page 67



Fig. 32 Pour la programmation : appuyez simultanément sur une touche de la télécommande de porte de garage et de la radiocommande.

- Maintenez la radiocommande du produit (par ex. la commande électrique d'une porte) à environ 0 à 30 cm des touches situées dans le pare-soleil => fig. 31. Si la distance est trop importante, la procédure doit éventuellement être répétée.
- Appuyez sur une touche de la radiocommande d'origine du produit et maintenez-la enfoncée en même temps que la touche ①, ② ou ③ jusqu'à ce que le témoin situé au-dessus de la touche ② se mette à clignoter lentement, puis rapidement => fig. 32.
- Relâchez les touches. La fonction du produit a maintenant été transférée sur la touche correspondante.

Pour transférer d'autres fonctions sur les autres touches de la télécommande de porte de garage, répétez la procédure décrite ci-dessus avec la touche que vous souhaitez programmer.

### Synchronisation d'une télécommande à code changeant

- Préparations à la programmation => page 67
- Effectuez la programmation => page 67.
- Dans la notice d'utilisation du fabricant de portes de garage ou de portails, recherchez la « touche de réglage » du moteur d'entraînement permettant de synchroniser une nouvelle radiocommande.
- Appuyez sur la touche ①, ② ou ③ au plus tard 30 secondes après avoir appuyé sur la « touche de réglage » du moteur d'entraînement. Appuyez sur la même touche une deuxième fois pour terminer ▶

la procédure. Sur certains systèmes, vous devez appuyer une troisième fois sur la touche.

### Suppression de la programmation de toutes les touches

Volkswagen vous recommande de supprimer la programmation de toutes touches du pare-soleil lorsque vous prêtez ou vendez le véhicule.

- Préparations à la programmation ⇒ page 67
- Appuyez sur les touches ① et ② et maintenez-les enfoncées jusqu'à ce que le témoin situé au-dessus de la touche ② commence à clignoter.
- Relâchez immédiatement les deux touches. Toutes les programmations sont effacées. ◀

## Utilisation d'une télécommande de porte de garage



Lisez d'abord les informations d'introduction et les consignes de sécurité ⚠ à la page 66 et tenez-en compte.

Le véhicule doit se trouver à la portée de la commande d'une porte de garage ou d'un portail.

- Lorsque le contact d'allumage est mis ou que le moteur tourne, appuyez sur la touche correspondante sur le pare-soleil ⇒ ⚠.

Dysfonctionnement	cause éventuelle	Remède possible
La porte de garage ou la commande électrique ne fonctionne pas.	Piles usagées dans la radio-commande.	Remplacez les piles.
	Distance ou angle d'émission trop important.	Testez différents angles ou distances par rapport au récepteur.
	Porte de garage ou commande électrique non compatible.	Ne correspond plus aux dispositions légales ou doit être remplacée.
	Programmation erronée.	Programmez de nouveau la télécommande de porte de garage.

### Avertissement

Toute utilisation distraite ou sans contrôle de la télécommande de porte de garage peut provoquer des blessures graves ou mortelles.

- Utilisez une télécommande de porte de garage uniquement si la zone de fonctionnement est visible et qu'aucune personne ne se trouve dans la zone de fonctionnement.

### Avis

Toute pile inadéquate peut endommager la radio-commande. Remplacez les piles usagées uniquement par des piles neuves de même voltage et de même taille.



Éliminez les piles usées de la radiocommande dans le respect de l'environnement. ◀

## Réglage de la position assise

### Introduction

Dans ce chapitre, vous trouverez des informations relatives aux sujets suivants :

Risque lié à une mauvaise position assise .....	70
Position assise correcte .....	71
Éléments de commande mécaniques sur le siège avant .....	72
Éléments de commande électriques sur le siège avant .....	73
Réglage et dépose de l'appuie-tête .....	74
Réglage de la position du volant de direction .....	75
Accoudoir central .....	76

### Nombre de places assises

Le véhicule comporte cinq places assises : deux à l'avant et trois à l'arrière.

### Informations complémentaires :

- Fonctions des sièges ⇒ page 77
- Ceintures de sécurité ⇒ page 80
- Système de sacs gonflables (airbags) ⇒ page 90
- Sièges pour enfants (accessoires) ⇒ page 100

#### Avertissement

En cas d'accident et de déclenchement des sacs gonflables, une mauvaise position assise dans le véhicule peut augmenter le risque de blessures graves ou mortelles lors de manœuvres et de freinages brusques.

- Avant de démarrer, adopter toujours une position assise correcte et conservez-la pendant tout le trajet. Cette recommandation s'adresse aussi aux passagers.
- Ne prenez jamais plus de passagers à bord qu'il n'existe de places assises dotées d'une ceinture de sécurité dans le véhicule.
- Laissez toujours vos pieds au plancher pendant tout le trajet.

#### Avertissement

Réglez correctement votre siège et votre ceinture de sécurité avant chaque trajet.

#### Avertissement (suite)

- Réglez toujours correctement les sièges avant et les appuie-tête.
- Reculez le plus possible le siège du passager avant vers l'arrière.
- Réglez le siège du conducteur de manière à laisser une distance d'au moins 25 cm entre votre cage thoracique et le centre du volant. Réglez le siège du conducteur en longueur de telle sorte que vous puissiez enfoncer à fond les pédales en ayant les jambes légèrement pliées et que la distance par rapport au tableau de bord au niveau des genoux soit de 10 cm minimum. Si votre morphologie ne vous permet pas de respecter cette distance minimale, mettez-vous impérativement en rapport avec un atelier spécialisé pour prévoir des dispositifs spéciaux, le cas échéant.
- Ne conduisez jamais avec le dossier incliné fortement vers l'arrière.
- Ne conduisez jamais avec le dossier incliné vers l'avant. Le déclenchement du sac gonflable frontal peut projeter le dossier de siège vers l'arrière et blesser le passager assis à l'arrière.
- Vous devez toujours être en position assise verticale et votre dos doit s'appliquer contre le dossier des sièges avant réglés correctement.
- Adoptez la plus grande distance possible par rapport au volant et au tableau de bord et conservez-la.

#### Avertissement

Un réglage non conforme des sièges avant peut entraîner des accidents et des blessures graves.

- Réglez les sièges avant uniquement lorsque le véhicule est à l'arrêt, les sièges risquent sinon de se dérégler subitement pendant la marche. De plus, vous adoptez une position assise incorrecte lors du réglage des sièges.
- Réglez les sièges avant en hauteur et en longueur uniquement si aucune personne ne se trouve dans la zone de réglage des sièges.

#### **Avertissement (suite)**

- La zone de réglage des sièges avant ne doit pas être limitée par des objets. ◀

## Risque lié à une mauvaise position assise



Lisez d'abord les informations d'introduction et les consignes de sécurité  à la page 69 et tenez-en compte.

Si vous ne portez pas votre ceinture de sécurité ou si vous ne l'avez pas ajustée correctement, les risques de blessures graves ou mortelles augmentent. Les ceintures de sécurité ne peuvent vous protéger de façon optimale que lorsqu'elles sont correctement ajustées. Une mauvaise position assise réduit considérablement la protection offerte par les ceintures de sécurité. Elle risque de provoquer des blessures graves, voire mortelles. Les risques de blessures graves ou mortelles s'accroissent notamment lorsqu'un sac gonflable qui se déclenche vient percuter l'occupant ayant adopté une position assise incorrecte. Le conducteur est responsable de tous les occupants du véhicule, notamment des enfants transportés dans le véhicule.

La liste suivante énumère des exemples de positions assises risquant d'être dangereuses pour tous les occupants.

#### Lorsque le véhicule est en marche :

- Ne vous tenez jamais debout dans le véhicule.
- Ne vous tenez jamais debout sur les sièges.
- Ne vous agenouillez jamais sur les sièges.
- N'inclinez jamais votre dossier fortement vers l'arrière.
- Ne vous appuyez jamais contre le tableau de bord.

- Ne vous allongez jamais sur la banquette arrière.
- Ne vous asseyez jamais uniquement sur la partie avant d'un siège.
- Ne vous asseyez jamais en étant tourné vers le côté.
- Ne vous penchez jamais au dehors.
- Ne faites jamais dépasser les pieds au dehors.
- Ne posez jamais les pieds sur le tableau de bord.
- Ne posez jamais les pieds sur l'assise.
- Ne roulez jamais avec un passager installé au plancher.
- Ne roulez jamais comme passager sans avoir bouclé votre ceinture.
- Ne vous installez jamais dans le coffre à bagages.

#### **Avertissement**

Toute position assise incorrecte augmente le risque de blessures graves ou mortelles dans le véhicule en cas d'accident et de manœuvres de conduite ou de freinage brusques.

- En adoptant une mauvaise position assise, les occupants s'exposent à des risques de blessures mortelles, en particulier lorsque les sacs gonflables se déploient et heurtent un occupant mal assis. ◀

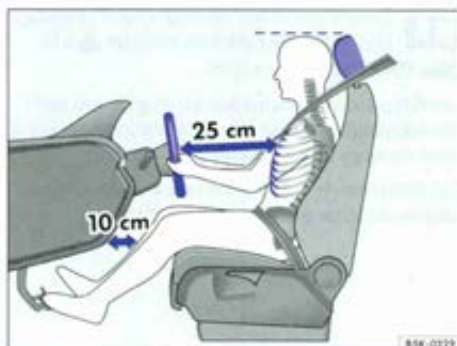



Fig. 33 La distance correcte du conducteur par rapport au volant doit être de 25 cm au minimum.

 Lisez d'abord les informations d'introduction et les consignes de sécurité  à la page 69 et tenez-en compte.

Vous trouverez ci-après les positions assises correctes pour le conducteur et les passagers. Pour des raisons de sécurité, n'adoptez pas d'autres positions assises que celles décrites !

### Ce qui suit est valable pour tous les passagers :

- Réglez l'appuie-tête de manière à ce que son bord supérieur soit, si possible, sur la même ligne que la partie supérieure de la tête, mais pas plus bas que les yeux. Positionnez toujours l'occiput le plus près possible de l'appuie-tête  $\Rightarrow$  fig. 33 et  $\Rightarrow$  fig. 34.
- Pour les personnes de petite taille, abaissez l'appuie-tête au maximum, même si la tête se trouve alors sous le bord supérieur de l'appuie-tête.
- Pour les personnes de grande taille, relevez l'appuie-tête jusqu'en butée.
- Réglez le dossier du siège en position verticale de manière à ce que le dos s'applique entièrement sur le dossier.
- Laissez vos pieds au plancher pendant tout le trajet.
- Ajustez correctement les ceintures de sécurité  $\Rightarrow$  page 80.



Fig. 34 Ajustement correct de la ceinture et réglage correct de l'appuie-tête.

### Valable en plus pour le conducteur :

- Réglez le volant de sorte que la distance entre celui-ci et votre sternum soit de 25 cm au minimum  $\Rightarrow$  fig. 33.
- Une fois réglé, le volant doit toujours être orienté vers la cage thoracique et non pas vers le visage.
- Réglez le siège du conducteur en longueur de telle sorte que vous puissiez enfoncer les pédales en ayant les jambes légèrement pliées et que la distance par rapport au tableau de bord au niveau des genoux soit de 10 cm minimum  $\Rightarrow$  fig. 33.
- Réglez le siège du conducteur en hauteur de telle sorte que le point supérieur du volant puisse être atteint.

### Valable en plus pour le passager avant :

- Reculez le plus possible le siège du passager avant vers l'arrière pour que l'airbag puisse offrir une protection optimale en cas de déclenchement.

### Avertissement

Les personnes qui ne peuvent pas adopter une position assise correcte en raison de leur morphologie devraient s'informer auprès d'un atelier spécialisé sur les dispositifs spéciaux possibles. La protection optimale de la ceinture de sécurité et de l'airbag est assurée uniquement lorsque les occupants ont adopté une position assise correcte. Volkswagen vous recommande pour cela le Partenaire Volkswagen. 

## Éléments de commande mécanique sur le siège avant



Fig. 35 Éléments de commande sur le siège avant gauche



Lisez d'abord les informations d'introduction et les consignes de sécurité ⚠ à la page 69 et tenez-en compte.

Les éléments de commande du siège avant droit sont disposés de façon symétriquement opposée à ceux du siège avant gauche.

Les éléments de commande mécaniques et électriques du siège peuvent être combinés.

fig. 35	Fonction	Mesure à prendre
①	Avance ou recul du siège avant.	Tirez le levier et déplacez le siège avant. Le siège avant doit s'encliqueter après avoir relâché le levier !
②	Escamotage ou relèvement du dossier de siège (uniquement sur les véhicules à deux portes)	Escamotage : Tirez le levier et escamotez le dossier, faites coulisser en même temps le siège vers l'avant. Relèvement : faites coulisser le siège au maximum vers l'arrière, tirez le levier et relevez le dossier.
③	Réglage de l'appui lombaire.	Rabattez le levier.
④	Réglage du dossier de siège.	Tournez la molette.
⑤	Réglage en hauteur du siège.	Le cas échéant, déplacez plusieurs fois le levier vers le haut ou vers le bas.

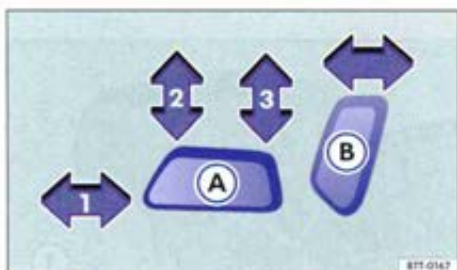

Fig. 36 Réglage longitudinal du siège avant gauche, réglage de la hauteur et de l'inclinaison de l'assise ainsi que du dossier du siège avant.

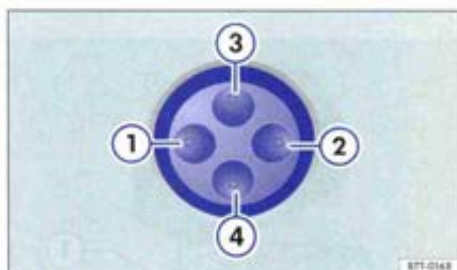

Fig. 37 Réglage de l'appui lombaire.

Lisez d'abord les informations d'introduction et les consignes de sécurité à la page 69 et tenez-en compte.

Les éléments de commande du siège avant droit sont disposés de façon symétriquement opposée à ceux du siège avant gauche.

Les éléments de commande mécaniques et électriques du siège peuvent être combinés.

fig. 36 Appuyez sur la commande dans le sens de la flèche :

A	①	Avance ou recul du siège.
	② et ③	Abaissement ou relèvement du siège.
	② ou ③	Réglage de l'inclinaison de l'assise.
B	Vers l'avant ou vers l'arrière.	Réglage de l'inclinaison du dossier.

fig. 37 Appuyez sur la zone de la commande :

① ou ②	Réglage du bombement de l'appui lombaire.
③ ou ④	Réglage en hauteur de l'appui lombaire.

### Avis

Pour ne pas endommager les composants électriques des sièges avant, ne vous agenouillez pas sur les sièges avant ou ne concentrez pas une charge en un point précis de l'assise et du dossier.

Si le niveau de charge de la batterie du véhicule est trop faible, il se peut que le siège ne puisse être réglé électriquement.

Lors du démarrage du moteur, le réglage du siège éventuellement en cours est interrompu. ◀

## Réglage et dépose de l'appuie-tête

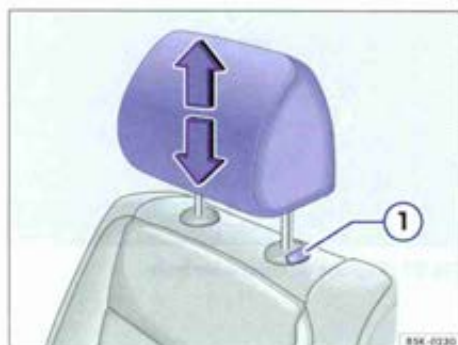





Fig. 38 Réglage des appuie-tête avant.

 Lisez d'abord les informations d'introduction et les consignes de sécurité  à la page 69 et tenez-en compte.

Toutes les places assises sont équipées d'un appuie-tête. L'appuie-tête arrière central n'est conçu que pour la place du milieu de la banquette arrière. Par conséquent, ne le posez pas à d'autres endroits.

### Réglage en hauteur

- Déplacez l'appuie-tête dans le sens de la flèche vers le haut ou, en maintenant la touche ①  $\Rightarrow$  fig. 38 ou  $\Rightarrow$  fig. 39 enfoncée, vers le bas  $\Rightarrow$  .
- L'appuie-tête doit s'enclencher fermement dans une position.

### Dépose de l'appuie-tête

- Déplacez l'appuie-tête entièrement vers le haut  $\Rightarrow$  .
- Retirez entièrement l'appuie-tête en appuyant sur la touche ①  $\Rightarrow$  fig. 38 ou  $\Rightarrow$  fig. 39.

### Repose de l'appuie-tête

- Insérez l'appuie-tête dans les guides du dossier correspondant.



Fig. 39 Réglage des appuie-tête arrière.

- Déplacez vers le bas l'appuie-tête en appuyant sur la touche ①  $\Rightarrow$  fig. 38 ou  $\Rightarrow$  fig. 39.
- Réglez les appuie-tête en fonction de la position assise correcte.

### Avertissement

La conduite avec des appuie-tête déposés ou mal réglés augmente le risque de blessures graves ou mortelles en cas d'accidents ou de manœuvres de conduite et de freinage brusques.

- Durant la marche du véhicule, l'appuie-tête de chaque siège occupé par un passager doit toujours être posé et réglé correctement.
- Chaque occupant doit avoir réglé son appuie-tête correctement en fonction de sa taille. Le bord supérieur de l'appuie-tête doit alors arriver si possible au niveau de la partie supérieure de la tête sans se trouver toutefois en dessous des yeux. Positionnez l'occiput le plus près possible de l'appuie-tête.
- Ne réglez, déposez ou reposez jamais l'appuie-tête pendant la marche du véhicule. 

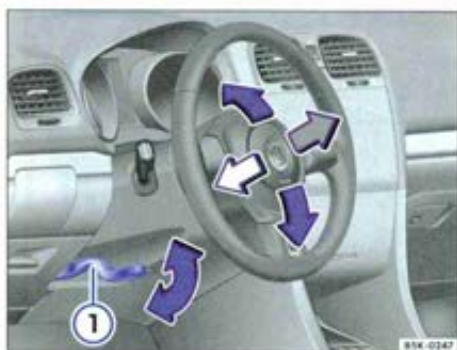

Fig. 40 Réglage mécanique de la position du volant de direction.

📖 Lisez d'abord les informations d'introduction et les consignes de sécurité ⚠ à la page 69 et tenez-en compte.

Réglez le volant de direction avant de démarrer et uniquement lorsque le véhicule est à l'arrêt.

- Faites pivoter le levier ⇒ fig. 40 ① vers le bas.
- Réglez le volant de manière à pouvoir le tenir en plaçant vos deux mains à la périphérie (positions 9 h 00 et 3 h 00) les bras étant légèrement pliés.

- Appuyez fermement sur le levier vers le haut jusqu'à ce qu'il affleure la colonne de direction ⇒ ⚠.

### ⚠ Avertissement

Une utilisation non conforme du réglage de la position du volant de direction peut entraîner des blessures graves ou mortelles.

- Réglez le volant de direction uniquement lorsque le véhicule est à l'arrêt.
- Bloquez le levier ① en le faisant pivoter vers le haut après le réglage afin que le volant de direction ne change pas de position de manière inopinée pendant la marche du véhicule.
- Une fois réglé, le volant de direction doit toujours être orienté vers la cage thoracique et non pas vers le visage pour ne pas réduire l'effet protecteur du sac gonflable frontal du conducteur en cas d'accident.
- Lorsque vous conduisez, tenez toujours le volant en plaçant vos deux mains à la périphérie (positions 9 h 00 et 3 h 00) afin de réduire tout risque de blessures en cas de déclenchement du sac gonflable frontal du conducteur.
- Ne tenez jamais le volant en position 12 h 00 ou autrement (par ex. par le milieu). Cela risque d'entraîner des blessures graves aux bras, aux mains et à la tête en cas de déclenchement du sac gonflable du conducteur. ◀

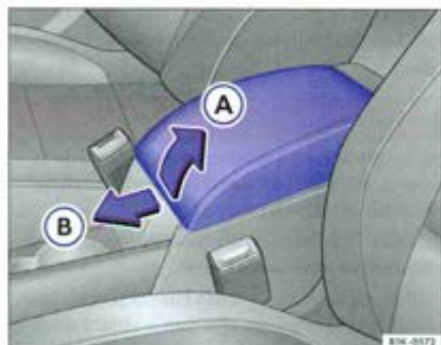





Fig. 41 Accoudoir central avant.

 Lisez d'abord les informations d'introduction et les consignes de sécurité  à la page 69 et tenez-en compte.

### Accoudoir central avant

Pour le soulever, tirez l'accoudoir central cran par cran dans le sens de la flèche  => fig. 41 .

Pour l'abaisser, tirez l'accoudoir central entièrement vers le haut. Puis rabaissez l'accoudoir vers le bas.

Tirez au maximum vers l'avant l'accoudoir central pour le régler dans le sens de la longueur  jusqu'à ce qu'il s'encliquette ou faites coulisser l'accoudoir central au maximum vers l'arrière jusqu'à ce qu'il s'encliquette.



Fig. 42 Accoudoir central arrière

### Accoudoir central arrière

Un accoudoir central escamotable est intégré au dossier de la place centrale de la banquette arrière => fig. 42.

#### Avertissement

L'accoudoir central peut entraver la liberté de mouvement des bras du conducteur et provoquer des accidents et des blessures graves.

- Laissez toujours les rangements de l'accoudoir fermés pendant la conduite.

#### Avertissement

L'accoudoir central ne doit jamais être utilisé comme place assise – notamment pour les enfants.

- Ne transportez jamais de personne ou d'enfant sur l'accoudoir central. 

# Fonctions des sièges

## Introduction

Dans ce chapitre, vous trouverez des informations relatives aux sujets suivants :

Chauffage de siège .....	78
Escamotage et relèvement du dossier de la banquette arrière .....	79

### Informations complémentaires

- Réglage de la position assise ⇒ page 69
- Ceintures de sécurité ⇒ page 80
- Système de sacs gonflables (airbags) ⇒ page 90
- Sièges pour enfants (accessoires) ⇒ page 100
- Rétroviseurs extérieurs ⇒ page 126

### Avertissement

Une utilisation non conforme des fonctions des sièges peut entraîner des accidents et des blessures graves.

- Avant de démarrer, adopter toujours une position assise correcte et conservez-la pendant tout le trajet. Cette recommandation s'adresse aussi aux passagers.
- Éloignez toujours les mains, les doigts et les pieds ou d'autres parties du corps des zones de fonctionnement et de réglage des sièges. ◀

## Chauffage de siège

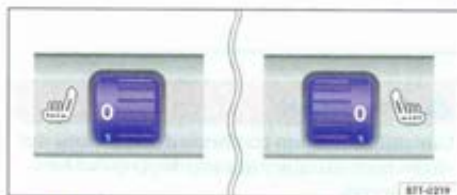



Fig. 43 Dans la console centrale : molette du chauffage des sièges avant (variante 1).

 Lisez d'abord les informations d'introduction et les consignes de sécurité  à la page 77 et tenez-en compte.

Lorsque le contact est mis, l'assise peut être chauffée électriquement. Sur certaines versions de sièges, le dossier des sièges est également chauffé.

Si aucune personne n'est assise sur un siège, désactivez le chauffage de siège.

Fonction	Mesure à prendre
Marche :	Tournez la molette $\Rightarrow$ fig. 43 à la température souhaitée. <b>OU</b> Appuyez sur la touche $\Rightarrow$ fig. 44 autant de fois que nécessaire, jusqu'à ce que la température souhaitée soit réglée.
Arrêt :	Tournez la molette $\Rightarrow$ fig. 43 sur <b>0</b> . <b>OU</b> appuyez sur la touche $\Rightarrow$ fig. 44 autant de fois que nécessaire jusqu'à ce qu'il n'y ait plus de témoin allumé.

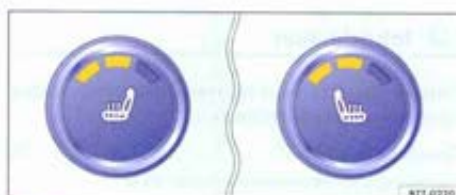

Fig. 44 Dans la console centrale : molette du chauffage des sièges avant (variante 2).

### **Avertissement**

En cas de perception diminuée de la température ou de la douleur en raison de la prise de médicaments, à une paralysie ou à une maladie chronique (par ex. le diabète), l'utilisation du chauffage de siège risque d'entraîner des brûlures au dos, aux fesses et aux jambes qui sont très longues à guérir ou qui ne peuvent plus guérir complètement.

- Les personnes sujettes à une perception réduite de la température ou de la douleur ne doivent pas utiliser le chauffage de siège.

### **Avis**

- Pour ne pas endommager les résistances du chauffage de siège, ne vous agenouillez pas sur les sièges ou ne concentrez pas de charge en un point précis de l'assise ou du dossier.
- Les liquides, objets pointus et matériaux d'isolation déposés sur le siège peuvent endommager le chauffage de siège.
- En cas de dégagement d'odeurs, désactivez immédiatement le chauffage de siège et faites-le vérifier par un atelier spécialisé.

 Ne laissez le chauffage de siège activé que le temps nécessaire. Sinon, vous consommez inutilement du carburant.  $\blacktriangleleft$

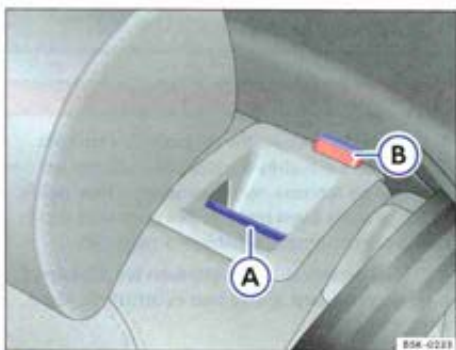



Fig. 45 Banquette arrière : commande de déverrouillage (A) ; repère rouge (B).

 Lisez d'abord les informations d'introduction et les consignes de sécurité  à la page 77 et tenez-en compte.

La banquette arrière est fractionnable. Chaque partie peut être escamotée individuellement pour agrandir le coffre à bagages.

### Escamotage du dossier

- Déplacez l'appui-tête entièrement vers le bas  $\Rightarrow$  page 69.
- Tirez la touche de déverrouillage  $\Rightarrow$  fig. 45 (A) vers l'avant et escamotez simultanément le dossier.
- Le dossier est déverrouillé lorsqu'un repère rouge est visible sur la touche (B).
- Lorsque le dossier de la banquette arrière est escamoté, aucune personne ou aucun enfant ne doit être transporté sur les places assises de la banquette arrière escamotée.

### Relèvement du dossier de siège

- Rabattez le dossier de la banquette arrière vers l'arrière et appuyez-le fermement dans le verrouillage jusqu'à ce qu'il s'enclenche de manière sûre  $\Rightarrow$  .
- Le repère rouge sur la touche de déverrouillage ne doit plus être visible (B).

- Le dossier de banquette doit être encliqueté de manière sûre afin de garantir l'effet protecteur des ceintures de sécurité aux places arrière.

### Avertissement

Tout escamotage ou relèvement incontrôlé ou accidentel du dossier peut occasionner de graves blessures !

- Escamotez ou relevez le dossier de la banquette arrière uniquement lorsque le véhicule est à l'arrêt.
- Lors du relèvement du dossier de la banquette arrière, ne coincez pas ou n'endommagez pas la ceinture de sécurité.
- Lors de l'escamotage et du relèvement du dossier de la banquette arrière, éloignez toujours les mains, les doigts et les pieds ou d'autres parties du corps de la zone de pivotement.
- Chaque dossier de banquette doit toujours être encliqueté en position verticale de manière sûre afin de garantir l'effet protecteur des ceintures de sécurité aux places arrière. Si une place assise est occupée et que le dossier du siège correspondant n'est pas enclenché de manière sûre, le passager se déplace vers l'avant avec le dossier de siège en cas de brusques manœuvres de freinage et de conduite ainsi qu'en cas d'accident.
- Le repère rouge sur la touche (B) indique que le dossier n'est pas encliqueté ; lorsque le dossier est encliqueté, le repère rouge ne doit pas être visible.
- Si le dossier de la banquette arrière est escamoté ou non enclenché de manière sûre, aucun adulte ni enfant ne doit voyager à ces places.

### Avis

Avant d'escamoter le dossier de la banquette arrière, réglez les sièges avant de sorte que l'appui-tête ou le rembourrage du dossier de la banquette arrière ne percute pas les sièges avant. 

Dans ce chapitre, vous trouverez des informations relatives aux sujets suivants :

Témoin d'alerte .....	81
Collisions frontales et lois de la physique .....	82
Qu'arrive-t-il aux occupants qui ne portent pas leur ceinture ? .....	83
Protection offerte par les ceintures de sécurité ...	84
Utilisation des ceintures de sécurité .....	85
Bouclage ou débouclage des ceintures de sécurité .....	86
Ajustement de la sangle .....	87
Réglage en hauteur de la ceinture .....	88
Enrouleur automatique, rétracteur de ceinture, limiteur d'effort de ceintures .....	89
Maintenance et élimination des rétracteurs de ceintures .....	89

Contrôlez régulièrement l'état de toutes les ceintures de sécurité. En cas d'endommagement des fibres textiles de la ceinture, des ancrages de ceinture, des enrouleurs automatiques ou des boîtiers de verrouillage d'une ceinture de sécurité, faites remplacer immédiatement la ceinture de sécurité en question par un atelier spécialisé ⇒ ⚠ Volkswagen vous recommande pour cela le Partenaire Volkswagen.

### Informations complémentaires :

- Réglage de la position assise ⇒ page 69
- Système de sacs gonflables (airbags) ⇒ page 90
- Sièges pour enfants (accessoires) ⇒ page 100
- Accessoires, remplacement de pièces, réparations et modifications ⇒ page 294

### ⚠ Avertissement

Des ceintures de sécurité non bouclées ou mal ajustées risquent de provoquer des blessures graves, voire mortelles. Les ceintures de sécurité vous protègent de façon optimale uniquement si elles sont utilisées correctement.

- Avant chaque départ, chaque occupant du véhicule doit toujours ajuster correctement la ceinture de sécurité affectée à sa place assise et la laisser correctement ajustée pendant tout le trajet. Cette recommandation s'applique à tous les passagers, même pour la circulation en ville.

### ⚠ Avertissement (suite)

- Durant la marche du véhicule, les enfants doivent être attachés dans le véhicule par un système de retenue correspondant à leur poids et à leur taille ainsi que par des ceintures de sécurité correctement ajustées ⇒ page 100.
- Ne démarrez que lorsque tous les passagers ont correctement ajusté leur ceinture de sécurité.
- Insérez toujours le pêne dans le boîtier de verrouillage du siège correspondant et assurez-vous qu'il est bien encliqueté. L'utilisation d'un boîtier de verrouillage qui n'appartient pas au siège réduit l'effet protecteur et peut entraîner des blessures graves.
- Veillez à ce que jamais aucun corps étranger ni aucun liquide ne pénètre dans l'orifice d'introduction des boîtiers de verrouillage. Cela risque d'entraver les fonctions des boîtiers de verrouillage et des ceintures de sécurité.
- Bouclez et débouclez la ceinture de sécurité uniquement lorsque le véhicule est à l'arrêt.
- Une ceinture de sécurité est prévue pour attacher une seule personne.
- Ne conduisez pas avec des vêtements amples ou non cintrés (par ex. manteau porté par-dessus un veston) afin de ne pas gêner le bon positionnement et le fonctionnement des ceintures de sécurité.

### ⚠ Avertissement

Des ceintures de sécurité endommagées constituent un danger et peuvent entraîner des blessures graves ou mortelles.

- Si les fibres textiles ou d'autres parties de la ceinture de sécurité sont endommagées, faites immédiatement déposer et remplacer la ceinture de sécurité par un atelier spécialisé.
- N'essayez jamais de réparer, de modifier ou de déposer vous-même les ceintures de sécurité. Faites réparer la ceinture de sécurité, l'enrouleur automatique ou le boîtier de verrouillage uniquement par un atelier spécialisé. ▶

**⚠ Avertissement (suite)**

- En cas d'endommagement, faites immédiatement remplacer les ceintures de sécurité par des modèles analogues présentant les mêmes caractéristiques. Les ceintures de sécurité qui ont été sollicitées au cours d'un accident et sont de ce fait distendues doivent être remplacées dans un atelier spécialisé. Le remplacement peut être nécessaire même si aucun endommagement n'est visible. Les ancrages des ceintures de sécurité doivent également être vérifiés. ◀

## Témoin d'alerte



Fig. 46 Témoin d'alerte dans le combiné d'instruments.



Fig. 47 Indicateur de statut des ceintures pour les places arrière dans le combiné d'instruments.



Lisez d'abord les informations d'introduction et les consignes de sécurité ⚠ à la page 80 et tenez-en compte.

s'allume ou clignote	cause éventuelle	Pour y remédier
	Ceinture de sécurité du conducteur et du passager avant non bouclées, si le siège du passager avant est occupé.	Bouclez les ceintures de sécurité.
	Des objets sont posés sur le siège du passager avant.	Retirez les objets posés sur le siège du passager avant et rangez-les bien à l'abri.

Lors de la mise du contact d'allumage, certains témoins d'alerte et de contrôle s'allument brièvement sur le combiné d'instruments lors du contrôle des fonctions. Ils s'éteignent peu de temps après.

Si les ceintures de sécurité ne sont pas attachées au moment où le véhicule commence à rouler et se déplace à une vitesse supérieure à 25 km/h ou si elles sont débouclées pendant la marche, un signal sonore retentit durant 90 secondes au

maximum. Parallèlement, le témoin de rappel des ceintures clignote ⚠.

Le contact d'allumage étant mis, le témoin de rappel des ceintures ⚠ ne s'éteint que lorsque le conducteur et le passager avant ont attaché leur ceinture.

### Indicateur de statut des ceintures pour les places arrière

Lors de la mise du contact d'allumage, le conducteur est averti par l'indicateur de statut des cein- ▶

tures sur l'afficheur du combiné d'instruments si les passagers éventuellement installés aux places arrière ont bouclé leur ceinture de sécurité. Le symbole  indique que le passager assis à cette place a bouclé « sa » ceinture de sécurité ⇒ fig. 47.

Lorsqu'une ceinture de sécurité est bouclée ou débouclée aux places arrière, l'affichage du statut des ceintures apparaît durant environ 30 secondes. L'affichage peut être effacé en appuyant sur la touche **(0.0 / SET)**.

Si, pendant la marche du véhicule, une ceinture de sécurité est débouclée aux places arrière, l'indicateur de statut des ceintures clignote pendant 30 secondes maxi. À une vitesse supérieure à env. 25 km/h, un signal acoustique retentit également.

Il est possible de faire activer et désactiver l'indicateur de statut des ceintures pour les places arrière par votre Partenaire Volkswagen.

### **Avertissement**

La non-observation des témoins d'alerte qui s'allument et des messages texte risque d'entraîner l'immobilisation du véhicule, des accidents ou de graves blessures corporelles.

- N'ignorez jamais des témoins d'alerte qui s'allument ou des messages texte.
- Garez immédiatement le véhicule à une distance de sécurité suffisante de la circulation de sorte qu'aucune pièce du système d'échappement n'entre en contact avec des matériaux inflammables pouvant se trouver sous le véhicule, comme par exemple de l'herbe sèche.
- Effectuez les actions nécessaires.



### **Avis**

Afin d'éviter tout endommagement du véhicule, tenez toujours compte des témoins qui s'allument ainsi que des descriptions et remarques correspondantes. ◀

## Collisions frontales et lois de la physique



Fig. 48 Véhicule avec des occupants non sanglés se dirigeant droit sur un mur.

 Lisez d'abord les informations d'introduction et les consignes de sécurité  à la page 80 et tenez-en compte.

Lors d'une collision frontale, de grandes masses d'énergie cinétique doivent être dissipées.

Le principe physique d'une collision frontale est simple à expliquer. Dès que le véhicule se déplace ⇒ fig. 48, une énergie est générée tant sur le véhicule que sur ses passagers : c'est l'« énergie cinétique ».

La quantité d'« énergie cinétique » dégagée dépend essentiellement de la vitesse du véhicule, de son poids et de celui de ses occupants. Plus la vi-



Fig. 49 Véhicule avec des occupants non sanglés heurtant le mur.

tesse et le poids du véhicule sont élevés, plus l'énergie devant être dissipée lors d'un accident est grande.

La vitesse du véhicule est néanmoins le facteur prépondérant. Si la vitesse double, passant par ex. de 25 à 50 km/h, l'énergie cinétique dégagée se trouve multipliée par quatre.

Comme les occupants du véhicule représentés dans notre exemple ne portent pas de ceinture de sécurité, toute leur énergie cinétique est dissipée uniquement par l'impact contre le mur en cas de collision ⇒ fig. 49. ▶

À une vitesse de 30 à 50 km/h, les forces exercées sur votre corps en cas d'accident peuvent facilement dépasser une tonne (1 000 kg). Les forces agissant sur le corps augmentent même davantage à des vitesses plus élevées.

Les occupants qui n'ont pas attaché leur ceinture de sécurité ne sont donc pas « solidaires » de leur

véhicule. Lors d'une collision frontale, ces personnes continuent donc de se déplacer à la vitesse à laquelle roulait le véhicule avant la collision. Cet exemple ne s'applique pas seulement aux collisions frontales ; il vaut aussi pour tous les types d'accidents et de collisions. ◀

## Qu'arrive-t-il aux occupants qui ne portent pas leur ceinture ?



Fig. 50 Le conducteur non sanglé est projeté en avant.



Fig. 51 Le passager arrière non sanglé est projeté en avant et vient heurter le conducteur sanglé.

 Lisez d'abord les informations d'introduction et les consignes de sécurité ⚠ à la page 80 et tenez-en compte.

De nombreuses personnes croient qu'il est possible de se retenir avec les mains en cas de léger accident. C'est une idée fautive !

Même lors de collisions à vitesse réduite, les forces qui s'exercent sur le corps ne peuvent plus être retenues avec les mains. En cas de collision frontale, les occupants qui n'ont pas bouclé leur ceinture sont projetés en avant et percutent de façon incontrôlée des éléments de l'habitacle tels que le volant, le tableau de bord et le pare-brise ⇒ fig. 50.

Le système de sacs gonflables ne saurait en aucun cas remplacer les ceintures de sécurité. Lorsqu'ils se déclenchent, les sacs gonflables n'offrent qu'une protection supplémentaire. Tous les occupants doivent avoir bouclé leur ceinture de sécu-

rité et la porter correctement pendant la marche du véhicule, y compris le conducteur. Le danger de blessures graves en cas d'accident s'en trouve ainsi réduit, indépendamment de la présence ou de l'absence d'un sac gonflable pour la place assise.

Un sac gonflable ne se déclenche qu'une fois. Afin d'obtenir la meilleure protection possible, ajustez toujours correctement votre ceinture pour être protégé même en cas d'accident sans déclenchement des sacs gonflables.

Il importe que les occupants des sièges arrière ajustent aussi leur ceinture de sécurité correctement, étant donné qu'ils se trouvent projetés de façon incontrôlée à travers le véhicule en cas d'accident. Un passager non sanglé sur le siège arrière met aussi bien sa propre vie en danger que celle d'autres personnes dans le véhicule ⇒ fig. 51. ◀



Fig. 52 Conducteur correctement sanglé, retenu par sa ceinture de sécurité lors d'un freinage brusque.

📖 Lisez d'abord les informations d'introduction et les consignes de sécurité ⚠️ à la page 80 et tenez-en compte.

Les occupants qui n'ont pas bouclé leur ceinture de sécurité risquent d'être grièvement voire mortellement blessés en cas d'accident !

Les ceintures de sécurité correctement ajustées maintiennent les occupants du véhicule dans la position assise correcte et réduisent considérablement l'énergie cinétique en cas d'accident. Les ceintures de sécurité empêchent aussi les mouvements incontrôlés susceptibles d'entraîner des blessures graves. De plus, les ceintures de sécurité correctement ajustées réduisent le danger d'être éjecté hors du véhicule ⇒ fig. 52.

Les passagers dont la ceinture de sécurité est correctement ajustée bénéficient dans une large mesure du fait que celle-ci absorbe l'énergie cinétique de manière optimale. La structure avant de la carrosserie ainsi que d'autres éléments de sécurité passive du véhicule, tel le système de sacs gonfla-

bles, garantissent également une réduction de l'énergie cinétique. L'énergie générée est alors plus faible et les risques de blessures sont moindres.

Les exemples décrivent des collisions frontales. Il va de soi que les ceintures de sécurité correctement ajustées réduisent considérablement les risques de blessures également dans tous les autres types d'accidents. C'est pourquoi les ceintures de sécurité doivent être bouclées avant chaque départ même si vous allez « juste faire un tour ».

Assurez-vous que tous les passagers ont également ajusté correctement leur ceinture. Les statistiques sur les accidents de la route ont démontré que le port correct des ceintures de sécurité réduisait considérablement les risques de blessures et augmentait les chances de survie en cas d'accident grave. Les ceintures de sécurité correctement ajustées augmentent en outre l'effet protecteur optimal des sacs gonflables qui se déclenchent en cas d'accident. C'est la raison pour laquelle la législation rend obligatoire, dans la plupart des pays, le port des ceintures de sécurité.

Bien que le véhicule soit équipé de sacs gonflables, les occupants doivent attacher leur ceinture de sécurité. Les sacs gonflables frontaux ne se déclenchent que lors de certains accidents frontaux. Les sacs gonflables frontaux ne se déclenchent pas en cas de collisions frontales et latérales légères, de collisions par l'arrière, de tonneaux et d'accidents où la valeur de déclenchement du sac gonflable programmée dans le calculateur électronique n'a pas été dépassée.

Par conséquent, bouclez toujours votre ceinture de sécurité et veillez à ce que tous les passagers aient correctement ajusté la leur avant de prendre la route ! ◀



Lisez d'abord les informations d'introduction et les consignes de sécurité ▲ à la page 80 et tenez-en compte.

### Liste de contrôle

Utilisation de la ceinture de sécurité ⇒ ▲ :

- ✓ Contrôlez régulièrement l'état de toutes les ceintures de sécurité.
- ✓ Gardez les ceintures de sécurité propres.
- ✓ Assurez-vous que la sangle, le péne et l'orifice d'introduction dans le boîtier de verrouillage soient toujours exempts de corps étrangers et de liquides.
- ✓ Ne coincez pas ou n'endommagez pas la ceinture de sécurité et le péne (par ex. lors de la fermeture de la porte).
- ✓ Ne déposez, modifiez ou réparez jamais la ceinture de sécurité et les éléments de fixation de la ceinture.
- ✓ Ajustez toujours correctement la ceinture de sécurité avant chaque trajet.

### Ceinture de sécurité vrillée

S'il s'avère difficile d'extraire la ceinture de sécurité du guide-ceinture, il se peut qu'elle se soit vrillée dans le revêtement latéral en raison d'un rembobinage trop rapide :

- Tirez lentement la ceinture de sécurité par le péne, puis sortez-la entièrement avec précaution.
- Supprimez le vrillage de la ceinture de sécurité, puis rembobinez-la lentement avec précaution en la guidant avec la main.

Si le vrillage de la ceinture de sécurité ne peut pas être supprimé, bouclez-la quand même. Le vrillage ne doit pas se trouver dans la zone de la ceinture qui est directement en appui contre le corps ! Rendez-vous dans les plus brefs délais dans un atelier spécialisé afin de faire supprimer le vrillage.

### Ceinture de sécurité blocable

La ceinture de sécurité blocable est prévue pour fixer un système de retenue pour enfants. L'arrêt bloque la ceinture de sécurité de manière permanente et fixe le système de retenue pour enfants sur le siège ⇒ page 100.

Pour savoir si le véhicule est équipé d'une ceinture de sécurité blocable, tirez *entièrement* la sangle et faites-la s'enrouler dans l'enrouleur automatique.

Si, lors de l'enroulement, vous entendez un « dé clic », cela signifie que l'enrouleur automatique est équipé d'une sécurité de siège pour enfants.

#### ▲ Avertissement

La non-observation de la liste de contrôle qui est importante pour votre propre sécurité risque de provoquer des accidents et des blessures.

- Vérifiez la liste de contrôle et tenez-en compte.

#### ▲ Avertissement

Toute utilisation non conforme des ceintures de sécurité augmente le risque de blessures graves ou mortelles.

- Vérifiez régulièrement l'état irréprochable des ceintures de sécurité et des pièces correspondantes.
- Gardez la sangle toujours propre.
- Ne coincez pas la sangle, ne l'endommagez pas ou ne la frottez pas sur des arêtes vives.
- Assurez-vous que le boîtier de verrouillage et l'orifice d'introduction dans le boîtier de verrouillage soient toujours exempts de corps étrangers et de liquides. ◀



Fig. 53 Insertion du pêne de la ceinture de sécurité dans le boîtier de verrouillage.

Lisez d'abord les informations d'introduction et les consignes de sécurité ⚠ à la page 80 et tenez-en compte.

En cas de freinage ou d'accident, les ceintures de sécurité correctement ajustées maintiennent les occupants du véhicule de sorte que la protection maximale soit garantie ⇒ ⚠.

Si, lors du déroulement et de l'enroulement de la ceinture de sécurité, vous entendez un « dé clic », il s'agit d'une ceinture de sécurité blocable. L'arrêteur de la ceinture de sécurité doit uniquement être utilisé pour fixer un système de retenue pour enfants ⇒ page 100, *Sièges pour enfants (accessoires)*.

### Bouclage de la ceinture de sécurité

Bouclez la ceinture de sécurité avant chaque départ.

- Faites passer la sangle devant la poitrine et le bassin de façon régulière en la tirant par le pêne. Ne vrillez pas la sangle.
- Insérez fermement le pêne dans le boîtier de verrouillage du siège correspondant ⇒ fig. 53.
- Tirez sur la ceinture de sécurité pour vérifier si le pêne est bien encliqueté dans le boîtier de verrouillage.



Fig. 54 Retrait du pêne du boîtier de verrouillage.

### Débouclage de la ceinture de sécurité

Débouclez la ceinture de sécurité uniquement lorsque le véhicule est à l'arrêt ⇒ ⚠.

- Appuyez sur la touche rouge du boîtier de verrouillage ⇒ fig. 54. Le pêne est éjecté.
- Guidez la ceinture de sécurité à la main pour que la sangle s'enroule plus facilement, que la ceinture de sécurité ne se vrille pas et que le revêtement ne soit pas endommagé.

### ⚠ Avertissement

Un mauvais ajustement de la sangle risque de provoquer des blessures graves ou mortelles en cas d'accident.

- Les ceintures de sécurité ne peuvent offrir une protection optimale que si le dossier est en position verticale et la ceinture de sécurité correctement ajustée à la taille des occupants.
- Le débouclage de la ceinture de sécurité pendant la marche du véhicule peut entraîner des blessures graves ou mortelles en cas d'accident ou de freinage ! ◀

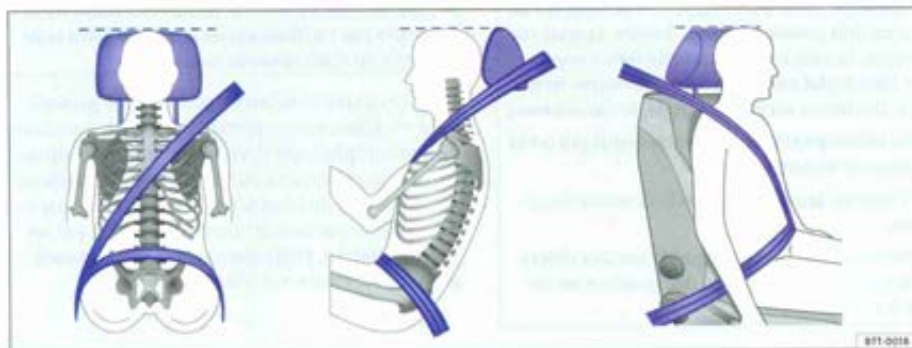

Fig. 55 Ajustement correct de la ceinture et réglage correct de l'appui-tête.



Fig. 56 Ajustement correct de la sangle recommandé pour les femmes enceintes.



Lisez d'abord les informations d'introduction et les consignes de sécurité ▲ à la page 80 et tenez-en compte.

En cas d'accident, seules les ceintures de sécurité correctement ajustées offrent une protection optimale et réduisent le risque de blessures graves ou mortelles. De plus, l'ajustement correct de la sangle maintient les occupants dans une position telle que le sac gonflable offre une protection maximale lors de son déclenchement. Par conséquent, bouclez toujours la ceinture de sécurité et veillez à ce que la sangle soit correctement ajustée.

### Ajustement correct de la sangle

- La sangle baudrier de la ceinture de sécurité doit passer environ au milieu de l'épaule, jamais sur le cou, au-dessus du bras, en dessous du bras ou dans le dos.

- La sangle sous-abdominale de la ceinture de sécurité doit toujours passer devant le bassin, jamais sur le ventre.
- La ceinture de sécurité doit toujours s'appliquer bien à plat sur le corps et l'enserrer fermement. Resserrez un peu la sangle, le cas échéant.

Chez les **femmes enceintes**, la ceinture de sécurité doit être positionnée régulièrement sur la poitrine, le plus bas possible devant le bassin et toujours être appliquée bien à plat, de façon à n'exercer aucune pression sur le bas-ventre ⇒ fig. 56.

### Adaptation de l'ajustement de la sangle à la taille des occupants

L'ajustement de la sangle peut être adapté avec les équipements suivants :

- Dispositif de réglage en hauteur des ceintures sur les sièges avant.
- Sièges avant réglables en hauteur.

### ⚠ Avertissement

Les ceintures de sécurité ne peuvent offrir une protection optimale que si le dossier est en position verticale et la ceinture de sécurité correctement ajustée. Un mauvais ajustement de la sangle risque de provoquer de graves blessures en cas d'accident ou de freinage ou de manœuvre de conduite brusque.

- La sangle baudrier de la ceinture de sécurité doit passer au milieu de l'épaule, jamais sur le cou.
- La ceinture de sécurité doit s'appliquer bien à plat sur le buste et l'enserrer fermement. ▶

#### **⚠ Avertissement (suite)**

- La sangle sous-abdominale de la ceinture de sécurité doit passer devant le bassin, jamais sur le ventre. La ceinture de sécurité doit s'appliquer bien à plat sur le bassin et l'enserrer fermement. Resserrez un peu la sangle, le cas échéant.
- Ne vrillez pas la sangle lorsque vous portez la ceinture de sécurité.
- N'écartez jamais du corps la ceinture de sécurité.
- Ne faites pas passer la sangle sur des objets rigides ou cassants, par ex. des lunettes ou un stylo à bille.

#### **⚠ Avertissement (suite)**

- Ne modifiez jamais le positionnement de la ceinture par l'utilisation de pinces, d'œilletons de retenue ou d'accessoires similaires.

**i** Les personnes qui ne peuvent pas garantir un ajustement optimal de la sangle en raison de leur morphologie devraient s'informer auprès d'un atelier spécialisé sur les dispositifs spéciaux possibles afin de bénéficier de la protection optimale offerte par la ceinture de sécurité et par les sacs gonflables. Volkswagen vous recommande pour cela le Partenaire Volkswagen. ◀

## Réglage en hauteur de la ceinture



Fig. 57 À côté des sièges avant : réglage en hauteur de la ceinture.

**📖** Lisez d'abord les informations d'introduction et les consignes de sécurité ⚠ à la page 80 et tenez-en compte.

Le dispositif de réglage en hauteur de la ceinture pour les sièges avant vous permet d'ajuster les ceintures de sécurité à votre taille au niveau de l'épaule :

- Comprimez la ferrure d'inversion ⇒ fig. 57 dans le sens des flèches et maintenez-la comprimée.
- Poussez la ferrure d'inversion vers le haut ou vers le bas jusqu'à ce que vous ayez réglé la ceinture de sécurité en l'adaptant à votre morphologie.
- Relâchez la ferrure d'inversion.
- Tirez ensuite la sangle d'un coup sec pour vous assurer que la ferrure d'inversion est correctement encliquetée.

#### **⚠ Avertissement**

Réglez la ceinture en hauteur uniquement lorsque le véhicule est à l'arrêt. ◀



Lisez d'abord les informations d'introduction et les consignes de sécurité ⚠ à la page 80 et tenez-en compte.

### Enrouleur automatique de ceinture

Chaque ceinture de sécurité est équipée d'un enrouleur automatique. Lorsque vous tirez lentement sur la ceinture de sécurité, la sangle baudrier vous garantit une entière liberté de mouvement. Cependant, l'enrouleur automatique bloque la ceinture en cas de freinage brusque, dans les parcours en montagne, dans les virages et lors d'une accélération.

### Rétracteur de ceinture

Les ceintures de sécurité pour les occupants des sièges avant et des places latérales arrière sont équipées de rétracteurs.

En cas de collisions frontales ou par l'arrière de forte intensité, les rétracteurs de ceintures sont activés par des capteurs et tendent les ceintures de sécurité dans le sens inverse de leur déroulement. Ceci permet de réduire le mouvement des occupants vers l'avant. Les rétracteurs de ceintures ne se déclenchent pas en cas de collisions frontales, latérales ou arrière légères ainsi qu'en cas d'acci-

dents au cours desquels aucune force importante n'est exercée par l'avant du véhicule.

Lors du déclenchement, une fine poussière peut être libérée. Ce phénomène est tout à fait normal et ne doit pas être interprété comme un début d'incendie à bord du véhicule.

### Limiteurs d'effort de ceinture

Lors d'un accident, un limiteur d'effort de ceinture diminue la pression qu'exerce la ceinture de sécurité sur le corps.

#### Avertissement

La fonction protectrice des rétracteurs de ceintures ne couvre qu'un seul accident. Lorsque les limiteurs d'effort de ceintures se sont déclenchés, le système doit être remplacé.

- Faites remplacer les limiteurs d'effort de ceinture uniquement dans un atelier spécialisé.



Lors de la mise au rebut du véhicule ou des composants du système, les directives de sécurité s'y rapportant doivent être respectées. Les ateliers spécialisés connaissent ces directives ⇒ page 89. ◀

## Maintenance et élimination des rétracteurs de ceintures



Lisez d'abord les informations d'introduction et les consignes de sécurité ⚠ à la page 80 et tenez-en compte.

Lors de travaux effectués au niveau du rétracteur et lors de la dépose et de la pose d'autres pièces du véhicule dans le cadre de travaux de réparation, un endommagement éventuel de la ceinture de sécurité peut passer inaperçu. Il peut s'ensuire que les rétracteurs de ceintures ne fonctionnent pas correctement ou pas du tout en cas d'accident.

Pour ne pas compromettre l'efficacité des rétracteurs de ceintures et empêcher que les composants déposés ne provoquent des blessures ou polluent l'environnement, les directives doivent être respectées. Les ateliers spécialisés connaissent ces directives.

#### Avertissement

Toute manipulation incorrecte ou réparation que vous effectuez vous-même au niveau des ceintures de sécurité, des enrouleurs automatiques et des rétracteurs de ceintures augmente le risque de blessures graves ou mortelles.

- Faites effectuer les réparations, les réglages, la dépose et la pose des pièces des rétracteurs de ceintures ou des ceintures de sécurité uniquement par un atelier spécialisé.
- Les rétracteurs et les enrouleurs automatiques de ceintures ne peuvent pas être réparés. Ils doivent être remplacés. ◀

## Introduction

Dans ce chapitre, vous trouverez des informations relatives aux sujets suivants :

Types de systèmes de sacs gonflables frontaux du passager avant .....	91
Témoin .....	92
Description et fonctionnement des sacs gonflables .....	93
Sacs gonflables frontaux .....	94
Sac gonflable de genoux .....	96
Activation et désactivation manuelle du sac gonflable frontal du passager avant à l'aide de la commande à clé .....	97
Sacs gonflables latéraux .....	98
Sacs gonflables de tête .....	99

### Types de systèmes de sacs gonflables frontaux du passager avant

Selon le pays et l'équipement du véhicule, différents systèmes de sacs gonflables frontaux du passager avant peuvent être montés dans le véhicule ⇒ page 91 .

Vérifiez impérativement quel type de système de sacs gonflables frontaux du passager avant correspond au véhicule concerné !

#### Informations complémentaires :

- Recommandations pour la conduite ⇒ page 33.
- Position assise correcte ⇒ page 69.
- Ceintures de sécurité ⇒ page 80
- Sièges pour enfants (accessoires) ⇒ page 100.
- Entretien et nettoyage de l'habitacle ⇒ page 274.
- Accessoires, remplacement de pièces, réparations et modifications ⇒ page 294.
- Informations pour le consommateur ⇒ page 302.

#### Avertissement

En cas de mauvais comportement de la part des occupants, le système de sacs gonflables peut représenter un danger mortel.

#### Avertissement (suite)

- Tous les occupants du véhicule - en particulier les enfants - doivent toujours rester correctement assis et attachés durant le déplacement. Une mauvaise position assise peut représenter un danger mortel lors du déclenchement du sac gonflable.
- Aucune autre personne, aucun animal ni aucun objet ne doit se trouver entre les occupants et la zone de déploiement de tous les sacs gonflables.
- N'installez jamais un siège pour enfants à orienter dos à la route sur le siège du passager avant lorsque le sac gonflable frontal du passager avant est opérationnel.
- Les enfants jusqu'à l'âge de 12 ans doivent toujours voyager sur les sièges arrière.
- Lorsque des pressions trop élevées sont exercées sur les modules de sacs gonflables, il se peut que les sacs gonflables ne se déclenchent pas du tout ou se déclenchent de manière imparfaite ou de manière inopinée.

#### Avertissement

La fonction protectrice du système de sacs gonflables ne suffit que pour une seule activation du sac gonflable. Lorsque les sacs gonflables se sont déclenchés, le système doit être remplacé.

- Faites remplacer le système de sacs gonflables uniquement dans un atelier spécialisé.

#### Attention

Une fine poussière peut être libérée lors du déclenchement du sac gonflable. Ce phénomène est normal et ne doit pas être interprété comme un début d'incendie à bord du véhicule.

- Cette fine poussière peut irriter la peau, les muqueuses des yeux et également entraîner des troubles respiratoires, en particulier chez les personnes souffrant ou qui ont souffert d'asthme ou d'autres problèmes respiratoires.
- En cas de contact avec cette poussière, lavez-vous les mains et le visage avec du savon doux et de l'eau avant de manger.
- Rincez-vous les yeux à l'eau si de la poussière y a pénétré. ◀

## Types de systèmes de sacs gonflables frontaux du passager avant



Lisez d'abord les informations d'introduction et les consignes de sécurité ▲ à la page 90 et tenez-en compte.

Il existe deux types de systèmes de sacs gonflables frontaux du passager avant proposés par Volkswagen :

A	B
<p>Caractéristiques du sac gonflable frontal du passager avant désactivable uniquement par l'atelier spécialisé.</p>	<p>Caractéristiques du sac gonflable frontal du passager avant désactivable manuellement à l'aide de la commande à clé ⇒ page 97.</p>
<ul style="list-style-type: none"><li>▶ Témoin  dans le combiné d'instruments.</li><li>▶ Sac gonflable frontal du passager avant dans le tableau de bord.</li></ul>	<ul style="list-style-type: none"><li>▶ Témoin  dans le combiné d'instruments.</li><li>▶ Témoin dans le tableau de bord <b>PASSENGER AIR BAG OFF</b>  ou <b>PASSENGER AIR BAG OFF</b>.</li><li>▶ Commande à clé dans le rangement du tableau de bord, côté passager avant.</li><li>▶ Sac gonflable frontal du passager avant dans le tableau de bord.</li></ul>
<ul style="list-style-type: none"><li>▶ Désignation : système de sacs gonflables (airbags).</li></ul>	<ul style="list-style-type: none"><li>▶ Désignation : système de sacs gonflables (airbags) avec désactivation du sac gonflable frontal du passager avant. ◀</li></ul>



## Témoin





Fig. 58 Sur le tableau de bord, témoin du sac gonflable du passager avant désactivé.







Fig. 59 Sur le tableau de bord, témoin du sac gonflable du passager avant désactivé.

 Lisez d'abord les informations d'introduction et les consignes de sécurité  à la page 90 et tenez-en compte.

Allumé	Lieu	cause éventuelle	Pour y remédier
	Combiné d'instruments.	Dysfonctionnement du système de sacs gonflables et de rétracteurs de ceintures.	Rendez-vous dans un atelier spécialisé et faites immédiatement vérifier le système.
	Tableau de bord.	Dysfonctionnement du système de sacs gonflables.	Rendez-vous dans un atelier spécialisé et faites immédiatement vérifier le système.
		Sac gonflable frontal du passager avant désactivé.	Vérifiez si le sac gonflable doit rester désactivé.

Lors de la mise du contact d'allumage, certains témoins d'alerte et de contrôle s'allument brièvement lors du contrôle des fonctions. Ils s'éteignent peu de temps après.

Si, lorsque le sac gonflable frontal du passager avant est désactivé, le témoin **PASSENGER AIR BAG OFF** , ou **PASSENGER AIR BAG OFF**  présent dans la console centrale ne s'allume pas en permanence ou s'il s'allume conjointement avec le témoin  sur le combiné d'instruments, le système de sacs gonflables peut être défaillant ⇒  :

### Danger

En cas de dysfonctionnement du système de sacs gonflables, le sac gonflable risque de ne pas se déclencher du tout ou de se déclencher imparfaitement ou de manière inopinée, ce qui peut entraîner des blessures graves ou mortelles.

- Faites immédiatement vérifier le système de sacs gonflables par un atelier spécialisé.
- N'installez jamais un siège pour enfants sur le siège du passager avant ou ne retirez jamais le siège pour enfant monté ! En cas d'accident, le sac gonflable frontal du passager avant risquerait de se déclencher malgré le dysfonctionnement.

## ⓘ Avis

Afin d'éviter tout endommagement du véhicule, tenez toujours compte des témoins qui s'allument ainsi que des descriptions et remarques correspondantes. ◀

## Description et fonctionnement des sacs gonflables



Lisez d'abord les informations d'introduction et les consignes de sécurité ⚠ à la page 90 et tenez-en compte.

En cas d'accident, le sac gonflable peut protéger les occupants en amortissant leur déplacement dans le sens du choc lors de collisions frontales et latérales.

Chaque sac gonflable déclenché est rempli par un générateur de gaz. Les caches des modules de sacs gonflables en question s'ouvrent alors et, sous l'effet d'une force importante, les sacs gonflables se déploient ainsi en quelques millisecondes dans la zone de déploiement. Lorsque les occupants sanglés plongent dans le sac déployé, le gaz qu'il contient s'échappe pour les amortir et les freiner. Le risque de blessures graves ou mortelles est ainsi réduit. D'autres blessures telles que des boursouffures, des contusions et des éraflures ne peuvent pas être exclues lors du déploiement du sac gonflable.

Les sacs gonflables n'offrent aucune protection pour les bras et les parties inférieures du corps. Exception : la zone des genoux du conducteur est protégée sur les véhicules équipés de sacs gonflables de genoux.

Les facteurs les plus déterminants pour le déclenchement des sacs gonflables sont le type d'accident, l'angle de collision, la vitesse du véhicule et la nature de l'objet percuté. Par conséquent, les sacs gonflables ne se déclenchent pas à chaque endommagement visible du véhicule.

Le système de sacs gonflables est conçu de sorte que les sacs gonflables se déclenchent en général en cas de collisions de gravité supérieure. Certains accidents peuvent provoquer le déclenchement tant des sacs gonflables frontaux que des sacs gonflables de tête, latéraux et de genoux. L'importance apparente de l'endommagement du véhicule n'est pas un critère pour le déclenchement des sacs gonflables.

Les sacs gonflables ne servent que de compléments aux ceintures trois points lors de certains

accidents lorsque la décélération du véhicule est suffisamment importante pour déclencher les sacs gonflables. Les sacs gonflables ne se déclenchent qu'une fois et seulement dans certaines conditions. Les ceintures de sécurité sont toujours présentes pour garantir une protection dans des situations où les sacs gonflables ne peuvent être déclenchés ou lorsque ces derniers se sont déjà déclenchés. Par exemple, lorsque, après une première collision, le véhicule entre en collision avec un autre véhicule ou lorsqu'il est percuté par un autre véhicule.

Le système de sacs gonflables fait partie intégrante du concept global de sécurité passive du véhicule. Le système de sacs gonflables ne peut garantir une protection optimale que si les occupants du véhicule ont mis correctement leur ceinture de sécurité et ont adopté une position assise correcte ⚠ ⇒ page 69.

### Composants du concept de sécurité du véhicule

Les équipements de sécurité suivants montés dans le véhicule forment à eux tous le concept de sécurité du véhicule afin de réduire le risque de blessures graves et mortelles. Selon la dotation du véhicule, il se peut que certains équipements ne puissent pas être montés sur le véhicule ou qu'ils ne soient même pas disponibles sur certains marchés.

- Ceintures de sécurité optimisées à toutes les places assises.
- Rétracteurs de ceintures pour le conducteur et le passager avant et, le cas échéant, aux places assises arrière extérieures en liaison avec des sacs gonflables latéraux.
- Limiteurs d'effort de ceintures pour le conducteur, le passager avant et, le cas échéant, pour les places assises arrière extérieures.
- Dispositif de réglage en hauteur des ceintures sur les sièges avant.
- Témoin de rappel des ceintures.
- Sacs gonflables frontaux pour le conducteur et le passager avant. ▶

- Sacs gonflables latéraux pour le conducteur, le passager avant et, le cas échéant, pour les places assises arrière extérieures.
- Sacs gonflables de tête à gauche et à droite.
- Sac gonflable de genoux pour le conducteur, le cas échéant.
- Témoin de contrôle des sacs gonflables.
- Calculateurs et capteurs.
- Appuie-tête optimisés en cas d'impact arrière et réglables en hauteur.
- Colonne de direction réglable.
- Points d'ancrage pour sièges pour enfants aux places latérales arrière et sur le siège du passager avant, le cas échéant.

- Points d'ancrage pour la ceinture de retenue supérieure pour sièges pour enfants, le cas échéant.

**Situations dans lesquelles les sacs gonflables frontaux, de genoux, latéraux et de tête ne se déclenchent pas :**

- Lorsque le contact d'allumage est coupé.
- En cas de collisions frontales sans gravité.
- En cas de collisions latérales sans gravité.
- En cas de collisions par l'arrière.
- En cas de tonneaux.
- Lorsque la collision se produit à une vitesse inférieure à la valeur de référence requise dans le calculateur. ◀

## Sacs gonflables frontaux

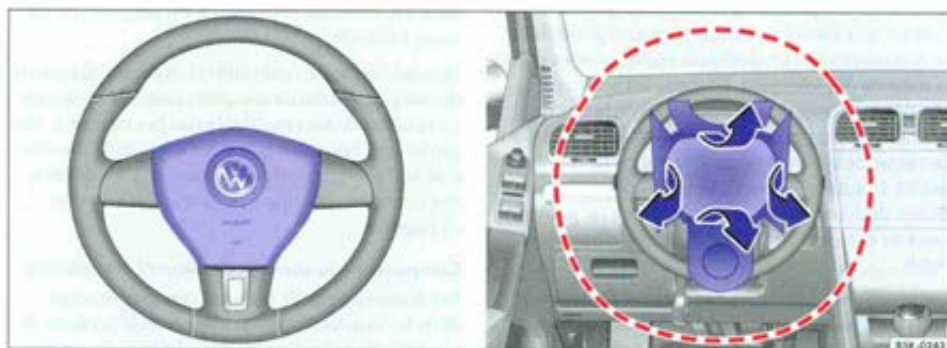



Fig. 60 Emplacement de montage et zone de déploiement du sac gonflable du conducteur. ▶



Fig. 61 Emplacement de montage et zone de déploiement du sac gonflable du passager avant.

 Lisez d'abord les informations d'introduction et les consignes de sécurité  à la page 90 et tenez-en compte.

Le système de sacs gonflables frontaux offre, en complément des ceintures de sécurité, une protection supplémentaire de la tête et du buste du conducteur ainsi que du passager avant en cas de collisions frontales correspondant à un accident de gravité supérieure. L'occupant doit toujours respecter un écartement maximal par rapport au sac gonflable frontal. Ainsi, les sacs gonflables frontaux peuvent entièrement se déployer en cas de déclenchement et offrir une protection maximale.

Le sac gonflable frontal du conducteur est logé dans le volant de direction  $\Rightarrow$  page 94, fig. 60 et celui du passager avant se trouve dans le tableau de bord  $\Rightarrow$  fig. 61. Les emplacements de montage des sacs gonflables sont repérés par les monogrammes « AIRBAG ».

Les zones entourées d'un cadre rouge  $\Rightarrow$  page 94, fig. 60 ou  $\Rightarrow$  fig. 61 sont couvertes par les sacs gonflables frontaux en cas de déclenchement (zone de déploiement). C'est pourquoi vous ne devez jamais poser ou fixer d'objet dans ces zones  $\Rightarrow$  . Les pièces rapportées de première monte, comme par ex. la plaque de base pour support de téléphone mobile, ne se trouvent pas dans la zone de déploiement des sacs gonflables du conducteur et du passager avant.

Lorsque les sacs gonflables frontaux du conducteur et du passager avant se déploient, les caches des modules de sacs gonflables s'ouvrent sur le volant de direction ou le tableau de bord  $\Rightarrow$  page 94, fig. 60 et  $\Rightarrow$  fig. 61. Les caches des modules de sacs

gonflables restent solidaires du volant de direction ou du tableau de bord.

### Danger

Une fois déclenché, le sac gonflable se déploie en quelques fractions de seconde et à très grande vitesse.

- Dégagez toujours la zone de déploiement des sacs gonflables frontaux.
- Ne fixez jamais d'objets ni sur les caches ni dans la zone de déploiement des modules de sacs gonflables, comme par ex. des porte-boissons ou des supports de téléphone.
- Aucune autre personne, aucun animal ni aucun objet ne doit se trouver entre les occupants des sièges avant et la zone de déploiement du sac gonflable.
- Ne fixez pas d'objets au niveau du pare-brise au-dessus du sac gonflable frontal du côté du passager avant.
- N'appliquez pas d'autocollants, ne recouvrez pas et ne modifiez pas la plaque de rembourrage du volant de direction ainsi que la surface en mousse du module de sac gonflable frontal dans le tableau de bord, côté passager avant.

### Avertissement

Les sacs gonflables frontaux se déploient devant le volant de direction  $\Rightarrow$  page 94, fig. 60 et devant le tableau de bord  $\Rightarrow$  fig. 61.

- Lorsque vous conduisez, tenez toujours le volant en plaçant vos deux mains à la périphérie, dans les positions 9 h 00 et 3 h 00. 

**⚠ Avertissement (suite)**

- Réglez le siège du conducteur de manière à laisser une distance d'au moins 25 cm entre votre cage thoracique et le centre du volant. Si votre morphologie ne vous permet pas de respecter cette distance minimale, mettez-vous impérativement en rapport avec un atelier spécialisé.

**⚠ Avertissement (suite)**

- Réglez le siège du passager avant de manière à ce que la distance entre le passager avant et le tableau de bord soit la plus grande possible. ◀

N'est pas valable pour les États-Unis et le Canada

## Sac gonflable de genoux



Fig. 62 Côté du conducteur : emplacement de montage du sac gonflable de genoux.

 Lisez d'abord les informations d'introduction et les consignes de sécurité ⚠ à la page 90 et tenez-en compte.

Le sac gonflable de genoux se trouve du côté conducteur dans la zone inférieure du tableau de bord. L'emplacement de montage est repéré par le monogramme « AIRBAG ».

La zone entourée d'un cadre rouge ⇒ fig. 63 se trouve dans la zone de déploiement du sac gonflable de genoux (zone de déploiement). C'est pourquoi vous ne devez jamais poser ou fixer d'objet dans cette zone.

**⚠ Avertissement**

Une fois déclenché, le sac gonflable se déploie en quelques fractions de seconde et à très grande vitesse.

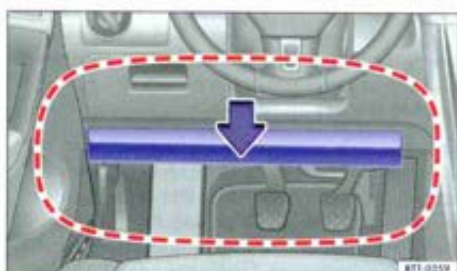

Fig. 63 Zone de déploiement du sac gonflable de genoux.

**⚠ Avertissement (suite)**

- Le sac gonflable de genoux se déploie devant le genou du conducteur. Dégagez toujours la zone de déploiement du sac gonflable de genoux.
- Ne fixez jamais d'objets ni sur le cache ni dans la zone de déploiement du sac gonflable de genoux.
- Réglez le siège du conducteur de manière à laisser une distance d'au moins 10 cm entre le genou et l'emplacement de montage du sac gonflable de genoux. Si votre morphologie ne vous permet pas de respecter cette distance minimale, mettez-vous impérativement en rapport avec un atelier spécialisé. ◀

## Activation et désactivation manuelle du sac gonflable frontal du passager avant à l'aide de la commande à clé

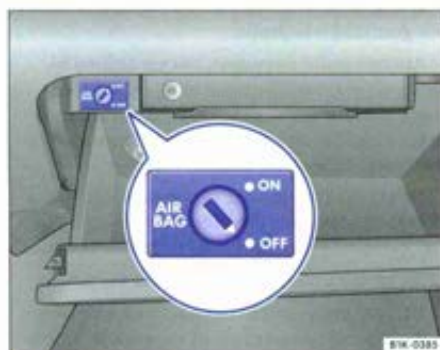

Fig. 64 Dans le rangement côté passager avant : commande à clé de désactivation et d'activation du sac gonflable frontal du passager avant.

Lisez d'abord les informations d'introduction et les consignes de sécurité ⚠ à la page 90 et tenez-en compte.

Lorsqu'un siège pour enfants est monté dos à la route sur le siège du passager avant, le sac gonflable frontal du passager avant doit être désactivé !

### Désactivation du sac gonflable frontal du passager avant

- Coupez le contact d'allumage.
- Ouvrez le rangement côté passager avant.
- Déployez le panneton de la clé du véhicule ⇒ page 43.
- À l'aide de la clé du véhicule, tournez la commande à clé sur la position OFF ⇒ fig. 64.
- Fermez le rangement côté passager avant.
- Le témoin PASSENGER AIR BAG OFF ou PASSENGER AIR BAG OFF s'allume en permanence sur le tableau de bord lorsque le contact d'allumage est mis ⇒ page 92.

### Activation du sac gonflable frontal du passager avant

- Coupez le contact d'allumage.
- Ouvrez le rangement côté passager avant.

- À l'aide de la clé du véhicule, tournez la commande à clé dans le rangement sur la position ON ⇒ fig. 64.
- Fermez le rangement côté passager avant.
- Le contact d'allumage étant mis, vérifiez que le témoin PASSENGER AIR BAG OFF ou PASSENGER AIR BAG OFF situé sur le tableau de bord n'est pas allumé. ⇒ page 92.

### Critère de détection de la désactivation du sac gonflable frontal du passager avant

La désactivation du sac gonflable frontal du passager avant est **uniquement** indiquée par l'allumage permanent du témoin PASSENGER AIR BAG OFF ou PASSENGER AIR BAG OFF dans le tableau de bord (OFF ou OFF s'allume en permanence en jaune) ⇒ page 92, *Témoin*.

Si le témoin OFF ou OFF situé dans la console centrale ne s'allume pas en permanence ou s'il s'allume conjointement à celui situé dans le combiné d'instruments, aucun système de retenue pour enfants ne doit être installé sur le siège du passager avant pour des raisons de sécurité. En cas d'accident, le sac gonflable frontal du passager avant risquerait de se déclencher.



### ⚠ Avertissement

Le sac gonflable frontal du passager avant doit être désactivé **uniquement** dans des cas particuliers.

- Activez et désactivez le sac gonflable frontal du passager avant **uniquement** lorsque le contact d'allumage est coupé afin d'éviter tout endommagement du système de sacs gonflables.
- Le conducteur assume l'entière responsabilité de la bonne position de la commande à clé.
- Désactivez le sac gonflable frontal du passager avant **uniquement** lorsqu'un siège pour enfants est fixé à titre exceptionnel sur le siège du passager avant.
- Réactivez le sac gonflable frontal du passager avant dès que le siège pour enfants n'est plus utilisé sur le siège du passager avant. ◀



Fig. 65 Sur le côté du siège avant : emplacement de montage du sac gonflable latéral.

 Lisez d'abord les informations d'introduction et les consignes de sécurité  à la page 90 et tenez-en compte.

Les sacs gonflables latéraux se trouvent respectivement dans les rembourrages des dossiers extérieurs du siège du conducteur et du siège du passager avant  $\Rightarrow$  fig. 65. Suivant l'équipement du véhicule, les places latérales arrière sont aussi dotées d'un sac gonflable latéral situé entre le seuil de porte et le dossier des sièges. Les emplacements de montage sont repérés par des étiquettes portant le logo « AIRBAG ».

En cas de collision latérale, les sacs gonflables latéraux se déclenchent du côté du véhicule exposé au choc et réduisent le risque de blessures des occupants de ce côté du véhicule.

### Avertissement

Une fois déclenché, le sac gonflable se déploie en quelques fractions de seconde et à très grande vitesse.

### Avertissement (suite)

- Dégagez toujours la zone de déploiement des sacs gonflables latéraux.
- Aucune autre personne, aucun animal ni aucun objet ne doit se trouver entre les occupants assis sur les sièges avant / les occupants assis aux places latérales arrière et la zone de déploiement du sac gonflable.
- Ne suspendez que des vêtements légers aux patères situées dans l'habitacle. Ne laissez pas d'objets lourds ou à arêtes vives dans les poches.
- Ne montez pas d'accessoires sur les portes.
- Utilisez uniquement des garnitures de sièges ou des housses de protection expressément homologués pour une utilisation dans le véhicule. Sinon, le sac gonflable latéral ne peut pas se déployer lors de son déclenchement.

### Avertissement

Une utilisation non conforme du siège du conducteur et siège du passager avant peut entraver le fonctionnement convenable du sac gonflable latéral et entraîner de graves blessures.

- Ne déposez jamais du véhicule les sièges avant et ne modifiez jamais les pièces de ces derniers.
- Lorsque des pressions trop élevées sont exercées sur les parties latérales des dossiers de sièges, il se peut que les sacs gonflables latéraux ne se déclenchent pas du tout ou se déclenchent de manière imparfaite ou de manière inopinée.
- Faites réparer sans délai par un atelier spécialisé tout endommagement des garnitures de sièges d'origine ou de la couture au niveau du module de sac gonflable latéral. 

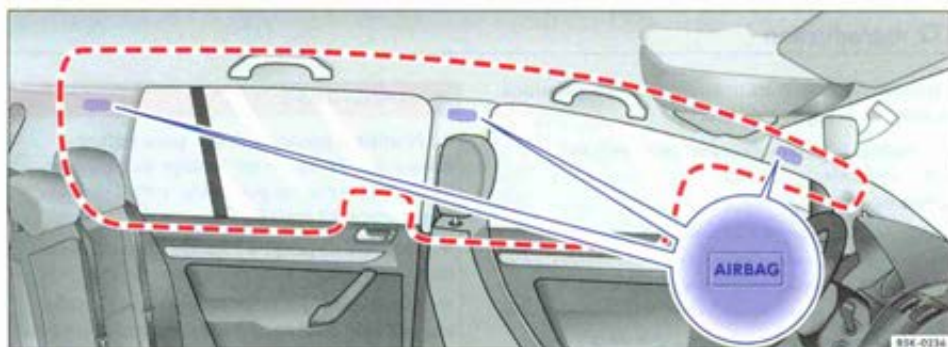



Fig. 66 Côté gauche du véhicule : emplacement de montage et zone de déploiement du sac gonflable de tête.

 Lisez d'abord les informations d'introduction et les consignes de sécurité  à la page 90 et tenez-en compte.

Un sac gonflable de tête se trouve dans l'habitacle au-dessus des portes du côté du conducteur et du côté du passager avant  $\Rightarrow$  fig. 66. L'emplacement de montage est repéré par les monogrammes « AIRBAG ».

La zone entourée d'un cadre rouge  $\Rightarrow$  fig. 66 se trouve dans la zone de déploiement du sac gonflable de tête (zone de déploiement). C'est pourquoi vous ne devez jamais poser ou fixer d'objet dans cette zone.

En cas de collision latérale, c'est le sac gonflable de tête situé du côté du choc qui se déclenche. Le sac gonflable recouvre les glaces latérales et les montants de porte.

Lors de collisions latérales, les sacs gonflables de tête diminuent les risques de lésions corporelles des occupants des sièges avant et des places latérales arrière du côté exposé au choc.

### **Avertissement**

Une fois déclenché, le sac gonflable se déploie en quelques fractions de seconde et à très grande vitesse.

### **Avertissement (suite)**

- Dégagez toujours la zone de déploiement des sacs gonflables de tête.
- Ne fixez jamais d'objets ni sur le cache ni dans la zone de déploiement du sac gonflable de tête.
- Aucune autre personne, aucun animal ni aucun objet ne doit se trouver entre les occupants assis sur les sièges avant / les occupants assis aux places latérales arrière et la zone de déploiement du sac gonflable.
- Ne suspendez que des vêtements légers aux patères situées dans l'habitacle. Ne laissez pas d'objets lourds ou à arêtes vives dans les poches.
- Ne montez pas d'accessoires sur les portes.
- Ne posez pas sur les glaces latérales des stores pare-soleil qui n'ont pas été expressément homologués pour une utilisation dans le véhicule.
- Rabattez les pare-soleil vers les glaces latérales uniquement si aucun objet n'est accroché au pare-soleil, comme par ex. un stylo ou la télécommande d'une porte de garage. 

# Sièges pour enfants (accessoires)

## Introduction

Dans ce chapitre, vous trouverez des informations relatives aux sujets suivants :

Informations générales sur le transport d'enfants dans le véhicule .....	101
Différents systèmes de fixation .....	103
Utilisation d'un siège pour enfants sur le siège du passager avant .....	103
Utilisation d'un siège pour enfants sur la banquette arrière .....	105
Fixation d'un siège pour enfants à l'aide de la ceinture de sécurité .....	106
Fixation d'un siège pour enfants à l'aide des points d'ancrage inférieurs (ISOFIX, LATCH) .....	107
Fixation du siège pour enfants avec la ceinture de retenue Top Tether .....	108

Pour le transport de nourrissons et d'enfants dans un siège pour enfants ou un système de retenue pour enfants sur le siège du passager avant, vous devez impérativement lire l'intégralité des informations concernant le système de sac gonflable.

Ces informations sont très importantes pour la sécurité du conducteur et celle de tous les passagers, en particulier celle des nourrissons et des enfants en bas âge.

Volkswagen recommande d'utiliser des sièges pour enfants de la gamme d'accessoires Volkswagen. Ces sièges pour enfants ont été conçus et contrôlés pour être utilisés dans les véhicules Volkswagen. Les sièges pour enfants dotés de différents systèmes de fixation sont disponibles chez votre Partenaire Volkswagen.

**Informations complémentaires :**

- Système de sacs gonflables (airbags) ⇒ page 90

### **Avertissement**

Les enfants non attachés ou mal attachés peuvent subir des blessures graves ou mortelles pendant la marche du véhicule.

### **Avertissement (suite)**

- N'utilisez jamais un siège pour enfants monté dos à la route sur le siège du passager avant lorsque le sac gonflable frontal du passager avant est activé.
- Les enfants jusqu'à l'âge de 12 ans doivent toujours voyager sur les sièges arrière.
- Attachez toujours les enfants dans le véhicule à l'aide d'un système de retenue approprié et homologué correspondant à leur poids et à leur taille.
- Attachez toujours correctement les enfants et faites-les adopter une position assise correcte.
- Réglez le dossier du siège en position verticale, si un siège pour enfants est utilisé sur cette place.
- Éloignez la tête ou d'autres parties du corps des enfants de la zone de déploiement du sac gonflable latéral.
- Veillez à ce que la sangle soit correctement ajustée.
- Ne transportez jamais un enfant ou un bébé dans vos bras ou sur vos genoux.
- Attachez toujours un seul enfant dans le siège pour enfants.
- Lisez et tenez compte de la notice d'utilisation du fabricant du siège pour enfants.

### **Avertissement**

En cas d'accident ou de manœuvre de freinage ou de conduite soudaine, un siège pour enfants non attaché et non utilisé peut être projeté dans l'habitacle du véhicule et entraîner des blessures.

- Pendant la marche du véhicule, fixez toujours correctement un siège pour enfants non utilisé ou rangez-le à l'abri dans le coffre à bagages.

 Après un accident, remplacez tout siège pour enfants qui a été mis à mal. Il peut avoir subi des dommages non visibles. ◀

## Informations générales sur le transport d'enfants dans le véhicule



Lisez d'abord les informations d'introduction et les consignes de sécurité ⚠ à la page 100 et tenez-en compte.

De manière générale, les directives et dispositions légales sont prioritaires sur les descriptions figurant dans la présente notice d'utilisation. Il existe différentes normes et directives sur l'utilisation de sièges pour enfants et sur leurs possibilités de fixation (⇒ tableau, page 102). Ainsi, dans certains pays, l'utilisation de sièges pour enfants peut être interdite à certaines places assises du véhicule, par exemple.

Les lois de la Physique, qui ont des répercussions sur le véhicule lors d'une collision ou un autre type d'accident, s'appliquent également aux enfants ⇒ page 80. À la différence des adultes et des

jeunes, les muscles et les os des enfants ne sont pas encore complètement développés. Lors d'un accident, le risque de blessures graves est plus important chez les enfants que chez les adultes.

Comme les corps des enfants ne sont pas encore complètement développés, il faut utiliser pour les enfants des systèmes de retenue spécialement adaptés à leur taille, leur poids et à leur constitution. Dans de nombreux pays, des lois exigent l'utilisation de systèmes de retenue homologués pour les nourrissons et les enfants en bas âge.

Utilisez uniquement des sièges pour enfants conformes et homologués pour le véhicule. En cas de doute, adressez-vous toujours à un Partenaire Volkswagen ou à un atelier spécialisé.

### Liste de contrôle

Transport d'enfants dans le véhicule ⇒ ⚠ :

- ✓ Respectez la législation en vigueur spécifique au pays dans lequel vous vous trouvez.
- ✓ Volkswagen recommande de toujours transporter les enfants de moins de 12 ans sur les sièges arrière.
- ✓ Transportez un enfant sur le siège du passager avant uniquement dans des cas exceptionnels ⇒ page 103. L'endroit du véhicule le plus sûr est la place assise située derrière le passager avant.
- ✓ Attachez toujours un enfant dans le véhicule dans un système de retenue. Le système de retenue doit être adapté à la taille, au poids et à la morphologie de l'enfant.
- ✓ Transportez toujours un seul enfant par siège pour enfants.
- ✓ Tenez compte de la notice de montage ou de la notice d'utilisation du fabricant de sièges pour enfants et conservez-la toujours dans le véhicule.
- ✓ Lors de la fixation du siège pour enfants à l'aide de la ceinture de sécurité, faites passer la sangle à travers ou autour du siège pour enfants conformément aux instructions du fabricant de sièges pour enfants.
- ✓ Veillez à ce que la sangle soit correctement ajustée sur l'enfant et à ce qu'il ait adopté une position assise correcte.
- ✓ Montez le siège pour enfants sur le siège arrière de préférence derrière le siège du passager avant pour que les enfants puissent descendre du côté du trottoir.
- ✓ Pendant la marche du véhicule, ne laissez pas de jouets ou d'autres objets non attachés dans le siège pour enfants ou sur le siège.

## Normes spécifiques aux pays sur les sièges pour enfants (sélection)

Norme	Informations complémentaires
ECE-R 44 <sup>4)</sup>	Partenaire Volkswagen www.volkswagen.com.

<sup>4)</sup> ECE : Economic Commission for Europe (Commission Économique pour l'Europe).

## Catégories de sièges pour enfants selon la norme ECE-R 44

Catégorie de poids	Poids de l'enfant	Repose du siège pour enfants
Groupe 0	jusqu'à 10 kg	Dans le sens opposé au sens de marche. Sur les places latérales arrière avec le système ISOFIX, au choix.
Groupe 0+	jusqu'à 13 kg	
Groupe 1	9 à 18 kg	Dans le sens de la marche. Sur les places latérales arrière avec le système ISOFIX, au choix.
Groupe 2	15 à 25 kg	Dans le sens de la marche. Sur les places latérales arrière avec le système ISOFIX, au choix.
Groupe 3	22 à 36 kg	Dans le sens de la marche.

Tous les enfants ne peuvent pas prendre place dans le siège de leur catégorie de poids. De même, tous les sièges ne peuvent pas être installés dans tous les véhicules. Par conséquent, vérifiez toujours si l'enfant peut prendre place correctement dans le siège pour enfants et si le siège peut être fixé correctement dans le véhicule.

Le label de contrôle ECE-R 44 est apposé par moulage sur les sièges pour enfants conformes à la norme du même nom : E majuscule encadrée et le numéro d'homologation en dessous.

### **Avertissement**

La non-observation de la liste de contrôle qui est importante pour votre propre sécurité risque de provoquer des accidents et des blessures.

### **Avertissement (suite)**

- Vérifiez la liste de contrôle et tenez-en compte.

### **Avertissement**

Lors d'un accident, le siège arrière est l'endroit le plus sûr pour les enfants correctement attachés.

- Un siège pour enfants approprié, correctement monté et utilisé sur l'un des sièges arrière, garantit la meilleure protection pour les nourrissons et les enfants en bas âge dans la plupart des accidents. ◀

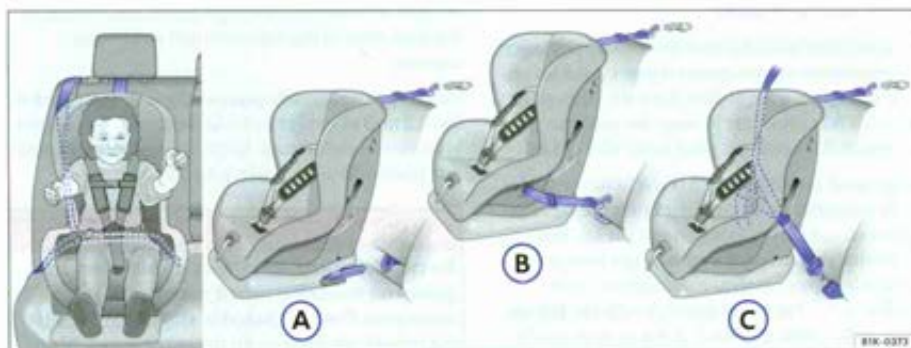



Fig. 67 Sur la banquette arrière : les figures (A) et (B) montrent le principe de fixation du système de retenue pour enfants aux œillets de retenue inférieurs et à l'aide de la ceinture de retenue supérieure. La figure (C) montre la fixation du système de retenue pour enfants à l'aide de la ceinture de sécurité du véhicule.

 Lisez d'abord les informations d'introduction et les consignes de sécurité  à la page 100 et tenez-en compte.

Fixez toujours les sièges pour enfants correctement et de manière sûre conformément à la notice de montage du fabricant de sièges pour enfants.

Le siège pour enfants installé doit être appliqué contre le siège du véhicule et ne doit pas bouger ou basculer de plus de 2,5 cm (1 pouce).

Les sièges pour enfants prévus pour être fixés à l'aide d'une ceinture de retenue Top Tether doivent également être fixés avec la ceinture de retenue Top Tether dans le véhicule  $\Rightarrow$  page 108. Fixez la ceinture de retenue uniquement aux œillets de retenue prévus à cet effet et repérés par le nom Top Tether. Tous les œillets d'arrimage ne peuvent pas être utilisés pour le système Top Tether. Serrez toujours la ceinture de retenue Top Tether de manière à ce que le siège pour enfants soit fermement appliqué contre la place assise.



### Systèmes de fixation spécifiques aux pays

fig. 67	Type de fixation
(A)	Europe : œillets de retenue ISOFIX et ceinture de retenue supérieure $\Rightarrow$ page 107 et $\Rightarrow$ page 108.
(B)	Œillets de retenue et ceinture de retenue supérieure : États-Unis : LATCH (Lower Anchors and Tethers for Children) Canada : lower universal anchorages $\Rightarrow$ page 107.
(C)	Ceinture de sécurité trois points et ceinture de retenue supérieure $\Rightarrow$ page 106.

Les systèmes comprennent la fixation du système de retenue pour enfants avec une ceinture de retenue supérieure (Top Tether) et avec les points d'ancrage inférieurs dans le siège.

N'est pas valable pour les États-Unis et le Canada

### Utilisation d'un siège pour enfants sur le siège du passager avant

 Lisez d'abord les informations d'introduction et les consignes de sécurité  à la page 100 et tenez-en compte.

Le transport d'enfants sur le siège du passager

avant n'est pas autorisé dans tous les pays. Et tous les sièges pour enfants ne sont pas homologués pour être utilisés sur le siège du passager avant. Le Partenaire Volkswagen possède une liste actua-

lisée de tous les sièges pour enfants homologués. Utilisez uniquement des sièges pour enfants homologués pour le véhicule.

Le sac gonflable frontal activé du côté du passager avant représente un très grand danger pour un enfant. Le transport d'un enfant dans un siège pour enfants dos à la route sur le siège du passager avant risque de mettre en péril la vie de l'enfant.

Un siège pour enfants monté dos à la route sur le siège du passager avant peut être percuté très violemment en cas de déclenchement du sac gonflable frontal du passager avant, ce qui peut provoquer des blessures extrêmement graves, voire mortelles ⇒ ⚠. Par conséquent, n'utilisez jamais un siège pour enfants monté dos à la route sur le siège du passager avant lorsque le sac gonflable frontal du passager avant est activé !

Utilisez un siège pour enfants monté dos à la route sur le siège du passager avant uniquement si vous vous êtes assuré que le sac gonflable frontal du passager avant est désactivé. Ceci est reconnaissable au témoin jaune allumé sur le tableau de bord **PASSENGER AIR BAG OFF**  ou **PASSENGER AIR BAG OFF** ⇒ page 90. Si le sac gonflable frontal du passager avant ne peut pas être désactivé et qu'il reste activé, aucun enfant ne doit être transporté sur le siège du passager avant ⇒ ⚠.

Lorsqu'un siège pour enfants est monté sur le siège du passager avant, tenez impérativement compte de ce qui suit :

- Lorsqu'un siège pour enfants est monté dos à la route, le sac gonflable frontal du passager avant doit être désactivé ⚠ ⇒ page 97.
- Le dossier du siège du passager avant doit être à la verticale.
- Le siège du passager avant doit être entièrement reculé vers l'arrière.
- Le siège du passager avant doit être réglé dans la position la plus haute, s'il est réglable en hauteur.
- La ceinture de sécurité doit être réglée en hauteur dans la position la plus haute.

### Sièges pour enfants adaptés

Le siège pour enfants doit être spécialement homologué par le constructeur automobile pour pouvoir être utilisé sur le siège du passager avant des véhicules avec sac gonflable frontal et latéral.

Si le siège du passager avant est doté d'**œilletons de retenue**, un siège pour enfants équipé d'un sys-

tème de retenue homologué à cet effet peut être monté, dans la mesure où il est homologué pour ce type de véhicule conformément à la norme en vigueur dans le pays dans lequel vous vous trouvez.

Des **sièges universels pour enfants** des groupes 0, 0+, 1, 2 ou 3 et conformes à la norme ECE-R 44 peuvent être montés sur le siège du passager avant et aux places de la banquette arrière.

### ⚠ Danger



En cas d'accident, les risques de blessures très graves ou mortelles sont d'autant plus importants pour l'enfant quand le siège pour enfants est monté sur le siège du passager avant. N'utilisez jamais un siège pour enfants dos à la route sur le siège du passager avant lorsque le sac gonflable frontal du passager avant est activé. L'enfant risque d'être tué par le déclenchement du sac gonflable frontal, étant donné que le siège pour enfants risque d'être percuté et projeté contre le dossier très violemment en cas de déclenchement du sac gonflable.

### ⚠ Danger

Lorsqu'un enfant est transporté dans des cas exceptionnels dos à la route sur le siège du passager avant, tenez compte de ce qui suit :

- Désactivez toujours le sac gonflable frontal du passager avant et laissez-le désactivé.
- Le siège pour enfants doit être homologué par son fabricant pour être monté sur le siège du passager avant avec sac gonflable frontal ou latéral.
- Suivez les instructions de montage données par le fabricant du siège pour enfants et tenez impérativement compte des avertissements.
- Reculez complètement le siège du passager avant et réglez-le en hauteur dans la position la plus haute afin d'avoir un écartement maximal par rapport au sac gonflable frontal.
- Positionnez le dossier du siège à la verticale.
- Réglez en hauteur la ceinture de sécurité dans la position la plus haute.
- Attachez toujours les enfants dans le véhicule à l'aide d'un système de retenue approprié et homologué correspondant à leur poids et à leur taille. ◀

## Utilisation d'un siège pour enfants sur la banquette arrière

 Lisez d'abord les informations d'introduction et les consignes de sécurité  à la page 100 et tenez-en compte.

Lors de la fixation d'un siège pour enfants sur la banquette arrière, la position du siège avant doit être adaptée de manière à ce que l'enfant ait suffisamment de place. Par conséquent, adaptez le siège avant à l'enfant et à la taille du siège pour enfants. Veillez également à ce que le passager avant adopte une position assise correcte  ⇒ page 69.

### Sièges pour enfants ISOFIX homologués pour la banquette arrière

Les places latérales de la banquette arrière conviennent aux sièges pour enfants dotés du système

ISOFIX et spécialement homologués pour ce type de véhicule, conformément à la norme ECE-R 44.

Les sièges pour enfants ISOFIX sont classés dans les catégories suivantes : « spécifique au véhicule », « limitée » ou « semi-universelle ».

Une liste de véhicules est jointe à chacun de ces sièges pour enfants ISOFIX par le fabricant des sièges. Celle-ci mentionne les véhicules pour lesquels les sièges ISOFIX sont homologués. Si le véhicule est mentionné dans la liste et que le siège pour enfants ISOFIX appartient à une classe de siège figurant dans le tableau, le siège pour enfants ISOFIX peut être utilisé dans ce véhicule. Adressez-vous le cas échéant au fabricant du siège pour enfants pour recevoir une liste de véhicules actualisée.

Groupe (catégorie de poids)	Classe de siège du siège pour enfants ISOFIX	Position assise sur les places de la banquette arrière
Groupe 0 : jusqu'à 10 kg	E	IUF <sup>30)</sup>
	E	IUF <sup>30)</sup>
Groupe 0+ : jusqu'à 13 kg	D	IUF <sup>30)</sup>
	C	IUF <sup>30)</sup>
Groupe 1 : de 9 à 18 kg	D	IUF <sup>30)</sup>
	C	IUF <sup>30)</sup>
	B	IUF <sup>30)</sup>
	BI	IUF <sup>30)</sup>
	A	IUF <sup>30)</sup>

<sup>30)</sup> IUF : convenant aux dispositifs de retenue pour enfants ISOFIX de catégorie « universelle » qui sont homologués pour une utilisation dans ce groupe.

#### Avertissement

En jouant avec les ceintures de sécurité blocales non utilisées, un enfant installé dans le siège pour enfants sur la banquette arrière peut être blessé mortellement.

#### Avertissement (suite)

- Fixez toujours les ceintures de sécurité blocales non utilisées de la banquette arrière. ◀

## Fixation d'un siège pour enfants à l'aide de la ceinture de sécurité



Lisez d'abord les informations d'introduction et les consignes de sécurité ⚠ à la page 100 et tenez-en compte.

### Fixation d'un siège pour enfants à l'aide de la ceinture de sécurité

- Lisez et tenez compte de la notice du fabricant du siège pour enfants.
- Posez le siège pour enfants sur le siège conformément à la notice du fabricant du siège pour enfants.
- La ceinture de sécurité doit être réglée en hauteur dans la position la plus haute.
- Bouclez la ceinture de sécurité ou passez-la dans le siège conformément à la notice du fabricant du siège pour enfants.
- Veillez à ce que la ceinture de sécurité ne soit pas vrillée.
- Insérez le pêne dans le boîtier de verrouillage du siège jusqu'à ce qu'il s'enclenche de manière audible.
- *Sur les véhicules dotés de ceintures de sécurité blocables* : déroulez entièrement la sangle baudrier et laissez l'enrouleur automatique enrouler la sangle. Vous entendez le « dé clic » caractéristique de l'enroulement.

- La sangle supérieure doit être appliquée fermement et intégralement sur le siège pour enfants.
- Tirez sur la ceinture de sécurité aux fins de contrôle – il ne doit plus être possible de débobiner la sangle inférieure.

• -

### Dépose du siège pour enfants

Détachez la ceinture de sécurité uniquement lorsque le véhicule est à l'arrêt ⇒ ⚠.

- Appuyez sur la touche rouge du boîtier de verrouillage. Le pêne est éjecté.
- Guidez la ceinture de sécurité à la main pour que la sangle s'enroule plus facilement, que la ceinture de sécurité ne se vrille pas et que le revêtement ne soit pas endommagé.
- Retirez du véhicule le siège pour enfants.



### Avertissement

Le débouclage de la ceinture de sécurité pendant la marche du véhicule peut entraîner des blessures graves ou mortelles en cas d'accident ou de manœuvre de freinage et de conduite soudaine !

- Débouclez la ceinture de sécurité uniquement lorsque le véhicule est à l'arrêt. ◀



Fig. 68 Variante 1: identification des points d'ancrage inférieurs du siège pour enfants sur le siège du véhicule.



Fig. 69 Variante 2: identification des points d'ancrage inférieurs du siège pour enfants sur le siège du véhicule.



Lisez d'abord les informations d'introduction et les consignes de sécurité ▲ à la page 100 et tenez-en compte.

Les places latérales de la banquette arrière et, le cas échéant, le siège du passager avant sont dotés chacun de deux œillets de retenue appelés points d'ancrage inférieurs. Aux places latérales de la banquette arrière, les œillets de retenue sont fixés à la carrosserie ; sur le siège du passager avant, ils sont fixés à l'armature de siège.

### Sièges pour enfants à fixation rigide

- Lors de la dépose et de la pose, tenez compte de la notice du fabricant du siège pour enfants ⇒ ▲.
- Insérez le siège pour enfants dans le sens des flèches sur les œillets de retenue ⇒ fig. 68 ou ⇒ fig. 69. Le siège pour enfants doit s'enclencher de manière sûre et audible.
- Tirez des deux côtés du siège pour enfants à des fins de contrôle.

### Siège pour enfants avec ceintures de retenue réglables

- Lors de la dépose et de la pose, tenez compte de la notice du fabricant du siège pour enfants ⇒ ▲.
- Posez le siège pour enfants sur l'assise du siège et accrochez les crochets des ceintures de retenue dans les œillets de retenue ⇒ fig. 68 ou ⇒ fig. 69.
- Tendez de façon régulière les ceintures de retenue au niveau du dispositif de réglage. Le siège pour enfants doit être appliqué contre le siège du véhicule.
- Tirez des deux côtés du siège pour enfants à des fins de contrôle.

### ▲ Avertissement

Les points d'ancrage inférieurs pour sièges pour enfants ne sont pas des œillets d'arrimage. Fixez uniquement des sièges pour enfants aux points d'ancrage inférieurs. ◀

## Fixation du siège pour enfants avec la ceinture de retenue Top Tether

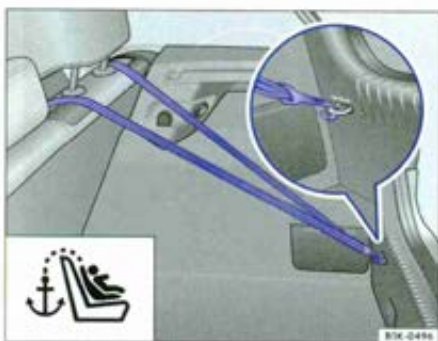





Fig. 70 Ceinture de retenue supérieure accrochée dans le coffre à bagages.

 Lisez d'abord les informations d'introduction et les consignes de sécurité  à la page 100 et tenez-en compte.

- Lors de la dépose et de la pose, tenez compte de la notice du fabricant du siège pour enfants .
- Déverrouillez le dossier de siège et rabattez-le un peu vers l'avant  $\Rightarrow$  page 77.
- Relevez l'appuie-tête situé derrière le siège pour enfants.

- Amenez la ceinture de retenue supérieure du siège pour enfants vers l'arrière entre le dossier et le couvre-coffre, dans le coffre à bagages, en la faisant passer **sous** l'appuie-tête ou **de chaque côté** de celui-ci (suivant le modèle de siège pour enfants).
- Relevez le dossier de siège et appuyez-le fermement dans le verrouillage. Le repère rouge sur la touche de déverrouillage ne doit pas être visible.
- Fixez le siège pour enfants au niveau des points d'ancrage inférieurs  $\Rightarrow$  page 107.
- Accrochez la ceinture de retenue supérieure dans le coffre à bagages dans l'œillet de retenue correspondant  $\Rightarrow$  fig. 70.
- Tendez la ceinture pour que le siège pour enfants soit appliqué en haut contre le dossier du siège.

### **Avertissement**

Les sièges pour enfants dotés de points d'ancrage inférieurs et d'une ceinture de retenue supérieure doivent être montés conformément aux indications du fabricant. Dans le cas contraire, il peut s'ensuivre des blessures graves.

- Fixez toujours *une seule* ceinture de retenue d'un siège pour enfants à un œillet de retenue dans le coffre à bagages.  $\blacktriangleleft$

## Éclairage

### Introduction

Dans ce chapitre, vous trouverez des informations relatives aux sujets suivants :

Témoins .....	110
Lever des clignotants et de l'inverseur-codes .....	111
Activation et désactivation de l'éclairage .....	112
Éclairage et vision – Fonctions .....	113
Masquage ou adaptation des projecteurs .....	114
Fonction « Retour maison » et « Départ maison » (éclairage d'orientation) .....	115
Réglage du site des projecteurs, rhéostat d'éclairage des cadrans et des commandes .....	116
Plafonniers et lampes de lecture .....	117

Respectez la législation en vigueur sur l'utilisation de l'éclairage du véhicule spécifique au pays dans lequel vous vous trouvez.

En tant que conducteur, vous êtes toujours responsable du réglage correct des projecteurs et des feux de croisement.

#### Informations complémentaires :

- Système d'information Volkswagen ⇒ page 25
- Remplacement des ampoules ⇒ page 333

#### Avertissement

Un véhicule qui n'est pas suffisamment éclairé peut difficilement être vu ou ne pas du tout être vu par les autres usagers de la route.

- Allumez toujours manuellement les feux de croisement lorsqu'il fait sombre ou que la visibilité est mauvaise.







#### Avertissement

Les projecteurs réglés trop haut risquent de provoquer des accidents et des blessures, étant donné que les feux de jour, de croisement ou de route peuvent éblouir d'autres usagers de la route. ◀

## Témoins



Lisez d'abord les informations d'introduction et les consignes de sécurité  à la page 109 et tenez-en compte.

Allumé	cause éventuelle	Pour y remédier
	Feu arrière de brouillard activé.	=> page 112.
	Projecteurs antibrouillard allumés.	
	Éclairage partiellement ou complètement défaillant ou dysfonctionnement du système de feux directionnels (AFS).	Remplacez l'ampoule concernée => page 333 ou rendez-vous dans un atelier spécialisé si toutes les ampoules fonctionnent correctement => page 113
	Clignotant gauche ou droit. Lorsqu'un clignotant du véhicule ou de la remorque est défaillant, le témoin clignote deux fois plus vite.	Le cas échéant, vérifiez l'éclairage du véhicule et de la remorque.
 <b>DRL</b>	Feux de jour activés.	=> page 113
	Feux de route activés ou avertisseur optique actionné.	=> page 111

Clignote	cause éventuelle	Pour y remédier
	Défaut du système de feux directionnels.	Rendez-vous dans un atelier spécialisé => page 113.

Lors de la mise du contact d'allumage, certains témoins d'alerte et de contrôle s'allument brièvement lors du contrôle des fonctions. Ils s'éteignent peu de temps après.

### Avertissement

La non-observation des témoins d'alerte qui s'allument et des messages texte risque d'entraîner l'immobilisation du véhicule, des accidents ou de graves blessures corporelles.

- N'ignorez jamais des témoins d'alerte qui s'allument ou des messages texte.

### Avertissement (suite)

- Garez immédiatement le véhicule à une distance de sécurité suffisante de la circulation de sorte qu'aucune pièce du système d'échappement n'entre en contact avec des matériaux inflammables pouvant se trouver sous le véhicule, comme par exemple de l'herbe sèche.
- Effectuez les actions nécessaires.

### Avis

Afin d'éviter tout endommagement du véhicule, tenez toujours compte des témoins qui s'allument ainsi que des descriptions et remarques correspondantes. ◀

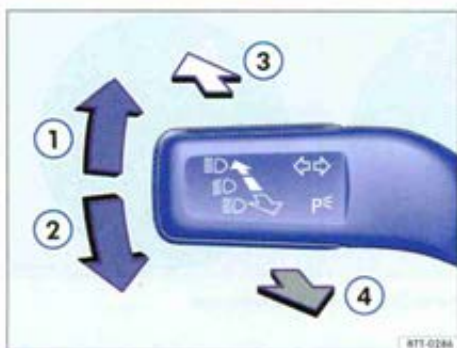



Fig. 71 Levier des clignotants et de l'inverseur-codes.

 Lisez d'abord les informations d'introduction et les consignes de sécurité  à la page 109 et tenez-en compte.

### Placement du levier dans la position souhaitée :

- ① Clignotant droit. Lorsque le contact est coupé, feux de stationnement droit depuis la position médiane.
- ② Clignotant gauche. Lorsque le contact est coupé, feux de stationnement gauche depuis la position médiane.
- ③ Feux de route activés  $\Rightarrow$  . Le témoin  s'allume dans le combiné d'instruments.
- ④ Actionnement de l'avertisseur optique. L'*avertisseur optique* s'allume tant que le levier est tiré. Le témoin  s'allume.

### Feux de stationnement

Lorsque les feux de stationnement sont allumés (clignotant droit ou gauche), le projecteur du feu de position et le feu arrière sont allumés sur le côté souhaité du véhicule. Les feux de stationnement s'allument seulement lorsque le contact d'allumage est coupé et lorsque le levier des clignotants et de l'inverseur-codes se trouve en position médiane avant d'être actionné.

### Clignotement confort

Pour actionner le clignotement confort, soulevez ou abaissez le levier seulement jusqu'au point de résistance et relâchez le levier. Le clignotant clignote trois fois.

Le clignotement confort peut être activé et désactivé dans le menu **Éclairage & Vision** sur l'afficheur du combiné d'instruments  $\Rightarrow$  page 25. Sur les véhicules sans menu **Éclairage & Vision**, la fonction peut être désactivée dans un atelier spécialisé.

### Avertissement

**Toute utilisation incorrecte des feux de routes peut entraîner des accidents et des blessures dans la mesure où les feux de route peuvent éblouir d'autres usagers de la route.**





-  Le clignotant fonctionne uniquement lorsque le contact d'allumage est mis, à l'exception du signal de détresse  $\Rightarrow$  page 310.
-  En cas de défaillance d'un clignotant du véhicule ou de la remorque, le témoin clignote environ deux fois plus vite.
-  Les *feux de route* ne peuvent être allumés que si les feux de croisement sont allumés, .



Fig. 72 À côté du volant : représentation de certaines versions de commande d'éclairage.

Lisez d'abord les informations d'introduction et les consignes de sécurité à la page 109 et tenez-en compte.

Respectez la législation en vigueur sur l'utilisation de l'éclairage du véhicule spécifique au pays dans lequel vous vous trouvez.

Sur les véhicules avec **dispositif d'attelage** installé en première monte : dans le cas d'une remorque raccordée électriquement avec feu arrière de brouillard, le feu arrière de brouillard du véhicule se désactive automatiquement.

Tournez la commande d'éclairage dans la position souhaitée  $\Rightarrow$  fig. 72 :

	Lorsque le contact d'allumage est coupé	Lorsque le contact d'allumage est mis
<b>0</b>	Éclairage antibrouillard, les feux de croisement et de position sont éteints.	Les feux permanents ou les feux de jour sont allumés.
<b>AUTO</b>	L'éclairage d'orientation peut être allumé.	L'allumage automatique des projecteurs et les feux permanents ou les feux de jour, le cas échéant, sont allumés.
	Les feux de position sont allumés.	Les feux de position sont allumés.
	Les feux de croisement sont éteints – les feux de position sont encore allumés un certain temps.	Les feux de croisement sont allumés.

### Éclairage antibrouillard :

Les témoins ou indiquent que l'éclairage antibrouillard est allumé.

- Allumez les projecteurs antibrouillard : retirez la commande d'éclairage de la position ou jusqu'au premier cran.
- Allumez le feu arrière de brouillard : retirez complètement la commande d'éclairage de la position ou .
- Pour éteindre l'éclairage antibrouillard, appuyez sur la commande d'éclairage ou tournez-la dans la position **0**.

### Signaux d'avertissement pour éclairage non éteint

Lorsque la clé d'allumage est retirée et que la porte du conducteur est ouverte, des signaux sonore d'avertissement retentissent dans les conditions suivantes :

- Lorsque les feux de stationnement sont allumés  $\Rightarrow$  page 111.
- La commande d'éclairage est en position .
- La commande d'éclairage est en position sur les véhicules sans éclairage d'orientation  $\Rightarrow$  page 115.

### **Avertissement**

Les feux de position ne sont pas assez lumineux pour éclairer suffisamment la route et pour que les autres usagers de la route vous voient.

### **Avertissement (suite)**

- Ne roulez pas avec les feux de position.
- Allumez toujours l'éclairage du véhicule lorsqu'il fait sombre ou que la visibilité est mauvaise. ◀

## Éclairage et vision – Fonctions



Lisez d'abord les informations d'introduction et les consignes de sécurité  à la page 109 et tenez-en compte.

### **Feux de stationnement**

Lorsque les feux de stationnement sont allumés (clignotant droit ou gauche), le projecteur du feu de position et le feu arrière sont allumés sur le côté souhaité du véhicule. Les feux de stationnement s'allument seulement lorsque le contact d'allumage est coupé et lorsque le levier des clignotants et de l'inverseur-codes se trouve auparavant en position médiane.

### **Feux permanents**

Lorsque les feux permanents sont activés, les feux de croisement ou les feux de position ainsi que le feu de plaque de police sont allumés.

Les feux permanents s'allument chaque fois que vous mettez le contact d'allumage si la commande d'éclairage se trouve en position **0** ou **AUTO**. Sur certains modèles, le témoin  intégré à la commande d'éclairage indique que les feux permanents sont allumés.

Lorsque la commande d'éclairage est en position **AUTO**, un capteur crépusculaire allume ou éteint automatiquement l'éclairage des cadrans et des commandes.

Les feux permanents ne peuvent pas être allumés ou éteints manuellement. Pour les désactiver, adressez-vous à un atelier spécialisé.

### **Feux de jour**

Des feux spécifiques se trouvent dans les projecteurs avant pour les feux de jour ou dans le pare-chocs.

Lorsque les feux de jour sont activés, seuls les projecteurs sont allumés ⇒ .

Les feux de jour s'allument chaque fois que vous mettez le contact d'allumage si la commande d'éclairage se trouve en position **0** ou **AUTO**. Le témoin  situé sur le combiné d'instruments indique la fonction activée ⇒ page 110.

Lorsque la commande d'éclairage est en position **AUTO**, un capteur crépusculaire allume ou éteint automatiquement l'éclairage des cadrans et des commandes.

### **Activation des feux de jour**

Appuyez sur le levier des clignotants et de l'inverseur-codes vers le *haut* et vers l'arrière et maintenez-le dans cette position (clignotant droit et avertisseur optique).

### **Désactivation des feux de jour**

Appuyez sur le levier des clignotants et de l'inverseur-codes vers le *bas* et vers l'arrière et maintenez-le dans cette position (clignotant gauche et avertisseur optique).

Mettez le contact d'allumage pendant env. 3 secondes puis coupez-le.

### **Allumage automatique des projecteurs AUTO**

L'allumage automatique des projecteurs ne constitue qu'une aide et ne peut pas détecter suffisamment les situations de conduite.

Lorsque la commande d'éclairage est en position **AUTO**, l'éclairage du véhicule et l'éclairage des cadrans et des commandes s'allument et s'éteignent automatiquement dans les situations suivantes ⇒  :

Allumage automatique :	Arrêt automatique :
Le capteur crépusculaire détecte l'obscurité, par ex. lors d'un passage dans un tunnel.	Lors de la détection d'une luminosité suffisante.
Lorsque vous roulez à plus de 140 km/h pendant quelques secondes.	Lorsque vous roulez à moins de 65 km/h pendant quelques minutes.
Le détecteur de pluie détecte la pluie et met en marche les essuie-glaces.	Lorsque les essuie-glaces n'ont pas fonctionné pendant quelques minutes.

### Feux directionnels (AFS)

Les feux directionnels fonctionnent uniquement lorsque les feux de croisement sont allumés et à des vitesses supérieures à env. 10 km/h. En virage, les lampes pivotantes éclairent automatiquement mieux la route.

Vous pouvez allumer ou éteindre les feux directionnels dans le menu **Assistant** ⇒ page 25.

### Feux de braquage

Lors d'un lent changement de direction ou dans un virage très serré, un feu de braquage s'allume en plus automatiquement. Les feux de braquages fonctionnent uniquement à des vitesses inférieures à 40 km/h.

Selon l'équipement de votre véhicule, le feu de braquage peut être intégré dans les projecteurs antibrouillard ou dans le projecteur principal.

### Avertissement



Des accidents peuvent avoir lieu lorsque la route n'est pas suffisamment éclairée et que le véhicule n'est pas vu par d'autres usagers de la route.

### Avertissement (suite)

- Ne roulez jamais avec les feux de position. Les feux de position ne sont pas assez lumineux pour éclairer suffisamment la route et pour que les autres usagers de la route vous voient. En particulier lorsqu'il fait sombre ou que la visibilité est mauvaise. Allumez toujours manuellement les feux de croisement.
- L'allumage automatique des projecteurs (AUTO) allume uniquement les feux de croisement en cas de changement de luminosité et non en cas de brouillard, par exemple.
- Dans certains pays (aux États-Unis, par exemple), les feux arrière ne sont pas allumés dans le cas des feux de jour. Un véhicule dont les feux arrière ne sont pas allumés peut ne pas être vu par d'autres usagers de la route lorsqu'il fait sombre ou que la visibilité est mauvaise.

 Par temps frais ou humide, l'intérieur des projecteurs, des feux arrière et des clignotants peut momentanément s'embuer. Ce phénomène est normal et n'a aucune répercussion sur la longévité de l'éclairage du véhicule. ◀

## Masquage ou adaptation des projecteurs

 Lisez d'abord les informations d'introduction et les consignes de sécurité  à la page 109 et tenez-en compte.

Lorsque vous roulez dans des pays où l'on circule du côté opposé à celui de votre pays d'origine, les feux de croisement asymétriques peuvent éblouir les automobilistes venant en sens inverse. Par conséquent, masquez ou adaptez les projecteurs, le cas échéant, lors de voyages à l'étranger.

L'orientation des projecteurs peut être adaptée sur le combiné d'instruments dans le menu **Réglages**, sous-menu **Éclairage & Vision** point de menu **Mode voyage** ⇒ page 25.

Sur les véhicules dont les projecteurs ne peuvent pas être réglés par le biais du menu, vous devez masquer certaines zones du verre des projecteurs à l'aide de films en plastique ou faire adapter les projecteurs dans un atelier spécialisé. Des informations complémentaires sont disponibles dans un atelier spécialisé. Volkswagen vous recommande pour cela un Partenaire Volkswagen.

 L'utilisation du mode voyage et de films en plastique sur le projecteur ne sont autorisés que s'ils sont utilisés pour une courte durée. ◀

## Fonction « Retour maison » et « Départ maison » (éclairage d'orientation)



Lisez d'abord les informations d'introduction et les consignes de sécurité  à la page 109 et tenez-en compte.

pilote automatiquement un capteur crépusculaire.

La fonction « Retour maison » est activée manuellement. À l'inverse, la fonction « Départ maison »

« Retour maison »	Mesure à prendre
Marche :	<ul style="list-style-type: none"><li>– Coupez le contact d'allumage.</li><li>– Actionnez brièvement l'avertisseur optique ⇒ page 111.</li></ul> L'éclairage « Retour maison » s'allume lorsque la porte du conducteur est ouverte. Le <i>post-éclairage</i> commence dès la fermeture de la dernière porte du véhicule ou du hayon.
Arrêt :	<ul style="list-style-type: none"><li>– Automatiquement après l'écoulement du post-éclairage réglé.</li><li>– Automatiquement lorsqu'une porte du véhicule ou le hayon est ouvert au bout d'env. 30 secondes après l'activation.</li><li>– Tournez la commande d'éclairage en position <b>0</b>.</li><li>– Mettez le contact d'allumage.</li></ul>
« Départ maison »	Mesure à prendre
Marche :	– Déverrouillez le véhicule lorsque la commande d'éclairage est en position <b>AUTO</b> et que le capteur crépusculaire détecte qu'il fait <i>sombre</i> .
Arrêt :	<ul style="list-style-type: none"><li>– Automatiquement après l'écoulement du post-éclairage.</li><li>– Déverrouillez le véhicule.</li><li>– Tournez la commande d'éclairage en position <b>0</b>.</li><li>– Mettez le contact d'allumage.</li></ul>

### Éclairage périmétrique dans les rétroviseurs extérieurs

L'éclairage périmétrique dans les rétroviseurs extérieurs éclaire l'environnement direct des portes pendant la montée à bord et la descente. Il s'active au moment du déverrouillage du véhicule, lorsque vous ouvrez une porte, lorsque la fonction « Retour maison » ou la fonction « Départ maison » est activé. Si le véhicule est équipé d'un capteur de luminosité, l'éclairage périmétrique dans les rétroviseurs extérieurs est activé uniquement lorsqu'il fait sombre.



La durée du post-éclairage peut être réglée et la fonction activée ou désactivée dans le menu **Éclairage & Vision** ⇒ page 25.



Lorsque la fonction « Retour maison » est activée, un signal sonore d'avertissement retentit lors de l'ouverture de la porte du conducteur lorsque les feux de stationnement ou de position sont allumés pour prévenir que l'éclairage est encore allumé. ◀

## Réglage du site des projecteurs, rhéostat d'éclairage des cadrans et des commandes

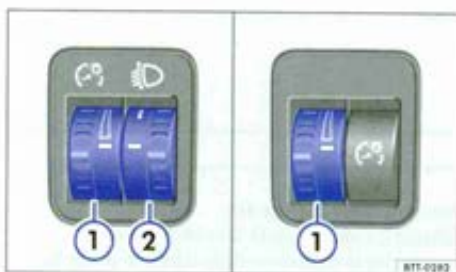

Fig. 73 À côté du volant : molettes du rhéostat d'éclairage des cadrans et des commandes ① et du réglage du site des projecteurs ②

Lisez d'abord les informations d'introduction et les consignes de sécurité ⚠ à la page 109 et tenez-en compte.

### ① Rhéostat d'éclairage des cadrans et des commandes

Lorsque l'éclairage est allumé, la luminosité de l'éclairage des cadrans et des commandes peut être réglée en continu en tournant la molette ⇒ fig. 73 ①.

### ② Réglage du site des projecteurs

Selon la valeur réglée, le réglage du site des projecteurs ② adapte en continu les faisceaux lumineux des projecteurs à l'état de charge du véhicule. Le conducteur bénéficie ainsi d'une visibilité optimale et les automobilistes venant en sens inverse ne sont pas éblouis ⇒ ⚠.

Les projecteurs ne peuvent être réglés que si les feux de croisement sont allumés.

Pour effectuer le réglage, tournez la molette

② :

Valeur réglée	État de charge <sup>a)</sup> du véhicule
-	Sièges avant occupés et coffre à bagages vide.
1	Toutes les places assises sont occupées et le coffre à bagages est vide.
2	Toutes les places assises sont occupées et le coffre à bagages est complètement plein. Traction d'une remorque avec faible poids sur flèche.
3	Seul le siège du conducteur est occupé et le coffre à bagages est chargé complètement. Traction d'une remorque avec poids sur flèche maximal.

<sup>a)</sup> En cas d'autres chargements du véhicule, des positions intermédiaires peuvent également être choisies.

### Réglage dynamique du site des projecteurs

Sur les véhicules dotés du réglage dynamique du site des projecteurs, la molette ② est supprimée. Le site des projecteurs s'adapte automatiquement à l'état de charge du véhicule lors de l'allumage des projecteurs.

### ⚠ Avertissement





Un réglage du site des projecteurs non adapté au chargement peut entraîner des accidents et des blessures. Les projecteurs réglés trop haut peuvent éblouir d'autres usagers de la route.

- Adaptez toujours les faisceaux lumineux à l'état de charge du véhicule et abaissez-les en fonction du chargement. ◀



Fig. 74 Dans le ciel de pavillon : commande des plafonniers ou lampes de lecture.

 Lisez d'abord les informations d'introduction et les consignes de sécurité  à la page 109 et tenez-en compte.

Touche	Fonction
	Extinction des plafonniers.
	Allumage des plafonniers.
	Activation du contacteur de porte (position centrale). Les plafonniers s'allument automatiquement lors du déverrouillage du véhicule, de l'ouverture d'une porte ou du retrait de la clé de contact. L'éclairage s'éteint au bout de quelques secondes après la fermeture de toutes les portes, le verrouillage du véhicule ou la mise du contact d'allumage.
	Allumage ou extinction des lampes de lecture.

### Éclaireur de boîte à gants et de coffre à bagages

Lors de l'ouverture et de la fermeture du hayon et de la boîte à gants côté passager avant, une lampe s'allume ou s'éteint automatiquement.

### Éclairage d'ambiance

L'éclairage d'ambiance situé dans le ciel de pavillon avant éclaire les éléments de commande de

la console centrale lorsque les feux de position ou les feux de croisement sont allumés.

 Les lampes de lecture s'éteignent lors du verrouillage du véhicule ou quelques minutes après que vous avez retiré la clé de contact. Cela empêche la batterie du véhicule de se décharger. ◀

# Protection contre le soleil

## Introduction

Dans ce chapitre, vous trouverez des informations relatives aux sujets suivants :

Pare-soleil .....	118
Pare-brise en verre isolant .....	119

### **⚠ Avertissement**

Les pare-soleil rabattus et stores pare-soleil escamotés peuvent réduire la visibilité et la sécurité routière.

- Roulez uniquement si la visibilité à travers toutes les glaces est suffisantes. ◀

## Pare-soleil

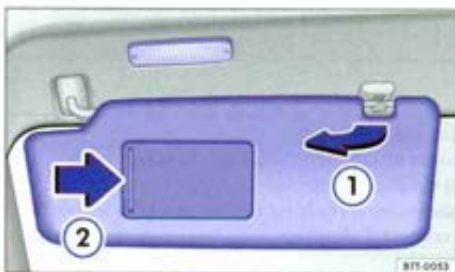

Fig. 75 Pare-soleil.

Lisez d'abord les informations d'introduction et les consignes de sécurité ⚠ à la page 118 et tenez-en compte.

**Possibilités de réglage des pare-soleil pour le conducteur et le passager avant :**

- Rabattement contre le pare-brise.

- Retrait du support et pivotement vers les portes → fig. 75 ①.
- Déplacement vers l'arrière du pare-soleil pivoté vers la porte.

### **Miroir de courtoisie**

Un miroir de courtoisie se trouve dans le pare-soleil rabattu vers le bas, derrière un volet d'occultation. Lorsque vous ouvrez le volet d'occultation ②, un éclairceur s'allume dans le ciel de pavillon.

L'éclairceur s'éteint lorsque vous fermez le volet d'occultation du miroir de courtoisie ou lorsque vous rabattez le pare-soleil vers le haut.

**i** Dans certaines conditions, l'éclairceur situé au-dessus du pare-soleil s'éteint automatiquement au bout de quelques secondes. Cela empêche la batterie du véhicule de se décharger. ◀



Fig. 76 Pare-brise réfléchissant avec fenêtre de communication (surface bleue).



Lisez d'abord les informations d'introduction et les consignes de sécurité ⚠ à la page 118 et tenez-en compte.

Les pare-brise en verre isolant sont dotés d'un revêtement réfléchissant les rayons infrarouges. Pour permettre le fonctionnement de composants électroniques disponibles dans les magasins d'ac-

cessoires, une zone non revêtue se trouve au-dessus du rétroviseur intérieur (fenêtre de communication) ⇒ fig. 76.

Vous ne devez masquer la zone non revêtue ni de l'intérieur ni de l'extérieur ni y poser d'autocollants, car cela risque d'entraîner des dysfonctionnements des composants électroniques. ◀

# Essuie-glaces et lave-glace

## Introduction

Dans ce chapitre, vous trouverez des informations relatives aux sujets suivants :

Témoin .....	120
Levier d'essuie-glace .....	121
Fonctions des essuie-glaces .....	122
Position de maintenance des essuie-glaces avant ..	123
Détecteur de pluie .....	123
Contrôle et appoint de liquide de lave-glace .....	125

### Informations complémentaires :

- Nettoyez les balais d'essuie-glace et remplacez-les lors de l'entretien du véhicule ⇒ page 265
- Mode recyclage de l'air ambiant du climatiseur ⇒ page 220
- Préparations des interventions dans le compartiment-moteur ⇒ page 249

## Témoin

 Lisez d'abord les informations d'introduction et les consignes de sécurité  à la page 120 et tenez-en compte.

Allumé	cause éventuelle	Pour y remédier
	Niveau de liquide de lave-glace trop faible.	Remplissez le réservoir du lave-glace à la prochaine occasion ⇒ page 125.

Lors de la mise du contact d'allumage, certains témoins d'alerte et de contrôle s'allument brièvement lors du contrôle des fonctions. Ils s'éteignent peu de temps après.

### Avertissement

Sans protection antigel suffisante, le liquide de lave-glace peut geler sur le pare-brise et limiter la visibilité vers l'avant. Ceci réduit la sécurité routière.

- Par températures hivernales, utilisez le lave-glace uniquement avec suffisamment de protection antigel.
- Par températures hivernales, utilisez le lave-glace uniquement après avoir réchauffé le pare-brise à l'aide du système de chauffage et de ventilation ou du chauffage d'appoint.

### Avertissement

S'ils sont usés ou sales, les balais d'essuie-glace réduisent la visibilité et augmentent le risque d'accidents et de blessures graves.

- Remplacez toujours les balais d'essuie-glace lorsqu'ils sont endommagés ou usés et s'ils ne nettoient plus suffisamment le pare-brise. ◀

### Avis

Afin d'éviter tout endommagement du véhicule, tenez toujours compte des témoins qui s'allument ainsi que des descriptions et remarques correspondantes. ◀

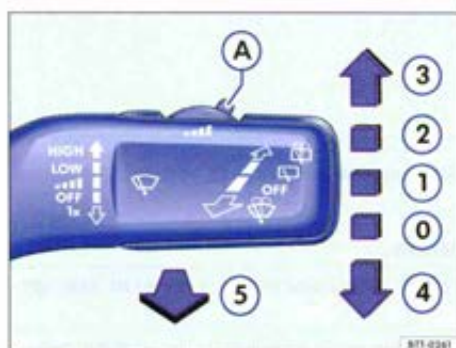

Fig. 77 Commande de l'essuie-glace du pare-brise.



Fig. 78 Commande de l'essuie-glace arrière.

Lisez d'abord les informations d'introduction et les consignes de sécurité à la page 120 et tenez-en compte.

Placement du levier dans la position souhaitée ⇒ ① :

①	OFF	Essuie-glaces désactivés.
②		Balayage intermittent du pare-brise. Réglez les niveaux d'intermittence ou la sensibilité du détecteur de pluie à l'aide de la commande ⇒ fig. 77
③	LOW	Balayage lent.
④	HIGH	Balayage rapide.
⑤		Balayage aller-retour – balayage bref. Maintenez le levier plus longtemps pour effectuer un balayage plus rapide.
⑥		Balayage intermittent de la glace arrière. L'essuie-glace balaie environ toutes les six secondes.
⑦		Lavage-balayage automatique pour nettoyer la glace arrière lorsque le levier est poussé.

### Avis

- En cas de gel, vérifiez avant la mise en marche de l'essuie-glace si les balais ne sont pas collés ! Si le véhicule reste immobilisé par temps froids, la position de maintenance des essuie-glaces avant peut être utile ⇒ page 123.

### Avis (suite)

- Si, lorsque les essuie-glaces sont en marche, le contact d'allumage est coupé, les essuie-glaces recommencent à balayer à la même vitesse lors de la remise du contact d'allumage. La présence de gel, de neige et d'autres obstacles sur le pare-brise peut endommager les essuie-glaces et le moteur des essuie-glaces.

Les essuie-glaces ne fonctionnent que lorsque le contact d'allumage est mis et que le capot-moteur ou le hayon est fermé. ▶

 L'essuie-glace arrière se met automatiquement en marche lorsque les essuie-glaces du pare-brise sont en marche et que la marche arrière est engagée. ◀

## Fonctions des essuie-glaces

 Lisez d'abord les informations d'introduction et les consignes de sécurité  à la page 120 et tenez-en compte.

### Comportement des essuie-glaces dans différentes situations :

Lorsque le véhicule est à l'arrêt :	L'essuie-glace passe momentanément à la vitesse de balayage inférieure.
Pendant le lavage/balayage automatique :	Le climatiseur passe au mode recyclage de l'air ambiant pendant env. 30 secondes pour éviter les odeurs de liquide de lave-glace dans l'habitacle.
Lors du balayage intermittent :	L'intermittence dépend de la vitesse. Plus la vitesse est élevée, plus les intervalles sont brefs.

### Gicleurs de lave-glace dégivrants

Le dégivrage dégèle les gicleurs de lave-glace gelés, mais pas les conduites de liquide de lave-glace. Les gicleurs de lave-glace dégivrants régulent automatiquement leur puissance calorifique lors de la mise du contact d'allumage en fonction de la température ambiante.

### Lave-projecteurs

Le lave-projecteurs nettoie le verre des projecteurs.

Après la mise du contact d'allumage, les projecteurs sont nettoyés lors du premier actionnement du lave-glace du pare-brise puis à rythme d'un actionnement sur cinq du lave-glace du pare-brise. Pour cela, le levier d'essuie-glace doit être tiré en direction du volant lorsque les feux de croisement

ou de route sont allumés. Il est recommandé d'éliminer à intervalles réguliers les salissures, telles que les restes d'insectes, adhérant fortement à la glace des projecteurs, par exemple lors du ravitaillement en carburant.

Afin de garantir le fonctionnement du lave-projecteurs même en hiver, retirez la neige présente sur les porte-gicleurs situés dans le pare-chocs avant l'utilisation du lave-projecteurs. Dégivrez-le à l'aide d'un aérosol dégivrant, le cas échéant.

 Lorsqu'un obstacle se trouve sur le pare-brise, l'essuie-glace essaie de le balayer sur le côté. Si l'obstacle continue à bloquer l'essuie-glace, ce dernier reste immobile. Retirez l'obstacle et mettez de nouveau l'essuie-glace en marche. ◀

## Position de maintenance des essuie-glaces avant

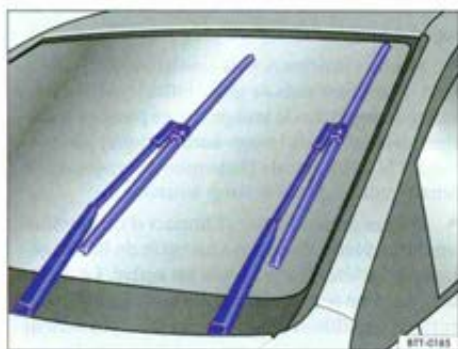

Fig. 79 Essuie-glaces en position de maintenance.

Lisez d'abord les informations d'introduction et les consignes de sécurité ⚠ à la page 120 et tenez-en compte.

### Position de maintenance

En position de maintenance, les balais d'essuie-glace peuvent être écartés du pare-brise ⇒ fig. 79).

- Fermez le capot-moteur, le cas échéant ⇒ page 249.
- Mettez le contact d'allumage puis coupez-le.
- Appuyez brièvement vers le bas sur le levier d'essuie-glace ⇒ page 121, fig. 77 Ⓞ.

Rabattez les balais d'essuie-glace sur le pare-brise avant de prendre la route !

### Souèvement et rabattement des balais d'essuie-glace

- Balais d'essuie-glace en position de maintenance ⇒ Ⓞ.
- Saisissez les balais d'essuie-glace uniquement au niveau de la fixation des balais d'essuie-glace.

### ⓘ Avis

- Rabattez vers l'avant les balais des essuie-glaces du pare-brise **uniquement** en position de maintenance. Sinon, le capot-moteur et les balais d'essuie-glace peuvent être endommagés.
- Rabattez toujours les balais d'essuie-glace sur le pare-brise avant de prendre la route. ◀

## Détecteur de pluie

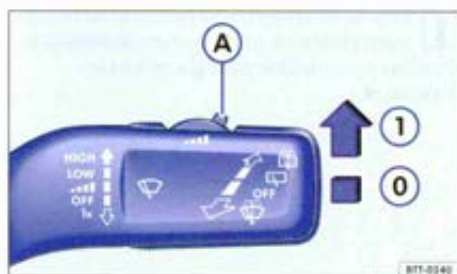

Fig. 80 Levier d'essuie-glace : réglage du détecteur de pluie Ⓞ.

Lisez d'abord les informations d'introduction et les consignes de sécurité ⚠ à la page 120 et tenez-en compte.

Le détecteur de pluie activé pilote de manière autonome l'intermittence des essuie-glaces en



Fig. 81 Surface sensible du détecteur de pluie.

fonction de l'intensité des précipitations ⇒ ⚠. La sensibilité du détecteur de pluie peut être réglée manuellement. Balayage manuel ⇒ page 121. ▶

## Placement du levier dans la position souhaitée ⇒ page 123, fig. 80 :

- ① Détecteur de pluie activé – balayage automatique, si nécessaire.
- Ⓐ Réglage de la sensibilité du détecteur de pluie :  
Commande vers la droite – sensibilité élevée.  
Commande vers la gauche – faible sensibilité.
- Ⓞ Détecteur de pluie désactivé.

Après la coupure et le rétablissement du contact d'allumage, le détecteur de pluie reste activé et fonctionne de nouveau lorsque le levier d'essuie-glace est en position ① et que vous roulez à plus de 16 km/h.

### Modification du comportement du détecteur de pluie

Causes possibles des dysfonctionnements et des interprétations erronées *dans la zone de la surface sensible* ⇒ page 123, fig. 81 du détecteur de pluie, entre autres :

- Balais d'essuie-glace endommagés : la présence d'un film d'eau ou de traces de balayage laissées par des balais d'essuie-glace endommagés peut augmenter la durée de mise en marche, réduire considérablement les intervalles de balayage ou entraîner un passage en mode de balayage rapide et continu.
- Insectes : les insectes qui s'écrasent sur le pare-brise déclenchent l'essuie-glace.

- Stries formées par le sel : en hiver, les stries formées par le sel de déneigement sur le pare-brise peuvent entraîner un post-balayage exceptionnellement long sur une glace presque sèche.
- Saletés : la présence de poussière sèche, de cire, de revêtements de glace (effet lotus) ou de résidus de produits de lavage (après passage dans une installation de lavage automatique) peut rendre le détecteur de pluie moins sensible ou le faire réagir trop tard ou trop lentement.
- Fissure du pare-brise : l'impact d'un gravillon ou d'une pierre déclenche un cycle de balayage lorsque le détecteur de pluie est activé. Le détecteur de pluie reconnaît ensuite la diminution de la surface sensible et s'y adapte. Le comportement de déclenchement du capteur dépend de la violence de l'impact.

### Avertissement

Le détecteur de pluie ne constitue qu'une aide. Il ne peut pas détecter suffisamment toutes les précipitations et activer les essuie-glaces.

- Pour garantir une visibilité suffisante, mettez en marche manuellement l'essuie-glace à temps, si nécessaire.

 Nettoyez régulièrement la surface sensible du détecteur de pluie et vérifiez l'état des balais d'essuie-glace.

 Pour éliminer les traces de cire et de revêtements brillants, nous vous recommandons d'utiliser un nettoyant pour glaces à base d'alcool. ◀





Fig. 82 Dans le compartiment-moteur : bouchon du réservoir de liquide de lave-glace.



Lisez d'abord les informations d'introduction et les consignes de sécurité ⚠ à la page 120 et tenez-en compte.

Contrôlez régulièrement le niveau de liquide de lave-glace et faites l'appoint, le cas échéant.

- Ouvrez le capot-moteur ⚠ ⇒ page 249.
- Le réservoir de liquide de lave-glace est reconnaissable au symbole  figurant sur le couvercle ⇒ fig. 82.
- Vérifiez si le réservoir contient suffisamment de liquide de lave-glace.
- Pour faire l'appoint, mélangez de l'eau claire et un liquide de lave-glace recommandé par Volkswagen ⇒ . Tenez compte des instructions de mélange figurant sur l'emballage.
- En cas de températures extérieures basses, ajoutez un antigel spécial pour que l'eau ne gèle pas ⇒ ⚠.

### Capacités

	Réservoir de liquide de lave-glace	Réservoir de liquide de lave-glace sur les véhicules dotés d'un lave-projecteurs
Véhicules sans chauffage d'appoint	Env. 3,0 – 4,0 l	Env. 5,0 – 6,0 l
Véhicules avec chauffage d'appoint	Env. 3,6 l	Env. 3,6 l



### Avertissement

En cas d'utilisation d'un antigel ou d'autres additifs non adaptés, un film huileux peut se former sur la glace et nuire considérablement à la visibilité.

- Pour faire l'appoint, utilisez de l'eau propre et claire et un liquide de lave-glace recommandé par Volkswagen.
- Ajoutez un antigel approprié, le cas échéant.



### Avis

- Ne mélangez jamais les produits de nettoyage recommandés par Volkswagen avec d'autres produits de nettoyage. Sinon, il peut s'ensuivre une floculation des composants et donc un engorgement des buses du lave-glace.
- Lors de l'appoint, ne confondez en aucun cas les fluides ! Cela risquerait en effet de se traduire par de graves défauts de fonctionnement et d'endommager le moteur ! ◀

## Introduction

Dans ce chapitre, vous trouverez des informations relatives aux sujets suivants :

Rétroviseur intérieur .....	127
Rétroviseurs extérieurs .....	127

### Informations complémentaires :

- Réglage confort individuel dans le système d'information Volkswagen ⇒ page 25

### Avertissement

Les rétroviseurs photosensibles contiennent un liquide électrolyte qui peut s'écouler lorsque le miroir est brisé. Ce liquide peut irriter la peau, les yeux et les organes respiratoires.

- Le liquide qui s'écoule peut irriter la peau, les yeux et les organes respiratoires, notamment chez les personnes souffrant d'asthme ou de maladies comparables. Aérez suffisamment à l'air frais et sortez du véhicule ou, si cela n'est pas possible, ouvrez toutes les portes et les glaces.

### Avertissement (suite)

- Si ce liquide entre en contact avec les yeux et la peau, rincez immédiatement les yeux et la peau avec abondamment d'eau pendant au moins 15 minutes et consultez un médecin.
- Si ce liquide entre en contact avec des chaussures et des vêtements, rincez immédiatement les vêtements avec abondamment d'eau pendant au moins 15 minutes. Avant de réutiliser des vêtements ou des chaussures, nettoyez-les soigneusement.
- Si vous avez avalé du liquide, rincez-vous immédiatement la bouche avec abondamment d'eau pendant au moins 15 minutes. Ne vous faites pas vomir tant qu'un médecin ne vous l'a ordonné. Le cas échéant, faites appel à un médecin.

### Avis

Dans le cas des rétroviseurs intérieurs photosensibles, du liquide électrolyte peut s'écouler lorsque le miroir est brisé. Ce liquide agresse les surfaces en plastique. Supprimez le liquide le plus rapidement possible, par ex. à l'aide d'une éponge humide. ◀

## Rétroviseur intérieur

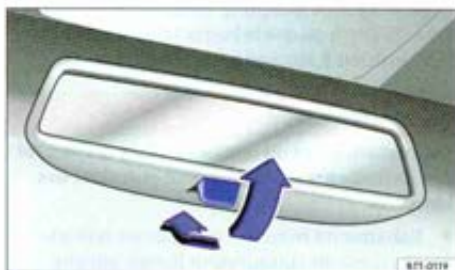

Fig. 83 Rétroviseur intérieur jour/nuit manuel.

Lisez d'abord les informations d'introduction et les consignes de sécurité ⚠ à la page 126 et tenez-en compte.

Réglez le rétroviseur intérieur pour le conducteur de manière à garantir une visibilité suffisante vers l'arrière à travers la glace arrière.

### Rétroviseur intérieur jour/nuit manuel

- Position de base : le levier situé sur le bord inférieur du rétroviseur est orienté vers l'avant.
- Pour sélectionner la position nuit, tirez le levier vers l'arrière ⇒ fig. 83.

### Rétroviseur intérieur photosensible

Vous pouvez activer et désactiver la position nuit automatique à l'aide de la commande située sur le rétroviseur intérieur ⇒ fig. 84 ②. Lorsque le mode

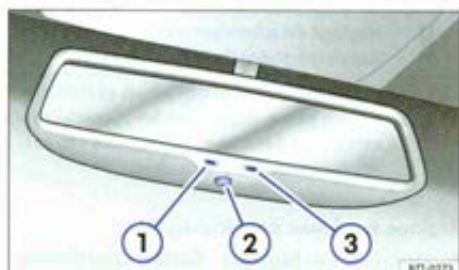

Fig. 84 Rétroviseur intérieur photosensible.

anti-broussissement automatique est activé, le témoin ① est allumé.

Lorsque le contact d'allumage est mis, le capteur ③ fait passer le rétroviseur intérieur *automatiquement* en position nuit en fonction de l'obscurité et en cas de lumière incidente venant de l'arrière.

La position nuit automatique est désactivée lorsque la marche arrière est engagée ou que la lampe de lecture ou le plafonnier est allumé.

**i** Lorsque l'incidence de lumière sur le capteur est amoindrie ou interrompue (par ex. en raison d'un store pare-soleil), la fonction anti-broussissement automatique du rétroviseur intérieur ne fonctionne pas ou ne fonctionne pas correctement. ◀

## Rétroviseurs extérieurs

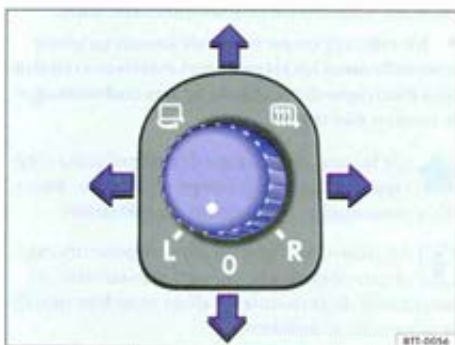

Fig. 85 Dans la porte du conducteur : bouton rotatif pour les rétroviseurs extérieurs.

Lisez d'abord les informations d'introduction et les consignes de sécurité ⚠ à la page 126 et tenez-en compte.

**Tournez le bouton rotatif dans la position souhaitée :**



Rabattement électrique des rétroviseurs extérieurs ⇒ ⚠.



Mise en marche du dégivrage des rétroviseurs extérieurs. Dégivre uniquement à des températures ambiantes inférieures à + 20 °C (+68° F).



Réglage du rétroviseur extérieur gauche par pivotement du bouton rotatif. ▶

**Tournez le bouton rotatif dans la position souhaitée :**

- R** Réglage du rétroviseur extérieur droit par pivotement du bouton rotatif.
- O** Position neutre. Rétroviseurs extérieurs mis en place, dégivrage des rétroviseurs extérieurs désactivé, réglage des rétroviseurs extérieurs impossible.

#### Réglage synchrone des rétroviseurs

- Dans le menu **Réglages - Confort**, sélectionnez la fonction permettant de procéder au réglage synchrone des rétroviseurs extérieurs ⇒ page 25.
- Tournez le bouton rotatif en position **L**.
- Réglez le rétroviseur extérieur gauche. Le rétroviseur extérieur droit est alors réglé simultanément (de manière synchrone).
- Si nécessaire, corrigez le réglage du rétroviseur droit en pivotant le bouton rotatif en position **R**.

#### Rétroviseur extérieur photosensible du côté conducteur

Le rétroviseur extérieur photosensible est piloté conjointement avec le rétroviseur intérieur photosensible ⇒ page 127.

#### Mémorisation du réglage du rétroviseur extérieur côté passager avant pour la marche arrière

- Serrage du frein à main.
- Mettez la boîte de vitesses en position neutre.
- Mettez le contact d'allumage.
- Dans le menu **Réglages - Confort**, activez la fonction **Abaiss. rétro.**
- Passez la marche arrière.
- Réglez le rétroviseur extérieur côté passager avant de manière à pouvoir voir correctement la bordure du trottoir, par exemple.
- La position réglée du rétroviseur est mémorisée automatiquement et affectée à la clé à radio-commande avec laquelle le véhicule a été déverrouillé. Sur les véhicules avec siège à mémoire ⇒ page 77.

#### Accès au réglage du rétroviseur extérieur côté passager avant

- Tournez le bouton rotatif du rétroviseur extérieur en position **R**.
- Le contact d'allumage étant mis, passez la marche arrière.

- La position mémorisée du rétroviseur extérieur côté passager avant pour la marche arrière est à nouveau quittée lorsque le véhicule avance à plus d'env. 15 km/h ou que le bouton rotatif est déplacé de la position **R** sur une autre position.

#### **Avertissement**

Tout rabattement ou remise en place accidentel des rétroviseurs extérieurs peut entraîner des blessures.

- Rabattez ou remettez en place les rétroviseurs extérieurs uniquement lorsqu'aucune personne ne se trouve dans la zone de fonctionnement.

#### **Avertissement**

L'utilisation de miroirs de rétroviseurs bombés permettant de déterminer la distance entre votre véhicule et ceux qui suivent lors d'un changement de voie n'est pas précise et peut entraîner des accidents et des blessures graves.

- Les miroirs de rétroviseurs bombés (convexes ou asphériques) agrandissent le champ visuel et font paraître les objets plus petits et plus lointains dans le rétroviseur.
- Dans la mesure du possible, utilisez le rétroviseur intérieur pour déterminer avec précision la distance entre votre véhicule et ceux qui suivent ou d'autres objets.
- Assurez-vous que la visibilité est suffisante vers l'arrière.

#### **Avis**

- Dans une installation de lavage automatique, rabattez toujours les rétroviseurs extérieurs.
- Ne rabattez ou ne remettez jamais en place manuellement les rétroviseurs extérieurs rabattables électriquement afin de ne pas endommager le moteur électrique.



Ne laissez le dégivrage des rétroviseurs extérieurs activé que le temps nécessaire. Sinon, vous consommez inutilement du carburant.



Au début, le dégivrage des rétroviseurs extérieurs dégivre à la puissance maximale. Au bout d'env. deux minutes, il dégivre en fonction de la température ambiante.



En cas de dysfonctionnement, les rétroviseurs extérieurs électriques peuvent être réglés manuellement en appuyant sur le bord du miroir des rétroviseurs. ◀

## Recommandations pour la conduite

### Introduction

Dans ce chapitre, vous trouverez des informations relatives aux sujets suivants :

Rangement des bagages .....	129
Circulation avec le hayon ouvert .....	130
Circulation avec un véhicule chargé .....	130
Indications de poids spécifiques au véhicule .....	131

Fixez toujours correctement le chargement dans le coffre à bagages, sur la galerie porte-bagages ou dans la remorque.

#### Informations complémentaires :

- Escamotage du dossier de siège du passager avant ⇒ page 77
- Éclairage ⇒ page 109
- Coffre à bagages ⇒ page 134
- Galerie porte-bagages ⇒ page 139
- Traction d'une remorque ⇒ page 142
- Routes et pneus ⇒ page 280

#### Avertissement

Les objets non fixés ou mal fixés peuvent provoquer des blessures graves en cas de manœuvres de conduite ou de freinage brusques ou d'accidents.

#### Avertissement (suite)



- Rangez bien à l'abri tous les objets dans le véhicule.
- Rangez les objets dans l'habitacle de manière à ce qu'ils ne puissent en aucun cas pénétrer dans la zone de déploiement des sacs gonflables pendant la marche.
- Les objets rangés ne doivent jamais obliger les occupants à adopter une mauvaise position assise.
- Si les objets rangés bloquent une place assise, celle-ci ne doit jamais être occupée par un passager.

#### Avertissement

Le comportement routier ainsi que l'efficacité du freinage sont considérablement modifiés lors du transport d'objets encombrants et lourds.

- Adaptez la vitesse du véhicule aux conditions météorologiques, à l'état de la chaussée et à la circulation.
- Accélérez prudemment et modérément.
- Évitez toute manœuvre de freinage et de conduite soudaine.
- Freinez en anticipant plus que d'habitude. ◀

### Rangement des bagages

 Lisez d'abord les informations d'introduction et les consignes de sécurité  à la page 129 et tenez-en compte.

#### Rangez en toute sécurité tous les bagages dans le véhicule

- Répartissez les charges le plus uniformément possible dans le véhicule, sur le toit ou sur une remorque.
- Placez les objets lourds le plus loin possible à l'avant du coffre à bagages et encliquez le dossier de banquette arrière en position verticale.

- Attachez les bagages placés dans le coffre à bagages aux œillets d'arrimage, à l'aide de sangles de maintien appropriées ⇒ page 134.
- Adaptez le site des projecteurs ⇒ page 109.
- Adaptez la pression de gonflage des pneus en fonction de la charge. Tenez compte des instructions figurant sur l'autocollant de pression des pneus apposé à l'intérieur de la trappe à carburant ⇒ page 280.
- Sur les véhicules dotés de l'indicateur de contrôle de la pression des pneus ou du système de ▶

contrôle de la pression des pneus, réglez le nouvel état de charge, le cas échéant ⇒ page 216.

### Avis

Des objets posés sur la plage arrière peuvent frotter contre la glace arrière et endommager les fils de dégivrage.

 Tenez compte des informations sur le chargement d'une remorque ⇒ page 142 et d'une galerie porte-bagages ⇒ page 139. ◀

## Circulation avec le hayon ouvert



Lisez d'abord les informations d'introduction et les consignes de sécurité  à la page 129 et tenez-en compte.

La circulation avec le hayon ouvert représente un danger particulier. Attachez correctement tous les objets et le hayon ouvert.

En cas de circulation avec le hayon ouvert, respectez la législation en vigueur.

### Avertissement

Si vous devez circuler exceptionnellement avec le hayon ouvert, tenez compte de ce qui suit afin d'éviter de faire pénétrer des gaz d'échappement toxiques dans l'habitacle :

- Fermez toutes les fenêtres et le toit ouvrant coulissant et relevable.
- Désactivez le mode recyclage de l'air ambiant du climatiseur.
- Ouvrez tous les diffuseurs d'air dans le tableau de bord.
- Réglez la soufflante du climatiseur sur la vitesse la plus élevée.

### Avertissement

La circulation avec le hayon déverrouillé ou ouvert peut provoquer des blessures graves.

### Avertissement (suite)

- Rangez en toute sécurité tous les objets dans le coffre à bagages. Des objets non attachés peuvent tomber du coffre à bagages et blesser les usagers de la route circulant derrière votre véhicule.
- Conduisez toujours de manière particulièrement prudente et prévoyante.
- Évitez toute manœuvre de conduite et de freinage violente ou brusque afin d'éviter tout mouvement incontrôlé du hayon ouvert.
- Signalez visiblement les objets dépassant du coffre à bagages. Respectez la législation en vigueur.
- Si des objets dépassent du coffre à bagages, vous ne devez jamais utiliser le hayon pour les « coincer » ou les « maintenir ». Tous les objets doivent être correctement bloqués dans le véhicule.
- Retirez dans tous les cas le porte-bagages monté sur le hayon ainsi que son chargement si vous devez circuler avec le hayon ouvert.

### Avis

La hauteur du véhicule change lorsque le hayon est ouvert. ◀

## Circulation avec un véhicule chargé



Lisez d'abord les informations d'introduction et les consignes de sécurité  à la page 129 et tenez-en compte.

Afin de garantir les bonnes qualités routières d'un véhicule chargé, tenez compte de ce qui suit :

- Rangez tous les bagages en toute sécurité ⇒ page 129.
- Accélérez prudemment et modérément.

- Évitez toute manœuvre de freinage et de conduite soudaine.
- Freinez en anticipant plus que d'habitude.
- Tenez compte des informations sur la conduite avec une remorque, le cas échéant ⇒ page 142.
- Tenez compte des informations sur la galerie porte-bagages, le cas échéant ⇒ page 139. ▶

### Avertissement

Un chargement non attaché peut considérablement compromettre la stabilité directionnelle ainsi que la sécurité de conduite du véhicule et par conséquent provoquer des accidents ainsi que des blessures graves.

### Avertissement (suite)

- Fixez correctement le chargement de sorte qu'il ne glisse pas.
- Utilisez des cordes ou des sangles de serrage appropriées pour fixer les objets lourds.
- Encliquez le dossier de banquette arrière en position verticale. ◀

## Indications de poids spécifiques au véhicule



Lisez d'abord les informations d'introduction et les consignes de sécurité  à la page 129 et tenez-en compte.

Ce sont toujours les données figurant dans les papiers officiels du véhicule qui font foi. Toutes les indications contenues dans la présente brochure s'appliquent au modèle de base. L'étiquette d'identification du véhicule dans le Plan d'entretien ainsi que les papiers officiels du véhicule indiquent de quel moteur celui-ci est équipé.

Les valeurs indiquées peuvent être différentes si votre véhicule comporte des options ou correspond à un autre niveau d'équipement ou s'il s'agit d'un véhicule spécial.

Les valeurs de poids à vide indiquées dans le tableau ci-après s'appliquent aux véhicules en ordre

de marche avec conducteur (75 kg), fluides dont le réservoir à carburant rempli à 90 %, outillage de bord et roue secours le cas échéant  $\Rightarrow$  . Le poids à vide indiqué augmente en raison de certaines options et de l'installation d'accessoires en deuxième monte, ce qui réduit d'autant la charge utile possible. Détermination du poids total autorisé en charge  $\Rightarrow$  page 280.

La charge se compose des poids suivants :

- Passagers.
- Ensemble des bagages.
- Charge sur le pavillon, poids de la galerie porte-bagages inclus.
- Poids sur flèche en cas de traction d'une remorque.

### Moteurs à essence

Puissance de moteur	Lettres-repères moteur	Type de boîte de vitesses	Poids à vide	Poids total autorisé en charge (P.T.A.C.)	Charge autorisée sur l'essieu avant	Charge autorisée sur l'essieu arrière
59 kW	CGGA	BM5	1 217 kg	1 750 kg	920 kg	880 kg
75 kW	BSE	BM5	1 232 kg	1 780 kg	950 kg	880 kg
		DSG <sup>®</sup> 7	1 265 kg	1 810 kg	980 kg	880 kg
Moteur E85 Multi-Fuel de 75 kW	CCSA	BM5	1 232 kg	1 780 kg	950 kg	880 kg
77 kW	CBZB	BM6	1 233 kg	1 790 kg	960 kg	880 kg
		DSG <sup>®</sup> 7	1 264 kg	1 820 kg	990 kg	880 kg
77 kW BlueMotion	CBZB	BM6	1 234 kg	1 750 kg	920 kg	880 kg
90 kW	CAXA	BM6	1 290 kg	1 820 kg	990 kg	880 kg
		DSG <sup>®</sup> 7	1 316 kg	1 850 kg	1 020 kg	880 kg
118 kW	CAVD	BM6	1 346 kg	1 840 kg	1 010 kg	880 kg
		DSG <sup>®</sup> 7	1 361 kg	1 860 kg	1 030 kg	880 kg

Puissance de moteur	Lettres-repères moteur	Type de boîte de vitesses	Poids à vide	Poids total autorisé en charge (P.T.A.C.)	Charge autorisée sur l'essieu avant	Charge autorisée sur l'essieu arrière
118 kW	CDA A	BM6	1332 kg	1 870 kg	1 040 kg	880 kg
		DSG <sup>®</sup> 7	1358 kg	1 890 kg	1060 kg	880 kg
125 kW	CBTA	BM5	- kg <sup>(1)</sup>	- kg <sup>(1)</sup>	- kg <sup>(1)</sup>	- kg <sup>(1)</sup>
		BA6	- kg <sup>(1)</sup>	- kg <sup>(1)</sup>	- kg <sup>(1)</sup>	- kg <sup>(1)</sup>
188 kW	CDLC	BM6 4MOTION	1 521 kg	2 010 kg	1 090 kg	970 kg
		DSG <sup>®</sup> 6 4MOTION	1 541 kg	2 030 kg	1 110 kg	970 kg
195 kW	CDLA	BM6 4MOTION	1 521 kg	2 010 kg	1 090 kg	970 kg
		DSG <sup>®</sup> 6 4MOTION	1 541 kg	2 030 kg	1 110 kg	970 kg
199 kW	CDLF	BM6 4MOTION	- kg <sup>(1)</sup>	- kg <sup>(1)</sup>	- kg <sup>(1)</sup>	- kg <sup>(1)</sup>
		DSG <sup>®</sup> 6 4MOTION	- kg <sup>(1)</sup>	- kg <sup>(1)</sup>	- kg <sup>(1)</sup>	- kg <sup>(1)</sup>

<sup>(1)</sup> Données non encore disponibles au moment de la mise sous presse.

#### Moteurs diesel

Puissance de moteur	Lettres-repères moteur	Type de boîte de vitesses	Poids à vide	Poids total autorisé en charge (P.T.A.C.)	Charge autorisée sur l'essieu avant	Charge autorisée sur l'essieu arrière
66 kW avec FAP	CAYB	BM5	1 314 kg	1 860 kg	1 030 kg	880 kg
77 kW avec FAP	CAYC	BM5	1 314 kg	1 870 kg	1 040 kg	880 kg
		DSG <sup>®</sup> 7	1 337 kg	1 890 kg	1060 kg	880 kg
77 kW BlueMotion avec FAP	CAYC	BM5	1 318 kg	1 840 kg	1 010 kg	880 kg
77 kW BlueMotion 99g de CO <sub>2</sub> avec FAP	CAYC	BM5	1 314 kg	1 750 kg	970 kg	830 kg
Moteur diesel à émissions réduites de 77 kW avec FAP	CAYC	BM5	1 318 kg	1 840 kg	1 010 kg	880 kg
		DSG <sup>®</sup> 7	1 340 kg	1 860 kg	1 030 kg	880 kg
81 kW avec FAP	CBDC	BM5	1 339 kg	1 870 kg	1 040 kg	880 kg
		DSG <sup>®</sup> 6	1 372 kg	1 910 kg	1 080 kg	880 kg
Moteur diesel à émissions réduites de 81 kW avec FAP	CBDC	BM5	1 341 kg	1 840 kg	1 010 kg	880 kg

Puissance de moteur	Lettres-repères moteur	Type de boîte de vitesses	Poids à vide	Poids total autorisé en charge (P.T.A.C.)	Charge autorisée sur l'essieu avant	Charge autorisée sur l'essieu arrière
100 kW avec FAP	CBAA, CFFA	BM6	CBAA : 1387 kg CFFA : 1386 kg	1 910 kg	1 080 kg	880 kg
103 kW avec FAP	CBAB	BM6	1 374 kg	1 910 kg	1 080 kg	880 kg
		DSG <sup>®</sup> 6	1 397 kg	1 930 kg	1 100 kg	880 kg
		BM6 4MOTION	1 474 kg	2 000 kg	1 110 kg	940 kg
103 kW avec FAP	CJAA	BM6	- kg <sup>a)</sup>	- kg <sup>a)</sup>	- kg <sup>a)</sup>	- kg <sup>a)</sup>
		DSG <sup>®</sup> 6	- kg <sup>a)</sup>	- kg <sup>a)</sup>	- kg <sup>a)</sup>	- kg <sup>a)</sup>
103 kW avec FAP	CFFB	BM6	1 351 kg	1 920 kg	1 090 kg	880 kg
		DSG <sup>®</sup> 6	1 372 kg	1 940 kg	1 110 kg	880 kg
		BM6 4MOTION	1 451 kg	2 020 kg	1 120 kg	950 kg
125 kW avec FAP	CFGB	BM6	1 372 kg	1 940 kg	1 110 kg	880 kg
		DSG <sup>®</sup> 6	1 431 kg	1 910 kg	1 080 kg	880 kg

<sup>a)</sup> Données non encore disponibles au moment de la mise sous presse.

### Moteur GPL

Puissance de moteur	Lettres-repères moteur	Type de boîte de vitesses	Poids à vide	Poids total autorisé en charge (P.T.A.C.)	Charge autorisée sur l'essieu avant	Charge autorisée sur l'essieu arrière
72 kW (BiFuel) en Mode GPL 75 kW (BiFuel) en Mode essence	CHGA	BM5	1322 kg	1 830 kg	950 kg	930 kg

#### Avertissement

Si les poids et les charges sur essieux maximum indiqués sont dépassés, des accidents peuvent avoir lieu.

- Ne dépassez jamais les valeurs indiquées.

#### Avis

Si les poids et les charges sur essieux maximum indiqués sont dépassés, des endommagements importants sur le véhicule peuvent avoir lieu.

- Ne dépassez jamais les valeurs indiquées. ◀

# Coffre à bagages

## Introduction

Dans ce chapitre, vous trouverez des informations relatives aux sujets suivants :

Trappe de chargement .....	135
Sac à skis et à snowboard .....	136
Ceilllets d'arrimage .....	136
Crochet pour sac .....	137
Couvre-coffre .....	137
Filet à bagages .....	138

Plutôt que de les disposer dans l'habitacle, rangez toujours les objets lourds à l'avant du coffre à bagages, le dossier de banquette arrière étant verrouillé ⇒ .

Informations complémentaires :

- Éclairage ⇒ page 109
- Transport ⇒ page 129
- Roues et pneus ⇒ page 280

### Avertissement

Si votre véhicule reste inutilisé et sans surveillance, verrouillez toujours les portes et le hayon afin de réduire tout risque de blessures graves et mortelles.

- Ne laissez jamais des enfants sans surveillance, surtout lorsque le hayon est ouvert. Les enfants risqueraient de s'introduire dans le coffre à bagages, de fermer le hayon et ne pourraient pas sortir seuls du véhicule. Ceci peut entraîner des blessures graves et mortelles.

### Avertissement (suite)

- Ne laissez jamais des enfants jouer dans ou autour du véhicule.
- Ne transportez jamais des personnes dans le coffre à bagages.

### Avertissement

En cas de manœuvre de conduite ou de freinage soudaine ainsi qu'en cas d'accident, les objets non attachés peuvent être projetés dans l'habitacle et provoquer des blessures graves.

- Laissez toujours les rangements fermés pendant la conduite.
- Ne rangez pas d'objets durs, lourds ou coupants dans les rangements ouverts du véhicule ou sur le tableau de bord.
- Retirez les d'objets durs, lourds ou coupants des vêtements et des sacs présents dans l'habitacle et rangez-les en toute sécurité.
- En cas de transport d'objets lourds, les qualités routières du véhicule sont modifiées.

### Avis

- Les objets posés sur la plage arrière peuvent frotter contre la glace arrière et endommager les fils de dégivrage ou l'antenne.
- Des objets qui frottent contre les glaces latérales risquent d'endommager l'antenne.

 Pour permettre à l'air vicié de s'échapper du véhicule, ne recouvrez pas les fentes d'aération situées entre la glace arrière et la plage arrière. ◀



Fig. 86 Dans le dossier de siège arrière : ouverture de la trappe de chargement



Lisez d'abord les informations d'introduction à la page 134 et tenez-en compte.

Une trappe de chargement permettant de transporter des objets longs (des skis, par ex.) dans l'habitacle du véhicule se trouve dans la banquette arrière derrière l'accoudoir central.

Afin d'éviter tout encrassement de l'habitacle du véhicule, enveloppez les objets sales dans une couverture, par exemple, avant de les faire passer par la trappe de chargement.

Lorsque l'accoudoir central est rabattu vers le bas, aucune personne ne doit être assise à la place centrale de la banquette arrière.

### Ouverture de la trappe de chargement

- Rabattez l'accoudoir central vers l'avant.
- Tirez le levier de déverrouillage ⇒ fig. 86 ① et rabattez entièrement vers l'avant le couvercle de la trappe de chargement.
- Ouverture du hayon



Fig. 87 Dans le coffre à bagages : ouverture de la trappe de chargement

- Faites glisser les objets longs depuis le coffre à bagages à travers la trappe de chargement.
- Fixez les objets à l'aide de la ceinture de sécurité.
- Fermez le hayon.

### Fermeture de la trappe de chargement

- Rabattez entièrement vers l'arrière le couvercle de la trappe de chargement jusqu'à ce qu'il s'encliquette. Le repère rouge côté coffre à bagages ⇒ fig. 87 ne doit pas être visible.
- Fermez le hayon.
- Rabattez l'accoudoir central vers l'arrière, le cas échéant.



La trappe de chargement peut également être ouverte depuis le coffre à bagages. Appuyez vers le bas sur le levier de déverrouillage ⇒ fig. 87 et appuyez sur le couvercle vers l'avant. ◀

## Sac à skis et à snowboard



Lisez d'abord les informations d'introduction à la page 134 et tenez-en compte.

Le sac à skis et à snowboard vous permet de transporter des objets longs sans salir l'habitacle.

### Chargement et fixation du sac à skis et à snowboard

- Ouverture du hayon
- Ouvrez la trappe de chargement ⇒ page 135 ou rabattez vers l'avant une partie du dossier de la banquette arrière ⇒ page 77.
- Dépliez le sac à skis et à snowboard.
- Faites glisser les objets dans le sac depuis le coffre à bagages.
- Encliquez la ceinture de retenue du sac à skis et à snowboard dans le boîtier de verrouillage de ceinture central.

- Tendez la ceinture de retenue en la tirant sur son extrémité libre ⇒ ⚠.

### ⚠ Avertissement

En cas de manœuvre de conduite ou de freinage soudain ainsi qu'en cas d'accident, les objets non attachés peuvent être projetés dans l'habitacle et provoquer des blessures graves.

- Tendez toujours la sangle de fixation du sac à skis et à snowboard après avoir effectué le chargement.
- Le sac à skis et à snowboard est uniquement conçu pour le chargement d'objets légers.

### ! Avis

Afin d'éviter la formation de moisissures ou de piqûres d'humidité, nettoyez le sac à skis et à snowboard avec un chiffon sec avant de le replier. ◀

## Œillets d'arrimage



Fig. 88 Dans le coffre à bagages : œillets d'arrimage



Lisez d'abord les informations d'introduction à la page 134 et tenez-en compte.

Plusieurs œillets d'arrimage sont disponibles dans le coffre à bagages pour attacher les bagages ⇒ fig. 88 (flèches).

Certains œillets d'arrimage doivent être rabattus pour pouvoir être utilisés.

### ⚠ Avertissement

Des cordes ou sangles de serrage inappropriées ou endommagées peuvent se rompre en cas de manœuvre de freinage ou d'accident. Des objets peuvent alors être projetés dans l'habitacle et provoquer des blessures graves, voire mortelles.

- Utilisez toujours des cordes ou des sangles de serrage appropriées et non endommagées.
- Attachez solidement les cordes et les sangles de serrage aux œillets d'arrimage.
- Fixez également les objets petits et légers.
- Ne fixez jamais un siège pour enfants sur les œillets d'arrimage. ◀

## Crochet pour sac

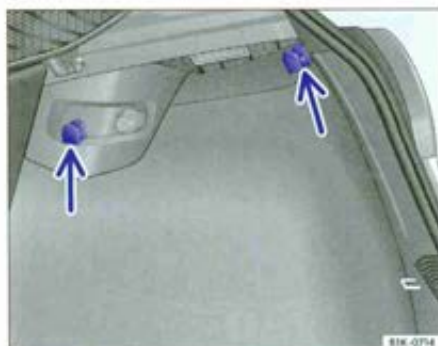

Fig. 89 Dans le coffre à bagages : crochet pour sac



Lisez d'abord les informations d'introduction à la page 134 et tenez-en compte.

Des crochets pour sac peuvent se trouver en haut à gauche et à droite dans le coffre à bagages.



### Attention

Le crochet pour sac est uniquement conçu pour accrocher des sacs légers. Il ne doit jamais être utilisé pour attacher des objets ou des bagages. ◀

## Couvre-coffre



Fig. 90 Dans le coffre à bagages : dépose et repose du couvre-coffre.



Lisez d'abord les informations d'introduction à la page 134 et tenez-en compte.

### Dépose du couvre-coffre

- Décrochez les ficelles de retenue du hayon ⇒ fig. 90 (flèches du haut).
- Tirez le couvre-coffre vers l'arrière pour le faire sortir des fixations latérales ⇒ fig. 90 (flèches du bas).

### Repose du couvre-coffre

- Poussez le couvre-coffre vers l'avant pour l'enfoncer dans les fixations latérales ⇒ fig. 90 (flèches du bas).
- Accrochez les ficelles de retenue du hayon ⇒ fig. 90 (flèches du haut). ◀



Fig. 91 Dans le coffre à bagages : filet à bagages accroché à plat.



Lisez d'abord les informations d'introduction à la page 134 et tenez-en compte.

Le filet à bagages empêche un chargement léger de glisser.

Il existe différentes possibilités d'accrocher le filet à bagages dans le coffre à bagages.

### Exemple 1 : accrochage à plat du filet à bagages

- Accrochez les Crochets du filet du coffre à bagages dans les œillets d'arrimage ⇒ fig. 91 ②. Pendant cette opération, la fermeture éclair du filet à bagages doit être tournée vers le haut.

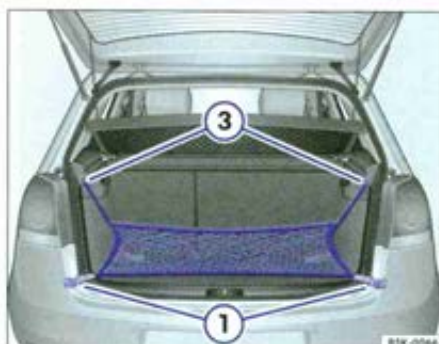

Fig. 92 Dans le coffre à bagages : filet de coffre à bagages accroché devant le seuil de chargement.

- Accrochez les crochets dans les œillets d'arrimage ①.

### Exemple 2 : accrochage du filet à bagages au seuil de chargement

- Accrochez les Crochets du filet du coffre à bagages dans les œillets d'arrimage ⇒ fig. 92 ①. Pendant cette opération, la fermeture éclair du filet à bagages doit être tournée vers le haut.
- Accrochez les boucles sur les crochets pour sacs ③. ◀

# Galerie porte-bagages

## Introduction

Dans ce chapitre, vous trouverez des informations relatives aux sujets suivants :

Fixation des supports de base et de la galerie porte-bagages .....	140
Chargement de la galerie porte-bagages .....	141

### Quand la galerie porte-bagages doit-elle être déposée ?

- Lorsqu'elle n'est plus utilisée.
- Lorsque cela est exigé.
- Lorsque vous voulez faire passer votre véhicule dans une installation de lavage.
- Lorsque la hauteur du véhicule dépasse la hauteur de passage requise.

### Informations complémentaires :

- Éclairage ⇒ page 109
- Transport ⇒ page 129
- Conduite respectueuse de l'environnement ⇒ page 191
- Roues et pneus ⇒ page 280
- Accessoires, remplacement de pièces, réparations et modifications ⇒ page 294

### Avertissement

Lors du transport d'objets lourds ou encombrants sur la galerie porte-bagages, les qualités routières du véhicule se modifient en raison du déplacement du centre de gravité et d'une plus grande prise au vent.

### Avertissement (suite)

- Fixez toujours correctement le chargement avec des cordes ou des sangles de serrage appropriées et non endommagées.
- Évitez toute manœuvre de conduite et de freinage violente ou brusque.
- Adaptez la vitesse du véhicule aux conditions météorologiques, à l'état de la chaussée et à la circulation.

### Avis

- Démontez la galerie porte-bagages avant de passer dans une installation de lavage.
- Le montage d'un système de porte-bagages et le chargement qui y est fixé modifient la hauteur du véhicule. Comparez la hauteur du véhicule aux hauteurs de passage existantes, par ex. de passages souterrains et de portes de garages.
- L'antenne de pavillon, le débattement du hayon et du toit ouvrant coulissant et relevable ne doivent pas être entravés par système de galerie porte-bagages ni par le chargement qui y est fixé.
- Veillez à ce que le hayon ne vienne pas heurter le chargement se trouvant sur le pavillon lors de son ouverture.



En raison de la résistance à l'air plus élevée, votre véhicule consomme plus de carburant lorsqu'une galerie porte-bagages est montée. ◀

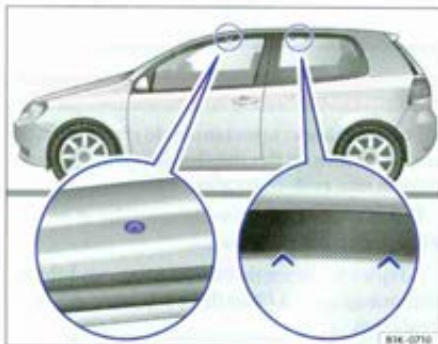



Fig. 93 Points de fixation pour supports de base et pour la galerie porte-bagages sur véhicules à 2 portes.

 Lisez d'abord les informations d'introduction et les consignes de sécurité  à la page 139 et tenez-en compte.

Étant donné que les gouttières sont intégrées au pavillon de manière aérodynamique, il n'est pas possible d'utiliser des galeries porte-bagages classiques. Volkswagen recommande d'utiliser uniquement les supports de base et les galeries porte-bagages agréés par Volkswagen.

Les supports de base constituent le premier élément d'un système de galerie porte-bagages complet. Pour des raisons de sécurité, des fixations supplémentaires spécifiques sont nécessaires suivant que vous transportez des bagages, des bicyclettes, une planche à voile, des skis ou un bateau. Tous les composants de ce système sont disponibles auprès d'un Partenaire Volkswagen.

### Fixation des supports de base et de la galerie porte-bagages sur véhicules à 2 portes

Veillez impérativement tenir compte des instructions de montage livrées avec la galerie porte-bagages.

Les alésages de fixation à l'avant se trouvent sur les faces inférieures des renforts de pavillon et sont uniquement visibles lorsque la porte est ouverte  $\Rightarrow$  fig. 93 (agrandissement gauche). Les repères de la fixation à l'arrière se trouvent en haut des glaces latérales arrière  $\Rightarrow$  fig. 93 (agrandissement droit).

Fixez les supports de base **uniquement** sur les repères indiqués sur la figure.

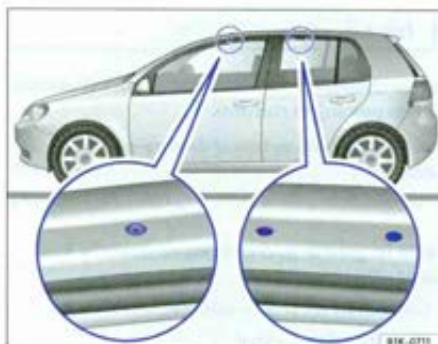

Fig. 94 Points de fixation pour supports de base et pour la galerie porte-bagages sur véhicules à 4 portes.

### Fixation des supports de base et de la galerie porte-bagages sur véhicules à 4 portes

Veillez impérativement tenir compte des instructions de montage livrées avec la galerie porte-bagages.

Les alésages de fixation se trouvent sur les faces inférieures des renforts de pavillon et sont uniquement visibles lorsque la porte est ouverte  $\Rightarrow$  fig. 94.

#### Avertissement

Une fixation et une utilisation incorrectes des supports de base et de la galerie porte-bagages peuvent être à l'origine du décrochage du système tout entier et par conséquent entraîner des accidents et des blessures.

- Tenez toujours compte des instructions de montage du fabricant.
- Utilisez les supports de base et la galerie porte-bagages uniquement s'ils ne présentent pas de dommages et qu'ils sont correctement fixés.
- Fixez les supports de base uniquement sur les repères indiqués sur la figure  $\Rightarrow$  fig. 93 ou  $\Rightarrow$  fig. 94.
- Ne procédez à aucune modification ou réparation des supports de base et de la galerie porte-bagages.
- Contrôlez les vissages et fixations après un bref trajet et resserez-les si nécessaire.

 Tenez compte des instructions de montage livrées avec la galerie porte-bagages et conservez-les toujours dans le véhicule. ◀

## Chargement de la galerie porte-bagages

 Lisez d'abord les informations d'introduction et les consignes de sécurité ▲ à la page 139 et tenez-en compte.

Le chargement peut être fixé en toute sécurité uniquement si le système de galerie porte-bagages est monté correctement ⇒ ▲.

### Charge autorisée sur le pavillon

La charge autorisée sur le pavillon s'élève à 75 kg. La charge sur le pavillon est constituée par le poids de la galerie porte-bagages et celui du chargement ⇒ ▲.

En cas d'utilisation d'une galerie porte-bagages à faible capacité de charge, la charge maximale autorisée sur le pavillon ne peut pas être entièrement exploitée. Dans ce cas, la galerie porte-bagages ne doit être chargée que jusqu'à la limite de poids indiquée dans la notice de montage.

### Répartition du chargement

Répartissez uniformément le chargement et fixez-le correctement ⇒ ▲.

### Contrôle des fixations

Une fois que les supports de base et la galerie porte-bagages ont été fixés, les vissages et les fixa-

tions doivent être contrôlés après une courte distance puis à des intervalles réguliers.

### Avertissement

Si la charge maximale autorisée sur le pavillon est dépassée, des accidents et des endommagements considérables du véhicule peuvent avoir lieu.

- Vous ne devez dépasser ni la charge sur pavillon indiquée, ni les charges autorisées sur essieux, ni le poids total autorisé en charge du véhicule.
- Ne dépassez pas la capacité de charge de la galerie porte-bagages, même si la charge ne peut être entièrement exploitée sur le pavillon.

### Avertissement

Un chargement mal fixé ou non attaché peut se décrocher et provoquer des accidents et des blessures.

- Utilisez toujours des cordes ou des sangles de serrage appropriées et non endommagées.
- Fixez correctement le chargement. ◀

# Traction d'une remorque

## Introduction

Dans ce chapitre, vous trouverez des informations relatives aux sujets suivants :

Conditions techniques .....	143
Montage de la boule amovible du dispositif d'attelage .....	144
Dépose de la boule du dispositif d'attelage .....	145
Accrochage et raccordement de la remorque .....	146
Chargement de la remorque .....	147
Conduite avec une remorque .....	148
Système de stabilisation de la remorque .....	149
Installation d'un dispositif d'attelage en deuxième monte .....	150
Poids tractés maximum autorisés .....	151
Poids total roulant maximal autorisé .....	153

Tenez compte des directives spécifiques au pays dans lequel vous vous trouvez relatives à la conduite avec une remorque et à l'utilisation d'un dispositif d'attelage.

Par des températures hivernales, montez des pneus d'hiver sur le véhicule et sur la remorque.

### Poids sur flèche

Le poids sur flèche *maximal* autorisé du timon sur la boule d'attelage ne doit pas dépasser 75 kg.

### Informations complémentaires :

- Alarme antivol ⇒ page 46
- Éclairage ⇒ page 109
- Conduite respectueuse de l'environnement ⇒ page 191
- Roues et pneus ⇒ page 280

### Avertissement

Le transport de personnes dans une remorque représente un danger mortel et peut être illégal.

- Ne transportez jamais de personnes dans une remorque. Cette recommandation s'applique également aux caravanes.

### Avertissement

Tout usage impropre du dispositif d'attelage peut entraîner des blessures et des accidents.

### Avertissement (suite)

- Utilisez un dispositif d'attelage uniquement si celui-ci est en bon état et s'il est correctement fixé.
- Ne procédez à aucune modification ou réparation du dispositif d'attelage.

### Avertissement

La conduite avec une remorque et le transport d'objets lourds ou encombrants peuvent modifier les qualités routières du véhicule et entraîner des accidents.

- Fixez toujours correctement le chargement avec des cordes ou des sangles de serrage appropriées et non endommagées.
- Adaptez la vitesse du véhicule aux conditions météorologiques, à l'état de la chaussée et à la circulation.
- Les remorques possédant un centre de gravité élevé peuvent basculer plus facilement que les remorques dont le centre de gravité est bas.
- Évitez toute manœuvre de conduite et de freinage violente ou brusque.
- Soyez particulièrement prudent lors d'un dépassement.
- Ne roulez pas à plus de 80 km/h avec une remorque (100 km/h dans certains cas particuliers). Cette recommandation vaut également pour les pays où des vitesses plus élevées sont autorisées.
- Réduisez immédiatement votre vitesse dès que vous percevez le moindre mouvement d'oscillation de la remorque.
- N'essayez jamais de « redresser » une remorque qui oscille en accélérant.

 Désactivez toujours l'alarme antivol avant d'atteler ou de dételer une remorque. Le capteur d'inclinaison peut sinon déclencher une alarme intempestive.

 Ne conduisez pas avec une remorque pendant les 1 000 premiers kilomètres si le moteur du véhicule est neuf ⇒ page 294. ▶

 Volkswagen recommande de déposer la boule du dispositif d'attelage avant chaque trajet effectué sans remorque. En cas de collision par l'arrière, l'endommagement du véhicule peut être plus important lorsque la boule du dispositif d'attelage est montée.

 Sur certains modèles, le dispositif d'attelage est nécessaire pour remorquer des véhicules. C'est pourquoi il est conseillé de toujours conserver la boule amovible du dispositif d'attelage à bord du véhicule. ◀

## Conditions techniques

 Lisez d'abord les informations d'introduction et les consignes de sécurité  à la page 142 et tenez-en compte.

Le véhicule a normalement été conçu pour transporter des personnes et peut - s'il est équipé d'un dispositif technique adéquat - être utilisé pour tracter une remorque. Ce poids tracté supplémentaire a des répercussions sur la longévité, la consommation de carburant et la puissance du véhicule ; il peut aussi entraîner un rapprochement des périodicités d'entretien.

Si le véhicule a été équipé d'un dispositif d'attelage **en première monte**, il est déjà pourvu de tout le nécessaire, sur le plan technique comme sur le plan légal, pour la traction d'une remorque.

La traction d'une remorque ne représente pas seulement une plus grande sollicitation pour le véhicule, elle requiert également une plus grande concentration de la part du conducteur.

### Dispositif d'attelage monté sur le pare-chocs

Ne montez jamais un dispositif d'attelage sur le pare-chocs ou sur sa fixation. Un dispositif d'attelage ne doit pas compromettre l'efficacité des pare-chocs. Ne procédez à aucune modification du système d'échappement ni du système de freinage. Vérifiez à des intervalles réguliers si le dispositif d'attelage est correctement fixé.

### Système de refroidissement du moteur

Le moteur et le système de refroidissement sont davantage sollicités lorsque vous tractez une remorque. Le système de refroidissement doit contenir suffisamment de liquide de refroidissement et être conçu pour pouvoir supporter une sollicitation supplémentaire due à la traction d'une remorque.

### Frein de remorque

Si la remorque possède son propre système de freinage, tenez compte des règlements en vigueur. Le système de freinage de la remorque ne doit jamais être relié au système de freinage du véhicule.

 Si vous tractez souvent une remorque, Volkswagen vous conseille, en raison de la plus grande sollicitation du véhicule, de faire réviser ce dernier même entre les échéances d'entretien.

 Dans certains pays, un extincteur supplémentaire est obligatoire à bord du véhicule lorsque le poids total de la remorque, chargement compris, est supérieur à 2 500 kg.

 Tenez compte des règlements en vigueur relatifs à la conduite avec une remorque dans le pays concerné. ◀

## Montage de la boule amovible du dispositif d'attelage

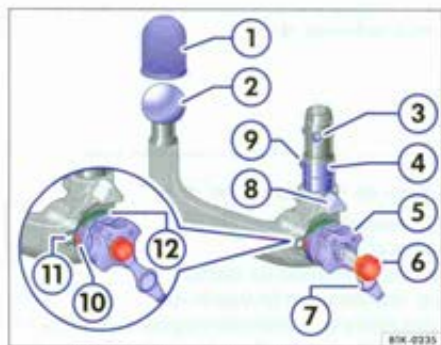

Fig. 95 Vue d'ensemble : boule amovible du dispositif d'attelage

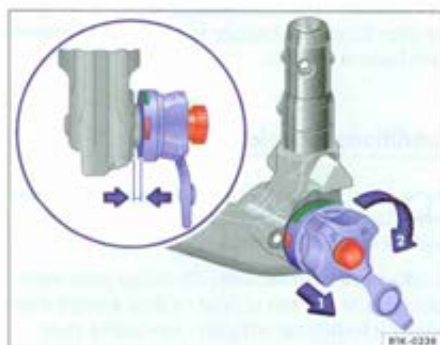



Fig. 96 Armement de la boule

 Lisez d'abord les informations d'introduction et les consignes de sécurité  à la page 142 et tenez-en compte.

La boule d'attelage amovible se trouve avec l'outillage de bord sous le plancher du coffre à bagages.

Légende concernant la  $\Rightarrow$  fig. 95 :

- ① Capuchon de protection
- ② Boule
- ③ Billes de verrouillage
- ④ Tige
- ⑤ Molette
- ⑥ Clé
- ⑦ Capuchon
- ⑧ Centreur
- ⑨ Commande (bille) de verrouillage
- ⑩ Repère rouge sur la molette
- ⑪ Repère blanc sur la boule
- ⑫ Repère vert sur la molette

### Étape 1 : préparations

- Avant la première utilisation de la boule d'attelage, notez le numéro frappé sur la clé au cas où vous devriez vous procurer une clé de rechange, le cas échéant.
- Retirez le capuchon situé sous le pare-chocs arrière. Rangez le capuchon dans le véhicule.
- Faites pivoter la prise de courant pour remorque du côté droit vers le bas, puis, autant que possible, vers la gauche en haut. Ceci permet de dégager l'accès au logement de la boule.

- Assurez-vous que le logement, la molette ⑤ ainsi que la tige ④ et les billes de verrouillage ③ de la boule sont propres et non endommagés  $\Rightarrow$  ①. Nettoyez-les, le cas échéant.

### Étape 2 : armement de la boule

La boule ne peut être mise en place correctement que si elle est armée.

- Prenez la boule dans la main gauche.
- Retirez le capuchon ⑦ de la serrure et insérez la clé ⑥ dans la serrure.
- Tournez la clé dans le sens des aiguilles d'une montre.
- Tirez la molette avec la main droite dans le sens de la flèche  $\Rightarrow$  fig. 96 ① et maintenez-la dans cette position  $\Rightarrow$  .
- Tournez la molette dans le sens de la flèche ② jusqu'à ce qu'elle s'enclenche. La boule est maintenant armée. Le repère rouge  $\Rightarrow$  fig. 95 ⑩ de la molette doit alors être orienté vers le repère blanc ⑪ sur la boule. La molette est visiblement en saillie par rapport à la boule. Il y a un espace d'env. 4 mm  $\Rightarrow$  fig. 96 (voir agrandissement).
- Vérifiez que toutes les billes de verrouillage ③ peuvent être complètement enfoncées dans la tige ④ de la boule.

### Étape 3 : mise en place de la boule armée sur le véhicule

Ne touchez plus la molette au niveau de la boule armée. En effet, lors de l'enclenchement, la molette revient dans sa position initiale et peut causer des blessures  $\Rightarrow$   

- Introduisez la boule armée dans le logement tubulaire en la faisant passer par le bas.
- Appuyez vigoureusement sur la boule vers le haut jusqu'à ce qu'elle s'enclenche. Les deux centresurs ⇒ page 144, fig. 95 ④ doivent s'engager dans leurs logements sur le véhicule.
- La molette se trouve maintenant dans sa position initiale. Il n'y a plus d'espace entre la molette et la boule.
- Tournez la clé ⑥ dans la molette dans le sens inverse des aiguilles d'une montre et retirez-la.
- Maintenant, il ne doit plus être possible de tourner ou de tirer la molette.
- Emmanchez le capuchon ⑦ sur la serrure et remettez la clé dans l'outillage de bord.

#### Étape 4 : contrôle de sécurité

Vérifiez que la boule a correctement été fixée :

- Le repère vert ⑫ sur la molette est dirigé vers le repère blanc ⑪ sur la boule.
- La molette doit être en contact avec la boule et il ne doit y avoir aucun espace entre les deux pièces.
- Secouez ou tirez vigoureusement la boule vers le bas. Elle doit rester bien fixée dans son logement ⇒ ⚠.
- La serrure doit être verrouillée et la clé retirée. De plus, le capuchon doit recouvrir la serrure intégrée à la molette.

#### ⚠ Avertissement

Tout montage impropre de la boule peut entraîner des blessures et des accidents.

#### ⚠ Avertissement (suite)

- Utilisez une boule uniquement si celle-ci est correctement fixée.
- Si le plus petit diamètre de la boule est inférieur à 49 mm ②, n'utilisez jamais le dispositif d'attelage.
- La boule est lourde. Lors du contrôle de sécurité, la boule pourrait tomber et provoquer des contusions.
- Ne touchez plus la molette lorsque la boule est armée. Lors de l'insertion de la boule dans le logement, la molette revient dans sa position initiale.
- Si la boule ne peut pas être mise en place, faites vérifier le dispositif d'attelage par un atelier spécialisé.
- Si la boule ne s'enclenche pas correctement ou si elle ne peut pas être armée, n'utilisez jamais le dispositif d'attelage.
- Si la clé ne peut pas être retirée de la molette lorsque la boule est montée, n'utilisez jamais le dispositif d'attelage. La boule n'est alors pas verrouillée correctement.
- Fixez toujours la boule en toute sécurité dans le coffre à bagages.

#### ! Avis

- Le logement sur le véhicule ainsi que la molette, la tige et les billes de verrouillage de la boule doivent être propres et non endommagés. Sinon, la boule pourrait ne pas être verrouillée en toute sécurité.
- Ne dirigez pas le jet d'un nettoyeur haute pression ou à vapeur directement sur le logement de la boule. Ceci pourrait retirer du logement la graisse nécessaire pour la lubrification. ◀

N'est pas valable pour les États-Unis et le Canada

## Dépose de la boule du dispositif d'attelage

 Lisez d'abord les informations d'introduction et les consignes de sécurité ⚠ à la page 142 et tenez-en compte.

- Dételez la remorque ⇒ ⚠.
- Retirez le capuchon ⇒ page 144, fig. 95 ⑦ de la serrure au niveau de la molette.
- Insérez la clé ④ dans la serrure et tournez-la dans le sens des aiguilles d'une montre.

- Maintenez la boule avec la main gauche ⇒ ⚠.
- Tirez la molette ⑤ avec la main droite dans le sens de la flèche ⇒ page 144, fig. 96 ① et maintenez-la dans cette position.
- Tournez la molette dans le sens de la flèche ⇒ page 144, fig. 96 ② jusqu'en butée vers l'avant.
- Maintenez la molette dans cette position et retirez la boule du logement vers le bas. La boule est maintenant armée. ▶

- Lâchez la molette et rangez la boule armée en toute sécurité avec l'outillage de bord.
- Ramenez la prise de courant pour remorque au maximum de la gauche vers la droite pour éviter d'encrasser ou d'endommager le logement.
- Remettez le capuchon dans le pare-chocs. Tournez les fermetures rapides de 90° jusqu'à ce qu'elles s'encliquettent de façon audible.

### **Avertissement**

La boule amovible est lourde. Lors de sa dépose, la boule pourrait tomber et provoquer des contusions.

- Déverrouillez la boule uniquement lorsque la remorque est détélee. ◀

## Accrochage et raccordement de la remorque



Lisez d'abord les informations d'introduction et les consignes de sécurité  à la page 142 et tenez-en compte.

### Câble de rupture d'attelage

Fixez toujours correctement le câble de rupture de la remorque sur le véhicule tracteur. Laissez le câble de rupture de la remorque pendre un peu pour permettre la conduite en virage. Cependant, le câble de rupture ne doit pas traîner par terre lors du déplacement.

### Prise de courant pour remorque

La liaison électrique entre le véhicule tracteur et la remorque est assurée par une prise à 13 broches pour remorque. Si la remorque est dotée d'un connecteur 7 broches, utilisez un câble adaptateur approprié.

### Feux arrière de la remorque

Les feux arrière de la remorque doivent être conformes aux prescriptions légales.

### Une remorque est intégrée à l'alarme antivol :

- Si le véhicule a été équipé, en première monte, d'une alarme antivol et d'un dispositif d'attelage.
- Si la remorque a une liaison électrique avec le véhicule tracteur via la prise de courant de la remorque.
- Si l'équipement électrique du véhicule et de la remorque est opérationnel, exempt de tout dysfonctionnement et non endommagé.
- Si le véhicule est verrouillé à l'aide de la clé à radiocommande (alarme antivol activée).

Lorsque le véhicule est verrouillé, l'alarme se déclenche dès que la liaison électrique avec la remorque est interrompue.

Désactivez toujours l'alarme antivol avant d'atteler ou de dételer une remorque. Le capteur d'in-

clinaison peut sinon déclencher une alarme intempestive.

### **Avertissement**

Des câbles électriques impropres ou mal raccordés peuvent mettre sous tension la remorque et entraîner des dysfonctionnements de l'ensemble de l'équipement électronique du véhicule.

- Faites effectuer tous les travaux au niveau de l'équipement électronique du véhicule uniquement par un atelier spécialisé.
- Ne reliez jamais directement l'équipement électrique de la remorque aux raccordements électriques des feux arrière ou à d'autres sources de courant.

### **Avis**

Une remorque reposant sur une roue jockey ou des chandelles de remorque ne doit pas rester attelée au véhicule. Par exemple, le véhicule se relève ou s'abaisse en cas de modification de la charge ou d'un endommagement des pneus. Des forces importantes risquant d'endommager le véhicule et la remorque s'exercent alors sur le dispositif d'attelage et sur la remorque.

 En cas de dysfonctionnement de l'équipement électrique du véhicule ou de la remorque et de problèmes avec l'alarme antivol, faites vérifier les systèmes par un atelier spécialisé.

 La batterie du véhicule se décharge si une liaison électrique est établie via la prise de courant de la remorque alors que le moteur est arrêté et que les accessoires sur la remorque sont activés. ◀



Lisez d'abord les informations d'introduction et les consignes de sécurité  à la page 142 et tenez-en compte.

### Poids tracté et poids sur flèche

Le poids tracté est le poids que le véhicule peut tracter  $\Rightarrow$  . Le poids sur flèche est le poids qui appuie à la verticale et de haut en bas sur la boule du dispositif d'attelage  $\Rightarrow$  page 151.

Les indications de poids tracté et de poids sur flèche figurant sur la plaque du constructeur du dispositif d'attelage sont seulement des valeurs d'essai du dispositif. Les données véhicule se situant fréquemment *en-deçà* de ces valeurs figurent dans les papiers du véhicule. Ce sont toujours les données figurant dans les papiers officiels du véhicule qui font foi.

Pour des raisons de sécurité, Volkswagen vous conseille de toujours exploiter le **poids sur flèche** maximal autorisé. Un poids sur flèche trop faible nuit au comportement routier de l'attelage.

Le poids sur flèche existant augmente le poids sur l'essieu arrière et réduit la charge possible dans le véhicule.

### Poids total roulant

Le poids total roulant est égal à la somme du poids total en charge réel du véhicule tracteur et du poids total en charge réel de la remorque.

Dans certains pays, les remorques sont répertoriées en catégories. En Amérique du Nord, par exemple, seules les remorques de classe I ou II peuvent être tractées. Volkswagen vous recommande de vous informer sur les remorques appropriées auprès d'un atelier spécialisé.

### Chargement de la remorque

L'attelage doit être équilibré. Pour cela, exploitez le poids sur flèche maximal autorisé et ne chargez

pas la remorque principalement sur l'arrière ni principalement sur l'avant :

- Répartissez la charge dans la remorque en veillant à placer les objets lourds le plus près possible de l'essieu ou au-dessus de l'essieu.
- Fixez correctement le chargement sur la remorque.

### Pression de gonflage des pneus

La pression de gonflage des pneus de la remorque correspond aux recommandations du fabricant de la remorque.

En cas de traction d'une remorque, les pneus du véhicule tracteur doivent être gonflés à la pression de gonflage maximale autorisée.

#### **Avertissement**

Si le poids sur flèche maximal et la charge sur essieu maximale ainsi que le poids total ou le poids roulant du véhicule et de la remorque sont dépassés, des accidents et de considérables endommagements du véhicule peuvent se produire.

- Ne dépassez jamais les valeurs indiquées.

#### **Avertissement**

Un chargement non attaché peut considérablement compromettre la stabilité directionnelle et la sécurité de conduite de l'attelage et par conséquent provoquer des accidents et des blessures graves.

- Chargez correctement la remorque.
- Fixez toujours le chargement avec des cordes ou des sangles de serrage appropriées et non endommagées. 



Lisez d'abord les informations d'introduction et les consignes de sécurité ⚠ à la page 142 et tenez-en compte.

### Rétroviseurs extérieurs

Si les rétroviseurs de série ne vous offrent pas une visibilité suffisante de la circulation derrière la remorque, vous devez faire monter des rétroviseurs extérieurs supplémentaires selon les dispositions en vigueur dans le pays concerné. Réglez les rétroviseurs extérieurs avant chaque départ de façon à obtenir un champ visuel suffisant vers l'arrière.

### Réglage des projecteurs

Lorsqu'une remorque est attelée au véhicule, les feux de croisement allumés risquent d'éblouir les autres usagers de la route. Abaissez les faisceaux lumineux en conséquence avec le réglage du site des projecteurs. Si votre véhicule n'est pas équipé du réglage du site des projecteurs, faites régler les projecteurs dans un atelier spécialisé. Les projecteurs à lampes à décharge s'adaptent automatiquement et ne doivent pas être réglés.

### Particularités lors de la conduite avec une remorque

- Si la remorque possède un **frein à inertie**, freinez *en douceur dans un premier temps* puis plus énergiquement. Ceci évite les à-coups au freinage dus au blocage des roues de la remorque.
- La distance de freinage s'allonge en fonction du poids total roulant.
- Avant d'emprunter une descente, rétrogradez à temps pour profiter du frein-moteur. Si vous utilisez uniquement les freins, le système de freinage peut surchauffer et tomber en panne, le cas échéant.
- Le centre de gravité du véhicule a été déplacé en raison du poids total roulant élevé.

- La configuration véhicule tracteur à vide/remorque chargée est des plus défavorables en termes de répartition de la charge. Dans ce cas, conduisez avec une grande prudence et lentement.

### Démarrage en côte avec une remorque

En fonction de la pente et du poids total du convoi, un convoi en stationnement peut reculer légèrement lors d'un démarrage.

Lors du démarrage en côte avec une remorque, procédez comme suit :

- Appuyez sur la pédale de frein et maintenez-la enfoncée.
- Passez une vitesse ou un rapport ⇒ page 176, *Passage des rapports?*, accélérez progressivement tout en déverrouillant et en desserrant le frein à main en douceur. Si nécessaire, tenez compte des recommandations relatives à l'assistant de démarrage en côte ⇒ page 197, *Systèmes d'assistance au démarrage*.
- Relâchez le levier de frein à main, uniquement lorsque le moteur délivre suffisamment de force motrice pour démarrer.
- Démarrez lentement.



### Avertissement

Le comportement routier ainsi que l'efficacité du freinage sont considérablement modifiés, notamment lors du transport d'objets lourds.

- Adaptez la vitesse du véhicule aux conditions météorologiques, à l'état de la chaussée et à la circulation.
- Accélérez prudemment et modérément.
- Évitez toute manœuvre de conduite et de freinage violente ou brusque.
- Freinez en anticipant plus que d'habitude. ◀

## Système de stabilisation de la remorque



Lisez d'abord les informations d'introduction et les consignes de sécurité ⚠ à la page 142 et tenez-en compte.

Le système de stabilisation de la remorque constitue une extension du programme électronique de stabilisation (ESP) et aide à réduire le « balancement de la caisse » de la remorque avec l'aide de la fonction de contre-braquage.

Un système de stabilisation de la remorque est reconnaissable par le témoin ESP  se trouvant dans le combiné d'instruments qui s'allume env. deux secondes plus longtemps que le témoin ABS.

### Conditions pour le système de stabilisation de la remorque

- Le dispositif d'attelage a été installé en première monte ou un dispositif d'attelage compatible a été installé en seconde monte.
- La remorque a une liaison électrique avec le véhicule tracteur via la prise de courant de la remorque.
- La vitesse est supérieure à env. 60 km/h.
- Le poids sur flèche maximal est exploité.
- Les remorques doivent posséder un timon rigide.
- Les remorques freinées doivent avoir un dispositif mécanique à inertie.



### Avertissement

Le supplément de sécurité qu'apporte le système de stabilisation de la remorque ne doit pas vous inciter à prendre des risques.

### ⚠ Avertissement (suite)

- Adaptez la vitesse du véhicule aux conditions météorologiques, à l'état de la chaussée et à la circulation.
- Sur chaussées glissantes, accélérez avec prudence.
- Si un système effectue une régulation, levez le pied de l'accélérateur.

### ⚠ Avertissement

Le système de stabilisation peut ne pas détecter correctement toutes les situations.

- Étant donné que le système de stabilisation de la remorque ne détecte pas toujours les mouvements pendulaires des remorques légères, il ne les stabilise pas non plus.
- Sur chaussées glissantes offrant une faible adhérence, une remorque peut se mettre *en portefeuille* en dépit du système de stabilisation de la remorque.
- Les remorques possédant un centre de gravité élevé peuvent basculer avant d'effectuer des mouvements pendulaires.
- Des freinages brusques risquent de se produire automatiquement, en cas de situations de conduite extrêmes, si aucune remorque n'est attelée mais qu'une fiche est branchée dans la prise de courant pour remorque (porte-vélos avec éclairage, par ex.). ◀

## Installation d'un dispositif d'attelage en deuxième monte

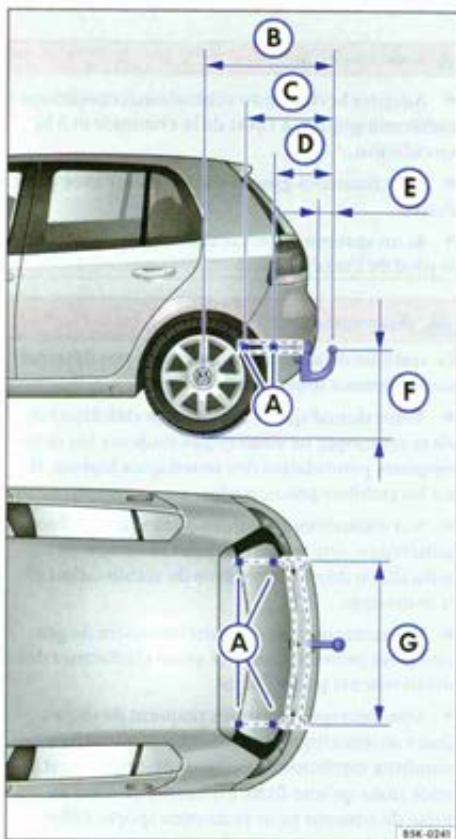

Fig. 97 Cotes et points de fixation pour l'installation d'un dispositif d'attelage en deuxième monte.



Lisez d'abord les informations d'introduction et les consignes de sécurité ⚠ à la page 142 et tenez-en compte.

Volkswagen vous recommande de faire effectuer l'installation en deuxième monte d'un dispositif d'attelage par un atelier spécialisé. Il peut s'avérer nécessaire par exemple de transformer le système de refroidissement ou de monter des tôles pare-chaleur. Volkswagen vous recommande pour cela le Partenaire Volkswagen.

Les indications du tableau, page 150 concernent les cotes et points de fixation qui doivent dans tous les cas être respectés lors de l'installation d'un dispositif d'attelage en deuxième monte. La cote al-

lant du milieu de la boule ⇒ fig. 97 Ⓒ jusqu'à la chaussée ne doit en aucun cas être inférieure à celle indiquée. Ceci est également valable lorsque le véhicule est complètement chargé, poids sur flèche maximal compris.

fig. 97	Cotes d'écartement
Ⓐ	Points de fixation.
Ⓑ	825 mm
Ⓒ	521 mm
Ⓓ	315 mm
Ⓔ	65 mm mini
Ⓕ	350 - 420 mm
Ⓖ	1038 mm

### ⚠ Avertissement

Des câbles électriques impropres ou mal raccordés peuvent mettre sous tension la remorque et entraîner des dysfonctionnements de l'ensemble de l'équipement électronique du véhicule.

- Lisez et tenez compte des indications figurant dans les instructions de montage du fabricant du dispositif d'attelage.
- Ne reliez jamais directement l'équipement électrique de la remorque aux raccordements électriques des feux arrière ou à d'autres sources de courant inappropriées.

### ⚠ Avertissement

En cas de dispositif d'attelage mal monté ou inadapté, la remorque peut se détacher du véhicule tracteur. Cela peut entraîner des accidents graves ainsi que des blessures mortelles.

- Faites effectuer l'installation en deuxième monte d'un dispositif d'attelage sur le véhicule par un atelier spécialisé.
- Lors de la repose, vous devez respecter les directives de Volkswagen.



Utilisez uniquement des dispositifs d'attelage agréés par Volkswagen pour le type de véhicules correspondant. ◀

## Poids tractés maximum autorisés



Lisez d'abord les informations d'introduction et les consignes de sécurité ▲ à la page 142 et tenez-en compte.

Ce sont toujours les données figurant dans les papiers officiels du véhicule qui font foi. Toutes les indications contenues dans la présente brochure s'appliquent au modèle de base. L'étiquette

d'identification du véhicule dans le Plan d'entretien ainsi que les papiers officiels du véhicule indiquent de quel moteur celui-ci est équipé.

Les valeurs indiquées peuvent être différentes si votre véhicule comporte des options ou correspond à un autre niveau d'équipement ou s'il s'agit d'un véhicule spécial.

### Moteurs à essence

Puissance de moteur ⇒ ▲	Lettres-repères moteur	Remorque freinée, rampes jusqu'à 12 %	Remorque freinée, rampes jusqu'à 8 %	Remorque non freinée, rampes jusqu'à 12 %
59 kW	CGGA	800 kg	- kg <sup>a1</sup>	600 kg
75 kW	BSE	1 200 kg	1 500 kg	BM : 610 kg DSG <sup>®</sup> : 630 kg
Moteur E85 MultiFuel de 75 kW	CCSA	1 200 kg	1 500 kg	610 kg
77 kW	CBZB	1 200 kg	1 500 kg	BM : 610 kg DSG <sup>®</sup> : 630 kg
77 kW BlueMotion	CBZB	1 200 kg	1 500 kg	610 kg
90 kW	CAXA	1 300 kg	1 600 kg	BM : 640 kg DSG <sup>®</sup> : 650 kg
118 kW	CAVD	1 400 kg	1 700 kg	BM : 670 kg DSG <sup>®</sup> : 680 kg
118 kW	CDA A	1 400 kg	1 700 kg	BM : 660 kg DSG <sup>®</sup> : 670 kg
188 kW	CDLC	- kg <sup>a1</sup>	- kg <sup>a1</sup>	- kg <sup>a1</sup>
195 kW	CDLA	- kg <sup>a1</sup>	- kg <sup>a1</sup>	- kg <sup>a1</sup>
199 kW	CDLF	- kg <sup>a1</sup>	- kg <sup>a1</sup>	- kg <sup>a1</sup>

<sup>a1</sup> Données non encore disponibles au moment de la mise sous presse.

### Moteurs diesel

Puissance de moteur ⇒ ▲	Lettres-repères moteur	Remorque freinée, rampes jusqu'à 12 %	Remorque freinée, rampes jusqu'à 8 %	Remorque non freinée, rampes jusqu'à 12 %
66 kW avec FAP	CAYB	1 400 kg	1 700 kg	650 kg
77 kW avec FAP	CAYC	1 400 kg	1 700 kg	BM : 650 kg DSG <sup>®</sup> : 660 kg
77 kW BlueMotion avec FAP	CAYC	1 400 kg	1 700 kg	650 kg

Puissance de moteur ⇒ ▲	Lettres-repères moteur	Remorque freinée, rampes jusqu'à 12 %	Remorque freinée, rampes jusqu'à 8 %	Remorque non freinée, rampes jusqu'à 12 %
77 kW BlueMotion 99g de CO <sub>2</sub> avec FAP	CAYC	1 400 kg	1 700 kg	650 kg
Moteur diesel à émissions réduites de 77 kW avec FAP	CAYC	1 400 kg	1 700 kg	BM : 650 kg DSG <sup>®</sup> : 660 kg
81 kW avec FAP	CBDC	1 500 kg	1 700 kg	BM : 660 kg DSG <sup>®</sup> : 680 kg
Moteur diesel à émissions réduites de 81 kW avec FAP	CBDC	1 500 kg	1 700 kg	670 kg
100 kW avec FAP	CBAA, CFFA	1 500 kg	CBAA : 1700 kg CFFA : - kg <sup>2)</sup>	690 kg
103 kW avec FAP et traction avant	CBAB	1 500 kg	1 700 kg	BM : 680 kg DSG <sup>®</sup> : 690 kg
103 kW avec FAP et transmission intégrale	CBAB	1 600 kg	1 800 kg	730 kg
103 kW avec FAP et traction avant	CFFB	1 500 kg	- kg <sup>2)</sup>	BM : 670 kg DSG <sup>®</sup> : 680 kg
103 kW avec FAP et transmission intégrale	CFFB	1 600 kg	- kg <sup>2)</sup>	720 kg
125 kW avec FAP	CFGB	1 500 kg	- kg <sup>2)</sup>	BM : 700 kg DSG <sup>®</sup> : 710 kg

<sup>2)</sup> Données non encore disponibles au moment de la mise sous presse.

### Moteur GPL

Puissance de moteur	Lettres-repères moteur	Remorque freinée, rampes jusqu'à 12 %	Remorque freinée, rampes jusqu'à 8 %	Remorque non freinée, rampes jusqu'à 12 %
72 kW (BiFuel) en <b>Mode GPL</b> 75 kW (BiFuel) en <b>Mode essence</b>	CHGA	1 200 kg	- kg <sup>2)</sup>	660 kg

<sup>2)</sup> Données non encore disponibles au moment de la mise sous presse.

#### Avertissement

Si le poids tracté maximal indiqué est dépassé, des accidents peuvent avoir lieu.

- Ne dépassez jamais le poids tracté indiqué.

#### Avis

Si le poids tracté maximal indiqué est dépassé, des endommagements considérables sur le véhicule peuvent avoir lieu.

- Ne dépassez jamais le poids tracté indiqué. ◀

**Poids total roulant maximal autorisé**

Lisez d'abord les informations d'introduction et les consignes de sécurité ▲ à la page 142 et tenez-en compte.

Ce sont toujours les données figurant dans les papiers officiels du véhicule qui font foi. Toutes les indications contenues dans la présente brochure s'appliquent au modèle de base. L'étiquette d'identification du véhicule dans le Plan d'entretien ainsi que les papiers officiels du véhicule indiquent de quel moteur celui-ci est équipé.

Les valeurs indiquées peuvent être différentes si votre véhicule comporte des options ou correspond à un autre niveau d'équipement ou s'il s'agit d'un véhicule spécial.

Les poids totaux roulant autorisés indiqués ne sont valables qu'à des altitudes n'excédant pas 1 000 m au-dessus du niveau de la mer. Le poids total roulant maximal autorisé doit être réduit d'env. 10 % par tranche de 1 000 m supplémentaire.

**Moteurs à essence**

Puissance de moteur	Lettres-repères moteur	Type de boîte de vitesses	Poids total roulant maximal autorisé ⇒ ▲
59 kW	CGGA	BM5	2570 kg
75 kW	BSE	BM5	3 030 kg
		DSG <sup>®</sup> 7	3060 kg
Moteur E85 MultiFuel de 75 kW	CCSA	BM5	3 030 kg
77 kW	CBZB	BM6	3 040 kg
		DSG <sup>®</sup> 7	3070 kg
77 kW BlueMotion	CBZB	BM6	2 970 kg
90 kW	CAXA	BM6	3 160 kg
		DSG <sup>®</sup> 7	3 180 kg
118 kW	CAVD	BM6	3 280 kg
		DSG <sup>®</sup> 7	3 280 kg
118 kW	CDAA	BM6	3 320 kg
		DSG <sup>®</sup> 7	3 340 kg
188 kW	CDLC	BM6 4MOTION	- kg <sup>a)</sup>
		DSG <sup>®</sup> 6 4MOTION	- kg <sup>a)</sup>
195 kW	CDLA	BM6 4MOTION	- kg <sup>a)</sup>
		DSG <sup>®</sup> 6 4MOTION	- kg <sup>a)</sup>
199 kW	CDLF	BM6 4MOTION	- kg <sup>a)</sup>
		DSG <sup>®</sup> 6 4MOTION	- kg <sup>a)</sup>

<sup>a)</sup> Données non encore disponibles au moment de la mise sous presse.

## Moteurs diesel

Puissance de moteur	Lettres-repères moteur	Type de boîte de vitesses	Poids total roulant maximal autorisé ⇒ ⚠
66 kW avec FAP	CAYB	BM5	3 280 kg
77 kW avec FAP	CAYC	BM5	3 320 kg
		DSG <sup>®</sup> 7	3 340 kg
77 kW BlueMotion avec FAP	CAYC	BM5	3 240 kg
77 kW BlueMotion 99g de CO <sub>2</sub> avec FAP	CAYC	BM5	3 170 kg
Moteur diesel à émissions réduites de 77 kW avec FAP	CAYC	BM5	3 260 kg
		DSG <sup>®</sup> 7	3 280 kg
81 kW avec FAP	CBDC	BM5	3 410 kg
		DSG <sup>®</sup> 6	3 450 kg
Moteur diesel à émissions réduites de 81 kW avec FAP	CBDC	BM5	3 370 kg
100 kW avec FAP	CBAA, CFFA	BM6	3 450 kg
103 kW avec FAP	CBAB	BM6	3 450 kg
		DSG <sup>®</sup> 6	3 470 kg
		BM6 4MOTION	3 650 kg
103 kW avec FAP	CFFB	BM6	3 460 kg
		DSG <sup>®</sup> 6	3 490 kg
		BM6 4MOTION	3 660 kg
125 kW avec FAP	CFGB	BM6	3 490 kg
		DSG <sup>®</sup> 6	3 450 kg

## Moteur GPL

Puissance de moteur	Lettres-repères moteur	Type de boîte de vitesses	Poids total roulant maximal autorisé ⇒ ⚠
72 kW (BiFuel) en Mode GPL 75 kW (BiFuel) en Mode essence	CHGA	BM5	3 080 kg

### ⚠ Avertissement

Si le poids total roulant autorisés indiqué est dépassé, des accidents peuvent avoir lieu.

- Ne dépassez jamais le poids total roulant indiqué.

### ⓘ Avis

Si le poids total roulant autorisés indiqué est dépassé, des endommagements importants sur le véhicule peuvent avoir lieu. ▶

- Ne dépassez jamais le poids total roulant indiqué. ◀

## Rangements

### Introduction

Dans ce chapitre, vous trouverez des informations relatives aux sujets suivants :

Rangement côté conducteur .....	157
Rangement dans la console de pavillon .....	157
Rangement dans la console centrale avant .....	157
Rangement dans la console centrale .....	158
Rangement dans l'accoudoir central avant .....	158
Rangement côté passager avant .....	159
Tirais .....	159
Autres rangements .....	160

Utilisez les rangements uniquement pour ranger des objets légers ou de petite taille.

Le rangement de l'accoudoir central arrière peut contenir le **changeur de CD** installé en première monte, le **raccord USB**, la **prise AUX-IN** ou la **prise multimédia (MEDIA-IN)** ⇒ brochure *Radio* ou ⇒ brochure *Système de navigation*.

Informations complémentaires :

- Entretien et nettoyage de l'habitacle ⇒ page 274

#### Avertissement

En cas de manœuvres de conduite ou de freinage brusques ou d'accident, les objets non attachés peuvent être projetés dans l'habitacle du véhicule.

- Ne rangez pas d'animaux, d'objets durs, lourds ou coupants dans les rangements ouverts du véhicule, sur le tableau de bord, sur la plage arrière, derrière les sièges arrière, dans des vêtements et dans des sacs présents dans l'habitacle.
- Laissez toujours les rangements fermés pendant la conduite.

#### Avertissement

Les objets situés au plancher du côté conducteur peuvent gêner l'actionnement des pédales. Cela peut provoquer des accidents ainsi que de graves blessures.

- L'actionnement des pédales ne doit jamais être entravé.
- Fixez le tapis de sol au plancher pour qu'il évite de glisser.
- Ne posez jamais de tapis ou d'autres revêtements de sol sur ceux qui sont déjà installés.
- Veillez à ce qu'il n'y ait aucun objet provenant de la console centrale ou d'autres rangements sur le plancher du côté du conducteur.
- Retirez les objets se trouvant dans la partie du plancher côté conducteur.

#### Avis



- Des objets posés sur la plage arrière peuvent frotter contre la glace arrière et endommager les fils de dégivrage.
- Ne conservez pas d'objets, de produits alimentaires et de médicaments sensibles à la chaleur dans l'habitacle. La chaleur et le froid peuvent les endommager ou les rendre inutilisables.
- Les objets qui sont posés dans le véhicule conçus à partir de matériaux transparents (tels que les lunettes, loupes ou ventouses transparentes fixés sur les glaces) peuvent focaliser la lumière du soleil et provoquer ainsi des endommagements sur le véhicule.

 Pour permettre à l'air vicié de s'échapper du véhicule, ne recouvrez pas les fentes d'aération situées entre la glace arrière et la plage arrière. ◀

## Rangement côté conducteur



Fig. 98 Côté conducteur : rangement

 Lisez d'abord les informations d'introduction et les consignes de sécurité  à la page 156 et tenez-en compte.

Pour *Ouvrir*, appuyez sur la touche  vers le bas et tirez la poignée dans le sens de la flèche.

Pour *fermer* le rangement, appuyez vers le haut sur le couvercle jusqu'à ce qu'il s'encliquette. 

## Rangement dans la console de pavillon

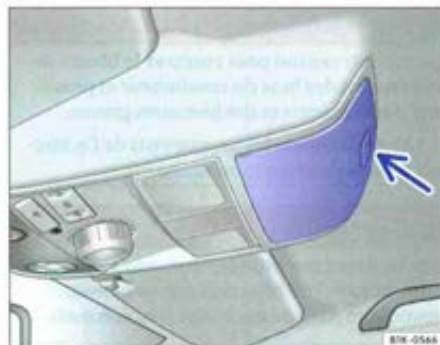





Fig. 99 Dans la console de pavillon : rangement (range-lunettes).

 Lisez d'abord les informations d'introduction et les consignes de sécurité  à la page 156 et tenez-en compte.

Pour *ouvrir* le range-lunettes, appuyez sur la touche puis relâchez-la  vers le haut.



Pour *fermer* le range-lunettes, appuyez vers le haut sur le couvercle jusqu'à ce qu'il s'encliquette.

Afin de garantir la fonctionnement de la protection volumétrique, vous devez fermer le rangement (range-lunettes) lors du verrouillage du véhicule. 

## Rangement dans la console centrale avant



Fig. 100 Vide-poches dans la console centrale.

 Lisez d'abord les informations d'introduction et les consignes de sécurité  à la page 156 et tenez-en compte.

Une prise de courant électrique 12 volts peut être logée dans le rangement.



Pour *Ouvrir*, appuyez brièvement sur le cache du rangement  vers le haut.

Pour *fermer*, rabaissez le cache du rangement en butée. 

## Rangement dans la console centrale



Fig. 101 Rangement dans la console centrale.

 Lisez d'abord les informations d'introduction et les consignes de sécurité  à la page 156 et tenez-en compte.

Vous pouvez utiliser le porte-boissons situé dans la console centrale  $\Rightarrow$  page 161 comme rangement.

- Pour *Ouvrir* le rangement  $\Rightarrow$  fig. 101, poussez le cache situé dans la console centrale vers l'avant.
- Déposez le décapsuleur dans l'évidement au fond du rangement, comme indiqué sur la figure.
- Pour *Fermer* le rangement, poussez le cache situé dans la console centrale vers l'arrière.  $\blacktriangleleft$

## Rangement dans l'accoudoir central avant

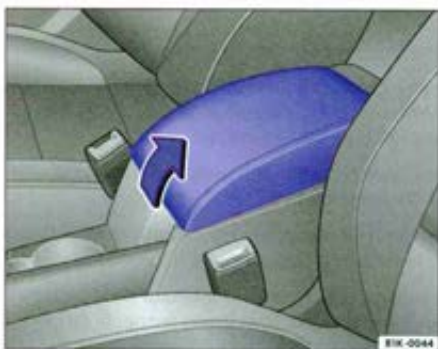



Fig. 102 Rangement dans l'accoudoir central avant.

 Lisez d'abord les informations d'introduction et les consignes de sécurité  à la page 156 et tenez-en compte.

Pour *ouvrir* le rangement, soulevez entièrement vers le haut l'accoudoir central dans le sens de la flèche  $\Rightarrow$  fig. 102.

Pour *fermer* le rangement, guidez l'accoudoir central vers le bas.

### Avertissement

L'accoudoir central peut entraver la liberté de mouvement des bras du conducteur et provoquer des accidents et des blessures graves.

- Laissez toujours les rangements de l'accoudoir fermés pendant la conduite.

### Avertissement

Vous ne devez pas utiliser l'accoudoir central comme place. Des blessures graves peuvent être provoquées par une mauvaise position assise.

- Ne transportez jamais de personne ou d'enfant sur l'accoudoir central.



 Un support de téléphone pour le prééquipement téléphone mobile peut se trouver dans la partie supérieure du rangement  $\Rightarrow$  brochure *Prééquipements téléphones mobiles*.  $\blacktriangleleft$



Fig. 103 Rangement côté passager avant.

 Lisez d'abord les informations d'introduction et les consignes de sécurité ⚠ à la page 156 et tenez-en compte.

### Ouverture et fermeture de la boîte à gants

Déverrouillez le rangement, le cas échéant. Le rangement est verrouillé lorsque la fente de la serrure est à la verticale.

- Pour *ouvrir* le rangement, tirez le levier d'ouverture ⇒ fig. 103.

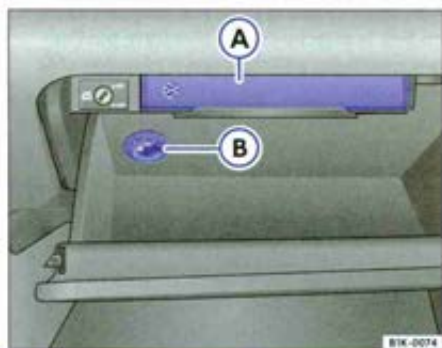

Fig. 104 Rangement ouvert côté passager avant.

- Pour *fermer* le rangement, poussez le couvercle vers le haut.

### Rangement pour Livre de Bord

Le Livre de Bord se trouve dans la partie supérieure de la boîte à gants ⇒ fig. 104 A.

### Réfrigération du rangement

Dans la paroi arrière se trouve un diffuseur d'air Ⓞ ; il diffuse de l'air réfrigéré dans la boîte à gants lorsque le climatiseur est activé. Ouvrez ou fermez le diffuseur en le tournant. ◀

## Tiroirs

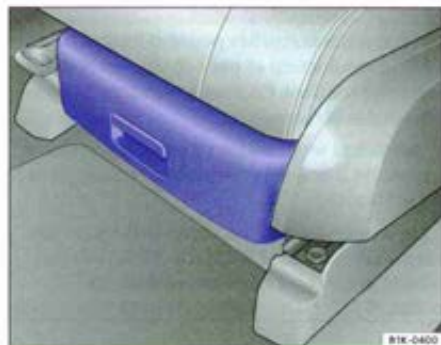



Fig. 105 Tiroir sous le siège avant

 Lisez d'abord les informations d'introduction et les consignes de sécurité ⚠ à la page 156 et tenez-en compte.

Il vous est possible de trouver un tiroir sous chaque siège avant.

### Ouverture ou fermeture du tiroir

- Pour *Ouvrir*, actionnez la touche située sur la poignée du tiroir et ouvrez le tiroir.
- Pour *Fermer*, poussez le tiroir dans le crantage sous le siège avant.

### Avertissement

Un tiroir ouvert peut entraver l'utilisation des pédales. Il peut s'ensuivre des accidents et des blessures graves. ▶

#### **⚠ Avertissement (suite)**

- Veillez à ce que le tiroir soit toujours fermé pendant la marche et qu'il n'entrave pas l'actionnement des pédales dans le plancher côté conducteur. ◀

## Autres rangements



Fig. 106 Dans le coffre à bagages : rangement latéral.

 Lisez d'abord les informations d'introduction et les consignes de sécurité ⚠ à la page 156 et tenez-en compte.

### Rangements dans le coffre à bagages

D'autres rangements se trouvent de chaque côté du coffre à bagages. Les panneaux latéraux peuvent être retirés vers le haut dans le sens de la flèche ⇒ fig. 106 afin de ranger des objets plus volumineux dans le coffre à bagages.

### Rangement dans la console centrale arrière

Un rangement se trouve à l'arrière de la console centrale ⇒ fig. 107 pour ranger les petits objets.

### Autres rangements :

- Dans les revêtements de portes avant et arrière.
- Dans la console centrale.
- Plage arrière derrière le dossier de siège arrière pour des vêtements légers.



Fig. 107 Rangement dans la console centrale.

- Patères sur les montants de porte centraux et sur les poignées de maintien arrière dans le pavillon.
- Crochets pour sacs dans le coffre à bagages ⇒ page 134.

#### **⚠ Avertissement**

Les vêtements accrochés peuvent limiter la visibilité du conducteur et par conséquent réduire la sécurité routière. Ceci peut entraîner des accidents et des blessures.

- Accrochez toujours les vêtements au crochet de manière à ce que la visibilité du conducteur soit suffisante.
- Ne suspendez que des vêtements légers aux patères situées dans l'habitacle. Ne laissez pas d'objets lourds ou à arêtes vives dans les poches. ◀

## Introduction

Dans ce chapitre, vous trouverez des informations relatives aux sujets suivants :

Porte-boissons dans la console centrale avant ... 162

Porte-boissons dans l'accoudoir central arrière ... 162

### Porte-bouteille

Un porte-bouteille pour bouteilles de 1,5 l maxi se trouve dans la porte du conducteur.

Informations complémentaires :

- Entretien et nettoyage de l'habitacle  
⇒ page 274

#### Avertissement

Tout utilisation incorrecte des porte-boissons peut entraîner des accidents et des blessures.

- En cas de freinage soudain et d'accident, des boissons chaudes présentes dans un porte-boissons peuvent se renverser et provoquer des brûlures.
- Ne posez pas de boissons chaudes dans le porte-boissons pendant la marche du véhicule.

#### Avertissement

Les bouteilles fermées peuvent exploser sous l'effet de la chaleur ou du gel.

- Protégez les bouteilles dans le véhicule contre l'ensoleillement direct ou contre le gel.

#### Avertissement (suite)

- Ne laissez pas de bouteilles pendant une période prolongée dans un véhicule fortement chauffé ou fortement refroidi.

#### Avertissement

Pendant la marche du véhicule, des bouteilles ou d'autres objets peuvent accéder au plancher du conducteur et entraver l'actionnement des pédales.

- Veillez à ce qu'aucune bouteille ne puisse accéder au plancher du conducteur et entraver l'actionnement des pédales.
- Utilisez uniquement des bouteilles traditionnelles d'un volume maxi de 1,5 l.
- N'utilisez pas les porte-bouteilles pour ranger d'autres objets.

#### Avis

Ne laissez pas de boissons ouvertes dans le porte-boissons pendant la marche du véhicule. Les boissons renversées, par ex. lors d'un freinage, peuvent endommager le véhicule et le système électrique.



 Les inserts du porte-boissons peuvent être retirés pour être nettoyés.

 Des porte-bouteilles se trouvent dans les rangements ouverts des portes du conducteur et du passager avant. ◀

## Porte-boissons dans la console centrale avant



Fig. 108 Dans la console centrale avant : porte-boissons, variante A.

 Lisez d'abord les informations d'introduction et les consignes de sécurité  à la page 161 et tenez-en compte.

Il existe différentes versions de porte-boissons pour la console centrale avant.

- Pour *Ouvrir* le porte-boisson, poussez, le cas échéant le cache situé dans la console centrale vers l'avant.



Fig. 109 Dans la console centrale avant : porte-boissons, variante B.

- Déposez la boisson dans le porte-boisson ⇒ fig. 108. **Ou**
- Placez la boisson dans le porte-boissons ⇒ fig. 109 et repoussez le décapsuleur vers l'avant ou vers l'arrière jusqu'à ce que le décapsuleur tienne la boisson de manière sûre.
- Pour *Fermer* le porte-boissons, poussez le cache vers l'arrière. ◀

## Porte-boissons dans l'accoudoir central arrière

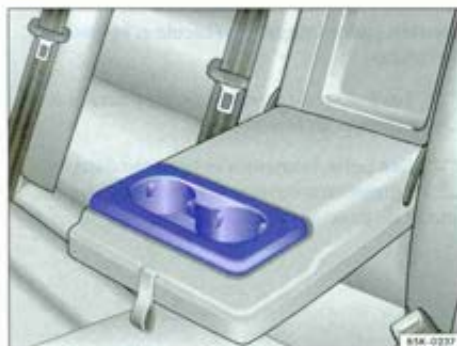



Fig. 110 Dans l'accoudoir central arrière : porte-boissons.

 Lisez d'abord les informations d'introduction et les consignes de sécurité  à la page 161 et tenez-en compte.

### Ouverture ou fermeture du porte-boissons

- Pour *Ouvrir*, rabattez l'accoudoir central vers le bas.
- Pour *fermer*, rabattez l'accoudoir central vers le haut. ◀

# Cendrier et allume-cigare

## Introduction

Dans ce chapitre, vous trouverez des informations relatives aux sujets suivants :

Cendrier avant .....	163
Allume-cigare .....	164

### Informations complémentaires :

- Prises de courant ⇒ page 165
- Accessoires, remplacement de pièces, réparations et modifications ⇒ page 294

### **⚠ Avertissement**

Toute utilisation incorrecte des cendriers et de l'allume-cigare peut provoquer un incendie, des brûlures et d'autres blessures.

- N'utilisez pas le cendrier comme poubelle.
- Ne mettez pas de matériaux inflammable dans le cendrier. ◀

## Cendrier avant



Fig. 111 Dans la console centrale avant : ouverture du cendrier.

 Lisez d'abord les informations d'introduction à la page 163 et tenez-en compte.

### Ouverture ou fermeture du cendrier

- Pour *ouvrir* le cendrier, appuyez brièvement dans le sens de la flèche ⇒ fig. 111 sur le cache du cendrier. Le cache s'ouvre automatiquement.



Fig. 112 Dans la console centrale avant : extraction du cendrier.

- Pour *fermer* le cendrier, rabaissez le cache en butée.

### Vidage du cendrier

- Extrayez l'insert de cendrier vers le haut en le saisissant sur le côté ⇒ fig. 112 (flèche).
- Une fois vidé, remettez en place l'insert par le haut dans le cendrier. ◀



Fig. 113 Dans la console centrale avant : allume-cigare dans le cendrier.



Lisez d'abord les informations d'introduction à la page 163 et tenez-en compte.

- Enfoncez le bouton de l'allume-cigare lorsque le contact d'allumage est mis ⇒ fig. 113.
- Attendez jusqu'à l'éjection du bouton de l'allume-cigare.

- Retirez l'allume-cigare et allumez votre cigarette ou votre cigare à l'aide de la spirale incandescente ⇒ ⚠.
- Remettez l'allume-cigare dans son support.

### ⚠ Avertissement

Toute utilisation incorrecte de l'allume-cigare peut provoquer un incendie, des brûlures et d'autres blessures.

- Utilisez correctement et en toute sécurité l'allume-cigare pour allumer votre cigarette ou votre cigare.
- Ne laissez jamais d'enfants sans surveillance dans le véhicule. L'allume-cigare peut être utilisé lorsque le contact d'allumage est mis.



L'allume-cigare peut également être utilisé comme prise de courant 12 volts  
⇒ page 165. ◀

## Prises de courant

### Introduction

Dans ce chapitre, vous trouverez des informations relatives aux sujets suivants :

Prises de courant dans le véhicule ..... 165

Les prises de courant du véhicule permettent de raccorder des accessoires électriques.

Les appareils branchés doivent être dans un état irréprochable et fonctionner correctement.

#### Informations complémentaires :

- Allume-cigare ⇒ page 163
- Accessoires, remplacement de pièces, réparations et modifications ⇒ page 294

#### ⚠ Attention

Toute utilisation incorrecte des prises de courant et des accessoires électriques peut provoquer un incendie et des blessures graves.

- Ne laissez jamais d'enfants sans surveillance dans le véhicule. Les prises de courant et les appareils qui y sont raccordés peuvent être utilisés lorsque le contact d'allumage est mis.

#### ⚠ Attention (suite)

- Si l'appareil électrique raccordé est trop chaud, désactivez-le immédiatement et débranchez-le de l'alimentation électrique.

#### ⓘ Avis

- Utilisez uniquement des accessoires agréés conformément aux directives en vigueur du point de vue de la compatibilité électromagnétique.
- Ne branchez jamais des accessoires fournissant du courant électrique, par ex. un panneau solaire ou des chargeurs de batterie, à la prise de courant 12 volts.
- Afin d'éviter tout dommage dû à des variations de tension, désactivez les consommateurs raccordés à la prise 12 volts avant l'établissement et la coupure du contact d'allumage ainsi qu'avant le démarrage du moteur.

ⓘ La batterie du véhicule se décharge lorsque le moteur est à l'arrêt, que le contact d'allumage est mis et qu'un accessoire est en marche. ◀

## Prises de courant dans le véhicule

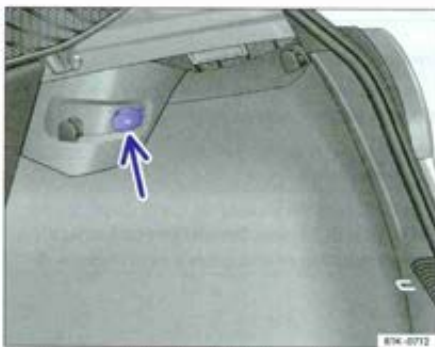

Fig. 114 Dans le coffre à bagages : prise de courant 12 volts

📖 Lisez d'abord les informations d'introduction et les consignes de sécurité ⚠ à la page 165 et tenez-en compte.

#### Puissance absorbée maximale

Prise de courant	Puissance absorbée maximale
12 volts	120 watts

La puissance maximale absorbée des prises de courant ne doit pas être dépassée. La puissance absorbée des appareils électriques figure sur leur plaque signalétique.

La puissance totale absorbée de tous les appareils électriques branchés en cas de raccordement simultané de plusieurs appareils ne doit pas dépasser 190 watts ⇒ ⓘ.

#### Prise de courant 12 volts

La prise de courant 12 volts fonctionne uniquement lorsque le contact d'allumage est mis. ▶

La batterie du véhicule se décharge lorsque le moteur est à l'arrêt, que le contact d'allumage est mis et qu'un appareil électrique est en marche. Par conséquent, utilisez les consommateurs électriques branchés à la prise de courant uniquement lorsque le moteur tourne.

Afin d'éviter tout dommage dû à des variations de tension, désactivez l'appareil raccordé avant de mettre ou de couper le contact d'allumage et avant de démarrer le moteur.

Des prises de courant 12 volts peuvent se trouver aux endroits suivants dans le véhicule :

- Rangement ou cendrier avant ⇒ page 163, fig. 111
- Dans le coffre à bagages ⇒ page 165, fig. 114

### **Avertissement**

Toute utilisation incorrecte des prises de courant et des accessoires électriques peut provoquer un incendie et des blessures graves.

- Ne laissez jamais d'enfants sans surveillance dans le véhicule. Les prises de courant et les appareils qui y sont raccordés peuvent être utilisés lorsque le contact d'allumage est mis.

### **Avis**

- Tenez compte des notices d'utilisation des appareils raccordés !
- Ne dépassez jamais la puissance absorbée maximale afin de ne pas endommager l'ensemble de l'équipement électrique du véhicule.
- Prise de courant 12 volts :
  - Utilisez uniquement des accessoires agréés conformément aux directives en vigueur du point de vue de la compatibilité électromagnétique.
  - N'alimentez jamais en courant la prise de courant.



Ne faites pas tourner le moteur à l'arrêt.



Les appareils non blindés peuvent occasionner des perturbations dans l'autoradio et l'électronique de bord.



Des perturbations de réception peuvent survenir dans la gamme AM de l'autoradio lorsque des appareils électriques sont utilisés à proximité de l'antenne de glace. ◀

## Lecteur de carte de péage

S'applique uniquement au marché japonais

### Introduction

Dans ce chapitre, vous trouverez des informations relatives aux sujets suivants :

Description des fonctions ..... 167

Lorsque le système de carte de péage autoroutier est activé et opérationnel, les frais sont automatiquement prélevés à chaque passage au péage. Le prélèvement est confirmé par un signal sonore. Les frais occasionnés sont indiqués par le biais de messages vocaux et apparaissent avec l'indication du lieu sur l'écran du système de navigation.

### Informations complémentaires :

- Accessoires, remplacement de pièces, réparations et modifications ⇒ page 294



### **Avertissement**

La commande du lecteur de carte de péage durant la conduite peut détourner votre attention de la circulation et entraîner des accidents. ◀

## Description des fonctions



Fig. 115 Dans le rangement côté passager avant : lecteur de carte de péage.

 Lisez d'abord les informations d'introduction et les consignes de sécurité  à la page 166 et tenez-en compte.

### Mise en marche du système de carte de péage

Activez le système de navigation puis insérez la carte ETC correspondante dans le lecteur de carte de péage ⇒ fig. 115 (flèche).

L'état de disponibilité est confirmé par un long signal sonore et est indiqué par le symbole **ETC** sur la ligne d'état du système de navigation.

### Éjection de la carte de péage

Pour éjecter la carte de péage, appuyez sur la touche .

### Message de défaut

Il y a un défaut si une brève suite de sons retentit après l'activation (par ex. aucune ou carte ETC défectueuse). Le système de carte de péage n'est pas opérationnel. ◀

## Démarrage, passage des rapports, stationnement

### Démarrage et arrêt du moteur

#### Introduction

Dans ce chapitre, vous trouverez des informations relatives aux sujets suivants :

Positions de la clé de contact .....	169
Bouton de démarrage .....	170
Démarrage du moteur .....	171
Arrêt du moteur .....	172
Antidémarrage électronique .....	173
Réchauffage du moteur .....	174

Les remarques relatives à la boîte de vitesse automatique contenues dans ce chapitre s'appliquent à la boîte automatique et à la boîte DSG® à double embrayage.

#### Affichage de l'antidémarrage

Si la clé n'est pas valable ou en cas de dysfonctionnement du système s'affiche alors **SAFE** ou **Antidémarrage activé** ! dans le combiné d'instruments. Le moteur ne peut pas être lancé.

Sur les véhicules équipés du système sans clé de fermeture et de démarrage KESSEY : effectuez un démarrage d'urgence ⇒ page 171.

#### Pousser le véhicule

Pour des raisons techniques, vous ne pouvez pas pousser votre véhicule. Préférez alors le démarrage de fortune.

#### Informations complémentaires

- Jeu de clés du véhicule ⇒ page 43
- Freins ⇒ page 184
- Direction ⇒ page 195
- Systèmes d'assistance au démarrage ⇒ page 197
- Carburant ⇒ page 240
- Ravitaillement en carburant ⇒ page 232
- Démarrage de fortune ⇒ page 342

- Démarrage par remorquage et remorquage ⇒ page 345

#### Avertissement

Les systèmes d'assistance de freinage et de direction ainsi que divers équipements de sécurité du véhicule ne sont activés que lorsque le moteur tourne. Un arrêt du moteur pendant la marche du véhicule peut entraîner de graves accidents et des blessures mortelles.

- Arrêtez le moteur uniquement lorsque le véhicule est à l'arrêt.

#### Avertissement

Les gaz d'échappement contiennent entre autres du monoxyde de carbone, un gaz toxique inodore et incolore. L'inhalation de monoxyde de carbone peut entraîner des pertes de connaissance, voire la mort.

- Ne démarrez et ne laissez jamais tourner le moteur dans des locaux non aérés ou fermés.
- Ne laissez jamais votre véhicule sans surveillance pendant que le moteur tourne.

#### Avertissement

Les pièces du système d'échappement deviennent très chaudes et peuvent causer des incendies.

- Garez le véhicule de telle sorte que les pièces du système d'échappement ne soient pas en contact avec des matières facilement inflammables se trouvant sous le véhicule, comme des herbes sèches.
- N'utilisez jamais de produit supplémentaire de protection pour soubassement ni de produits anticorrosion pour tuyaux d'échappement, catalyseurs, écrans thermiques ou filtres à particules. ◀



Fig. 116 Positions de la clé de contact

 Lisez d'abord les informations d'introduction et les consignes de sécurité  à la page 168 et tenez-en compte.

### Clé de contact ⇒ fig. 116

Aucune clé dans le contact-démarrreur : dispositif de blocage de la direction activé.

- ① Moteur à l'arrêt, tous les consommateurs électriques désactivés.
- ② Contact d'allumage mis. Préchauffage du moteur diesel. Dispositif de blocage de la direction désactivé.
- ③ Démarrage du moteur. Lorsque le moteur a démarré, relâchez la clé de contact. Lorsque vous la lâchez, la clé de contact revient dans cette position ①.

### Activation du dispositif de blocage de la direction

- Retirez la clé de contact.
- Tournez légèrement le volant de direction jusqu'à ce que l'ergot de blocage du dispositif de blocage de la direction s'encliquette de manière audible.

### Désactivation du dispositif de blocage de la direction

- Tournez la clé de contact de la position ① vers la position ②. Tournez alors légèrement le volant dans un sens puis dans l'autre afin de faciliter le desserrage du dispositif de blocage de la direction.

### Clé de contact non appropriée

Si une clé de contact non appropriée a été insérée dans le contact-démarrreur, vous pouvez la retirer comme suit :

- Boîte automatique : appuyez sur la touche de blocage du levier sélecteur puis relâchez-la. Vous pouvez retirer la clé de contact.
- Boîte mécanique : retirez la clé de contact.

### Avertissement

Une utilisation distraite ou sans surveillance de la clé du véhicule risque de causer des accidents et d'entraîner de graves blessures.

- Ne retirez jamais la clé du contact-démarrreur tant que le véhicule n'est pas arrêté. Le dispositif de blocage de la direction risque de s'enclencher et vous risquez de ne plus pouvoir manœuvrer le véhicule.
- À chaque fois que vous quittez le véhicule, prenez toujours avec vous les clés du véhicule. Des enfants ou des personnes n'y étant pas autorisées pourraient verrouiller le véhicule, démarrer le moteur ou mettre le contact d'allumage et activer les équipements électriques comme les lève-glaces.

 Le fait de laisser la clé de contact dans le contact-démarrreur pendant une période prolongée lorsque le moteur est arrêté décharge la batterie du véhicule. ▶

**i** Sur les véhicules équipés d'une boîte de vitesses automatique, la clé de contact peut uniquement être retirée du contact-démarrateur lorsque le levier sélecteur se trouve en position **P**. Enfoncez la touche de blocage du levier sélecteur puis relâchez-la si nécessaire. ◀

## Bouton de démarrage



Fig. 117 Système sans clé de fermeture et de démarrage KESSY : bouton de démarrage

 Lisez d'abord les informations d'introduction et les consignes de sécurité ⚠ à la page 168 et tenez-en compte.

Vous ne pouvez commander le bouton de démarrage que si une clé de contact valable se trouve dans le véhicule.

**Lorsque vous quittez le véhicule** le verrouillage électronique de colonne de direction est activé par l'ouverture de la porte du conducteur lorsque le contact d'allumage est coupé ⇒ page 195.

### Mise et coupure du contact d'allumage

- Appuyez brièvement une seule fois sur le bouton de démarrage sans actionner la pédale de frein ou d'embrayage ⇒ ⚠.

### Fonction de redémarrage du moteur

Si, une fois le moteur arrêté, aucune clé à radiocommande valable n'est détectée dans le véhicule, vous pouvez faire redémarrer le moteur en l'espace des 5 secondes suivantes. L'afficheur du combiné d'instruments indique un message correspondant. Une fois ce laps de temps écoulé, il n'est plus possible de faire démarrer le moteur s'il n'y a pas de clé à radiocommande valable dans l'habitacle.

#### **Avertissement**



Lorsque vous mettez ou coupez le contact d'allumage, n'appuyez ni sur la pédale de frein ni sur la pédale d'embrayage, le moteur démarre aussitôt - des déplacements involontaires du véhicule risquent de provoquer de graves blessures.

#### **Avertissement**

- À chaque fois que vous quittez le véhicule, prenez toujours avec vous les clés du véhicule. Des enfants ou des personnes n'y étant pas autorisés pourraient verrouiller le véhicule, démarrer le moteur ou mettre le contact d'allumage et activer les équipements électriques comme les lève-glaces. ◀



Fig. 118 Fonction de démarrage d'urgence sur les véhicules avec KESSY.

 Lisez d'abord les informations d'introduction et les consignes de sécurité  à la page 168 et tenez-en compte.

Effectuez les opérations uniquement dans l'ordre indiqué.

	Véhicules avec boîte mécanique	Véhicules à boîte automatique
1.	Appuyez sur la pédale d'embrayage et maintenez-la appuyée jusqu'à ce que l'étape 5 soit effectuée.	Appuyez sur la pédale de frein et maintenez-la appuyée jusqu'à ce que l'étape 5 soit effectuée.
2.	Amenez le levier de vitesses en position neutre.	Amenez le levier sélecteur en position <b>P</b> ou <b>N</b> .
3.	<b>Uniquement sur les véhicules avec clé de contact et uniquement sur moteur diesel :</b> Pour le préchauffage, tournez la clé de contact en position $\Rightarrow$ page 169, fig. 116 ①. Le témoin de contrôle  s'allume dans le combiné d'instruments.	
4a.	<b>Véhicules avec clé de contact :</b> Tournez la clé de contact en position $\Rightarrow$ page 169, fig. 116 ② – N'accélérez pas.	
4b.	<b>Véhicules avec KESSY :</b> Appuyez sur le bouton de démarrage $\Rightarrow$ page 170, fig. 117 – N'accélérez pas. Une clé à radiocommande valable doit se trouver dans le véhicule pour le démarrage du moteur.	
	<b>Fonction de démarrage d'urgence :</b> Lorsque la clé à radiocommande n'a pas été détectée (Indication dans l'afficheur du combiné d'instruments), par ex. à cause d'une pile trop faible ou déchargée, il faut que la clé à radiocommande soit immédiatement maintenue sur le bouton de démarrage après avoir actionné le bouton de démarrage comme indiqué $\Rightarrow$ fig. 118.	
5.	Lorsque le moteur démarre, relâchez la clé de contact ou le bouton de démarrage.	
6.	Si le moteur ne démarre pas, interrompez la procédure de démarrage et répétez-la au bout d'une minute environ.	
7.	Relâchez le frein à main lorsque vous démarrez $\Rightarrow$ page 184.	

### Avertissement

Des déplacements involontaires du véhicule risquent de provoquer de graves blessures.

- Ne quittez jamais le véhicule lorsque le moteur tourne, en particulier lorsqu'une vitesse est engagée ou qu'un rapport a été sélectionné.

### Avertissement

Un accélérateur de démarrage peut exploser ou entraîner la montée soudaine en régime du moteur.

- N'utilisez jamais d'accélérateur de démarrage.

## ! Avis

- Évitez les régimes élevés, les accélérations à pleins gaz et les fortes sollicitations sur moteur froid.
- Pour démarrer le moteur, ne poussez pas ou ne faites pas remorquer le véhicule. Du carburant imbrûlé risque d'endommager le catalyseur.

 Ne faites pas chauffer le moteur à l'arrêt. Démarrez plutôt immédiatement dès que les glaces sont dégagées. Le moteur atteint ainsi plus rapidement sa température de fonctionnement et les émissions de polluants sont moindres.

 Après le démarrage du moteur froid, celui-ci peut brièvement être plus bruyant à cause de son fonctionnement. Ce phénomène est normal et il n'y a donc pas lieu de s'inquiéter.



 Par des températures extérieures inférieures à +5 °C (+41 °F), il peut y avoir une légère formation de fumée noire sous le véhicule au moment de la mise en marche du réchauffeur additionnel.

 Pour le démarrage d'un moteur Multifuel en mode bioéthanol E85, une certaine température de fonctionnement est nécessaire. Réchauffez le moteur si nécessaire ⇒ page 174. Voir les informations sur le bioéthanol ⇒ page 240. ◀

## Arrêt du moteur

 Lisez d'abord les informations d'introduction et les consignes de sécurité  à la page 168 et tenez-en compte.

Effectuez les opérations uniquement dans l'ordre indiqué.

	Véhicules non équipés de KESSY	Véhicules équipés de KESSY
1.	Arrêtez le véhicule ⇒  .	
2.	Appuyez sur la pédale de frein et maintenez-la appuyée jusqu'à ce que l'étape 4 soit effectuée.	
3.	Sur boîte automatique, amenez le levier sélecteur sur P.	
4.	Serrage du frein à main ⇒ page 184.	
5.	Tournez la clé de contact en position ⇒ page 169, fig. 116  .	Appuyez brièvement sur le bouton de démarrage ⇒ page 170, fig. 117. Si vous ne pouvez pas couper le moteur, effectuez une coupure d'urgence ⇒ page 172.
6.	Sur boîte mécanique, engagez la 1 <sup>re</sup> vitesse ou la marche arrière.	

### Coupure d'urgence sur les véhicules avec KESSY

Lorsque vous ne pouvez pas arrêter le moteur après avoir appuyé brièvement sur le bouton de démarrage ⇒ page 170, fig. 117 vous devez effectuer une coupure d'urgence :

- Appuyez deux fois sur le bouton de démarrage ⇒ page 170, fig. 117 en l'espace d'une seconde ou appuyez une fois pendant plus de deux secondes ⇒ .

### Avertissement

N'arrêtez jamais le moteur tant que le véhicule est en marche. Cela peut entraîner la perte du contrôle du véhicule, des accidents et de graves blessures.

### Avertissement (suite)

- Les sacs gonflables et les rétracteurs de ceintures sont hors fonction lorsque le contact d'allumage est coupé.
- Le servofrein ne fonctionne pas lorsque le moteur est arrêté. Il faut plus de force pour arrêter le véhicule.
- La direction assistée ne fonctionne pas lorsque le moteur est arrêté. Il faut plus de force pour tourner le volant.
- Lorsque vous retirez de la clé de contact, il est possible que le blocage de direction s'enclenche et que vous ne puissiez plus manoeuvrer. ▶

### Avis

Avant d'arrêter le moteur ayant été fortement sollicité pendant une période prolongée, laissez-le tourner en position neutre afin d'éviter une accumulation de chaleur dans le compartiment-moteur.

### Avis

Si, sur les véhicules avec KESSY, le levier sélecteur ne se trouve pas en position P, le verrouillage électronique de colonne de direction ne se verrouille pas et le véhicule ne peut pas être verrouillé à l'aide des poignées de porte avant ou de la clé à radiocommande.

 Sur la boîte de vitesses automatique, la clé de contact peut uniquement être retirée lorsque le levier sélecteur se trouve en position P.

 Après l'arrêt du moteur, le ventilateur du radiateur dans le compartiment-moteur peut continuer à tourner pendant quelques minutes même lorsque le contact d'allumage est coupé ou que la clé de contact est retirée. Le ventilateur de radiateur se désactive automatiquement. ◀

## Antidémarrage électronique



Lisez d'abord les informations d'introduction et les consignes de sécurité  à la page 168 et tenez-en compte.

L'antidémarrage empêche le démarrage non autorisé du véhicule.

### Véhicules avec clé de contact

Un microprocesseur est intégré à la clé de contact. Il permet de désactiver automatiquement l'antidémarrage lorsque vous insérez la clé de contact dans le contact-démarrreur.

L'antidémarrage électronique est activé automatiquement dès que vous retirez la clé de contact du contact-démarrreur.

C'est la raison pour laquelle le moteur ne peut être démarré qu'avec une clé d'origine Volkswagen correctement codée. Des clés de véhicule codées sont disponibles auprès de votre Partenaire Volkswagen.

En cas d'utilisation d'une clé de contact non appropriée, le message **SAFE** ou **Antidémarrage activé!** apparaît sur l'afficheur du combiné d'instruments. Vous ne pouvez alors pas faire démarrer le véhicule.

### Véhicules avec système sans clé de fermeture et de démarrage KESSY

Un microprocesseur est intégré à la clé de contact. L'antidémarrage est automatiquement désactivé, lorsqu'une clé de contact appropriée se trouve dans le véhicule au moment du démarrage.

L'antidémarrage électronique est activé automatiquement dès que vous retirez la clé de contact du véhicule.

C'est la raison pour laquelle le moteur ne peut être démarré qu'avec une clé d'origine Volkswagen correctement codée. Des clés de véhicule codées sont disponibles auprès de votre Partenaire Volkswagen.

En cas d'utilisation d'une clé de contact non autorisée, ou si la communication entre le véhicule et la clé de contact est perturbée, le message **SAFE** ou **Antidémarrage activé!** apparaît sur l'afficheur du combiné d'instruments. Dans ce cas, effectuez un démarrage d'urgence => page 171. Vous ne pouvez pas mettre en marche le véhicule avec une clé inappropriée.

 Le fonctionnement irréprochable du véhicule n'est garanti que par l'utilisation de clés d'origine Volkswagen. ◀

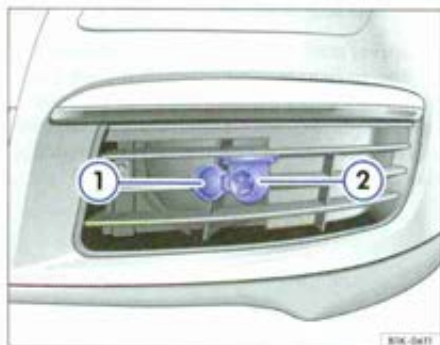

Fig. 119 Dans le pare-chocs avant gauche : prise du réchauffage du moteur.

Lisez d'abord les informations d'introduction et les consignes de sécurité ⚠ à la page 168 et tenez-en compte.

Lors du réchauffage du moteur, le liquide de refroidissement est lentement réchauffé par une résistance chauffante alors que le véhicule est à l'arrêt. Pour ce faire, les câbles fournis doivent être branchés à une prise de courant de 230 volts ou de 115 volts, par ex. dans un garage. Lorsque le liquide de refroidissement est suffisamment réchauffé, le moteur atteint sa température de fonctionnement beaucoup plus rapidement après son démarrage. Ceci a pour effet de réduire la consommation de carburant ou les émissions polluantes pendant la phase de montée en température.

En fonction de la température extérieure, le réchauffage du moteur peut durer jusqu'à 3 heures.

### Branchement du réchauffage de moteur

- Utilisez uniquement les câbles fournis.
- Tous les câbles et toutes les fiches utilisés doivent être en bon état ⇒ ⚠.
- Ouvrez le capuchon ⇒ fig. 119 ①.
- Branchez le câble de connexion dans la prise ②.
- Reliez le câble de connexion au câble d'alimentation.
- Branchez le câble d'alimentation à une prise de 230 volts ou de 115 volts mise à la terre et protégée de l'eau.

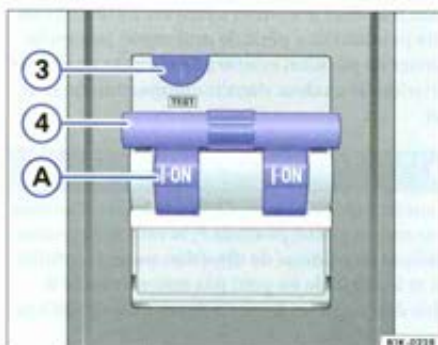

Fig. 120 Disjoncteur du réchauffage de moteur.

- Avant de démarrer le moteur, débranchez toujours le câble de connexion et fermer le capuchon ①.

### Disjoncteur

Sur le câble d'alimentation se trouve un boîtier avec un disjoncteur. Le disjoncteur se déclenche lorsqu'une tension de contact dangereuse survient.

**Le déclenchement du disjoncteur doit être régulièrement testé** au cas où il se déclenche

⇒ tableau, page 174. Si vous n'utilisez qu'occasionnellement le réchauffage de moteur, testez le disjoncteur une fois par mois. Si vous utilisez régulièrement le réchauffeur de moteur, Volkswagen vous recommande de tester le disjoncteur une fois par semaine.

- Ouvrez le boîtier.
- Appuyez sur la touche **TEST** ⇒ fig. 120 ③, jusqu'à ce que le disjoncteur se déclenche.
- Tirez le levier ④ vers le haut jusqu'à ce qu'il s'encliquette. L'indicateur I-ON doit être visible.
- Fermez le boîtier.

### Indicateur dans le disjoncteur A

0-OFF: disjoncteur pas opérationnel

I-ON: disjoncteur opérationnel ▶

### Avertissement

L'utilisation de prises de courant et de câbles d'alimentation inappropriés ou endommagés, une utilisation non conforme des accessoires électriques ainsi que le non-respect de mesures de sécurité d'ordre général risquent d'entraîner des courts-circuits, des accidents, des blessures et des décharges électriques mortelles.

### Avertissement (suite)

- Contrôlez l'état des fiches et des câbles avant chaque utilisation. Il ne faut jamais utiliser de câbles et de fiches endommagés.
- Ne procédez jamais à des modifications ou des réparations sur les composants électriques.
- Protégez les fiches, les câbles d'alimentation et le disjoncteur de l'eau et de l'humidité. ◀

# Passage des rapports?

## Introduction

Dans ce chapitre, vous trouverez des informations relatives aux sujets suivants :

Témoins d'alerte et de contrôle .....	177
Pédales .....	178
Boîte mécanique : engagez une vitesse .....	178
Boîte automatique : engagement d'une vitesse ...	179
Passage des rapports avec la commande Tiptronic	181
Conduite avec boîte automatique .....	182
Recommandation de rapport .....	183

Les remarques relatives à la boîte de vitesse automatique contenues dans ce chapitre s'appliquent à la boîte automatique et à la boîte DSG<sup>®</sup> à double embrayage.

**L'engagement de la marche arrière et l'activation du contact d'allumage entraînent ce qui suit :**

- Le feu de recul s'allume.
- Le climatiseur se met automatiquement en mode recyclage de l'air ambiant pendant que vous reculez.
- Si l'essuie-glace avant est activé, l'essuie-glace arrière se met en marche.
- Le système d'aide au stationnement, le système optique d'aide au stationnement ainsi que la caméra de recul s'enclenchent.

### Informations complémentaires

- Cadrons ⇒ page 19
- Freinez, arrêtez-vous et garez-vous ⇒ page 184
- Climatisation ⇒ page 220
- Système d'aide au stationnement ⇒ page 200
- Assistant aux manœuvres de stationnement (Park Assist) ⇒ page 204

- Caméra de recul (Bear Assist) ⇒ page 207
- Gestion moteur et épuration des gaz d'échappement ⇒ page 305
- Fermeture ou ouverture d'urgence ⇒ page 313

### Avertissement

Une accélération rapide peut entraîner une perte de traction, conduire à un dérapage et à un décrochage du véhicule.

- Utilisez le Kick-down ou accélérez rapidement uniquement lorsque les conditions météorologiques, de la route et de la circulation le permettent.

### Avertissement

Le fait de freiner en permanence entraîne une surchauffe des freins. Cela réduit considérablement la puissance de freinage, augmente la distance de freinage et conduit, dans certaines circonstances, à une défaillance totale du système de freinage.





### Avis

- Si vous n'êtes pas vraiment obligé de freiner, ne faites jamais « patiner » les freins en exerçant une légère pression sur la pédale. Cela entraîne la surchauffe des freins et allonge par conséquent la distance de freinage et provoque une usure importante.
- Avant d'aborder une descente longue et à forte déclivité, réduisez votre vitesse, rétrogradez ou sélectionnez un rapport inférieur. Vous profitez alors du frein moteur et soulagez les freins. Freinez par intermittence. ◀

## Témoins d'alerte et de contrôle



Lisez d'abord les informations d'introduction et les consignes de sécurité  à la page 176 et tenez-en compte.

Allumé	cause éventuelle	Pour y remédier
	La boîte DSG® à double embrayage à 7 rapports est en surchauffe.	 <b>Arrêtez de rouler !</b> Laissez refroidir le levier sélecteur en position P. Si l'avertissement ne s'éteint pas votre, arrêtez de rouler et faites appel à un spécialiste. Des dégâts importants risquent sinon de survenir sur la boîte de vitesses ⇒ page 182.
	N'enfoncez pas la pédale de frein !	Appuyez à fond sur la pédale de frein.
	N'enfoncez pas la pédale de frein !	Appuyez sur la pédale de frein pour passer une vitesse ⇒ page 184.

Clignote	cause éventuelle	Pour y remédier
	La touche de blocage du levier sélecteur n'est pas encliquetée. Cela empêche tout démarrage.	Encliquetez le blocage du levier sélecteur ⇒ page 180.

Lors de la mise du contact d'allumage, certains témoins d'alerte et de contrôle s'allument brièvement lors du contrôle des fonctions. Ils s'éteignent peu de temps après.

### Avertissement

Le fait de ne pas tenir compte des témoins d'alerte qui s'allument ou des messages texte peut entraîner des accidents et des blessures.

- Tenez donc toujours compte des témoins d'alerte qui s'allument et des messages texte.

### Avertissement (suite)

- Arrêtez le véhicule en toute sécurité si nécessaire.
- Effectuez les actions nécessaires.

### Avis

Afin d'éviter tout endommagement du véhicule, tenez toujours compte des témoins qui s'allument ainsi que des descriptions et remarques correspondantes. ◀

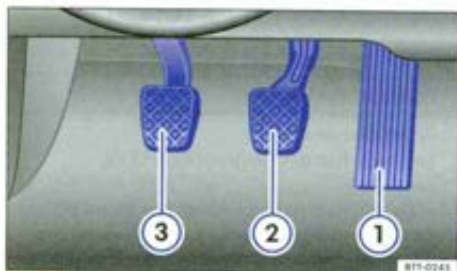

Fig. 121 Pédales sur véhicules avec boîte de vitesses mécanique ① : accélérateur, ② pédale de frein, ③ pédale d'embrayage



Lisez d'abord les informations d'introduction et les consignes de sécurité ⚠ à la page 176 et tenez-en compte.

L'utilisation et la liberté de mouvement de toutes les pédales ne doivent en aucun cas être entravées par des objets ou des tapis de sol.

N'utilisez que des tapis de sol laissant la zone du pédalier libre et étant fixés au plancher sans risque de glisser.

En cas de défaillance d'un circuit de freinage, vous devez enfoncer la pédale de frein plus profondément que d'habitude pour obtenir l'immobilisation du véhicule.

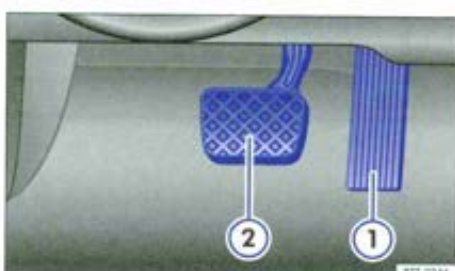

Fig. 122 Pédales sur véhicules avec boîte automatique : ① accélérateur, ② pédale de frein.

### ⚠ Avertissement

Les objets se trouvant dans le plancher côté conducteur peuvent entraver l'actionnement des pédales. Il peut s'ensuivre des accidents et des blessures graves.

- L'actionnement des pédales ne doit jamais être entravé.
- Fixez le tapis de sol au plancher pour qu'il évite de glisser.
- Ne posez jamais de tapis ou d'autres revêtements de sol sur ceux qui sont déjà installés.
- Veillez à ce qu'il n'y ait aucun objet sur le plancher du côté du conducteur.
- Retirez les objets se trouvant dans la partie du plancher côté conducteur. ◀

## Boîte mécanique : engagez une vitesse



Fig. 123 Grille des vitesses de la boîte mécanique à 5 ou 6 vitesses.



Lisez d'abord les informations d'introduction et les consignes de sécurité ⚠ à la page 176 et tenez-en compte.

Les positions des différentes vitesses sont représentées sur le levier de vitesses ⇒ fig. 123.

- Appuyez sur la pédale d'embrayage et maintenez-la.
- Mettez le levier de vitesses dans la position souhaitée.

Dans certains pays, il faut appuyer à fond sur la pédale d'embrayage afin de démarrer le moteur. ▶

### Passage de la marche arrière

- Appuyez à fond sur la pédale d'embrayage et maintenez-la lorsque le véhicule est à l'arrêt.
- Poussez le levier de vitesses vers le bas.
- Amenez le levier de vitesses au maximum vers la gauche puis poussez-le en avant dans la position de la marche arrière ⇒ page 178, fig. 123 (R).

#### **Avertissement**

Quand le moteur tourne, le véhicule se déplace dès qu'une vitesse est enclenchée et que vous levez le pied de la pédale d'embrayage. Ceci est également valable lorsque le frein à main est serré.

#### **Avertissement (suite)**

- N'enclenchez jamais la marche arrière lorsque le véhicule roule.

#### **Avis**

Suivez ce qui suit afin d'éviter des endommagements et une usure prématurée :

- En conduisant, ne posez pas votre main sur le levier de vitesses. La pression de la main se transmet aux fourchettes de commande de la boîte de vitesses.
- Appuyez toujours à fond sur la pédale d'embrayage lors du changement de vitesse.
- En côte, n'immobilisez pas le véhicule en faisant « patiner » l'embrayage. ◀

### Boîte automatique : engagement d'une vitesse



Fig. 124 Véhicules à direction à gauche : levier sélecteur de la boîte automatique avec touche de blocage (flèche).



Fig. 125 Véhicules à direction à droite : levier sélecteur de la boîte automatique avec touche de blocage (flèche).



Lisez d'abord les informations d'introduction et les consignes de sécurité ⚠ à la page 176 et tenez-en compte.

Lors du changement de position du levier sélecteur le cas échéant, appuyez sur la pédale de frein et enfoncez la touche de blocage du levier sélec-

teur dans le sens de la flèche ⇒ fig. 124 ou ⇒ fig. 125.

Lorsque le contact d'allumage est mis, la position actuelle du levier de vitesses apparaît sur l'afficheur du combiné d'instruments. ▶

Position du levier sélecteur	Désignation	Signification ⇒ ⚠
<b>P</b>	Frein de parking	Les roues motrices sont bloquées mécaniquement. Engagez-le uniquement lorsque le véhicule est à l'arrêt. Pour désengager la position du levier sélecteur, appuyez sur la pédale de frein et mettez le contact d'allumage.
<b>R</b>	Marche arrière	La marche arrière est engagée. Engagez-la uniquement lorsque le véhicule est à l'arrêt.
<b>N</b>	Point mort	Le point mort de la boîte de vitesses est engagé. Aucune force motrice n'est transmise aux roues et il n'y a pas de frein-moteur.
<b>D</b>	Position permanente de marche avant (programme normal)	Le passage des rapports de marche avant est automatique. Ce processus est fonction de la charge du moteur, de votre style de conduite et de la vitesse à laquelle vous conduisez.
<b>S</b>	Position permanente de marche avant (programme sport)	la boîte de vitesses monte tous les rapports de marche avant automatiquement <i>plus tard</i> et les descend automatiquement <i>plus tôt</i> que dans la position <b>D</b> du levier sélecteur afin d'exploiter pleinement les réserves de puissance du moteur. Ce processus est fonction de la charge du moteur, de votre style de conduite et de la vitesse à laquelle vous conduisez.

### Blocage du levier sélecteur

Dans des cas rares cependant, sur les véhicules avec boîte à double embrayage DSG®, il se peut que le blocage du levier sélecteur ne s'enclenche pas. La propulsion du véhicule est alors sans effet afin d'éviter tout risque de démarrage inopiné. Le témoin vert  clignote et un message d'information s'affiche. Procédez comme suit pour enclencher le blocage du levier sélecteur :

Sur la boîte de vitesses à 6 rapports : actionnez la pédale de frein, puis relâchez-la.

Sur la boîte de vitesses à 7 rapports : mettez le levier de vitesses en position **P** ou **N** puis engagez une vitesse.

#### Avertissement

L'engagement d'une mauvaise position du levier de vitesses peut entraîner la perte de contrôle du véhicule et un accident.

- N'accélérez pas lorsque vous engagez une vitesse.
- Lorsque le moteur tourne et qu'un rapport a été sélectionné, ne relâchez pas la pédale de frein sans faire attention.
- N'enclenchez jamais la marche arrière ou le frein de parking lorsque le véhicule roule.

#### Avertissement

Des déplacements involontaires du véhicule risquent de provoquer de graves blessures.

- En tant que conducteur, vous ne devez jamais quitter votre siège alors que le moteur tourne et qu'un rapport est enclenché. Si vous devez quitter votre véhicule lorsque le moteur tourne, vous devez toujours serrer le frein à main et mettre le levier sélecteur en position **P**.
- Lorsque le moteur tourne et que le rapport **D**, **S**, ou **R** est engagé, il est nécessaire d'immobiliser le véhicule en enfonçant la pédale de frein. Même lorsque le moteur tourne au ralenti, la transmission de la force motrice n'est pas entièrement interrompue et le véhicule « rampe ».

#### Avis

Lorsque le véhicule est à l'arrêt et que le frein à main n'est pas tiré, et que la pédale de frein est relâché en position **P**, il est possible que le véhicule avance ou recule de quelques centimètres.

-  Si vous engagez par inadvertance le levier sélecteur dans la position **N** pendant la route, levez le pied de l'accélérateur. Attendez que le régime moteur soit au point mort avant d'engager de nouveau un rapport. ◀

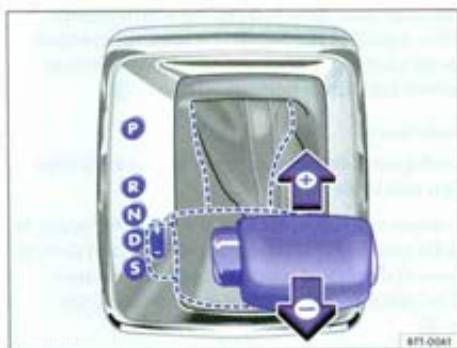

Fig. 126 Levier de vitesses dans la voie de passage Tiptronic (véhicules à direction à gauche). Position symétriquement opposée pour les véhicules à direction à droite.



Lisez d'abord les informations d'introduction et les consignes de sécurité ⚠ à la page 176 et tenez-en compte.

En cas de boîte automatique, vous pouvez passer les rapports manuellement avec la commande Tiptronic. Lorsque le système se commute sur le programme Tiptronic, le rapport actuel est conservé.

### Utilisation de la commande Tiptronic à l'aide du levier de vitesses

- Poussez le levier sélecteur de la position D vers la droite dans la voie de passage Tiptronic ⇒ ⚠ au chap. Boîte automatique : engagement d'une vitesse, page 179.
- Imprimez au levier sélecteur une impulsion vers l'avant ⊕ ou vers l'arrière ⊖ pour passer les rapports ⇒ fig. 126.

### Utilisation de la commande Tiptronic à l'aide des palettes

- Dans le programme de conduite D ou S actionnez les palettes au volant ⇒ fig. 127.



Fig. 127 Volant de direction avec deux palettes pour passage des rapports de la commande Tiptronic.

- Tirez la palette de droite ⊕ ou de gauche ⊖ vers le volant pour passer les rapports.
- Pour quitter le programme, tirez la palette de droite ⊕ vers le volant durant environ une seconde.

Vous quittez également le programme Tiptronic si les palettes ne sont pas activées pendant un moment.

### ⚠ Avis

- Au moment de l'accélération, la boîte de vitesses passe automatiquement au rapport immédiatement supérieur juste avant que le moteur n'atteigne le régime maximum autorisé pour le rapport engagé.
- Quand vous rétrogradez manuellement, la boîte de vitesse change de rapport lorsque le moteur ne risque plus de tourner en surrégime. ◀



Lisez d'abord les informations d'introduction et les consignes de sécurité ⚠ à la page 176 et tenez-en compte.

Le passage des rapports de marche avant est automatique.

### Conduite en descente

Plus la déclivité est importante, plus le rapport sélectionné doit être petit. Cela augmente l'effet du frein-moteur. Ne descendez jamais des montagnes ou collines avec le levier sélecteur au point mort N.

- Réduisez votre vitesse.
- Poussez le levier sélecteur de la position D vers la droite dans la voie de passage Tiptronic.
- Imprimez au levier sélecteur une impulsion vers l'arrière, pour rétrograder.

### Programme de secours

Lorsque toutes les indications de position du levier sélecteur sont affichées en surbrillance (sur fond clair) sur l'afficheur du combiné d'instruments, il y a dysfonctionnement du système. La boîte automatique se trouve en programme de secours.

Dans le cas de la boîte à double embrayage DSG®, il se peut alors, dans certains cas, que vous ne puissiez plus rouler en marche arrière. Faites contrôler sans délai la boîte de vitesses dans un atelier spécialisé.

### Protection contre les surcharges en cas de boîte à double embrayage DSG à 6 rapports®

Une surcharge de l'embrayage s'annonce par un à-coup dans le sens de la longueur du véhicule et par le clignotement de l'indicateur de gamme de vitesse. Pour exclure un endommagement au niveau de l'embrayage, celui-ci coupe la transmission de force entre le moteur et la boîte de vitesses. Il n'y a plus de motricité. Lorsque l'embrayage est ouvert automatiquement pour cause de surcharge, appuyez sur la pédale de frein. Attendez quelques secondes avant de continuer votre route.

### Surchauffe de la boîte à double embrayage DSG à 7 rapports®

La boîte à double embrayage DSG à 7 rapports peut devenir trop chaude en cas de démarrage fréquent, lorsque le véhicule « rampe » longuement ou en cas de circulation en accordéon. Le témoin d'alerte ⚠ et, le cas échéant, l'apparition d'un

message texte dans le combiné d'instruments vous signale la surchauffe. De plus, un avertissement acoustique peut retentir. Arrêtez-vous et laissez refroidir la boîte de vitesse ⇒ ⌚.

### Kick-down

Le dispositif de kick-down permet une accélération maximale.

Lorsque vous appuyez à fond sur l'accélérateur, la boîte automatique rétrograde en fonction de la vitesse et du régime moteur. Toute la puissance d'accélération du véhicule est ainsi exploitée ⇒ ⚠.

Quand le kick-down est activé, le passage automatique au rapport immédiatement supérieur n'a lieu que lorsque le régime-moteur maximal prévu est atteint.

### Système de départ automatique

Le système de départ automatique permet de réaliser une accélération maximale départ arrêté.

- Désactivation de l'ASR ⇒ page 184.
- Appuyez sur la pédale de frein avec le pied gauche et maintenez-la appuyée.
- Mettez le levier de vitesses en position S ou dans la voie de passage de la commande Tiptronic.
- Appuyez sur l'accélérateur avec le pied droit jusqu'à ce que le régime moteur atteigne environ 3 200 tr/min.
- Levez le pied gauche du frein. ⇒ ⚠. Le véhicule démarre avec une accélération maximale.
- Activez de nouveau l'ASR après le démarrage !

### ⚠ Avertissement

Une accélération rapide peut entraîner une perte de traction, conduire à un dérapage et à un décrochage du véhicule.

- Utilisez le Kick-down uniquement lorsque les conditions météorologiques, de la route et de la circulation le permettent.

### ⌚ Avis

- Lors d'un arrêt en côte avec un rapport engagé, n'essayez pas d'empêcher votre véhicule de rouler en accélérant. La boîte de vitesses automatique risque alors de surchauffer et d'être endommagée. ▶

- Si vous laissez rouler le véhicule en roue libre alors que le moteur est arrêté et que le levier sélecteur se trouve en position N, la boîte automatique est endommagée par manque de lubrification. ◀

N'est pas valable pour les États-Unis et le Canada

## Recommandation de rapport



Lisez d'abord les informations d'introduction et les consignes de sécurité ⚠ à la page 176 et tenez-en compte.

Sur certains véhicules, pendant la marche, une recommandation pour le choix d'un rapport économique apparaît sur l'afficheur du combiné d'instruments sous forme de valeur.

Indication	Signification
	Rapport sélectionné de manière optimale.
	Recommandation invitant à engager un rapport supérieur.
	Recommandation invitant à engager un rapport inférieur.

### Informations relatives au « nettoyage » du filtre à particules

La commande du système d'échappement détecte un filtre à particules obstrué et favorise l'autonettoyage du filtre à particules par le biais d'une recommandation ciblée. Pour cela, il peut s'avérer

nécessaire de rouler exceptionnellement à un régime moteur plus élevé → page 305.

### ⚠ Attention

La recommandation de rapport ne constitue qu'une aide et ne saurait remplacer la vigilance du conducteur.

- Le conducteur porte l'entière responsabilité du choix correct de la vitesse engagée dans toutes les situations de conduite (par ex. lors d'un dépassement, lors de parcours en montagne et en cas de traction d'une remorque).



Un rapport sélectionné de manière optimale permet d'économiser du carburant.



L'affichage de la recommandation de rapport disparaît lorsque la pédale d'embrayage est actionnée.



L'affichage de la recommandation de rapport peut être désactivé dans un atelier spécialisé. Volkswagen vous recommande pour cela un Partenaire Volkswagen. ◀

# Freinez, arrêtez-vous et garez-vous

## Introduction

Dans ce chapitre, vous trouverez des informations relatives aux sujets suivants :

Témoins d'alerte et de contrôle .....	185
Frein à main .....	186
Stationnement .....	187
Informations sur le freins .....	187
Systèmes d'assistance de freinage .....	189
Activation et désactivation de l'ASR .....	190
Liquide de frein .....	190

Les systèmes d'assistance de freinage sont l'ABS, l'AFU, l'EDS, l'ASR et l'ESP.

Informations complémentaires :

- Traction d'une remorque ⇒ page 142
- Systèmes d'assistance au démarrage ⇒ page 197
- Roues et pneus ⇒ page 280
- Accessoires, remplacement de pièces, réparations et modifications ⇒ page 294

### Avertissement

Adaptez la vitesse du véhicule aux conditions météorologiques, à l'état de la chaussée et à la circulation. Le supplément de sécurité qu'apportent les systèmes d'assistance de freinage ne doit pas vous inciter à prendre des risques.

- Restez toujours attentif et ayez un comportement responsable au volant.
- L'efficacité des systèmes d'assistance au freinage dépend de l'adhérence des pneus.
- Sur chaussées glissantes, accélérez avec prudence.

### Avertissement (suite)

- Si un système effectue une régulation, levez le pied de l'accélérateur.

### Avertissement

La conduite avec des plaquettes de frein usées ou avec un système de freinage perturbé risque de provoquer des accidents ainsi que de graves blessures.

- En cas de dysfonctionnement, arrêtez-vous immédiatement et essayez de remédier au dysfonctionnement.
- Faites remplacer sans délai les plaquettes de frein usées.

### Avertissement

Un stationnement inapproprié peut entraîner des accidents ainsi que de graves blessures.



- Ne laissez jamais à bord des enfants ou des personnes dépendant de l'aide d'autrui. Vous pourriez désactiver le frein à main, activez le levier sélecteur ou le levier de vitesses pour que le véhicule se mette en mouvement. Cela peut provoquer des accidents ainsi que de graves blessures.
- Prenez toutes les clés lorsque vous quittez le véhicule. Des enfants ou des personnes n'y étant pas autorisées pourraient démarrer le moteur ou activer les équipements électriques comme les lève-glaces.
- Garez le véhicule sur un sol approprié. Ne mettez pas en danger les autres usagers de la route. ◀

## Témoins d'alerte et de contrôle



Lisez d'abord les informations d'introduction et les consignes de sécurité ▲ à la page 184 et tenez-en compte.

Allumé	cause éventuelle ⇒ ▲	Pour y remédier
 / <b>BRAKE</b>	Frein à main serré	⇒ page 186
	Dysfonctionnement système de freinage.	 <b>Arrêtez de rouler !</b> Faites appel à un spécialiste ⇒ page 188.
	Niveau de liquide de frein insuffisant.	 <b>Arrêtez de rouler !</b> Contrôlez le niveau de liquide de frein ⇒ page 191.
	Figurant en plus du témoin de contrôle ABS  ou <b>ABS</b> : ABS défaillant.	Rendez-vous dans un atelier spécialisé !
	N'enfoncez pas la pédale de frein !	Appuyez à fond sur la pédale de frein.
<b>BRAKE WEAR</b>  	Plaquettes de frein avant usées.	Rendez-vous immédiatement dans un atelier spécialisé. Contrôlez <b>toutes</b> les plaquettes de frein et faites-les remplacer si nécessaire.
	Désactivation de l'ESP liée au système.	Coupez et remettez le contact d'allumage.
	Dysfonctionnement ESP.	Rendez-vous dans un atelier spécialisé !
	Figurant en plus du témoin de contrôle ABS  ou <b>ABS</b> : Dysfonctionnement ABS.	Rendez-vous dans un atelier spécialisé ! Vous pouvez freiner le véhicule mais l'ABS n'interviendra pas.
	La batterie du véhicule a été reconnectée.	⇒ page 261
 / <b>ABS</b>	Figurant en plus du témoin de contrôle ABS  ou <b>ABS</b> : Dysfonctionnement ABS.	Rendez-vous dans un atelier spécialisé ! Vous pouvez freiner le véhicule mais l'ABS n'interviendra pas.
	Figurant en plus du témoin d'avertissement  , ou <b>BRAKE</b> : ABS défaillant.	
	N'enfoncez pas la pédale de frein.	Appuyez sur la pédale de frein pour passer une vitesse ⇒ page 176.

Clignote	cause éventuelle	Pour y remédier
	Le témoin clignote rapidement : ESP en phase de régulation.	Levez le pied de l'accélérateur. Adaptez votre style de conduite en fonction de l'état de la chaussée.
	Le témoin de contrôle clignote lentement : ASR désactivé manuellement.	Activation de l'ASR

Lors de la mise du contact d'allumage, certains témoins d'alerte et de contrôle s'allument briève-

ment lors du contrôle des fonctions. Ils s'éteignent peu de temps après. ►

## **⚠ Avertissement**

Le fait de ne pas tenir compte des témoins d'alerte qui s'allument ou des messages texte peut entraîner des accidents et des blessures.

- Tenez donc toujours compte des témoins d'alerte qui s'allument et des messages texte.
- Arrêtez le véhicule en toute sécurité si nécessaire.

## **⚠ Avertissement (suite)**

- Effectuez les actions nécessaires.

## **! Avis**

Afin d'éviter tout endommagement du véhicule, tenez toujours compte des témoins qui s'allument ainsi que des descriptions et remarques correspondantes. ◀

## Frein à main

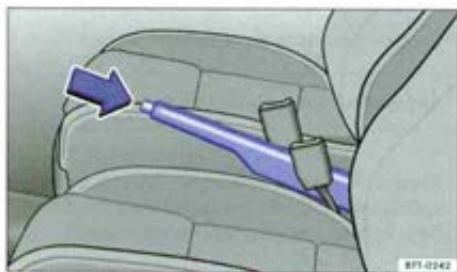



Fig. 128 Entre les sièges avant : frein à main.

 Lisez d'abord les informations d'introduction et les consignes de sécurité **⚠** à la page 184 et tenez-en compte.

### Serrage du frein à main

- Tirez le levier du frein à main au maximum vers le haut.
- Le frein à main est tiré si le témoin  ou BRAKE est allumé dans le combiné d'instruments et lorsque le contact d'allumage est mis => page 185.

### Desserrage du frein à main

- Tirez légèrement le levier vers le haut et appuyez sur la touche de blocage => fig. 128 (flèche).

- Abaissez le levier de frein à main.

## **⚠ Avertissement**

L'utilisation non conforme du frein à main peut entraîner des accidents et des blessures graves.

- N'utilisez jamais le frein à main pour freiner le véhicule, excepté en cas d'urgence. La distance de freinage est nettement plus longue et le véhicule risque de décrocher. Utilisez toujours la pédale de frein.
- Ne conduisez jamais avec le frein à main légèrement serré. Le frein peut faire une surchauffe et cela peut nuire au bon fonctionnement du système de freinage. De plus, ceci conduit à l'usure prématurée des garnitures de frein arrière.
- N'accélérez jamais par inadvertance lorsqu'un rapport a été sélectionné ou une vitesse engagée à partir du compartiment-moteur. Le véhicule peut se déplacer même lorsque le frein à main est serré.

 Si vous roulez à plus de 6 km/h environ avec le frein à main serré, un signal sonore retentit. ◀

## Stationnement



Lisez d'abord les informations d'introduction et les consignes de sécurité ⚠ à la page 184 et tenez-en compte.

Veuillez respecter les dispositions légales pour le stationnement d'un véhicule.

### Stationnement du véhicule

Effectuez les opérations uniquement dans l'ordre indiqué.

- Garez le véhicule sur un sol approprié ⇒ ⚠.
- Enfoncez la pédale de frein et maintenez-la dans cette position jusqu'à ce que le moteur s'arrête.
- Serrage du frein à main ⇒ page 186.
- Boîte automatique : amenez le levier sélecteur en position P.
- Coupez le moteur et retirez la clé de contact.
- Le cas échéant, tournez légèrement le volant de direction pour que le dispositif de blocage de la direction s'enclenche.
- Sur boîte mécanique, engagez la 1re vitesse.
- Faites sortir tous les occupants du véhicule.
- Emportez toutes les clés du véhicule si vous devez quitter le véhicule.
- Verrouillage du véhicule.

### en montée et en descente

Avant de retirer la clé de contact du contact-démarrateur, tournez le volant de manière à ce que le

véhicule heurte le trottoir avec ses roues avant s'il se met en mouvement.

### ⚠ Avertissement

Les pièces du système d'échappement deviennent très chaudes et peuvent causer des incendies.

- Garez le véhicule de telle sorte que les pièces du système d'échappement ne soient pas en contact avec des matières facilement inflammables se trouvant sous le véhicule, comme des herbes sèches.

### ! Avis

- Conduisez prudemment en cas de places de stationnement avec bordures de trottoir élevées ou avec délimitations fermes. Étant donné que ces obstacles dépassent du sol, elles peuvent endommager le pare-chocs ainsi que d'autres pièces du véhicule lorsque vous vous gardez ou lorsque vous quittez la place de stationnement.
- Conduisez prudemment lorsque vous franchissez des entrées de terrain, des crêtes, des trottoirs ou d'autres types de sols. Lorsque vous les franchissez, vous risquez d'endommager les éléments bas du véhicule tels que le pare-chocs, le becquet, les trains roulants, le moteur ou le système d'échappement. ◀

## Informations sur les freins



Lisez d'abord les informations d'introduction et les consignes de sécurité ⚠ à la page 184 et tenez-en compte.

Des **plaquettes de frein neuves** ne permettent pas, pendant les 200 à 300 premiers kilomètres, de développer les forces de frottement optimales et doivent d'abord être « rodées » ⇒ ⚠. L'efficacité du freinage, légèrement réduite, peut alors être compensée par une pression plus importante sur la pédale de frein. Évitez les fortes sollicitations du frein pendant le rodage.

L'**usure des plaquettes de frein** dépend principalement des conditions d'utilisation et du style de conduite. Si vous circulez surtout en ville, effectuez souvent de courts trajets ou si votre style de conduite est plutôt sportif, Volkswagen vous con-

seille de faire vérifier régulièrement l'épaisseur des plaquettes de frein dans un atelier spécialisé comme indiqué dans le Plan d'Entretien.

La conduite avec des **freins mouillés**, par ex. après la traversée de flaques d'eau, suite à de fortes pluies, après un lavage auto ou, en hiver, en raison du givre qui s'est formé sur les plaquettes de frein, entraîne une perte d'efficacité du freinage. Les freins doivent d'abord être « séchés par freinage » ⇒ ⚠.

La conduite sur des routes sur lesquelles du sel de déneigement a été répandu peut entraîner une perte d'efficacité totale du freinage si vous n'avez pas freiné pendant une durée prolongée. La pellicule de sel qui s'est formée sur les disques et pla-

quettes de frein doit d'abord être éliminée par abrasion lors du freinage.

Les longues périodes d'immobilisation, un faible kilométrage ainsi qu'une faible sollicitation des freins favorisent la **corrosion** sur les disques de frein ainsi que l'encrassement des plaquettes de frein. En cas de faible sollicitation des plaquettes de frein et en cas de corrosion, Volkswagen vous recommande de nettoyer les disques de frein et les plaquettes de frein en effectuant à plusieurs reprises des freinages brusques lorsque vous roulez à une vitesse élevée. Toutefois, ne mettez pas en danger les autres usagers de la route ⇒ ⚠.

#### Dysfonctionnement du système de freinage

Si la distance de freinage s'allonge *soudainement*, il se peut qu'un circuit de freinage présente une défaillance. Rendez-vous dans les plus brefs délais dans l'atelier spécialisé le plus proche afin d'éliminer ce dysfonctionnement. Roulez alors à vitesse réduite et adaptez-vous aux distances de freinage plus longues et à la pression plus forte que vous devez exercer sur la pédale.

#### Servofrein

Le servofrein ne fonctionne que lorsque le moteur tourne, et augmente la pression que vous exercez sur la pédale de frein.

Vous devez appuyer plus fortement sur la pédale de frein, par ex. en cas de remorquage sans servofrein. La distance de freinage s'allonge ⇒ ⚠.

#### ⚠ Avertissement

Des plaquettes de frein neuves doivent être rodées car au début, elles ne disposent pas d'une efficacité de freinage optimale.

- Roulez donc avec la prudence qui s'impose pendant les 300 premiers kilomètres.

#### ⚠ Avertissement

La conduite sans servofrein peut allonger considérablement la distance de freinage et risque ainsi de provoquer des accidents et des blessures graves.

- Ne laissez jamais rouler le véhicule en roue libre alors que le moteur est arrêté.
- Lorsque le servofrein ne fonctionne pas (par ex. en cas de remorquage), l'effort à exercer sur la pédale est nettement plus important.

#### ⚠ Avertissement

Lorsque vous nettoyez le système de freinage, le véhicule risque de décrocher à cause d'un freinage trop brusque.

- Ne freinez que lorsque les conditions météorologiques, l'état de la chaussée ainsi que les conditions de circulation sont convenables.
- Ne mettez pas en danger d'autres usagers de la route.

#### ! Avis

- Si vous n'êtes pas vraiment obligé de freiner, ne faites jamais « patiner » les freins en exerçant une légère pression sur la pédale. Cela entraîne la surchauffe des freins et allonge par conséquent la distance de freinage et provoque une usure importante.
- Avant d'aborder une descente longue et à forte déclivité, réduisez votre vitesse, rétrogradez ou sélectionnez un rapport inférieur. Vous profitez alors du frein moteur et soulagez les freins. Freinez par intermittence.



Les becquets avant de deuxième monte ou endommagés peuvent gêner la ventilation des freins et entraîner ainsi leur surchauffe. ◀



Lisez d'abord les informations d'introduction et les consignes de sécurité  à la page 184 et tenez-en compte.

Les systèmes d'assistance de freinage ESP, ABS, AFU, ASR et EDS fonctionnent seulement lorsque le moteur tourne et contribuent grandement à la sécurité active.

### Programme électronique de stabilisation (ESP)

L'ESP réduit les risques de dérapage et améliore la stabilité directionnelle. Les situations critiques de comportement dynamique comme par ex. une tendance au survirage ou au sous-virage du véhicule ou le patinage des roues motrices sont reconnues par l'ESP. Les interventions de freinage ciblées ou une réduction du couple moteur permettent de stabiliser le véhicule.

L'ESP intègre les systèmes ABS, AFU, ASR et EDS.

### Dispositif antiblocage (ABS)

L'ABS empêche le blocage des roues lors du freinage pratiquement jusqu'à l'arrêt du véhicule. Le véhicule reste ainsi maniable même en cas de freinage d'urgence :

- Appuyez sans interruption sur la pédale de frein !
- Ne pompez « pas » !
- Lorsque vous relâchez la pédale de frein, le processus de régulation se désactive.

Le processus de régulation de l'ABS se manifeste par des **mouvements pulsatoires de la pédale de frein**. Il ne faut cependant pas s'attendre à ce que l'ABS réduise la distance de freinage dans *toutes* les circonstances. La distance de freinage sur gravillons, ou en cas de neige fraîche sur sol glissant, peut même s'allonger.

### Assistance au freinage d'urgence (BAS)

L'assistance au freinage d'urgence et réduire la distance d'arrêt. L'assistance au freinage d'urgence augmente l'efficacité des freins lorsque vous appuyez rapidement sur la pédale de frein dans les situations de freinage d'urgence. L'ABS est ainsi activé plus rapidement et plus efficacement.

Ne relâchez **pas** la pression exercée sur la pédale de frein ! Lorsque vous relâchez la pédale de frein, l'assistance au freinage d'urgence désactive le servofrein de lui-même.

### Antipatinage (ASR)

L'ASR diminue la force motrice du moteur lorsque les roues patinent et adapte la force motrice à l'état de la chaussée. L'ASR facilite le démarrage, les accélérations et les montées en côte, même en cas de conditions défavorables sur la chaussée.

L'ASR peut être activée ou désactivée ⇒ page 190.

### Blocage électronique de différentiel (EDS et XDS)

L'EDS permet de freiner une roue qui patine et transmet la force motrice sur les autres roues motrices. Pour éviter la surchauffe du disque de frein de la roue freinée, l'EDS se désactive automatiquement en cas de sollicitation exceptionnellement forte. L'EDS se réactive automatiquement aussitôt le frein refroidi.

La fonction XDS est une extension du blocage électronique de différentiel (EDS). La fonction XDS ne réagit pas à l'antipatinage mais au délestage de la roue avant à l'intérieur du virage lorsque les virages sont pris à vive allure. La fonction XDS exerce une pression sur les freins de la roue à l'intérieur du virage, pour l'empêcher de patiner. La traction est ainsi améliorée et le véhicule reste plus longtemps sur la voie souhaitée.



L'ESP ou l'ASR peut fonctionner correctement seulement si les quatre roues sont équipées des mêmes pneus. Des circonférences de roulement de pneus différentes peuvent entraîner une réduction indésirable de la puissance du moteur.



En cas d'anomalie sur l'ABS, l'antipatinage est également désactivé.





Des bruits de fonctionnement du moteur peuvent survenir lors des processus de régulation des systèmes décrits. ◀

## Activation et désactivation de l'ASR



Fig. 129 Dans la console centrale : touche de désactivation et d'activation manuelles de la fonction ASR (véhicules avec ESP).

 Lisez d'abord les informations d'introduction et les consignes de sécurité  à la page 184 et tenez-en compte.

Le programme électronique de stabilisation (ESP) ne fonctionne que lorsque le moteur est en marche et comprend l'ABS, l'EDS et l'ASR.

Vous pouvez désactiver l'ASR en appuyant sur la touche  OFF  $\Rightarrow$  fig. 129 ou  OFF  $\Rightarrow$  fig. 130 lorsque le moteur tourne. C'est seulement dans les



Fig. 130 Dans la console centrale : touche de désactivation et d'activation manuelles de la fonction ASR (véhicules sans ESP).

situations où la motricité n'est plus suffisante que vous pouvez désactiver l'ASR (entre autres) :



- Pour conduire en neige profonde ou sur sol meuble.
- Pour « désembourber » le véhicule enlisé.

Réactivez ensuite l'ASR en appuyant sur la touche  OFF  $\Rightarrow$  fig. 129 ou  OFF  $\Rightarrow$  fig. 130. 

## Liquide de frein



Fig. 131 Dans le compartiment-moteur : bouchon du réservoir de liquide de frein

 Lisez d'abord les informations d'introduction et les consignes de sécurité  à la page 184 et tenez-en compte.

C'est pourquoi le liquide de frein absorbe, avec le temps, l'humidité de l'air ambiant. Mais une te-

neur en eau trop élevée peut, à la longue, entraîner des dégâts par corrosion dans le système de freinage. De plus, le point d'ébullition du liquide de frein est sensiblement abaissé. Si le liquide de frein est trop vieux ou si la teneur en eau est trop élevée, des bulles de vapeur peuvent se former dans le système de freinage lorsque les freins sont fortement sollicités. Ceci réduit l'efficacité du freinage et nuit par conséquent à la sécurité routière  $\Rightarrow$  .

### Spécification du liquide de frein

Afin de garantir un fonctionnement optimal du système de freinage, Volkswagen vous recommande d'utiliser le nouveau liquide de frein conforme à la norme VW 501 14. Il est également possible d'utiliser un liquide de frein répondant aux exigences de la norme US FMVSS 116 DOT 4 ou DIN ISO 4925 CLASS 4. Vous trouverez la spécification sur l'emballage du liquide de frein.

Des liquides de frein appropriés sont disponibles auprès d'un Partenaire Volkswagen. 

## Niveau du liquide de frein

Le niveau de liquide de frein doit toujours se trouver entre le repère MIN et MAX ou au -dessus du repère MIN ⇒ ⚠

Le niveau de liquide de frein ne peut pas être contrôlé exactement sur chaque modèle, des pièces du moteur masquant les repères de niveau du réservoir de liquide de frein. Faites appel à un spécialiste !

### Vidange de liquide de frein

Il est impératif de faire effectuer la vidange du liquide de frein conformément aux indications figurant dans le Plan d'Entretien. Faites effectuer la vidange du liquide de frein par un spécialiste. Volkswagen vous recommande pour cela le Partenaire Volkswagen. Faites l'appoint avec le nouveau liquide de frein uniquement.

#### ⚠ Avertissement

Le liquide de frein est toxique.

- Conservez le liquide de frein uniquement dans son bidon d'origine fermé. D'autres récipients peuvent être à l'origine de confusions.

#### ⚠ Avertissement (suite)

- Conservez toujours le liquide de frein hors de la portée des enfants.

#### ⚠ Avertissement

Un niveau de liquide de frein trop bas et un liquide de frein trop vieux ou inapproprié réduisent l'efficacité du freinage. Ceci peut porter préjudice à la sécurité routière et entraîner la défaillance des freins.

- Faites contrôler régulièrement le système de freinage ainsi que le niveau de liquide de frein !
- Faites effectuer régulièrement la vidange du liquide de frein selon les paramètres du Plan d'Entretien.

#### ⓘ Avis

Le liquide de frein endommage la peinture du véhicule. Essuyez immédiatement le liquide de frein se trouvant sur la peinture du véhicule.



Le liquide de frein peut être une source de pollution pour l'environnement. Recueillez les fluides qui se sont écoulés et éliminez-les dans le respect des règles de dépollution en vigueur. ◀

## Conduite respectueuse de l'environnement

### 📖 Introduction

Dans ce chapitre, vous trouverez des informations relatives aux sujets suivants :

Style de conduite économique .....	192
Conduite avec économie de carburant .....	193

La consommation de carburant, la pollution, ainsi que l'usure du moteur, des freins et des pneus dépendent principalement de trois facteurs :

- Le style de conduite adopté.
- Les conditions d'utilisation (météorologie, état de la chaussée).
- Les conditions techniques.

Il est possible d'économiser jusqu'à 25% de carburant avec des moyens simples et en fonction du style de conduite.

#### ⚠ Avertissement

Une conduite respectueuse de l'environnement ne doit pas mettre en danger d'autres usagers de la route.

- Adaptez toujours votre vitesse et la distance de sécurité par rapport aux véhicules précédents aux conditions météorologiques, à l'état de la chaussée ainsi qu'aux conditions de circulation. ◀



Lisez d'abord les informations d'introduction et les consignes de sécurité  à la page 191 et tenez-en compte.

### Passage des rapports plus rapidement

Règle de base : une vitesse plus élevée est toujours plus économique. Règle générale pour la plupart des véhicules : roulez à une vitesse de 30 km/h en 3e, à 40 km/h en 4e et à 50 km/h en 5e.

Lorsque les conditions de la circulation et de conduite le permettent, le fait de « sauter » les rapports lors de la montée en rapport permet d'économiser du carburant.

N'exploitez pas les vitesses à fond. Utilisez la 1ère uniquement pour commencer à rouler et passez rapidement la 2e. Sur les véhicules avec boîte automatique, évitez un Kick-Down.

Les véhicules avec affichage de rapports soutiennent une conduite économique en affichant le moment optimal pour le passage des rapports.

### Laisser le véhicule en roue libre

Lorsque vous levez le pied de l'accélérateur, l'alimentation en carburant du moteur est interrompue et la consommation diminue.

Pour cette raison, laissez rouler le véhicule en roue libre lorsque vous vous approchez d'un feu de signalisation rouge. Enfoncez la pédale d'embrayage pour débrayer uniquement lorsque le véhicule devient trop lent ou si la distance de décélération est plus longue. Le moteur continue de tourner au régime de ralenti.

Dans les situations où un stationnement prolongé est probable, coupez le moteur par ex. devant un passage à niveau. À partir d'une durée de stationnement d'env. 20 secondes, le fait de couper le moteur peut s'avérer préférable.

### Anticiper et « suivre le courant »

Le fait de freiner et d'accélérer régulièrement augmente considérablement la consommation de carburant. Par une conduite anticipée en respectant une distance suffisamment grande par rapport au véhicule précédent, les variations de la vitesse peuvent être compensées simplement en levant le pied de l'accélérateur. Il n'est absolument pas nécessaire de freiner et d'accélérer activement.

### Conduite régulière et sereine

La constance est plus importante que la vitesse : plus votre conduite est régulière, moins la consommation de carburant est importante.

Une vitesse constante et modérée pour des trajets sur autoroute est plus efficace qu'une vitesse et un freinage permanent. En général, vous arriverez à destination aussi rapidement avec un style de conduite constant.

Un style de conduite constant est soutenu par un régulateur de vitesse.

### Utilisation raisonnable des consommateurs supplémentaires

Le confort dans le véhicule est agréable et important, mais il faut l'utiliser à bon escient en respectant l'environnement.

Certains équipements augmentent la consommation de carburant lorsqu'ils sont activés (exemples) :

- Système de réfrigération du climatiseur : lorsque le climatiseur produit une différence de température très élevée, il consomme beaucoup d'énergie produite par le moteur. C'est pourquoi il ne faut pas que la température dans le véhicule ne soit pas trop différente par rapport à la température extérieure. Il peut être utile d'aérer le véhicule avant le départ et d'effectuer une courte distance avec les fenêtres ouvertes. Activer seulement ensuite le climatiseur lorsque les fenêtres sont fermées. Laissez les fenêtres fermées lorsque vous roulez à des vitesses élevées. Le fait de laisser les fenêtres augmente la consommation de carburant.
- Désactivez le chauffage de siège une fois qu'il a rempli sa fonction.
- Désactivez le dégivrage du pare-brise et de la glace arrière, lorsque les glaces sont désembuées ou exemptes de givre.
- Laissez le chauffage d'appoint activé lorsque le véhicule est en mouvement ⇒ page 227.

### Autres facteurs qui augmentent la consommation de carburant (exemples) :

- Dysfonctionnement de la gestion moteur
- Conduite en montagne
- Conduite avec remorque 

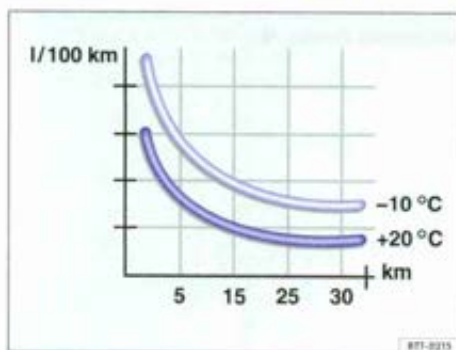

Fig. 132 Consommation de carburant en l/100 km à deux températures ambiantes différentes



Lisez d'abord les informations d'introduction et les consignes de sécurité ⚠ à la page 191 et tenez-en compte.

Vous pouvez facilement réduire votre consommation de carburant de 10 à 15 % en adoptant une conduite anticipée et économique.

C'est à l'accélération qu'un véhicule consomme le plus de carburant. La conduite anticipée permet de moins freiner et par conséquent de moins accélérer. Dans la mesure du possible, laissez le véhicule rouler par inertie, par exemple lorsque vous voyez que le prochain feu de signalisation est au rouge.

### Éviter les trajets courts

Juste après sa mise en route, le moteur froid consomme nettement plus de carburant. C'est uniquement après quelques kilomètres que le moteur atteint sa température de fonctionnement et que la consommation de carburant redevient normale.

Pour réduire efficacement la consommation de carburant et les émissions polluantes, le moteur et le catalyseur doivent avoir atteint leur **température de fonctionnement** optimale. Dans ce contexte, la **température ambiante** est également déterminante.

fig. 132 indique deux consommations de carburant différentes pour le même trajet à +20 °C (+68 °F) et à -10 °C (+14 °F).

Évitez donc les trajets courts superflus et regroupez les trajets.

Dans des conditions équivalentes, le véhicule consomme plus de carburant en hiver qu'en été.

Le fait de « laisser chauffer » le moteur est non seulement interdit par la loi dans certains pays, mais c'est aussi techniquement superflu et cela gaspille du carburant.

### Adaptation de la pression de gonflage de pneus

Une pression de gonflage de pneus correcte réduit la résistance au roulement et par conséquent la consommation de carburant. Il est également possible d'économiser du carburant en augmentant légèrement la pression des pneus (+ 0,2 bar).

En acceptant quelques faibles restrictions au niveau du confort, il est possible de toujours utiliser la pression de gonflage des pneus recommandée pour le véhicule entièrement chargé. Cela s'applique également lorsque vous êtes seul sur la route et sans bagages.

Lors de l'achat de nouveaux pneus, veillez toujours à ce que leur résistance au roulement soit optimale.

### Utilisation d'huile moteur superlubrifiante

Huiles-moteurs entièrement synthétiques à faible viscosité, les huiles-moteur superlubrifiantes réduisent la consommation de carburant. Les huiles-moteur superlubrifiantes diminuent la résistance au frottement dans le moteur et se réparent mieux et plus rapidement en particulier lors d'un démarrage à froid du moteur. L'effet se produit en particulier sur les véhicules effectuant fréquemment des trajets courts.

Surveillez toujours le niveau d'huile-moteur et respectez les périodicités d'entretien (périodicités de vidange d'huile-moteur).

Lors de l'achat d'une huile-moteur, tenez compte des normes des huiles-moteur homologuées par Volkswagen.

### Éviter le ballast inutile

Plus un véhicule est léger, plus il est économique et écologique. Un poids supplémentaire de 100 kg augmente par ex. la consommation de carburant jusqu'à 0,3 l/100km.

Retirez tous les objets et ballast inutile du véhicule.

### Retrait des superstructures et des pièces rapportées inutiles

Plus un véhicule est aérodynamique, moins il consomme de carburant. Les superstructures et les pièces rapportées comme les galeries porte-ba- ▶

gages ou les porte-vélos diminuent l'aérodynamisme.

C'est pourquoi vous devez retirer les pièces rapportées inutiles et les systèmes de galerie porte-bagages non utilisés, en particulier si vous roulez à des vitesses élevées. ◀

# Direction

## Introduction

Dans ce chapitre, vous trouverez des informations relatives aux sujets suivants :

Témoins d'alerte et de contrôle .....	195
Informations concernant la direction .....	196

### Informations complémentaires :

- Démarrage et arrêt du moteur ⇒ page 168
- Batterie du véhicule ⇒ page 261
- Remorquage ⇒ page 345



### Avertissement



Lorsque l'assistance de direction ne fonctionne pas, le volant est très difficile à tourner. Cela nuit considérablement à la sécurité de conduite.

- Ne laissez jamais rouler votre véhicule en roue libre.
- Ne retirez jamais la clé du contact-démarréur tant que le véhicule n'est pas arrêté. Le dispositif de blocage de la direction risque de s'enclencher et vous ne risquez de ne plus pouvoir manœuvrer le véhicule. ◀

## Témoins d'alerte et de contrôle

 Lisez d'abord les informations d'introduction et les consignes de sécurité  à la page 195 et tenez-en compte.

Allumé	cause éventuelle	Pour y remédier
	Direction assistée électromécanique défaillante.	Faites contrôler sans délai la direction dans un atelier spécialisé.
	Direction assistée électromécanique réduite.	Faites contrôler sans délai la direction dans un atelier spécialisé. Si le témoin d'alerte jaune s'allume après un nouveau démarrage ou un bref parcours, il n'est <b>pas</b> nécessaire de vous rendre dans un atelier spécialisé.
	La batterie du véhicule a été déconnectée puis reconnectée.	Parcourez un court trajet à une vitesse comprise entre 15 et 20 km/h.

Clignote	cause éventuelle	Pour y remédier
	Dysfonctionnement verrouillage électronique de la colonne de direction.	 <b>Arrêtez de rouler !</b> Faites appel à un spécialiste en mesure de vous dépanner !
	Colonne de direction vrillée.	Tournez le volant dans un sens puis dans l'autre et appuyez brièvement sur le bouton de démarrage.
	Colonne de direction non verrouillée ou déverrouillée.	Retirez la clé du contact-démarréur et remettez le contact. Tenez compte des messages dans l'afficheur du combiné d'instruments le cas échéant. <b>Arrêtez de rouler, si la direction reste verrouillée après l'établissement du contact d'allumage. Faites appel à un spécialiste !</b> ▶

Lors de la mise du contact d'allumage, certains témoins d'alerte et de contrôle s'allument brièvement lors du contrôle des fonctions. Ils s'éteignent peu de temps après.

#### **Avertissement**

Le fait de ne pas tenir compte des témoins d'alerte qui s'allument ou des messages texte peut entraîner des accidents et des blessures.

- Tenez donc toujours compte des témoins d'alerte qui s'allument et des messages texte.

#### **Avertissement (suite)**

- Arrêtez le véhicule en toute sécurité si nécessaire.
- Effectuez les actions nécessaires.

#### **Avis**

Afin d'éviter tout endommagement du véhicule, tenez toujours compte des témoins qui s'allument ainsi que des descriptions et remarques correspondantes. ◀

## Informations concernant la direction



Lisez d'abord les informations d'introduction et les consignes de sécurité  à la page 195 et tenez-en compte.

### Verrouillage électronique de la colonne de direction

La colonne de direction est verrouillée, lorsque la porte est ouverte lorsque le contact d'allumage est coupé.

Conditions de verrouillage du verrouillage électronique de la colonne de direction :

- Le véhicule est à l'arrêt.
- Le levier sélecteur est en position P ⇒ .
- Le contact d'allumage est coupé.

Seulement lorsque la porte du conducteur est ouverte et que le contact d'allumage est coupé, le verrouillage électronique de la colonne de direction

### Direction assistée électromécanique

Avec la direction assistée électromécanique, l'assistance de direction s'adapte automatiquement à

la vitesse, au couple de braquage et à l'angle de braquage des roues. La direction assistée électromécanique ne fonctionne que lorsque le moteur tourne.

En cas de diminution ou de défaillance de l'assistance de direction, vous devez exercer un effort de braquage nettement plus important que d'habitude.

### Fonction de contre-braquage

La fonction de contre-braquage assiste le conducteur dans des situations critiques. Des efforts d'actionnement de la direction supplémentaires aident le conducteur à contre-braquer.

#### **Avis**

Si, sur les véhicules avec KESSY, le levier sélecteur ne se trouve pas en position P, le verrouillage électronique de colonne de direction ne se verrouille pas et le véhicule ne peut pas être verrouillé à l'aide des poignées de porte avant ou de la clé à radiocommande. ◀

# Systèmes d'assistance à la conduite

## Systèmes d'assistance au démarrage

### Introduction

Dans ce chapitre, vous trouverez des informations relatives aux sujets suivants :

Mode Start/Stop .....	198
Assistant de démarrage en côte .....	199

#### Informations complémentaires :

- Système d'information Volkswagen ⇒ page 25
- Freinez, arrêtez-vous et gardez-vous ⇒ page 184
- Roues et pneus ⇒ page 280
- Accessoires, remplacement de pièces, réparations et modifications ⇒ page 294.

#### Avertissement

La technique intelligente des systèmes d'assistance au démarrage ne peut dépasser les limites imposées par les lois de la physique. Le confort accru qui vous est offert par les systèmes d'assistance au démarrage ne doit pas vous inciter à prendre des risques. Le système ne saurait remplacer la vigilance du conducteur.

#### Avertissement (suite)

- Adaptez la vitesse du véhicule aux conditions météorologiques, à l'état de la chaussée et à la circulation.
- Le système d'assistance au démarrage ne peut pas maintenir le véhicule en côte ni freiner suffisamment le véhicule dans les descentes dans toutes les circonstances (par ex. sur un sol glissant ou verglacé).

#### Avertissement

Un niveau de carburant insuffisant peut causer des accidents et entraîner de graves blessures car le moteur peut s'arrêter à cause de l'alimentation insuffisante en carburant, surtout en montées ou en descentes. Cela peut entraîner une panne de tous les systèmes d'aide à la conduite et d'assistance de freinage et vous risquez de perdre le contrôle du véhicule. ◀



Fig. 133 Dans la console centrale : touche du mode Start/Stop

 Lisez d'abord les informations d'introduction et les consignes de sécurité  à la page 197 et tenez-en compte.

En mode Start/Stop, le moteur est automatiquement coupé dans les phases d'arrêt du véhicule. Le moteur redémarre automatiquement lorsque cela est nécessaire.

### Véhicules avec boîte mécanique :

- Lorsque le véhicule est à l'arrêt, désengagez la vitesse et relâchez la pédale d'embrayage. Le moteur s'arrête.
- Appuyez sur la pédale d'embrayage pour redémarrer le moteur.

### Véhicules à boîte automatique :

- Laissez le pied sur le frein lorsque le véhicule est à l'arrêt. Le moteur s'arrête.
- Levez le pied du frein lors du redémarrage du moteur.
- Dans le cas du levier sélecteur en position P le moteur démarre seulement si vous engagez une autre vitesse.

La fonction s'active automatiquement chaque fois que vous mettez le contact d'allumage. Des informations sur le statut actuel vous sont indiquées sur l'afficheur du combiné d'instruments.

### Conditions préalables

- Le conducteur a bouclé sa ceinture de sécurité.

- La porte du conducteur est fermée.
- La capot-moteur est fermé.
- Aucune remorque n'est attelée.
- Le moteur a atteint sa température de fonctionnement.
- Les températures dans l'habitacle se trouvent dans la zone des valeurs de températures pré-réglées.
- La fonction dégivrage-désembuage du Climatronic n'est pas activée ou la répartition de l'air vers le pare-brise n'est pas réglée sur le Climatic.
- Aucune haute vitesse manuelle de la soufflante (sur le Climatronic) n'a été sélectionnée.
- L'état de charge de la batterie du véhicule est suffisant et la température de la batterie du véhicule n'est ni trop basse ni trop haute.
- L'assistant aux manœuvres de stationnement (Park Assist) n'est pas activé.
- Le véhicule ne se trouve pas en grande montée.
- Le volant n'est pas fortement braqué.
- La marche arrière n'est pas enclenchée.

### Activation et désactivation manuelle du mode Start/Stop

- Toutes les conditions préalables doivent être réunies pour effectuer l'activation.
- Appuyez sur la touche  dans la console centrale ⇒ fig. 133.
- Lorsque le mode Start/Stop est désactivé, le témoin intégré à la touche s'allume.

Si le véhicule se trouve en mode Stop lors de la désactivation manuelle du mode Start/Stop, le moteur démarre immédiatement.

### Avertissement

Le servofrein ainsi que la direction assistée électromécanique ne fonctionnent pas lorsque le moteur est arrêté.

- Ne laissez jamais rouler le véhicule en roue libre alors que le moteur est arrêté. ◀

## Assistant de démarrage en côte



Lisez d'abord les informations d'introduction et les consignes de sécurité ⚠ à la page 197 et tenez-en compte.

L'assistant de démarrage en côte facilite le démarrage en montée en maintenant activement le véhicule.

### Activation automatique de l'assistant de démarrage en côte

Conditions : les conditions 1 à 3 doivent toutes être réunies :

	Boîte mécanique	Boîte automatique
1.	Immobilisez le véhicule <b>arrêté</b> en côte en enfonçant la pédale de frein.	
2.	Le moteur tourne « rond ».	
3.	Le 1er rapport est engagé lors des montées ou la marche arrière est engagée lors des descentes.	Le rapport <b>R</b> , <b>D</b> ou <b>S</b> est sélectionné.
	Lors de l'embrayage, le frein est desserré progressivement.	Au démarrage, le frein est desserré progressivement.

L'assistant de démarrage est immédiatement désactivé :

	Boîte mécanique	Boîte automatique
1.	Dès que l'une des conditions citée sous page 199, <i>Activation automatique de l'assistant de démarrage en côte</i> n'est plus remplie.	
2.	Véhicules avec mode Start/Stop : lors du passage au point mort (position neutre).	Lorsque le levier sélecteur se trouve au point mort <b>N</b> .
3.	En cas de dysfonctionnements ou de fonctionnement par à-coups du moteur.	
4.	Lorsque le moteur est arrêté ou lorsqu'il cale.	Lorsque le moteur est arrêté.
5.		Dès que l'adhérence d'un pneu devient insuffisante (par ex. en cas de croisement de ponts). ◀

Dans ce chapitre, vous trouverez des informations relatives aux sujets suivants :

Système d'aide au stationnement .....	201
Système optique d'aide au stationnement (OPS) ..	202

Informations complémentaires :

- Assistant aux manœuvres de stationnement (Park Assist) ⇒ page 204
- Accessoires, remplacement de pièces, réparations et modifications ⇒ page 294.

### Avertissement

Le confort accru qui vous est offert par le système d'aide au stationnement et le système optique d'aide au stationnement ne doit pas vous inciter à prendre des risques. Le système ne saurait remplacer la vigilance du conducteur.

- Adaptez la vitesse du véhicule aux conditions météorologiques, à l'état de la chaussée et à la circulation.
- Les surfaces de certains objets et de certains vêtements ainsi que des sources de bruit extérieures ne peuvent pas réfléchir les signaux des capteurs du système d'aide au stationnement ou entraver le bon fonctionnement de celui-ci.
- Les capteurs comportent des zones mortes dans lesquelles les personnes et les objets ne peuvent pas être détectés.

### Avertissement (suite)

- **Observez toujours la périphérie du véhicule, étant donné que les jeunes enfants, les animaux et les objets ne sont pas toujours détectés par les capteurs.**

### Avis

- Dans certaines circonstances, les capteurs ne peuvent pas détecter des objets comme par ex. des timons de remorques, barres, clôtures, poteaux minces ou arbres, ce qui risque d'endommager le véhicule.
- Si le système d'aide au stationnement a déjà détecté et signalé un obstacle par le biais d'avertissements, des obstacles particulièrement bas ou hauts peuvent disparaître de la plage de mesure du système d'aide au stationnement lorsque le véhicule se rapproche et ne plus être détectés. La présence de ces objets ne peut donc plus être signalée. Si l'avertissement du système d'aide au stationnement est ignoré, il peut s'ensuivre des dommages considérables sur le véhicule.
- Afin d'assurer le bon fonctionnement du système, veillez à ce que les capteurs situés dans les pare-chocs soient toujours propres et exempts de neige, de givre et de glace et à ce qu'ils ne soient pas couverts.
- Les capteurs situés dans le pare-choc peuvent être endommagés ou déréglés par des chocs, par ex. lors de manœuvres de stationnement.
- En cas de nettoyage des capteurs à haute pression ou à la vapeur, n'exposez les capteurs au jet direct que pendant un bref instant et respectez toujours une distance supérieure à 10 cm. ◀



Fig. 134 Dans la console centrale : touche d'activation ou de désactivation du système d'aide au stationnement.



Lisez d'abord les informations d'introduction et les consignes de sécurité ⚠ à la page 200 et tenez-en compte.

Le système d'aide au stationnement vous aide lorsque vous manœuvrez pour vous garer. Lorsque le véhicule se rapproche d'un obstacle situé à l'avant ou à l'arrière, un signal sonore intermittent plus aigu ou plus grave retentit plus ou moins fort retentit en fonction de la distance. Plus la distance est courte, plus les intervalles du signal sont courts. Lorsque le véhicule est très proche de l'obstacle, un signal sonore retentit en permanence.

### Activation et désactivation du système d'aide au stationnement

- Lorsque le contact d'allumage est mis, appuyez sur la touche **[Pa]** ⇒ fig. 134.
- *Activation automatique* : engagez la marche arrière.
- *Désactivation automatique* : roulez à une vitesse supérieure à 15 km/h.



Fig. 135 Capteurs du système d'aide au stationnement avant du pare-chocs

Lorsque la fonction est activée, le témoin intégré à la touche s'allume.

### Particularités du système d'aide au stationnement

- L'aide au stationnement ne peut pas être activé si le dispositif d'attelage de première monte est raccordé électriquement à la remorque.
- Dans certains cas, le système d'aide au stationnement considère la présence d'eau sur les capteurs comme un obstacle.
- Si la distance reste inchangée, le signal sonore intermittent faiblit peu de temps après. Lorsque le signal sonore retentit en permanence, le volume reste constant.
- Un Partenaire Volkswagen peut régler le volume des signaux sonores.



Un dysfonctionnement du système d'aide au stationnement est indiqué par un bref signal lors de la première activation et par le clignotement du témoin dans la touche. Désactiver le système d'aide au stationnement à l'aide de la touche puis faites le contrôler immédiatement par un atelier spécialisé. ◀

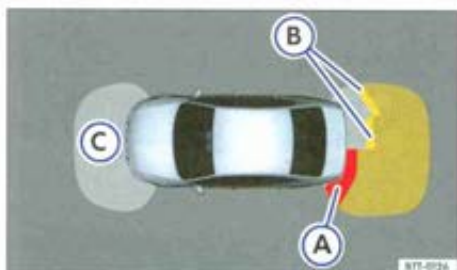

Fig. 136 Affichage sur l'écran de l'OPS : (A) obstacle repéré dans la zone de collision. (B) Obstacle repéré dans le segment. (C) Zone balayée à l'avant du véhicule.

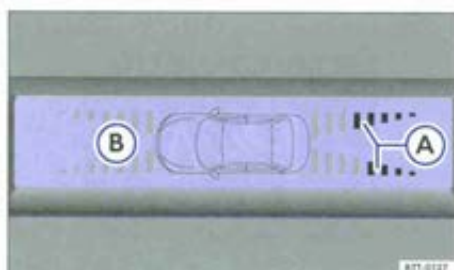





Fig. 137 Affichage sur l'écran de l'OPS : (A) obstacle repéré dans le segment. (B) Zone balayée à l'avant du véhicule.

 Lisez d'abord les informations d'introduction et les consignes de sécurité  à la page 200 et tenez-en compte.

Le système optique d'aide au stationnement est un complément du système d'aide au stationnement  $\Rightarrow$  page 201 mais aussi de l'assistant aux manœuvres de stationnement  $\Rightarrow$  page 204.

La zone balayée par les capteurs à l'avant et à l'arrière de votre véhicule est indiquée sur l'écran de l'autoradio ou du du système intégré de navigation de première monte. La position d'éventuels obstacles par rapport au véhicule est affichée  $\Rightarrow$  .

Fonction	Mesure à prendre
Mise en marche de l'afficheur :	Activation du système d'aide au stationnement $\Rightarrow$ page 201 ou de l'assistant aux manœuvres de stationnement $\Rightarrow$ page 204 . Activation automatique de l'OPS.
Désactivation manuelle de l'affichage :	Appuyez sur une touche de mode de l'autoradio ou du système intégré de navigation de première monte ou sur la touche de fonction  ou <b>RVC</b> de l'écran.
Désactivation automatique de l'affichage :	Avancer à une vitesse supérieure à 10-15 km/h. Sur les véhicules dotés d'une caméra de recul, engagez la marche arrière $\Rightarrow$ page 207. L'affichage retourne à l'image de la caméra.

### Zones balayées

La zone, dans laquelle sont repérés les obstacles à l'avant du véhicule s'étend à une distance d'environ 120 cm vers l'avant d'environ 60 cm vers les côtés  $\Rightarrow$  fig. 136 (C) et  $\Rightarrow$  fig. 137 (B). La zone balayée à l'arrière du véhicule atteint une distance de 160 cm vers l'arrière et de 60 cm vers les côtés.

### Affichage à l'écran

Le graphique qui s'affiche représente les zones surveillées dans plusieurs segments. Plus le véhicule se rapproche d'un obstacle, plus le segment s'approche du véhicule représenté  $\Rightarrow$  fig. 136 (B) et  $\Rightarrow$  fig. 137 (A). La zone de collision est atteinte au plus tard lorsque l'avant-dernier segment apparaît. **Arrêtez de rouler !** 

Distance du véhicule par rapport à l'obstacle	signal sonore	Sur l'afficheur couleur : couleur du segment en cas d'obstacle détecté
à l'avant : environ <b>31 – 120 cm</b> ou à l'arrière : environ <b>31 – 160 cm</b>	Signal acoustique intermittent	jaune
environ <b>0 – 30 cm</b> à l'avant ou à l'arrière	Signal acoustique permanent	rouge

#### Lors de la traction d'une remorque

Un graphique correspondant s'affiche sur l'écran des véhicules équipés d'un dispositif d'attelage de première monte et d'une remorque raccordée électriquement. Les valeurs de distance derrière le véhicule ne sont pas affichées.

#### Avertissement

Ne laissez pas les images apparaissant à l'écran détourner votre attention de la circulation. ◀

# L'assistant aux manœuvres de stationnement (Park Assist)

N'est pas valable pour les États-Unis et le Canada

## Introduction

Dans ce chapitre, vous trouverez des informations relatives aux sujets suivants :

Manœuvres de stationnement à l'aide de l'assistant aux manœuvres de stationnement ..... 205

L'assistant aux manœuvres de stationnement assiste le conducteur pour les créneaux en marche arrière parallèlement à la route. La place de stationnement peut se trouver soit entre deux véhicules ou derrière un seul véhicule.

L'assistant aux manœuvres de stationnement ne peut pas être activé si le dispositif d'attelage de première monte est raccordé électriquement à la remorque.

### Informations complémentaires :

- Freinez, arrêtez-vous et garez-vous ⇒ page 184
- Système d'aide au stationnement ⇒ page 200
- Nettoyage et entretien de l'extérieur du véhicule ⇒ page 265
- Accessoires, remplacement de pièces, réparations et modifications ⇒ page 294.

### Avertissement

Le confort accru qui vous est offert par l'assistant aux manœuvres de stationnement ne doit pas vous inciter à prendre des risques. Le système ne saurait remplacer la vigilance du conducteur.

- Adaptez la vitesse du véhicule aux conditions météorologiques, à l'état de la chaussée et à la circulation.
- Les surfaces de certains objets et de certains vêtements ainsi que des sources de bruit extérieures ne peuvent pas réfléchir les signaux de l'assistant aux manœuvres de stationnement ou des capteurs du système d'aide au stationnement ou entraver le bon fonctionnement de celui-ci.
- Les capteurs comportent des zones mortes dans lesquelles les personnes et les objets ne peuvent pas être détectés.
- Observez toujours la périphérie du véhicule, étant donné que les jeunes enfants, les animaux et les objets ne sont pas toujours détectés par les capteurs.

### Avis

- L'assistant aux manœuvres de stationnement s'oriente uniquement par rapport aux véhicules stationnés et non aux trottoirs ou à autre chose. Veillez à ce que les pneus et les jantes ne soient pas endommagés lors du stationnement. Si nécessaire, interrompez à temps le processus de stationnement pour éviter tout endommagement du véhicule.
- Dans certaines circonstances, les capteurs ne peuvent pas détecter des objets comme par ex. des timons de remorques, barres, clôtures, poteaux minces ou arbres, ce qui risque d'endommager le véhicule.
- Si le système d'aide au stationnement a déjà détecté et signalé un obstacle par le biais d'avertissements, des obstacles particulièrement bas ou hauts peuvent disparaître de la plage de mesure du système d'aide au stationnement lorsque le véhicule se rapproche et ne plus être détectés. La présence de ces objets ne peut donc plus être signalée. Si l'avertissement du système d'aide au stationnement est ignoré, il peut s'ensuivre des dommages considérables sur le véhicule. Ceci s'applique également à l'assistant aux manœuvres de stationnement, par ex. lors d'un stationnement derrière un camion ou une moto. Observez par conséquent toujours l'espace libre situé devant et derrière votre véhicule pendant les manœuvres de stationnement et intervenez à temps le cas échéant.
- Afin d'assurer le bon fonctionnement du système, veillez à ce que les capteurs situés dans les pare-chocs soient toujours propres et exempts de neige, de givre et de glace et à ce qu'ils ne soient pas couverts.
- Les capteurs situés dans le pare-choc peuvent être endommagés ou déréglés par des chocs, par ex. lors de manœuvres de stationnement.
- En cas de nettoyage des capteurs à haute pression ou à la vapeur, n'exposez les capteurs au jet direct que pendant un bref instant et respectez toujours une distance supérieure à 10 cm. ▶

 S'adresser à un atelier spécialisé en cas de dysfonctionnement du système. Volkswagen vous recommande pour cela le Partenaire Volkswagen. ◀

N'est pas valable pour les États-Unis et le Canada

## Manœuvres de stationnement à l'aide de l'assistant aux manœuvres de stationnement



Fig. 138 Dans la console centrale : touche pour l'activation manuelle de l'assistant aux manœuvres de stationnement

 Lisez d'abord les informations d'introduction et les consignes de sécurité ⚠ à la page 204 et tenez-en compte.

### Mesures préalables au stationnement

- Après l'établissement du contact d'allumage, roulez à plus de 10 km/h.
- Vous devez activer l'antipatinage (ASR) ⇒ page 184.
- Appuyez sur la touche  en cas de vitesse inférieure à 45 km/h. Le témoin intégré à la touche s'allume lorsque la fonction est activée ⇒ fig. 138.
- Actionnez le clignotant du côté de la rue où une place de stationnement a été repérée. Le côté de la chaussée correspondant apparaît sur l'afficheur du combiné d'instruments.
- Roulez à une vitesse allant de 10 km/h à 35 km/h maxi et passez à une distance d'env. 0,5 m à 1,5 m de la place de stationnement.
- Vous réussirez au mieux votre manœuvre de stationnement si vous stoppez votre véhicule le plus parallèlement possible aux véhicules garés ou à la bordure de voie.

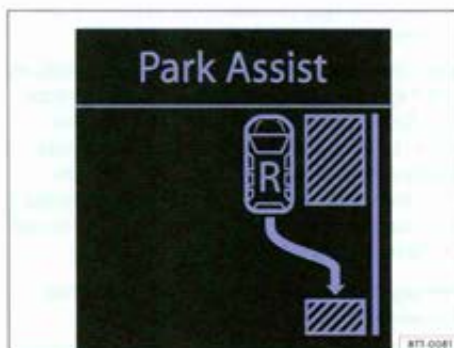

Fig. 139 Place de stationnement repérée : engagez la marche arrière pour vous garer

### Stationnement

- Si une place de stationnement appropriée apparaît sur l'afficheur du combiné d'instruments, arrêtez-vous et, après un bref temps d'immobilisation, engagez la marche arrière.
- Suivez les instructions dans l'afficheur du combiné d'instruments.
- Lâchez le volant de direction si le message suivant apparaît ⇒ ⚠ : **Braquage auto. activé ! Attention périphérie !**
- Observez la zone périphérique du véhicule et accélérez doucement – 7 km/h maxi.
- Lors des manœuvres de stationnement, l'assistant aux manœuvres de stationnement ne prend en charge **que** les mouvements de braquage du véhicule. **Vous commandez l'accélération, l'embrayage, le passage de vitesses et le freinage.**
- Suivez les instructions de l'assistant aux manœuvres de stationnement jusqu'à ce que les manœuvres de stationnement soient terminées.
- Vous réussirez au mieux votre manœuvre de stationnement si vous continuez de reculer jusqu'à ce que le signal acoustique permanent du système d'aide au stationnement retentisse ⇒ page 201.

- L'assistant aux manœuvres de stationnement dirige le véhicule vers l'avant et vers l'arrière jusqu'à ce que le véhicule soit droit.
- À la fin des processus de stationnement, attendez jusqu'à ce que la direction ait achevé le changement de direction afin d'obtenir un stationnement optimal.
- Une fois le processus de stationnement achevé, un message correspondant apparaît sur l'afficheur du combiné d'instruments et, le cas échéant, un signal acoustique permanent du système d'aide au stationnement retentit.

Si le résultat de la manœuvre de stationnement est altéré après le changement des roues, le système doit d'abord reconnaître la circonférence des roues. La prise de connaissance s'effectue automatiquement pendant la marche du véhicule. Vous pouvez améliorer l'apprentissage en prenant les virages lentement (en dessous de 20 km/h), par exemple sur un parking vide.

#### **Interruption automatique du processus de stationnement**

L'assistant aux manœuvres de stationnement interrompt le processus de stationnement lorsque l'un des cas suivants se produit :

- La vitesse est supérieure à env. 7 km/h lors du stationnement.

- Vous intervenez dans la direction.
- Le système présente un dysfonctionnement.
- L'ASR est désactivé ou l'ASR ou l'ASR ou l'ESP entre en phase de régulation.

#### **⚠ Avertissement**

**En cas de stationnement avec l'aide de l'assistant aux manœuvres de stationnement, le volant effectue de lui-même des mouvements de rotation. Ne passez alors pas la main dans les branches horizontales du volant, sinon vous risquez de vous blesser.**

**i** L'assistant aux manœuvres de stationnement est soumis à certaines limites inhérentes au système. Par exemple, l'assistant aux manœuvres de stationnement ne peut intervenir lors d'un stationnement dans un virage serré.

**i** Si, lors des manœuvres de stationnement, vous changez le rapport engagé avant que signal acoustique permanent du système d'aide au stationnement retentisse, il se peut que le stationnement ne soit pas optimal.

**i** Une place de stationnement est signalée comme étant « appropriée », lorsque sa longueur dépasse d'au moins 1,1 m la longueur du véhicule. ◀

# Caméra de recul (Rear Assist)

## Introduction

Dans ce chapitre, vous trouverez des informations relatives aux sujets suivants :

Conseils d'utilisation .....	208
Manœuvres de stationnement .....	210

Une caméra située dans le hayon vous assiste en cas de stationnement en marche arrière ou de manœuvres. L'image de la caméra ainsi que les aides à l'orientation sont projetées par le système sur l'écran d'autoradio ou du système de navigation de première monte.

### Informations complémentaires :

- Accessoires, remplacement de pièces, réparations et modifications ⇒ page 294.

### Avertissement

Le confort accru qui vous est offert par la caméra de recul ne doit pas vous inciter à prendre des risques. Le système ne saurait remplacer la vigilance du conducteur.

- Adaptez la vitesse du véhicule aux conditions météorologiques, à l'état de la chaussée et à la circulation.

### Avertissement (suite)

- Ayez toujours en vue le sens de stationnement ainsi que l'environnement du véhicule. L'avant du véhicule dérape plus fortement par rapport à l'arrière.
- Ne laissez pas les images apparaissant à l'écran détourner votre attention de la circulation.
- Maintenez toujours une distance suffisante par rapport à un obstacle.
- N'utilisez la caméra de recul que lorsque le hayon est entièrement fermé.

### Avertissement

Il est possible que la caméra de recul ne détecte pas correctement toutes les situations de conduite.

- La caméra comporte des zones mortes dans lesquelles les personnes et les objets ne peuvent pas être détectés.
- Observez toujours la périphérie du véhicule, étant donné que les jeunes enfants, les animaux et les objets ne sont pas toujours détectés par la caméra.
- En raison de la résolution de l'écran, certains objets, comme les grilles ou les poteaux étroits, peuvent apparaître de façon incomplète ou ne pas apparaître du tout. ◀



Fig. 140 Dans le hayon : emplacement de montage de la caméra de recul

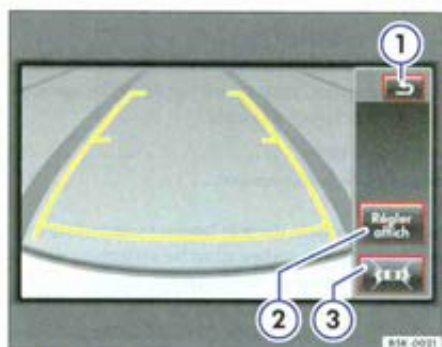

Fig. 141 Affichage de la caméra de recul.

 Lisez d'abord les informations d'introduction et les consignes de sécurité  à la page 207 et tenez-en compte.

La caméra de recul (caméra  $\Rightarrow$  fig. 140 et écran) s'active et se désactive automatiquement.

Marche :	Lorsque le contact d'allumage est mis ou lorsque le moteur tourne, engagez la marche arrière.
Arrêt :	Accélérez <b>ou</b> avancez un pendant un moment <b>ou</b> appuyez sur la touche de mode sur l'autoradio ou sur le système de navigation $\Rightarrow$ brochure <i>Radio</i> ou $\Rightarrow$ brochure <i>Système de navigation</i> .

### Afficheur

Touches de fonction à l'écran  $\Rightarrow$  fig. 141

①	 Fin de l'affichage actuel.
②	Réglage l'affichage : luminosité, contraste, couleur (sur les véhicules avec système de navigation).
③	Passage de l'affichage au système optique d'aide au stationnement (OPS) $\Rightarrow$ page 202. Engagez une vitesse pour retourner à l'affichage de la caméra.

### Particularités

1) **N'utilisez pas la caméra de recul dans les cas suivants :**

...Lorsqu'une image affichée n'est pas fiable ou de mauvaise qualité, par ex. en cas de mauvaises conditions météorologiques ou de lentille encrassée.

– Lorsque l'espace situé à l'arrière du véhicule ne peut pas être repéré clairement ou complètement.

...Lorsque le véhicule est trop chargé à l'arrière.

– Lorsque vous n'êtes pas familiarisé avec le système.

– Si la position ou l'angle de montage de la caméra de recul sont modifiés, par ex. suite à une collision par l'arrière, faites contrôler le système dans un atelier spécialisé. 

## 2) Illusions d'optique causées par la caméra (exemples)

La caméra de recul ne retransmet que des images bidimensionnelles. Les trous ainsi que les objets saillants au sol ou les objets saillants sur les autres véhicules sont, en raison de la profondeur manquante, peu ou pas du tout identifiables.

Les objets ou un autre véhicule peuvent apparaître sur l'écran plus proches ou plus éloignés qu'ils ne sont en réalité :

...Lorsque vous passez d'un plan horizontal à une montée ou à une descente.

...Lorsque vous passez d'une montée ou d'une descente à un plan horizontal.

...Lorsque le véhicule est trop chargé à l'arrière.

- Lorsque vous vous approchez d'objets saillants. Lorsque vous êtes en marche arrière, ces objets peuvent également disparaître de l'angle de la caméra.

### Nettoyage de la lentille

Assurez-vous que la lentille est propre, exempte de neige et de givre :

- Serrage du frein à main.
- Mettez le contact d'allumage.
- Passez la marche arrière.
- Vaporisez sur la lentille un nettoyant pour glace à base d'alcool disponible dans le commerce puis nettoyez-la à l'aide d'un chiffon sec ⇒ ⓘ.
- Déblayez la neige à l'aide d'une balayette.
- Enlevez le givre avec un aérosol dégivrant ⇒ ⓘ.

#### ⓘ Avis

- N'utilisez pas de produits d'entretien à effet abrasif pour nettoyer la lentille.

#### ⓘ Avis (suite)

- Ne déneigez ni dégivrez jamais la lentille avec de l'eau chaude ou bouillante. Sinon, la lentille risque d'être endommagée.

ⓘ Si l'emblème Volkswagen est rabattu, vous ne pouvez pas ouvrir le hayon.

ⓘ Pour vous familiariser avec les lignes-repères et leurs fonctions, Volkswagen vous conseille, lorsque les conditions de visibilité et météorologiques sont convenables de vous entraîner au stationnement avec la caméra de recul sur un parking ou un emplacement à faible circulation.

ⓘ Vous ne pouvez pas activer la caméra de recul lorsque le hayon est ouvert. ◀

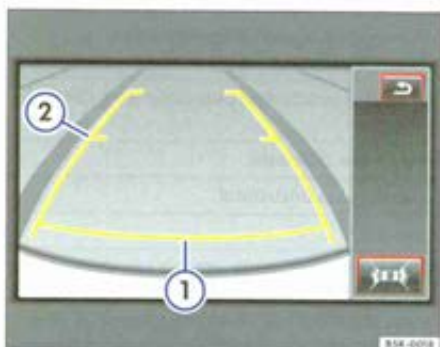

Fig. 142 À l'écran : lignes-repères statiques de l'espace de stationnement derrière le véhicule.



Lisez d'abord les informations d'introduction et les consignes de sécurité ⚠ à la page 207 et tenez-en compte.

Aide à l'orientation : vue d'ensemble

Coloris	Signification des lignes-repères projetées sur l'écran <sup>a)</sup> ⇒ fig. 142
①, jaune	Distance de sécurité : zone inférieure à 40 cm à l'arrière du véhicule sur la chaussée.
②, jaune	Allongement du véhicule vers l'arrière (légèrement élargi). Le trait intermédiaire est situé env. un mètre derrière le véhicule sur la chaussée. La zone représentée se termine env. deux mètres derrière le véhicule sur la chaussée.

<sup>a)</sup> Toutes les indications de distances données par les lignes-repères s'appliquent à un véhicule se trouvant à l'horizontale.

### Manœuvres de stationnement

- Positionnez le véhicule devant une place de stationnement puis engagez la marche arrière.
- Reculez lentement et manœuvrez la direction de manière à ce que les lignes-repères jaunes mènent à la place de stationnement ②

- Positionnez le véhicule sur la place de stationnement de manière à ce que les lignes-repères jaunes soient parallèles à la place de stationnement. ◀

# Régulateur de vitesse (GRA)

## Introduction

Dans ce chapitre, vous trouverez des informations relatives aux sujets suivants :

Témoin d'alerte et de contrôle .....	212
Utilisation du régulateur de vitesse .....	213

À partir de 20 km/h environ en marche avant, le régulateur de vitesse (GRA) permet de maintenir constante une vitesse individuelle mémorisée.

En descente, le régulateur de vitesse ne peut pas maintenir la vitesse du véhicule constante. Le véhicule accélère sous l'effet de son propre poids. Rétrogradez puis freinez le véhicule en enfonçant la pédale de frein ⇒ ⚠

### Informations complémentaires :

- Activation ⇒ page 176
- Accessoires, remplacement de pièces, réparations et modifications ⇒ page 294.

### ⚠ Avertissement

Lorsqu'il n'est pas possible de rouler en gardant une distance suffisante et une vitesse constante en toute sécurité, l'utilisation du régulateur de vitesse risque de provoquer des accidents et de graves blessures.

### ⚠ Avertissement (suite)

- Adaptez toujours votre vitesse et la distance de sécurité par rapport aux véhicules précédents aux conditions météorologiques, à l'état de la chaussée ainsi qu'aux conditions de circulation.
- N'utilisez jamais le régulateur de vitesse lorsque vous conduisez en tout-terrain ou sur route non stabilisée. Le régulateur de vitesse a été exclusivement conçu pour une utilisation du véhicule sur routes stabilisées.
- Désactivez toujours le régulateur de vitesse après utilisation.
- N'utilisez pas le régulateur de vitesse en cas de circulation dense, de distance de sécurité insuffisante, dans de fortes montées et sur des routes sinueuses ou glissantes, par ex. sur neige, glace, sol mouillé ou gravillons, et sur des routes inondées.
- Il est dangereux de reprendre la vitesse mémorisée si elle est trop élevée pour l'état de la chaussée, les conditions météorologiques ou de circulation. ◀



Fig. 143 Sur l'afficheur du combiné d'instruments : indications d'état du régulateur de vitesse.

Lisez d'abord les informations d'introduction et les consignes de sécurité à la page 211 et tenez-en compte.

Clignote	cause éventuelle	Pour y remédier
	Défaut système => fig. 143	Désactivation du régulateur de vitesse. Rendez-vous dans un atelier spécialisé !
	Le régulateur de vitesse régule la vitesse.	

Lors de la mise du contact d'allumage, certains témoins d'alerte et de contrôle s'allument brièvement lors du contrôle des fonctions. Ils s'éteignent peu de temps après.

### Indication sur l'afficheur

Il existe différentes version de régulateur de vitesse. Sur les véhicules dotés d'un afficheur multifonction (MFA), la vitesse mémorisée est affichée sur l'écran du combiné d'instruments.

fig. 143	État
	Régulateur de vitesse momentanément désactivé. Vitesse mémorisée en petits chiffres.
	Défaut système. Rendez-vous dans un atelier spécialisé !
	Régulateur de vitesse activé. La mémoire de la vitesse est vide.
	Le régulateur de vitesse GRA est activé. Vitesse mémorisée en gros chiffres.

### Avertissement

Le fait de ne pas tenir compte des témoins d'alerte qui s'allument ou des messages texte peut entraîner des accidents et des blessures.

### Avertissement (suite)

- Tenez donc toujours compte des témoins d'alerte qui s'allument et des messages texte.
- Arrêtez le véhicule en toute sécurité si nécessaire.
- Effectuez les actions nécessaires.

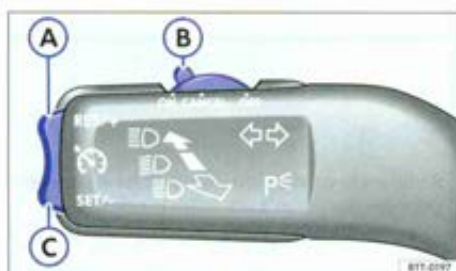



Fig. 144 À gauche sur la colonne de direction : touches et commande du régulateur de vitesse GRA.

 Lisez d'abord les informations d'introduction et les consignes de sécurité  à la page 211 et tenez-en compte.

Fonction	Position de la commande, utilisation de la commande ⇒ fig. 144	Action
Activation du régulateur de vitesse.	Commande <b>(B)</b> en position <b>ON</b> .	Le système se met en marche. Étant donné qu'aucune vitesse n'a été mémorisée, aucune régulation ne s'effectue.
Activation du régulateur de vitesse.	Appuyez sur la touche <b>(C)</b> <b>SET/-</b> .	La vitesse actuelle est mémorisée et régulée.
Désactivation temporaire du régulateur de vitesse.	Commande <b>(B)</b> en position <b>CANCEL</b> ou enfoncez la pédale de frein ou d'embrayage.	Le régulateur est momentanément désactivé. La vitesse reste mémorisée.
Réactivation du régulateur de vitesse.	Appuyez sur la touche <b>(A)</b> <b>RES/+</b> .	La vitesse mémorisée est de nouveau réactivée et régulée.
Augmentez la vitesse mémorisée (avec régulateur de vitesse).	Appuyez <i>brèvement</i> sur la touche <b>(A)</b> <b>RES/+</b> pour augmenter la vitesse mémorisée par pas puis pour la mémoriser.  Maintenez <i>longuement</i> la touche <b>(A)</b> <b>RES/+</b> enfoncée pour augmenter en continu la vitesse mémorisée jusqu'à ce que vous relâchiez la touche pour la mémoriser.	Le véhicule accélère activement jusqu'à atteindre la nouvelle vitesse mémorisée.

Fonction	Position de la commande, utilisation de la commande ⇒ fig. 144	Action
Réduisez la vitesse mémorisée (avec régulateur de vitesse).	Appuyez <i>brèvement</i> sur la touche <b>SET/-</b> pour réduire la vitesse mémorisée par pas puis pour la mémoriser.  Maintenez <i>longtemps</i> la touche <b>SET/-</b> enfoncée pour réduire en continu la vitesse mémorisée jusqu'à ce que vous relâchiez la touche pour la mémoriser.	Réduisez la vitesse <i>sans</i> utiliser le frein par coupure des gaz jusqu'à atteindre la nouvelle vitesse mémorisée réduite.
Désactivation du régulateur de vitesse.	Commande <b>ON</b> en position <b>OFF</b> .	Le système se désactive. La vitesse mémorisée est effacée.

#### Descente en pente effectuée à l'aide du régulateur de vitesse

Si le régulateur de vitesse ne peut pas garder la vitesse du véhicule constante dans une descente, vous devez freiner le véhicule en enfonçant la pédale de frein ou bien en rétrogradant si nécessaire.

#### Désactivation automatique

Le régulateur de vitesse se désactive automatiquement ou est momentanément interrompu :

- Lorsque le système détecte une erreur qui pourrait entraver le fonctionnement du régulateur de vitesse GRA.
- En cas de dépassement de la vitesse mémorisée par accélération pendant une durée prolongée.
- Lorsque la pédale de frein ou d'embrayage est enfoncée.
- Lorsque le rapport est engagé.
- Lorsque le sac gonflable se déclenche. ◀

# Suspension adaptative (DCC)

## Introduction

Dans ce chapitre, vous trouverez des informations relatives aux sujets suivants :

Fonctionnement et utilisation ..... 215

Informations complémentaires :

- Accessoires, remplacement de pièces, réparations et modifications => page 294.

### Avertissement

La technique intelligente de la suspension adaptative (DCC) ne peut dépasser les limites liées au système et imposées par les lois de la physique. Une utilisation négligée et involontaire de la suspension adaptative risque de provoquer des accidents ainsi que de graves blessures.

### Avertissement (suite)



- Adaptez toujours votre vitesse et la distance de sécurité par rapport aux véhicules précédents aux conditions météorologiques, à l'état de la chaussée ainsi qu'aux conditions de circulation.

 Si la suspension ne fonctionne pas comme le décrit ce chapitre, faites contrôler la suspension adaptative dans un atelier spécialisé. ◀



## Fonctionnement et utilisation



Fig. 145 Dans la console centrale : touche de réglage de la suspension adaptative.

 Lisez d'abord les informations d'introduction et les consignes de sécurité  à la page 215 et tenez-en compte.



La suspension adaptative permet d'adapter systématiquement l'amortissement des trains roulants et la sensation de direction durant la conduite en fonction de l'état de la chaussée et de la situation de conduite selon un programme pré-réglé.

Programme	Situations de conduite recommandées
	Conduite plutôt confortable, par ex. en cas de conduite sur des chaussées de mauvaise qualité ou sur de longs trajets.
	Conduite équilibrée, par ex pour l'usage quotidien.
	Conduite sportive, par ex. pour un style de conduite sportif.

### Sélection du programme

- Mettez le contact d'allumage.
- Appuyez sur le bouton  autant de fois que nécessaire jusqu'à ce que le programme souhaité s'affiche.

Le programme  est activé lorsqu'aucune des indications intégrées à la touche  ou  ne s'allume.

 En cas de dysfonctionnement de la suspension adaptative, les indications intégrées à la touche  et  clignotent. Le confort de conduite du véhicule pourrait être entravé durant le dysfonctionnement. Rendez-vous chez un spécialiste et faites contrôler le système. ◀

## Introduction

Dans ce chapitre, vous trouverez des informations relatives aux sujets suivants :

Types de systèmes de contrôle des pneus .....	217
Témoin .....	217
Indicateur de contrôle des pneus .....	219

### Types de systèmes de contrôle des pneus

Selon le pays et l'équipement de votre véhicule, différents systèmes de contrôle des pneus peuvent être posés sur le véhicule ⇒ page 217. **Contrôlez impérativement quel système est approprié pour le véhicule correspondant !**

### Informations complémentaires :

- Freinez, arrêtez-vous et garez-vous ⇒ page 184
- Nettoyage et entretien de l'extérieur du véhicule ⇒ page 265
- Transport ⇒ page 129
- Roues et pneus ⇒ page 280
- Accessoires, remplacement de pièces, réparations et modifications ⇒ page 294.

### Avertissement

Une utilisation non conforme des roues et des pneus peut entraîner un dégonflement soudain du pneu, un détachement de la bande de roulement et même un éclatement du pneu.

- Contrôlez et, le cas échéant, adaptez régulièrement la pression des pneus.

### Avertissement (suite)

- Vérifiez régulièrement si les pneus ne sont pas endommagés.
- N'exécédez jamais la vitesse maximale et la charge autorisée pour les pneus montés sur le véhicule.

### Avis

- L'absence de capuchons sur les valves peut causer l'endommagement de ces dernières ainsi que des capteurs du système de contrôle de la pression des pneus. Roulez donc toujours avec des capuchons de valves identiques à ceux de première monte et entièrement vissés sur les valves. N'utilisez pas de capuchons métalliques pour les valves.
- N'utilisez pas de « capuchons de valve confort » étant donné qu'ils ne sont pas étanches et peuvent entraîner l'endommagement des capteurs.
- Lorsque vous changez les pneus, veillez à ne pas endommager les valves et les capteurs.



Le sous-gonflage des pneus a pour effet d'augmenter la consommation de carburant et l'usure des pneus.



Malgré le système de contrôle, vérifiez régulièrement la pression des pneus et si les pneus ne sont pas endommagés, par ex. trous, entailles, déchirures ou boursoufflures. Enlevez les corps étrangers ayant pénétré dans les sculptures du pneu. ◀

## Types de systèmes de contrôle des pneus



Lisez d'abord les informations d'introduction et les consignes de sécurité ▲ à la page 216 et tenez-en compte.

Il existe différents systèmes de contrôle des pneus de Volkswagen :

A	B
Indicateur de contrôle des pneus avec la touche.	Système de contrôle de la pression de gonflage des pneus sans touche de réglage (entre autres pour les USA).
<p>Veillez vous reporter à la ⇒ page 219.</p> <ul style="list-style-type: none"> <li>▶ Témoin (U) dans le combiné d'instruments.</li> <li>▶ Touche (U SET) dans la console centrale ou dans le rangement, côté passager avant.</li> <li>▶ Surveillance de la circonférence de roulement de tous les pneus à l'aide des capteurs ABS (en effectuant des mesures indirectes).</li> <li>▶ Pressions de gonflage en cas de charge partielle et pleine charge réglables.</li> <li>▶ Touche pour l'actualisation du système lorsque la pression de gonflage est adaptée.</li> </ul>	<p>–</p> <ul style="list-style-type: none"> <li>▶ Témoin (U) dans le combiné d'instruments.</li> <li>▶ Aucune touche pour le réglage, étant donné que les pressions de gonflage ne sont pas prédéfinies dans le système.</li> <li>▶ Surveillance de la pression des pneus à l'aide des détecteurs de pression dans chaque valve du pneu (en effectuant des mesures indirectes).</li> <li>▶ Pressions de gonflage prédéfinies dans le système.</li> <li>▶ L'adaptation de la valeur assignée n'est possible que dans atelier spécialisé. ◀</li> </ul>

### Témoin



Lisez d'abord les informations d'introduction et les consignes de sécurité ▲ à la page 216 et tenez-en compte.

s'allume ou clignote	cause éventuelle ⇒ ▲	Pour y remédier
(U)	Indicateur de contrôle des pneus : La pression de gonflage d'un pneu a sensiblement diminué par rapport à celle que vous avez réglée ⇒ page 219.	⚠ Arrêtez de rouler ! Arrêtez-vous dès que possible. Ralentissez immédiatement ! Évitez toute manœuvre brusque de braquage et de freinage !
	Système de contrôle de la pression de gonflage des pneus : pression de gonflage insuffisante sur au moins un pneu –.	Contrôlez tous les pneus et leur pression de gonflage. Faites remplacer les pneus endommagés.
(U)	Dysfonctionnement système.	Rendez-vous dans un atelier spécialisé si le témoin reste allumé après la coupure et le rétablissement du contact d'allumage. Faites contrôler le système.

Lors de la mise du contact d'allumage, certains témoins d'alerte et de contrôle s'allument briève-

ment lors du contrôle des fonctions. Ils s'éteignent peu de temps après. ▶

Messages dans le combiné d'instruments concernant le système de contrôle de la pression de gonflage des pneus ⇒ ⚠

Allumé	Signification	Mesure à prendre
CREVAISON	Cet avertissement indique une perte rapide de pression sur au moins un pneu.	 <b>Arrêtez de rouler !</b> Contrôlez l'état extérieur de toutes les roues et la présence éventuelle de corps étrangers, puis contrôlez la pression de gonflage de tous les pneus. S'il n'est pas nécessaire de changer une roue sur place, vous pouvez rouler jusqu'à la station-service la plus proche à vitesse modérée.
PRESSIONS DE GONFLAGE DES PNEUS INSUFFISANTES	Cet avertissement indique qu'au moins un pneu présente une pression de gonflage critique qui est inférieure à la valeur assignée de plus de 0,5 bar.	Contrôlez immédiatement la pression de gonflage de tous les pneus. S'il n'est pas nécessaire de changer une roue sur place, vous pouvez rouler jusqu'à l'atelier ou la station-service la plus proche à vitesse modérée.
CONTRÔLEZ LA PRESSION DES PNEUS	Après l'établissement du contact d'allumage, le système signale une pression de gonflage insuffisante sur au moins un pneu.	Contrôlez et corrigez dès que possible la pression de gonflage sur tous les pneus ⇒ page 280.
 s'allume temporairement en cours de route.	Il y a une perturbation radioélectrique entre un capteur et le système. Le fonctionnement peut être momentanément perturbé par les interférences d'émetteurs se trouvant à proximité du véhicule et fonctionnant sur la même plage de fréquences (émetteur-récepteur, téléphone mobile, par ex.).	Aucune mesure n'est nécessaire.

 **Avertissement**

Le fait de ne pas tenir compte des témoins d'alerte qui s'allument ou des messages texte peut entraîner des accidents et des blessures.

- Tenez donc toujours compte des témoins d'alerte qui s'allument et des messages texte.
- Arrêtez le véhicule en toute sécurité si nécessaire.

 **Avertissement (suite)**

- Effectuez les actions nécessaires.

 **Avis**

Afin d'éviter tout endommagement du véhicule, tenez toujours compte des témoins qui s'allument ainsi que des descriptions et remarques correspondantes. ◀

## Indicateur de contrôle des pneus



Fig. 146 Dans la console centrale : touche de réglage de l'indicateur de contrôle des pneus.



Lisez d'abord les informations d'introduction et les consignes de sécurité  à la page 216 et tenez-en compte.

L'indicateur de contrôle des pneus compare entre autres la vitesse de rotation et, ainsi, la circonférence de roulement des différentes roues à l'aide des capteurs ABS. Le témoin de l'indicateur de contrôle des pneus dans le combiné d'instruments signale une modification de la circonférence de roulement d'une roue. La circonférence de roulement d'un pneu peut changer dans les cas suivants :

- Lorsque la pression de gonflage d'un pneu est insuffisante.
- Lorsque le pneu présente des dommages sur sa structure.
- Lorsque le véhicule est chargé sur un côté.
- Lorsque les roues d'un essieu sont plus fortement sollicitées (par ex. en cas de traction d'une remorque).

- Lorsque des chaînes à neige sont montées.
- Lorsque la roue d'urgence est montée.
- Lorsque sur chaque essieu, une roue a été changée.

L'indicateur de contrôle des pneus  peut s'allumer en retard ou même ne rien afficher, par ex. en cas de conduite sportive, de conditions hivernales sur routes, ou sur routes non stabilisées.

### Ajustement de l'indicateur de contrôle de la pression des pneus

Après une modification de la pression de gonflage des pneus ou après le remplacement d'une ou de plusieurs roues, le contact d'allumage étant mis, appuyez sur la touche  de l'indicateur de contrôle des pneus jusqu'à ce qu'un signal de confirmation retentisse. Cela s'applique également après le changement des roues par ex. de l'avant vers l'arrière  $\Rightarrow$  page 281, fig. 168.

En cas de forte sollicitation des roues, par ex. traction d'une remorque ou charge élevée du véhicule, il faut augmenter la pression de gonflage des pneus à la pression recommandée en cas de charge totale  $\Rightarrow$  page 280. Vous confirmez la nouvelle pression de gonflage en appuyant sur la touche de l'indicateur de contrôle de la pression de gonflage des pneus.



En cas d'utilisation de chaînes à neige, il peut se produire un affichage erroné car les chaînes à neige augmentent la circonférence des roues.  $\blacktriangleleft$

## Climatiseur

### Introduction

Dans ce chapitre, vous trouverez des informations relatives aux sujets suivants :

Éléments de commande .....	221
Conseils d'utilisation du système de chauffage ...	223
Remarques relatives à l'utilisation du climatiseur ..	224
Diffuseurs d'air .....	225
Mode de recyclage de l'air ambiant .....	225

#### Affichage des informations du Climatronic

En cas d'autoradio ou de système intégré de navigation de première monte, des informations du Climatronic s'affichent brièvement sur l'écran.

#### Informations complémentaires :

- Nettoyage et entretien de l'extérieur du véhicule => page 265
- Essuie-glace et lave-glace avant => page 120
- Chauffage d'appoint (chauffage stationnaire) => page 227

#### Avertissement

De mauvaises conditions de visibilité à travers toutes les glaces augmentent le risque d'accidents et de blessures graves.

#### Avertissement (suite)

- Enlevez le givre, la neige et la buée de toutes les glaces afin d'assurer de bonnes conditions de visibilité.
- Lorsque le système de réfrigération est désactivé avec le mode recyclage de l'air ambiant en marche, les glaces peuvent s'embuer rapidement, ce qui augmente le risque d'accidents.

#### Avertissement

Lorsque la soufflante est désactivée, en l'absence d'admission d'air frais, l'air se trouvant dans l'habitacle peut être consommé par les occupants du véhicule, ce qui peut fatiguer rapidement le conducteur et les passagers et leur concentration risque de faiblir. Cela peut provoquer des accidents ainsi que de graves blessures.

#### Avis

- Si vous pensez que le climatiseur est endommagé, désactivez-le. Des dommages collatéraux peuvent ainsi être évités. Faites contrôler le climatiseur dans un atelier spécialisé.
- Les travaux de réparation sur le climatiseur nécessitent des compétences particulières et des outils spéciaux. Volkswagen vous recommande pour cela le Partenaire Volkswagen. ◀



Fig. 147 Dans la console centrale : éléments de commande du Climatic

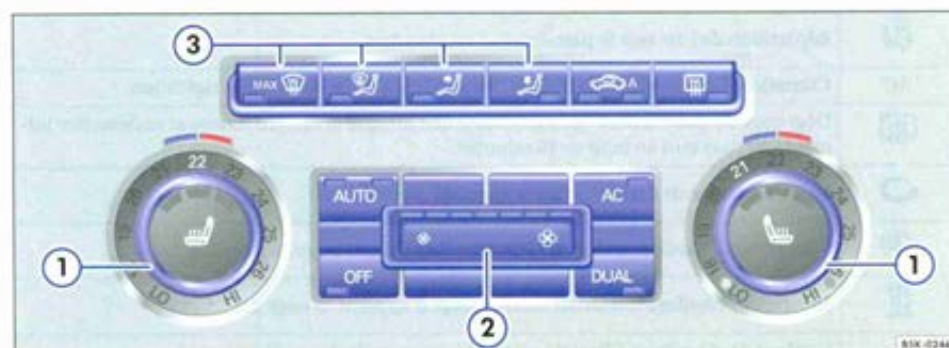















Fig. 148 Dans la console centrale : éléments de commande du Climatronic

 Lisez d'abord les informations d'introduction et les consignes de sécurité  à la page 220 et tenez-en compte.

Appuyez sur la touche correspondante pour activer ou désactiver la fonction. Un témoin intégré

à la touche s'allume lorsque la fonction est activée. Appuyez de nouveau sur la touche pour désactiver la fonction.

Touche, Molette	Informations complémentaires. Système de chauffage ⇒ page 223, fig. 149, Climatronic ⇒ fig. 147 et Climatronic ⇒ fig. 148.
① Température  ... 	<b>Système de chauffage, Climatic :</b> réglage en continu. <b>Climatronic :</b> côté gauche et droit réglables séparément en continu.
② Soufflante 	<b>Système de chauffage, Climatic :</b> vitesse 0 : soufflante et Climatic désactivés, vitesse 4 : soufflante réglée sur la vitesse la plus élevée. <b>Climatronic :</b> la vitesse de la soufflante est réglée automatiquement en fonction de la vitesse du véhicule afin d'éviter une nuisance sonore inutile. Vous pouvez également régler la soufflante manuellement.

Touche, Molette	Informations complémentaires. Système de chauffage ⇒ page 223, fig. 149, Climatronic ⇒ fig. 147 et Climatronic ⇒ fig. 148.
① Répartition de l'air	<b>Système de chauffage, Climatic</b> : réglage en continu. <b>Climatronic</b> : activable manuellement à l'aide des touches.
	<b>Système de chauffage, Climatic</b> : répartition de l'air sur le pare-brise. Dans cette position, le mode recyclage de l'air ambiant est automatiquement désactivé ou n'est pas activé du tout.
	<b>Climatronic</b> : dégivrage-désembuage. L'air extérieur aspiré est dirigé vers le pare-brise et le mode recyclage de l'air ambiant est automatiquement désactivé. Afin de débarrasser le pare-brise de la buée aussi vite que possible, l'air se déshydrate lorsque la température est supérieure à env. +1,5 C (+35 °F) et la soufflante est réglée sur une vitesse élevée.
	Répartition de l'air vers le buste.
	Répartition de l'air au plancher.
	Répartition de l'air vers le pare-brise et au plancher.
AC	<b>Climatic, Climatronic</b> : activation et désactivation du système de réfrigération.
	Dégivrage de glace arrière : ne fonctionne que lorsque le moteur tourne et se désactive lui-même au plus tard au bout de 10 minutes.
	Mode recyclage de l'air ambiant ⇒ page 225.
	<b>Climatronic</b> : mode recyclage de l'air ambiant automatique ⇒ page 225.
	Touche de chauffage immédiat du chauffage d'appoint ⇒ page 227.
Désactivation OFF	<b>Système de chauffage, Climatic</b> : réglez la commande de soufflante sur 0. <b>Climatronic</b> : appuyez sur la touche <b>OFF</b> ou réglez manuellement la soufflante sur 0. Un témoin intégré à la touche <b>OFF</b> s'allume lorsque le système est désactivé.
DUAL	Combinez les réglages de température côté conducteur avec ceux du côté passager : lorsqu'aucun témoin dans la touche <b>DUAL</b> n'est allumé, les réglages de température du côté conducteur sont repris pour le côté passager avant. Appuyez sur la touche ou actionnez le régulateur de température pour le côté passager avant, afin d'effectuer des réglages de température différents pour le côté passager avant. Le témoin intégré à la touche s'allume.
AUTO	Régulateur automatique de température, soufflante et répartition de l'air. Appuyez sur la touche : la fonction AUTO High (forte puissance de la soufflante) est activée. Le témoin de contrôle droit s'allume dans la touche. Appuyez encore une fois sur la touche : la fonction AUTO Low (faible réduction de puissance de la soufflante) est activée. Le témoin gauche intégré à la touche s'allume. ◀

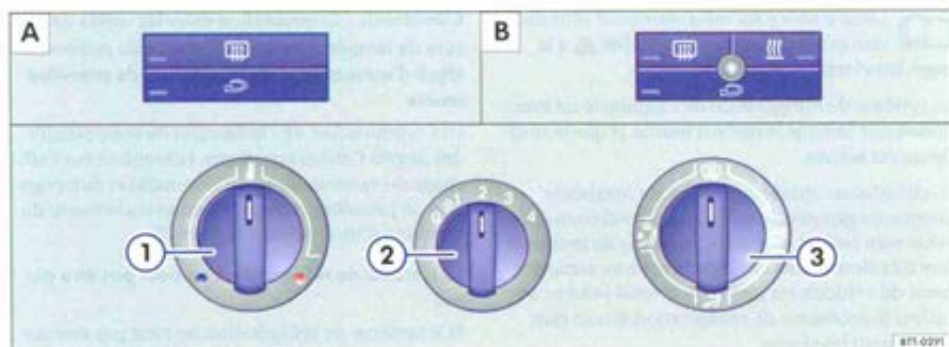



Fig. 149 Dans la console centrale : Régulateur rotatif du système de chauffage avec éléments de commande sur les véhicules sans chauffage d'appoint (A) ou avec chauffage d'appoint (B).



Lisez d'abord les informations d'introduction et les consignes de sécurité  à la page 220 et tenez-en compte.

Pour ne pas nuire au bon fonctionnement du chauffage et éviter l'embuage des glaces, la prise d'air située devant le pare-brise doit être exempte de glace, de neige ou de feuilles.

### Température

La température souhaitée pour l'habitacle ne peut pas être plus faible que celle de l'air extérieur étant donné que le système de chauffage ne peut pas refroidir l'air ni le déshydrater.

### Chauffage

La puissance calorifique maximale, ainsi qu'un désembuage rapide des glaces, ne peuvent être obtenus que lorsque le moteur a atteint sa température de fonctionnement.

### Réglage pour une sécurité routière optimale.

- Désactivation du mode recyclage de l'air ambiant  $\Rightarrow$  page 225.

- Réglez la soufflante sur la vitesse 1 ou 2.
- Réglez une température de 22 °C (72 °F).
- Ouvrez les diffuseurs d'air dans le tableau de bord  $\Rightarrow$  page 225.
- Tournez le régleur de répartition d'air dans la position souhaitée.

### Le filtre à poussière et à pollen

le filtre à poussière et à pollen à charbon actif réduit la pénétration dans l'habitacle des impuretés contenues dans l'air extérieur.

Vous devez remplacer le filtre à poussière et à pollen aux intervalles indiqués dans le Plan d'Entretien pour que l'efficacité du système de chauffage ne soit pas compromise.

Si l'efficacité du filtre diminue prématurément suite à l'utilisation du véhicule en atmosphère fortement chargée en polluants, vous devez remplacer si nécessaire le filtre à poussière et à pollen entre les visites d'entretien indiquées.  $\blacktriangleleft$



Lisez d'abord les informations d'introduction et les consignes de sécurité  à la page 220 et tenez-en compte.

Le système de réfrigération de l'habitacle ne fonctionne que lorsque le moteur tourne et que la soufflante est activée.

Le climatiseur atteint son efficacité maximale lorsque les glaces et le toit ouvrant couissant/relevable sont fermés. Cependant, en cas de température très élevée dans l'habitacle suite au stationnement du véhicule en plein soleil, vous pouvez accélérer le processus de réfrigération en ouvrant brièvement les glaces.

Pour ne pas nuire au bon fonctionnement du chauffage et de la réfrigération et éviter l'embuage des glaces, la prise d'air située devant le pare-brise doit être exempte de glace, de neige ou de feuilles.

### Réglage pour une sécurité routière optimale.

L'activation du système de réfrigération permet non seulement de diminuer la température, mais également de réduire l'humidité de l'air dans l'habitacle. Ceci permet, lorsque l'humidité de l'air extérieur est élevée, d'augmenter le bien-être des passagers et d'éviter l'embuage des glaces :

#### Sur le Climatic

- Désactivation du mode recyclage de l'air ambiant  $\Rightarrow$  page 225.
- Réglez la soufflante sur la vitesse 1 ou 2.
- Réglez une température de 22 °C (72 °F).
- Ouvrez les diffuseurs d'air dans le tableau de bord  $\Rightarrow$  page 225.
- Tournez le régleur de répartition d'air dans la position souhaitée.
- Activez le système de réfrigération à l'aide de la touche . Le témoin intégré à la touche s'allume.

#### Sur le Climatronic

- Appuyez sur la touche .
- Réglez une température de 22 °C (72 °F).
- Ouvrez les diffuseurs d'air dans le tableau de bord  $\Rightarrow$  page 225.

### Chauffage

La puissance calorifique maximale, ainsi qu'un désembuage rapide des glaces, ne peuvent être obtenus que lorsque le moteur a atteint sa température de fonctionnement.

### Climatronic : Commutation entre les unités de mesure de température sur l'affichage du système intégré d'autoradio et de navigation de première monte

La Commutation de l'indication de température des degrés Celsius aux degrés Fahrenheit sur l'affichage du système intégré d'autoradio et de navigation de première monte s'effectue via le menu du combiné d'instruments  $\Rightarrow$  page 25.

### Le système de réfrigération ne peut pas être activé

Si le système de réfrigération ne peut pas être activé, les causes peuvent en être les suivantes :

- Le moteur ne tourne pas.
- La soufflante est désactivée.
- Le fusible du climatiseur est grillé.
- La température ambiante est inférieure à +3 °C (+38 °F) environ.
- Le compresseur de climatiseur du système de réfrigération a été momentanément désactivé en raison d'une température trop élevée du liquide de refroidissement du moteur.
- Le véhicule présente un autre défaut. Faites contrôler le système de climatisation dans un atelier spécialisé.

### Particularités

Lorsque l'humidité et la température ambiante sont élevées, il est possible que de l'eau de condensation goutte de l'évaporateur du système de réfrigération et forme une flaque d'eau sous le véhicule. Ce phénomène est normal et n'est pas l'indice d'un défaut d'étanchéité !

### Le filtre à poussière et à pollen

le filtre à poussière et à pollen à charbon actif réduit la pénétration dans l'habitacle des impuretés contenues dans l'air extérieur.

Vous devez remplacer le filtre à poussière et à pollen aux intervalles indiqués dans le Plan d'Entretien pour que l'efficacité du climatiseur ne soit pas compromise.

Si l'efficacité du filtre diminue prématurément suite à l'utilisation du véhicule en atmosphère fortement chargée en polluants, vous devez remplacer si nécessaire le filtre à poussière et à pollen entre les visites d'entretien indiquées. 

**i** Le climatiseur a toujours besoin de quelques minutes pour que la température dans l'habitacle atteigne approximativement la température réglée.

**i** En raison de l'humidité résiduelle présente dans le climatiseur, il est possible que le pare-brise s'embue après avoir démarré le moteur.

**i** L'air sortant des diffuseurs et circulant à travers tout l'habitacle est expulsé par les ouïes d'aération situées au-dessous de la glace arrière du véhicule. Les ouïes ne doivent pas être recouvertes, par ex. par des vêtements ou d'autres objets. ◀

## Diffuseurs d'air



Fig. 150 Diffuseurs d'air dans le tableau de bord.

**📖** Lisez d'abord les informations d'introduction et les consignes de sécurité ⚠ à la page 220 et tenez-en compte.

### Diffuseurs d'air

Ne fermez jamais complètement les diffuseurs d'air afin d'obtenir une ventilation ainsi qu'une puissance de chauffage et un refroidissement suffisants ⇒ fig. 150.

- Tournez la molette dans la direction souhaitée pour ouvrir ou fermer les diffuseurs d'air.

- Orientez le flux d'air à l'aide de la poignée de la grille d'aération.

D'autres diffuseurs d'air se trouvent dans les planchers ainsi qu'à l'arrière de l'habitacle.

### ⚠ Avis

Ne placez pas d'objets, de produits alimentaires ou de médicaments devant les diffuseurs d'air de l'habitacle. L'air chaud diffusé risque d'endommager ou de rendre inutilisables les objets, produits alimentaires et médicaments sensibles à la chaleur. ◀

## Mode de recyclage de l'air ambiant

**📖** Lisez d'abord les informations d'introduction et les consignes de sécurité ⚠ à la page 220 et tenez-en compte.

### Informations de base

Il existe deux différents types de mode de recyclage de l'air ambiant :

	Commande manuelle du recyclage de l'air ambiant.
	Recyclage automatique de l'air ambiant.

Le mode recyclage de l'air ambiant ↻ empêche l'air extérieur de pénétrer dans l'habitacle.

Lorsque la température extérieure est très élevée ou très basse, il convient d'activer brièvement le mode recyclage de l'air ambiant manuel afin de refroidir ou de réchauffer plus rapidement l'habitacle.

Pour des raisons de sécurité, le mode recyclage de l'air ambiant est désactivé lorsque la touche (📖) est enfoncée ou que le régulateur de répartition d'air est tourné sur 🌀 ⇒ ⚠.

## Activation et désactivation du recyclage manuel de l'air ambiant

**Activation :** appuyez sur le bouton correspondant autant de fois que nécessaire jusqu'à ce que le témoin s'allume sous le symbole.

**Désactivation :** appuyez sur le bouton correspondant autant de fois que nécessaire jusqu'à ce qu'il n'y ait plus de témoin allumé dans la touche.

## Fonctionnement du mode recyclage de l'air ambiant automatique

En position l'air frais rentre dans l'habitacle. Lorsque le système reconnaît une concentration élevée de polluants dans l'air extérieur, le mode recyclage de l'air ambiant s'active automatiquement. Dès que la concentration de polluants revient à un niveau normal, le mode recyclage de l'air ambiant se désactive.

Le système ne reconnaît pas les odeurs désagréables.

Aux températures extérieures suivantes et dans les conditions suivantes, le mode recyclage de l'air ambiant n'est pas automatiquement activé :

- Le système de réfrigération est activé (témoin intégré à la touche allumé) et la température ambiante est inférieure à +3° C (+38° F).
- Le système de réfrigération et l'essuie-glace sont désactivés et la température ambiante est inférieure à +10° C (+50° F).
- Le système de réfrigération est désactivé, la température ambiante est inférieure à +15° C (+59° F) et l'essuie-glace est activé.

## Activer et désactiver le recyclage automatique de l'air ambiant

**Activation :** appuyez sur le bouton autant de fois que nécessaire jusqu'à ce que le témoin s'allume sous le symbole.

**Désactivation :** appuyez sur le bouton autant de fois que nécessaire jusqu'à ce qu'il n'y ait plus de témoin allumé dans la touche.

## Désactivation temporaire du recyclage automatique de l'air ambiant

- Appuyez une fois sur la touche pour désactiver temporairement le recyclage manuel de l'air ambiant en cas d'odeurs désagréables. Le témoin sous le symbole s'allume.
- Appuyez de nouveau sur la touche après avoir attendu au moins deux secondes, afin de réactiver le mode recyclage automatique de l'air ambiant. Le témoin sous le symbole s'allume.

### Avertissement

Lorsque l'air est vicié ou mauvais dans l'habitacle, le conducteur peut se fatiguer rapidement et sa concentration faiblit. Cela peut provoquer des accidents ainsi que de graves blessures.

- N'utilisez jamais le mode recyclage de l'air ambiant durant une période prolongée, car l'air frais ne pénètre pas dans l'habitacle.
- Lorsque le système de réfrigération est désactivé avec le mode recyclage de l'air ambiant en marche, les glaces peuvent s'embuer très rapidement, entravant considérablement la vue sur l'extérieur.
- Désactivez toujours le mode recyclage de l'air ambiant lorsque vous n'en avez pas besoin.

### Avis

Ne fumez pas dans les véhicules avec climatiseur lorsque le mode recyclage de l'air ambiant est activé. La fumée aspirée se dépose sur l'évaporateur du système de réfrigération et le filtre à poussière et à pollen à charbon actif, dégageant des odeurs désagréables persistantes.

 Lorsque la marche arrière est engagée et pendant le fonctionnement de l'essuie-glace en mode lavage-balayage automatique, le mode recyclage de l'air ambiant s'allume temporairement afin d'empêcher les odeurs désagréables de pénétrer dans l'habitacle.

# Chauffage d'appoint (chauffage stationnaire)

N'est pas valable pour les États-Unis et le Canada

## Introduction

Dans ce chapitre, vous trouverez des informations relatives aux sujets suivants :

Activation ou désactivation du chauffage d'appoint .....	227
Radiocommande .....	228
Programmation du chauffage d'appoint .....	230
Remarques relatives à l'utilisation .....	231

Le chauffage d'appoint est alimenté en carburant à partir du réservoir à carburant du véhicule et peut être utilisé aussi bien pendant la marche qu'à l'arrêt. Sélectionnez dans le combiné d'instruments la fonction souhaitée **Chauffage** ou **Ventilation** ⇒ page 230.

En hiver, avant de prendre le volant, la combinaison du mode **Chauffage** et du chauffage d'appoint permet de dégivrer le pare-brise, de le désembuer et même de le débarrasser d'une fine couche de neige.

### Informations complémentaires :

- Ravitaillement en carburant ⇒ page 232

### Avertissement

Les gaz d'échappement du chauffage d'appoint contiennent entre autres du monoxyde de carbone, un gaz toxique inodore et incolore. L'inhalation de monoxyde de carbone peut entraîner des pertes de connaissance, voire la mort.

- N'activez et ne laissez jamais tourner le chauffage d'appoint dans des locaux non aérés ou fermés.

### Avertissement

Les pièces du système d'échappement du chauffage d'appoint peuvent être très chaudes et peuvent déclencher un incendie.

- Garez le véhicule de telle sorte que les pièces du système d'échappement ne soient pas en contact avec des matières facilement inflammables se trouvant sous le véhicule, comme des herbes sèches.

### Avis



Ne placez pas d'objets, de produits alimentaires ou de médicaments devant les diffuseurs d'air de l'habitacle. L'air chaud diffusé risque d'endommager ou de rendre inutilisables les objets, produits alimentaires et médicaments sensibles à la chaleur. ◀

N'est pas valable pour les États-Unis et le Canada

## Activation ou désactivation du chauffage d'appoint

 Lisez d'abord les informations d'introduction et les consignes de sécurité  à la page 227 et tenez-en compte.

### Activation du chauffage d'appoint :

	Manuellement avec la touche de chauffage immédiat.	⇒ page 221
	Manuellement à l'aide de la radiocommande.	⇒ page 228
	Automatiquement avec une mise en marche programmée et activée.	⇒ page 230 ▶

## Désactivation du chauffage d'appoint :

	Manuellement à l'aide de la touche de chauffage immédiat du climatiseur.	⇒ page 221
	Manuellement à l'aide de la radiocommande.	⇒ page 228
	Automatiquement lorsque la durée de fonctionnement qui a été réglée est écoulée.	⇒ page 230
	Automatiquement à l'allumage du témoin  (Indicateur de niveau de carburant).	⇒ page 232
	Automatiquement, si le niveau de charge de la batterie du véhicule a baissé trop fortement.	⇒ page 261

### Particularité

Après la désactivation, le chauffage d'appoint continue de fonctionner pendant un bref laps de temps afin de brûler le reste de carburant contenu

dans le chauffage d'appoint. De plus, les gaz d'échappement du système sont évacués vers l'extérieur. ◀

N'est pas valable pour les États-Unis et le Canada

## Radiocommande

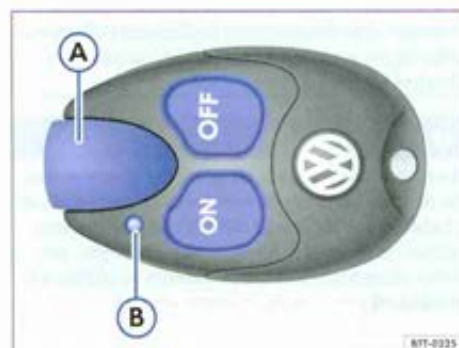





Fig. 151 Chauffage d'appoint : radiocommande

 Lisez d'abord les informations d'introduction et les consignes de sécurité  à la page 227 et tenez-en compte.

### fig. 151 Signification

	Activation du chauffage d'appoint.
	Désactivation du chauffage d'appoint.
	Antenne.
	Témoin.

Une simple pression sur la touche de la radiocommande peut entraîner l'activation involontaire du chauffage d'appoint. C'est également le cas lorsque l'on se trouve en dehors du périmètre d'action ou lorsque le témoin clignote.

### Témoin intégré à la radiocommande

Le témoin intégré à la radiocommande donne à l'utilisateur, après l'appui sur une touche, différentes informations en retour :

Témoin de contrôle de batterie 	Signification
Vert, allumé pendant deux secondes env.	Le chauffage d'appoint a été activé par la touche  .
Rouge, allumé pendant deux secondes env.	Le chauffage d'appoint a été désactivé par la touche  . ▶

Témoin de contrôle de batterie 	Signification
Vert, clignote lentement pendant deux secondes env.	Le signal d'activation n'a pas été reçu <sup>a)</sup> .
Vert, clignote rapidement pendant deux secondes env.	Le chauffage d'appoint est bloqué. Raisons possibles : le réservoir à carburant est presque vide, la tension de la batterie du véhicule est trop faible ou alors le chauffage d'appoint présente un dysfonctionnement.
Rouge, clignote pendant deux secondes env.	Le signal de désactivation n'a pas été reçu <sup>a)</sup> .
Orange, allumé pendant deux secondes env., puis vert ou rouge.	La pile de la radiocommande est faible. Le signal d'activation ou de désactivation a cependant été reçu.
Orange, allumé pendant deux secondes env., puis clignote vert ou rouge.	La pile de la radiocommande est faible. Le signal d'activation ou de désactivation n'a pas été reçu.
Orange, clignote pendant cinq secondes env.	La pile de la radiocommande est déchargée. Le signal d'activation ou de désactivation n'a pas été reçu.

<sup>a)</sup> Dans la zone limite de la portée, la radiocommande risque de ne pas recevoir le signal de confirmation du récepteur dans le véhicule. La radiocommande affiche alors un message de défaut bien que l'activation ou la désactivation du chauffage d'appoint ait eu lieu. Rapprochez-vous alors du véhicule et appuyez une nouvelle fois sur la touche correspondante de la radiocommande.

### Remplacement de la pile de la radiocommande

Si le témoin de pile intégré à la radiocommande ⇒ page 228, fig. 151 (flèche) ne s'allume pas lorsque vous appuyez sur les touches, la pile de la radiocommande doit être remplacée sous peu.

La pile se trouve au dos de la radiocommande sous un cache. Pour ouvrir ce cache, tournez la fente vers la gauche à l'aide d'un objet plat et non pointu (par ex. une pièce de monnaie). Lors du remplacement de la pile, respectez la polarité et utilisez des piles du même type ⇒ .

### Portée

Le récepteur se trouve dans l'habitacle. La portée de la radiocommande s'étend à quelques centaines de mètres lorsque les piles ont leur pleine capacité. La présence d'obstacles entre la radiocommande et le véhicule, de mauvaises conditions météorologiques et l'usure progressive des piles diminuent la portée, parfois de manière considérable.

Vous obtenez la portée maximale en tenant la radiocommande avec l'antenne  à la verticale vers le haut. Veillez à ne pas mettre les doigts ou la main sur l'antenne.

La radiocommande et le véhicule doivent être espacés de deux mètres *minimum*.



### Avis

- La radiocommande renferme des composants électroniques. Mettez par conséquent la radiocommande à l'abri de l'humidité, ne lui faites pas subir de fortes secousses et ne l'exposez pas directement aux rayons du soleil.
- Une pile inappropriée risque d'endommager la radiocommande.
- Remplacez la pile usagée par une pile neuve de même voltage et de même taille.



Les piles usées doivent être éliminées dans le respect de l'environnement. ◀



## Programmation du chauffage d'appoint

 Lisez d'abord les informations d'introduction et les consignes de sécurité  à la page 227 et tenez-en compte.

Vous pouvez programmer le chauffage ou la ventilation de l'habitacle à une certaine heure et pour une durée donnée.

Contrôlez le réglage du jour **avant** de programmer le chauffage d'appoint dans le menu **Chauffage stationnaire - jour de la semaine**.

### Accès au menu **Chauffage stationnaire** dans le combiné d'instruments

- Dans le menu principal, sélectionnez le sous-menu **Chauffage stationnaire** puis appuyez sur la touche  sur le levier d'essuie-glace. **Ou**
- Appuyez sur les touches fléchées  ou  du volant multifonction, jusqu'à ce que le menu **Chauffage stationnaire** s'affiche.



Entrées de menu	Description
Activation Désactivation	Déterminez si le chauffage d'appoint doit s'activer automatiquement, et si oui, à quel moment. Pour cela, activez une heure présélectionnée : – L'heure présélectionnée activée est repérée par  – Vous ne pouvez activer <b>qu'une seule</b> heure présélectionnée. Lorsqu'une heure présélectionnée est activée, l'indication <b>Prog. marche</b> apparaît sur l'afficheur. Lorsqu' <i>aucune</i> heure présélectionnée n'est activée, l'indication <b>Prog. arrêt</b> apparaît sur l'afficheur du combiné d'instruments. – Pour modifier une heure présélectionnée activée, vous devez soit activer une autre heure présélectionnée soit choisir la fonction <b>Désactivation</b> .
Heure présélect. 1 Heure présélect. 2 Heure présélect. 3	Réglez trois horaires d'enclenchement différents (hh.mm), que vous pouvez choisir dans le point menu <b>Activation</b> . Si vous souhaitez activer le chauffage d'appoint seulement un certain jour de la semaine, vous pouvez choisir, en plus de l'horaire de mise en marche, le jour de la semaine.
Durée de fonctionnement	La durée de fonctionnement est comprise entre 10 et 60 minutes et peut être réglée par pas de 5 minutes.
Mode fonction	Réglez si l'habitacle doit être chauffé ou ventilé lors de la mise en marche du chauffage d'appoint.
Jour	Réglez le jour actuel.
Réglages usine.	Remettez les fonctions de ce menu sur les réglages effectués en usine.
Retour	Retour au menu principal.

### Contrôle de la programmation

Lorsqu'une **heure présélectionnée** est activée, le témoin intégré à la touche de chauffage immédiat 

s'allume durant dix secondes après la coupure du contact d'allumage. 

## Remarques relatives à l'utilisation

 Lisez d'abord les informations d'introduction et les consignes de sécurité  à la page 227 et tenez-en compte.

Le système d'échappement du chauffage d'appoint, qui se trouve sous le véhicule, ne doit pas être bloqué ou obstrué par de la neige, de la boue ou d'autres objets. Les gaz d'échappement doivent pouvoir s'échapper librement. Les gaz qui se forment quand le chauffage d'appoint est activé s'échappent par un tuyau situé sur le soubassement du véhicule.

Lors du réchauffement de l'habitacle, l'air chaud est d'abord dirigé sur le pare-brise, puis vers l'habitacle par le biais du diffuseur d'air en fonction de la température ambiante. En réglant les diffuseurs d'air, par ex. en direction des glaces latérales, vous pouvez adapter la répartition de l'air à votre convenance.

En fonction de la température ambiante, la température à laquelle le chauffage d'appoint réchauffe l'habitacle peut être légèrement supérieure si le régulateur de température du système de chauffage ou du climatiseur était positionné sur la puissance maximale avant la mise en circuit du chauffage d'appoint.

### Quand le chauffage d'appoint refuse-t-il de fonctionner ?

- Le chauffage d'appoint consomme environ autant de courant électrique que les feux de croise-

ment. Si le niveau de charge de la batterie du véhicule a fortement baissé, le chauffage d'appoint se désactive automatiquement ou alors il n'est même pas possible de le mettre en marche. Des problèmes sont ainsi évités au démarrage du moteur.

- L'activation est toujours valable pour un seul processus de chauffage. Vous devez réactiver l'heure présélectionnée à chaque nouveau démarrage.

 Lorsque le chauffage d'appoint est activé, vous pouvez entendre les bruits de fonctionnement du moteur

 En cas de forte humidité de l'air extérieur et de températures ambiantes basses, il se peut que l'eau de condensation provenant du système de chauffage s'évapore par le chauffage d'appoint. Dans ce cas, de la vapeur d'eau peut sortir sous le véhicule. Il ne s'agit pas dans ce cas d'un endommagement du véhicule.

 Si le chauffage d'appoint fonctionne à plusieurs reprises sur une longue période, la batterie du véhicule se décharge. Afin de recharger la batterie du véhicule, effectuez de temps en temps un trajet suffisamment long. Règle approximative : la durée du trajet doit être égale à celle du dernier fonctionnement. ◀

## Ravitaillement en carburant

### Introduction

Dans ce chapitre, vous trouverez des informations relatives aux sujets suivants :

Témoins et indicateur de niveau de carburant	233
Ravitaillement en essence, gazole ou E85	236
Ravitaillement en GPL	237
Adaptateur de goulotte de remplissage de gaz du système d'alimentation en GPL	238
Capacités	238
Contrôles lors du ravitaillement	239

La trappe à carburant se trouve sur le côté arrière droit du véhicule.

#### Véhicules fonctionnant au GPL

Les véhicules fonctionnant au GPL possèdent deux réservoirs : un pour le GPL et un autre pour l'essence.

#### Véhicules fonctionnant au bioéthanol

Les moteurs appelés MultiFuel peuvent fonctionner à l'essence (95 RON) ou au bioéthanol E85 ainsi qu'avec tous les mélanges à base de ces deux carburants. Pour tous les mélanges, la proportion de bioéthanol ne doit pas dépasser 85% ⇒ . Le ravitaillement du véhicule correspond au ravitaillement en essence ⇒ page 236.

#### Informations complémentaires :

- Carburant ⇒ page 240
- Préparations des interventions dans le compartiment-moteur ⇒ page 249

#### Avertissement

Un ravitaillement incorrect et la manipulation incorrecte du carburant peuvent provoquer des explosions, des incendies et des blessures graves.

#### Avertissement (suite)

- Le contact d'allumage, le chauffage d'appoint et le moteur doivent être arrêtés avant le ravitaillement en carburant. Si, lors du ravitaillement, le moteur n'est pas éteint ou que le pistolet distributeur n'est pas complètement introduit dans la goulotte de remplissage, il est possible que du carburant gicle ou déborde. Ceci peut provoquer des incendies, des explosions et de graves blessures.
- Le bouchon de réservoir doit toujours être fermé correctement afin d'éviter toute évaporation ou tout écoulement du carburant.
- Le carburant est une matière hautement explosive et très inflammable.
- Ne procédez jamais au ravitaillement à proximité de flammes nues, d'étincelles ou d'objets combustibles (par ex. des cigarettes).
- Lors du ravitaillement, évitez toute décharge électrostatique et tout rayonnement électromagnétique.
- Ne montez pas dans le véhicule lorsque celui est en train d'être ravitaillé. Si, dans des cas exceptionnels, vous devez monter dans le véhicule, refermez la porte tout en touchant une surface métallique avant de reprendre le pistolet distributeur. Vous évitez ainsi les décharges électrostatiques qui peuvent entraîner des flammèches. Les étincelles peuvent provoquer un incendie lors du ravitaillement.
- Avant le ravitaillement, éteignez le téléphone mobile et l'émetteur-récepteur. Les rayonnements électromagnétiques peuvent provoquer la formation d'étincelles et ainsi un incendie.
- Veuillez tenir compte des consignes de sécurité en vigueur de la station-service.
- Ne renversez jamais de carburant dans le véhicule ou dans le coffre à bagages.

## Avertissement

Pour des raisons de sécurité, ne transportez jamais de jerricane à bord du véhicule. Du carburant pourrait s'écouler du jerricane et s'enflammer, en particulier en cas d'accident. Ceci peut provoquer des explosions, un incendie et entraîner de graves blessures. Si vous devez, exceptionnellement, transporter de l'essence dans un jerricane, suivez ce qui suit :

- Veuillez tenir compte des dispositions légales lors de l'utilisation, du stockage et du transport d'un jerricane.
- Lors de son remplissage, posez toujours le jerricane sur le sol à l'extérieur du véhicule afin d'éviter les charges électrostatiques pouvant enflammer les vapeurs de carburant.
- Lors du remplissage du jerricane, introduisez le pistolet distributeur à fond dans l'orifice de remplissage.
- En cas de jerricanes en métal, le pistolet distributeur doit toujours être en contact avec le jerricane lors de son remplissage afin d'éviter toute charge statique.

## Avis

Afin d'éviter tout endommagement du moteur et du système d'alimentation en carburant, respectez toujours la proportion de bioéthanol lors du mélange.

## Avis

- Si le véhicule n'a pas été ravitaillé avec le carburant approprié, ne démarrez en aucun cas le moteur. Faites appel à un spécialiste ! Lorsque le moteur tourne, les substances contenues dans ces carburants peuvent endommager considérablement le système d'alimentation en carburant et le moteur lui-même.
- Les véhicules équipés de moteur diesel ne doivent en aucun cas être ravitaillés ni rouler avec de l'essence, du kérosène, du mazout ou d'autres carburants différents.



 Les carburants peuvent polluer l'environnement. Recueillez les fluides qui se sont écoulés et éliminez-les dans le respect des règles de dépollution en vigueur.

 Un déverrouillage d'urgence de la trappe à carburant n'est pas possible. Faites appel à un spécialiste si nécessaire ! ◀

## Témoins et indicateur de niveau de carburant



Fig. 152 Dans le combiné d'instruments : indicateur de niveau de carburant pour essence et gazole

 Lisez d'abord les informations d'introduction et les consignes de sécurité  à la page 232 et tenez-en compte.

Lors de la mise du contact d'allumage, certains témoins d'alerte et de contrôle s'allument briève-

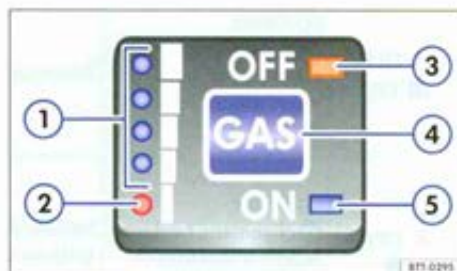



Fig. 153 Dans la console centrale : touche de commutation et indicateur de niveau de GPL.

ment lors du contrôle des fonctions. Ils s'éteignent peu de temps après.

Lorsque les témoins s'allument  ou , le chauffage d'appoint et le réchauffeur additionnel fonctionnant au carburant se désactivent automatiquement. ▶

## Indicateur de niveau de carburant pour essence et gazole

Allumé	Position de l'aiguille ⇒ page 233, fig. 152	cause éventuelle ⇒ ⚠	Pour y remédier
	repère rouge (flèche)	Réservoir à carburant presque vide. La réserve du réservoir est atteinte ⇒ page 238.	Ravitaillez le véhicule à la prochaine occasion ⇒ ①.

## Indicateur du niveau de carburant pour GPL

Légende concernant la ⇒ page 233, fig. 153 :

① Affichage du niveau de GPL

② Affichage de la réserve

③ Témoin de contrôle OFF (mode essence)

④ Touche de commutation **GAS**

⑤ Témoin de contrôle ON (mode GPL)

⇒ page 233, fig. 153	Statut / Signal sonore	cause éventuelle ⇒ ⚠	Pour y remédier
	③ allumé	Le véhicule se trouve en mode essence.	
	⑤ allumé	Le véhicule se trouve en mode GPL.	
	① allumés	Réservoir de GPL plein. Les témoins de contrôle s'éteignent en commençant par le haut au fur et à mesure que la réserve de GPL diminue.	
	② allumé	Réservoir de GPL presque vide. La réserve du réservoir est atteinte ⇒ page 238.	Ravitaillez le véhicule en GPL à la prochaine occasion ⇒ ①.
 	③ allumé, ⑤ clignote. Le signal sonore d'avertissement retentit lentement.	Réservoir de GPL vide.	Activez la touche de commutation <b>GAS</b> ④ pour désactiver le signal sonore d'avertissement. Ravitaillez le véhicule en GPL à la prochaine occasion ⇒ ①.
 	③ allumé ① clignotent. Le signal sonore d'avertissement retentit rapidement.	Défauts du système dans le système d'alimentation en GPL.	Activez la touche de commutation <b>GAS</b> ④ pour désactiver le signal sonore d'avertissement. Faites appel à un spécialiste et faites contrôler sans délai le système.

## Sur les moteurs GPL

Le moteur démarre toujours en mode essence même si le véhicule a été arrêté en mode GPL. En cas de courts trajets fréquents, en particulier lors de températures extérieures basses, le véhicule fonctionne plus souvent à l'essence qu'au GPL. Le réservoir d'essence peut par conséquent se vider plus rapidement que le réservoir de GPL.

## Commutation automatique du mode essence au mode GPL

Après un contrôle du système, la commutation du mode essence au mode GPL se fait automatiquement si les conditions suivantes sont remplies :

- Assez de GPL dans le réservoir de GPL. ▶

- Température du liquide de refroidissement du véhicule supérieure à +30 °C (+86° F).
- Régime moteur supérieur à 1200 tr/min pendant la marche du véhicule.
- La touche de commutation **GAS** (1) → page 233, fig. 153 (2) a été activée ou le véhicule a été arrêté en mode GPL et le témoin de contrôle **ON** (3) clignote.

Dès que les conditions sont remplies, le système commute en mode GPL et le témoin **ON** (3) s'allume.

#### Commutation automatique du mode GPL au mode essence

Dans les conditions suivantes, le véhicule passe automatiquement du mode GPL au mode essence :

- Lors du démarrage du moteur
- Lorsque le réservoir de GPL est vide
- Lors de défauts du système dans le système d'alimentation en GPL
- Par des températures extérieures hivernales à partir de -10 °C (+14° F).

#### Commutation automatique du mode essence au mode GPL

La commutation s'effectue en appuyant sur la touche de commutation **GAS** (1). Lorsque toutes les conditions sont remplies, le système commute en mode GPL et le témoin **ON** (3) s'allume.

Si le témoin **ON** (3) clignote, les conditions suivantes ne sont pas remplies :

- Assez de GPL dans le réservoir de GPL
- Température du liquide de refroidissement du véhicule supérieure à +30 °C (+86° F).
- Régime moteur supérieur à 1200 tr/min pendant la marche du véhicule.

Dès que les conditions sont remplies, le système commute en mode GPL et le témoin **ON** (3) s'allume.

#### Commutation manuelle du mode GPL au mode essence

La commutation s'effectue en appuyant sur la touche de commutation **GAS** (4). Dès que le témoin **OFF** (2) s'allume, le véhicule se trouve en mode essence.

#### Avertissement

Un niveau de carburant insuffisant peut causer des accidents et entraîner de graves blessures car le moteur peut s'arrêter à cause de l'alimentation insuffisante en carburant, surtout en montées ou en descentes. Cela peut entraîner une panne de tous les systèmes d'aide à la conduite et d'assistance de freinage et vous risquez de perdre le contrôle du véhicule.

#### Avis

- Afin d'éviter tout endommagement du véhicule, tenez toujours compte des témoins qui s'allument ainsi que des descriptions et remarques correspondantes.
- Ne roulez jamais jusqu'à l'épuisement complet du carburant. Une alimentation en carburant irrégulière peut engendrer des ratés d'allumage et du carburant imbrûlé risque de parvenir dans le système d'échappement. Le filtre du catalyseur ou le filtre à particules risque d'être endommagé !



 La petite flèche située à côté du symbole de la pompe à essence dans le cadran ⇒ page 233, fig. 152 indique le côté du véhicule sur lequel se trouve la trappe à carburant. ◀



Fig. 154 Trappe à carburant ouverte avec bouchon de réservoir accroché

 Lisez d'abord les informations d'introduction et les consignes de sécurité  à la page 232 et tenez-en compte.

**Avant** le ravitaillement, éteignez le moteur, le contact d'allumage, le téléphone mobile et le chauffage d'appoint.

### Ouverture du bouchon de réservoir

- La trappe à carburant se trouve du côté arrière droit du véhicule.
- Appuyez sur la zone arrière de la trappe à carburant et ouvrez-la.
- Dévissez le bouchon de réservoir en le tournant vers la gauche et accrochez-le sur la trappe à carburant ⇒ fig. 154.

### Station-service

Le type de carburant à utiliser pour votre véhicule est indiqué sur un autocollant apposé sur la face intérieure de la trappe à carburant ⇒ page 240.

- Le réservoir à carburant est *plein* dès que le pistolet distributeur automatique correctement utilisé coupe le débit pour la première fois.
- Cessez le ravitaillement ! Sinon, l'espace de dilatation du réservoir à carburant se remplit et du carburant risque de déborder en cas de réchauffement.

### Fermeture du bouchon de réservoir

- Vissez le bouchon de réservoir sur la goulotte de remplissage en le tournant vers la droite jusqu'à ce qu'il s'encliquette de manière audible.
- Fermez la trappe à carburant jusqu'à ce qu'elle s'encliquette de manière audible. La trappe à carburant doit affleurer la carrosserie.

### Après le ravitaillement de véhicules fonctionnant au bioéthanol

Après avoir fait le plein d'un mélange de bioéthanol et d'essence, roulez pendant au moins 5 minutes afin que la gestion moteur s'adapte de manière optimale au mélange actuel. Durant cette phase d'adaptation, des variations du régime de ralenti peuvent survenir. Lors de ce trajet, évitez de rouler à vitesse élevée, à haut régime et d'accélérer à fond.

### Avis

**Nettoyez immédiatement le carburant qui a débordé sur la peinture du véhicule.**

 Si le pistolet distributeur coupe le débit, cessez le ravitaillement. Le réservoir à carburant risque d'être trop rempli et du carburant pourrait s'écouler, surtout lors de températures estivales. ◀

## Ravitaillement en GPL

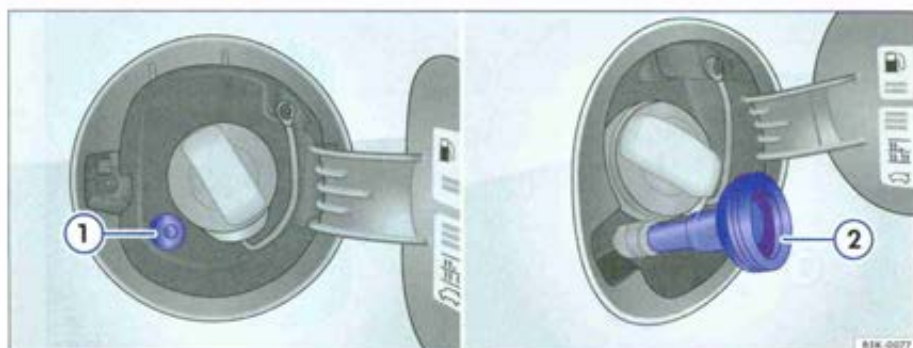

Fig. 155 Trappe à carburant avec goulotte de remplissage de gaz ① et adaptateur ②.

Lisez d'abord les informations d'introduction et les consignes de sécurité ⚠ à la page 232 et tenez-en compte.

Avant le ravitaillement, éteignez le moteur, le contact d'allumage, le téléphone mobile et le chauffage d'appoint ⇒ ⚠.

Lisez et tenez compte du mode d'emploi de l'installation de ravitaillement en GPL.

### Ouverture du bouchon de réservoir

La goulotte de remplissage de gaz pour le ravitaillement en GPL se trouve derrière la trappe à carburant, à côté de la goulotte de remplissage d'essence.

- Appuyez à gauche sur la trappe à carburant. La trappe à carburant sort légèrement.
- Ouvrez la trappe à carburant se trouvant sur le côté arrière droit du véhicule.

### Station-service

- Dévissez le capuchon de la goulotte de remplissage de gaz ⇒ fig. 155 ①.
- Vissez l'adaptateur requis ② sur la goulotte de remplissage de gaz.
- Effectuez le ravitaillement comme le décrit la notice de l'installation de ravitaillement.
- Le réservoir à carburant est *plein* lorsque le compresseur de l'installation de ravitaillement se désactive automatiquement.

- Pour mettre fin au ravitaillement avant le remplissage complet, appuyez sur la touche Stop de l'installation de ravitaillement.

### Fermeture du bouchon de réservoir

- Vissez le capuchon sur la goulotte de remplissage de gaz ①.
- Fermez la trappe à carburant jusqu'à ce qu'elle s'encliquette de manière audible.

### Avertissement

- Le GPL est une matière hautement explosive et très inflammable. Une manipulation impropre du GPL risque de causer des accidents, de graves brûlures et d'autres blessures.
- Après le ravitaillement, une faible quantité de GPL peut s'échapper. En cas de contact avec la peau, il y a risque de gelures.

Lorsque les températures ambiantes sont très élevées, la protection contre la surchauffe peut désactiver automatiquement l'installation de ravitaillement en GPL.

La manipulation des coupleurs de remplissage de l'installation de ravitaillement en GPL peut varier. Si vous ne savez pas comment procéder au ravitaillement, faites-le effectuer par le personnel formé de la station-service.

Il est normal que des bruits surviennent lors du ravitaillement. Ces bruits ne sont pas un indice d'un endommagement éventuel du système. ◀

## Adaptateur de goulotte de remplissage de gaz du système d'alimentation en GPL

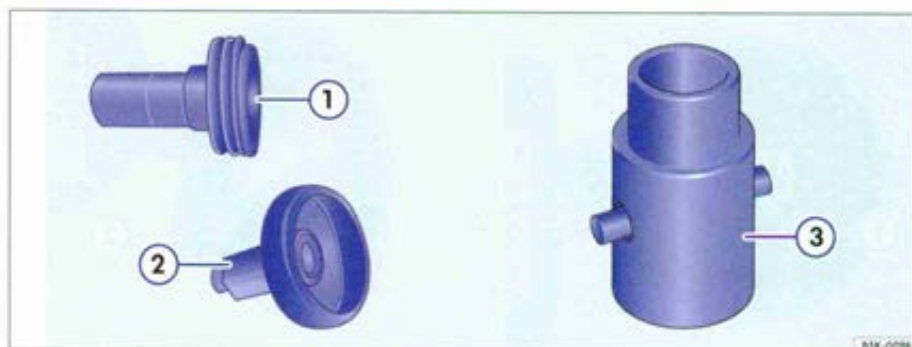



Fig. 156 Vue d'ensemble des adaptateurs pour la goulotte de remplissage de gaz du système d'alimentation en GPL.

 Lisez d'abord les informations d'introduction et les consignes de sécurité  à la page 232 et tenez-en compte.

Synoptique ⇒ fig. 156 :

- ① Adaptateur ACME (adaptateur pour l'Europe)
- ② Adaptateur Dish-Coupling (adaptateur pour l'Italie)
- ③ Adaptateur baïonnette

Un adaptateur disponible dans le pays respectif fait partie de l'ensemble de livraison du véhicule. En général, nous vous recommandons de vous procurer tous les adaptateurs et de les transporter dans le véhicule étant donné que dans certains pays, des systèmes de remplissage différents sont utilisés. ◀

## Capacités

 Lisez d'abord les informations d'introduction et les consignes de sécurité  à la page 232 et tenez-en compte.

	Capacité du réservoir à carburant
Moteurs à essence et moteurs diesel à traction avant	environ 55,0 l, dont réserve environ 7,0 l
Moteurs à essence et moteurs diesel à transmission intégrale	environ 60,0 l, dont réserve environ 8,0 l
Moteur GPL <sup>2)</sup>	GPL : env. 38,0 l Essence : env. 55,0 l, dont réserve env. 7,0 l

<sup>2)</sup> La capacité dépend de la température extérieure et de la qualité des dispositifs de remplissage de GPL. En cas de températures extérieures très basses, il est possible de ne pas ravitailler le véhicule complètement.



Lisez d'abord les informations d'introduction et les consignes de sécurité ▲ à la page 232 et tenez-en compte.

### Liste de contrôle

N'intervenez vous-même sur le moteur ou dans le compartiment-moteur que si vous êtes familiarisé avec les opérations nécessaires ⇒ page 249, *Mesures préalables pour les interventions dans le compartiment-moteur*. Contrôlez ce qui suit régulièrement, de préférence lors du ravitaillement ⇒ ▲ :

- ✓ Niveau de liquide de lave-glace ⇒ page 120
- ✓ Niveau d'huile-moteur ⇒ page 253
- ✓ Niveau de liquide de refroidissement ⇒ page 257
- ✓ Niveau de liquide de frein ⇒ page 184
- ✓ Pression de gonflage des pneus ⇒ page 280
- ✓ Éclairage du véhicule nécessaire à la sécurité routière :
  - Clignotants
  - Feux de position, feux de croisement, feux de route
  - Feux arrière
  - Feux stop
  - Feu arrière de brouillard
  - Feu de plaque de police

Informations relatives au remplacement des ampoules ⇒ page 333.

#### **Avertissement**

La non-observation de la liste de contrôle qui est importante pour votre propre sécurité risque de provoquer des accidents et des blessures.

- Vérifiez la liste de contrôle et tenez-en compte. ◀

## Introduction

Dans ce chapitre, vous trouverez des informations relatives aux sujets suivants :

Types de carburant .....	240
Types d'essence .....	241
Types de gazole .....	241
GPL .....	242
Bioéthanol (alcool éthylique) .....	243
Informations relatives à la consommation de carburant .....	244
Consommation de carburant .....	244
Émission de CO <sub>2</sub> .....	247

### Informations complémentaires :



- Plan d'Entretien
- Ravitaillement en carburant => page 232
- Gestion moteur et système d'échappement => page 305

### Avertissement

La manipulation impropre du carburant peut entraîner des explosions, un incendie et de graves blessures.

- Le carburant est une matière hautement explosive et très inflammable.
- Ne manipulez jamais de carburant à proximité de flammes nues, d'étincelles ou d'objets combustibles (par ex. des cigarettes).
- Tenez les flammes nues, les pièces chaudes et les étincelles à l'écart du carburant.
- Évitez les décharges électrostatiques ainsi que les rayonnements électromagnétiques à proximité des carburants.
- Ne renversez jamais de carburant dans le véhicule ou dans le coffre à bagages.
- Respectez les consignes de sécurité et les prescriptions locales en vigueur pour la manipulation de carburants. ◀

## Types de carburant

 Lisez d'abord les informations d'introduction et les consignes de sécurité  à la page 240 et tenez-en compte.

Le type de carburant avec lequel le carburant doit être ravitaillé dépend de la motorisation du véhicule. Sur la face intérieure de la trappe à carburant,

un autocollant indiquant le carburant à utiliser pour le véhicule respectif a été apposé en usine.

Volkswagen recommande de vous ravitailler en carburant à faible teneur en soufre ou sans soufre afin de réduire votre consommation et de parer à des endommagements du moteur.

Types de carburant possibles	Autres désignations possibles	Informations complémentaires
91 RON <sup>a1</sup>	Essence classique, Regular unleaded	
95 RON <sup>a1</sup>	Super, Premium, sans plomb 95	=> page 241
98 RON <sup>a1</sup>	Super Plus, sans plomb 98	
Gazole		=> page 241
Bioéthanol	Éthanol, E85	=> page 243
GPL	Gaz liquéfié, GPL	=> page 242 ◀

<sup>a1</sup> ROZ = RON

## Types d'essence



Lisez d'abord les informations d'introduction et les consignes de sécurité  à la page 240 et tenez-en compte.

### Types d'essence

Les véhicules à moteur à essence doivent rouler avec de l'essence sans plomb conforme à la norme EN 228  $\Rightarrow$  ①.

Les différents types d'essence se distinguent par leur indice d'octane, par ex. 91, 95, 98 ou 99 RON (RON = « Research Octan Number », c'est-à-dire Indice d'Octane Recherche). Le véhicule peut être ravitaillé en essence présentant un indice d'octane supérieur à celui nécessité par le moteur. Ceci ne présente cependant aucun avantage en ce qui concerne la consommation de carburant ou la performance du moteur.

Pour ce moteur, Volkswagen vous recommande de vous ravitailler en carburant à faible teneur en soufre ou sans soufre afin de réduire votre consommation.

### Additifs pour essence

La qualité de l'essence a une incidence sur le fonctionnement, la puissance et la longévité du moteur. Ravitaillez par conséquent votre véhicule avec de l'essence de qualité contenant des additifs. Ces additifs ont des propriétés anticorrosives, nettoient le système d'alimentation en carburant et préviennent la formation de dépôts dans le moteur.

Si vous ne trouvez pas d'essence de qualité contenant des additifs ou si votre moteur présente des

perturbations de fonctionnement, vous devez incorporer les additifs nécessaires lorsque vous prenez de l'essence.

Tous les additifs pour essence ne se révèlent pas forcément efficaces. Volkswagen vous recommande les « additifs Volkswagen et Audi d'origine pour moteurs à essence ». Ces additifs ainsi que des informations relatives à leur utilisation sont disponibles chez votre Partenaire Volkswagen.

### Avis

- **Ravitaillez le véhicule uniquement avec du carburant conforme à la norme EN 228 et présentant un indice d'octane suffisant. Le moteur et le système d'alimentation en carburant risquent sinon d'être considérablement endommagés. Vous risquez en outre une perte de puissance et une panne de moteur.**
- **Si, en cas d'urgence, vous devez utiliser de l'essence présentant un indice d'octane trop faible, faites tourner le moteur uniquement à régime moyen et sans forte sollicitation. Évitez de rouler à haut régime et de solliciter fortement le moteur. Vous risquez sinon d'endommager le moteur ! Prenez dès que possible de l'essence présentant un indice d'octane suffisant.**
- **S'applique au marché sud-africain : votre véhicule ne doit pas rouler au carburant LRP (lead replacement petrol).**
- **Un seul plein avec du carburant au plomb risque d'entraîner la dégradation de l'efficacité du catalyseur et d'endommager celui-ci.  $\blacktriangleleft$**

## Types de gazole



Lisez d'abord les informations d'introduction et les consignes de sécurité  à la page 240 et tenez-en compte.

### Type de gazole

Le gazole doit être conforme à la norme européenne EN 590 (en Allemagne EN 590 ou DIN 51628).

Si vous utilisez du gazole à teneur élevée en soufre, les entretiens doivent être effectués à des intervalles plus courts  $\Rightarrow$  brochure *Plan d'Entretien*  $\Rightarrow$  ①. Pour connaître les pays dans lesquels le gazole a une teneur élevée en soufre, adressez-vous à votre Partenaire Volkswagen.

Ne mélangez aucun additif pour carburant ni aucun prétendu antifigeant ou produit similaire avec le gazole.

### Gazole d'hiver

L'utilisation de « gazole d'été » par des températures inférieures à 0 °C (+32 °F) peut entraîner des perturbations de fonctionnement, le carburant devenant trop visqueux en raison de la cristallisation de la paraffine. C'est pour cette raison que du « gazole d'hiver », qui peut être utilisé sans problème en dessous de -20 °C (-4,0 °F), est proposé par exemple en Allemagne pendant la saison froide. 

Dans les pays où règnent d'autres conditions climatiques, des gazoles présentant des comportements en température différents sont proposés. Votre Partenaire Volkswagen et les stations-service du pays concerné vous renseigneront sur les gazoles disponibles dans ce pays.

Il est normal que le moteur diesel fasse, à froid, plus de bruit par des températures hivernales que par des températures estivales. De plus, les gaz d'échappement peuvent être légèrement bleutés lors de la phase de montée en température du moteur.

### Préchauffage du filtre

Les véhicules à moteur diesel sont équipés d'un réchauffeur de filtre. En cas d'utilisation de gazole d'hiver résistant à -15 °C (+5,0 °F), le fonctionnement de votre système d'alimentation en carburant est ainsi assuré même jusqu'à -24 °C (-11,2 °F).

Si malgré cela, par des températures inférieures à -24 °C (-11,2 °F), la viscosité du carburant est telle que le moteur ne démarre plus, il suffit de laisser le véhicule quelque temps dans un garage ou un atelier chauffé.

### Réchauffeur additionnel

Les véhicules à moteur diesel peuvent être équipés d'un réchauffeur additionnel. Le réchauffeur additionnel fonctionne au carburant provenant du réservoir du véhicule. Durant son fonctionnement, il peut y avoir une formation d'odeurs et de vapeur d'eau à l'extérieur du véhicule, durant un bref laps de temps. Ces phénomènes sont normaux ; ils ne signalent ni endommagement, ni limitation des fonctionnalités du réchauffeur additionnel.

Lorsque le réservoir ne contient plus que très peu de carburant (réserve), le réchauffeur additionnel se désactive automatiquement.

### Avertissement

Un accélérateur de démarrage peut exploser ou entraîner la montée soudaine en régime du moteur.



- N'utilisez jamais d'accélérateur de démarrage.

### Avis

- Votre véhicule n'est pas conçu pour l'utilisation de biodiesel et ne doit en aucun cas être ravitaillé du biodiesel (EMC) et rouler avec ce carburant. Vous risquez sinon d'endommager le système d'alimentation en carburant ainsi que le moteur.
- L'ajout de biodiesel au gazole par le producteur de carburant dans le cadre de la norme EN 590 ou d'une norme équivalente (en Allemagne par ex. DIN 51628) est autorisé et n'entraîne pas de dommage sur le moteur ni sur le système d'alimentation en carburant.
- Le moteur diesel a été conçu uniquement pour fonctionner au gazole. N'utilisez donc pas d'essence, de mazout ou d'autre carburant inapproprié. Les substances contenues dans ces carburants peuvent endommager considérablement le système d'alimentation en carburant et le moteur.
- En cas d'utilisation de gazoles à teneur élevée en soufre, la durée de vie du filtre à particules peut diminuer considérablement. Pour connaître les pays dans lesquels le gazole a une teneur élevée en soufre, adressez-vous à votre Partenaire Volkswagen. ◀

N'est pas valable pour les États-Unis et le Canada

## GPL

 Lisez d'abord les informations d'introduction et les consignes de sécurité  à la page 240 et tenez-en compte.

### Qualité et consommation de GPL

Les qualités requises du GPL sont réglées uniformément pour toute l'Europe par la norme DIN EN 589, ce qui permet de l'utiliser sans problème.

Le GPL se compose d'un mélange de butane et de propane.

Une distinction est faite entre le gaz d'hiver et le gaz d'été. Le gaz d'hiver a une proportion de gaz de propane élevée. Cela peut avoir pour conséquence que vous parcouriez une distance plus courte (consommation plus élevée) avec le gaz d'hiver qu'avec le gaz d'été.

La gestion moteur du véhicule s'adapte automatiquement au type de GPL. C'est pour cette raison que les deux types de GPL peuvent être mélangés dans le réservoir à carburant. Il n'est donc pas né-

cessaire de rouler jusqu'à ce que le réservoir de GPL soit vide pour ravitailler le véhicule avec une autre catégorie de gaz.

### Manipulation du GPL en toute sécurité

En cas d'odeur de gaz ou cas de fuite présumée de l'installation de GPL ⇒ ⚠ :

- Arrêtez-vous immédiatement.
- Coupez le contact d'allumage.
- Ouvrez toutes les portes pour aérer suffisamment le véhicule.
- Éteignez immédiatement les cigarettes.
- Sortez du véhicule tous les objets provoquant des étincelles ou du feu ou éteignez-les immédiatement.

- Ne poursuivez pas votre route si l'odeur de gaz persiste !
- Faites appel à un spécialiste ! Faites-y éliminer le dysfonctionnement.

#### ⚠ Avertissement

Le fait de ne pas tenir compte d'une odeur de gaz présente dans le véhicule ou lors du ravitaillement peut entraîner de graves blessures.

- Effectuez les actions nécessaires.
- Quittez la zone dangereuse.
- Prévenir les services de secours si nécessaire.

**i** Faites contrôler régulièrement l'installation de GPL conformément au Plan d'Entretien par un atelier spécialisé. ◀

N'est pas valable pour les États-Unis et le Canada

## Bioéthanol (alcool éthylique)



Lisez d'abord les informations d'introduction et les consignes de sécurité ⚠ à la page 240 et tenez-en compte.

Le bioéthanol E85 est composé de 15% d'essence (95 RON) et de 85 % de bioéthanol (alcool éthylique). Le bioéthanol E85 contient en règle générale un colorant rouge en vue de son identification.

Lorsque le moteur MultiFuel fonctionne au bioéthanol, la consommation de carburant augmente d'environ un tiers par rapport à celle de l'essence, l'émission de CO<sub>2</sub> reste cependant moins importante que lorsque les véhicules fonctionnent uniquement à l'essence.

### Lancement du moteur en cas de températures extérieures basses

En raison des propriétés de démarrage à froid du bioéthanol, il est difficile de démarrer le moteur en cas de températures extérieures basses. Par des températures extérieures inférieures à -10 °C (+14 °F), il est nécessaire de réchauffer le moteur (⇒ page 168) ou d'augmenter la proportion d'essence.

Température extérieure	Durée de fonctionnement minimale du réchauffage du moteur :
supérieure à -10° C (+14 °F)	Un réchauffage du moteur n'est pas nécessaire.
supérieure à -10° C (+14 °F)	Réchauffez le moteur pendant <b>une heure maximum</b> .
supérieure à -15° C (+5 °F)	Réchauffez le moteur pendant <b>une heure minimum</b> .
supérieure à -25° C (-13 °F)	Réchauffez le moteur pendant <b>deux heures minimum</b> .

#### **i** Avis

- Avant de laisser votre véhicule immobilisé pendant un certain temps, prenez du carburant avec une proportion d'essence aussi élevée que possible. Le bioéthanol peut contenir des impuretés en faible quantité pouvant entraîner l'apparition de corrosion.
- Volkswagen vous recommande de faire un plein d'essence (95 RON) tous les 15 000 km afin de réduire les impuretés dans le moteur dues au bioéthanol E85. ◀

## Informations relatives à la consommation de carburant



Lisez d'abord les informations d'introduction et les consignes de sécurité ⚠ à la page 240 et tenez-en compte.

Les valeurs de consommation de carburant et d'émissions indiquées ne se réfèrent pas à un véhicule particulier, mais ne servent que de valeurs comparatives entre les différents types de véhicules. La consommation de carburant et les émissions de CO<sub>2</sub> d'un véhicule ne dépendent pas uniquement d'une utilisation efficace du carburant par le véhicule, mais également du comportement routier et d'autres facteurs qui ne sont pas liés à la technique elle-même.

### Détermination de la consommation de carburant

Les valeurs de consommation de carburant et d'émissions ont été calculées conformément à la dernière version de la directive européenne CE 715/2007 ou CEE 80/1268 et sont valables pour le poids à vide indiqué pour le véhicule. Les indications ne se réfèrent **pas** qu'à un seul véhicule particulier. Deux cycles de mesure sont effectués sur un banc d'essai à rouleaux pour déterminer la consommation de carburant. Les conditions de contrôle suivantes sont alors appliquées :

Cycle urbain	La mesure du cycle urbain commence par un démarrage à froid du moteur. Le fonctionnement en cycle urbain est ensuite simulé entre 0 et 50 km/h.
Cycle extra-urbain	En cycle extra-urbain, le véhicule est accéléré et freiné plusieurs fois dans tous les rapports de boîte, ce qui correspond à la conduite habituelle sur route. La vitesse varie alors entre 0 et 120 km/h.
Cycle mixte	Le calcul de la consommation mixte de carburant est effectué avec une pondération d'environ 37 % pour le cycle urbain et 63 % pour le cycle extra-urbain.
Émissions mixtes de CO <sub>2</sub>	Les émissions mixtes de dioxyde de carbone (ou gaz carbonique) sont déterminées par collecte des gaz d'échappement pendant les deux cycles (cycles urbain et extra-urbain). Ces gaz sont ensuite analysés et servent de base pour calculer, entre autres, la valeur d'émissions de CO <sub>2</sub> .



En fonction de l'équipement respectif, le poids à vide peut changer. Cela est susceptible d'entraîner une légère augmentation des valeurs de consommation de carburant et d'émissions de CO<sub>2</sub>.



Dans la pratique, les valeurs de consommation de carburant peuvent différer des valeurs obtenues conformément à la directive européenne CE 715/2007 ou CEE 80/1268. ◀

## Consommation de carburant



Lisez d'abord les informations d'introduction et les consignes de sécurité ⚠ à la page 240 et tenez-en compte.

Pour des raisons liées à l'homologation et à la fiscalité, les valeurs de consommation de carburant

de certains moteurs peuvent différer, dans d'autres pays, des indications suivantes. ▶

## Moteurs à essence

Puissance de moteur	Lettres-repères moteur	Type de boîte de vitesses	Consommation de carburant selon la directive CE 715/2007 ou CEE 80/1268		
			Cycle urbain	Cycle extra-urbain	Cycle mixte
59 kW	CGGA	BM5	8,5 l/100 km	5,1 l/100 km	6,4 l/100 km
75 kW <sup>a)</sup>	BSE	BM5	9,7 l/100 km	5,6 l/100 km	7,1 l/100 km
		DSG <sup>®</sup> 7	8,8 l/100 km	5,5 l/100 km	6,7 l/100 km
Moteur E85 MultiFuel de 75 kW	CCSA	BM5	9,6 l/100 km	5,6 l/100 km	7,1 l/100 km
77 kW	CBZB	BM6	7,1 l/100 km	4,9 l/100 km	5,7 l/100 km
		DSG <sup>®</sup> 7	_ b)	_ b)	_ b)
77 kW BlueMotion	CBZB	BM6	_ b)	_ b)	_ b)
90 kW	CAXA	BM6	8,2 l/100 km	5,1 l/100 km	6,2 l/100 km
		DSG <sup>®</sup> 7	7,7 l/100 km	5,0 l/100 km	6,0 l/100 km
118 kW <sup>a)</sup>	CAVD	BM6	8,1 l/100 km	5,2 l/100 km	6,3 l/100 km
		DSG <sup>®</sup> 7	7,5 l/100 km	5,2 l/100 km	6,0 l/100 km
118 kW	CDA A	BM6	9,0 l/100 km	5,6 l/100 km	6,8 l/100 km
		DSG <sup>®</sup> 7	9,1 l/100 km	5,4 l/100 km	6,6 l/100 km
188 kW	CDLC	BM6 4MOTION	_ b)	_ b)	_ b)
		DSG <sup>®</sup> 6 4MOTION	_ b)	_ b)	_ b)
195 kW	CDLA	BM6 4MOTION	_ b)	_ b)	_ b)
		DSG <sup>®</sup> 6 4MOTION	_ b)	_ b)	_ b)
199 kW	CDLF	BM6 4MOTION	_ b)	_ b)	_ b)
		DSG <sup>®</sup> 6 4MOTION	_ b)	_ b)	_ b)

<sup>a)</sup> Sur les véhicules conformes à la norme antipollution Euro 2, les valeurs indiquées peuvent être différentes.

<sup>b)</sup> Données non encore disponibles au moment de la mise sous presse.

## Moteurs diesel

Puissance de moteur	Lettres-repères moteur	Type de boîte de vitesses	Consommation de carburant selon la directive CE 715/2007 ou CEE 80/1268		
			Cycle urbain	Cycle extra-urbain	Cycle mixte
66 kW avec FAP	CAYB	BM5	5,7 l/100 km	3,8 l/100 km	4,5 l/100 km

Puissance de moteur	Lettres-repères moteur	Type de boîte de vitesses	Consommation de carburant selon la directive CE 715/2007 ou CEE 80/1268		
			Cycle urbain	Cycle extra-urbain	Cycle mixte
77 kW avec FAP	CAYC	BM5	5,7 l/100 km	3,9 l/100 km	4,5 l/100 km
		DSG <sup>®</sup> 7	5,6 l/100 km	4,2 l/100 km	4,7 l/100 km
77 kW BlueMotion avec FAP	CAYC	BM5	5,0 l/100 km	3,5 l/100 km	4,0 l/100 km
77 kW BlueMotion 99g de CO <sub>2</sub> avec FAP	CAYC	BM5	_a)	_a)	_a)
Moteur diesel à émissions réduites de 77 kW avec FAP	CAYC	BM5	5,2 l/100 km	3,5 l/100 km	4,1 l/100 km
		DSG <sup>®</sup> 7	_a)	_a)	_a)
81 kW avec FAP	CBDC	BM5	6,4 l/100 km	4,0 l/100 km	4,9 l/100 km
		DSG <sup>®</sup> 6	6,9 l/100 km	4,4 l/100 km	5,3 l/100 km
Moteur diesel à émissions réduites de 81 kW avec FAP	CBDC	BM5	6,0 l/100 km	3,7 l/100 km	4,5 l/100 km
100 kW avec FAP	CBAA	BM6	6,4 l/100 km	4,0 l/100 km	4,9 l/100 km
100 kW avec FAP	CFFA	BM6	_a)	_a)	_a)
103 kW avec FAP	CBAB	BM6	6,4 l/100 km	4,0 l/100 km	4,9 l/100 km
		DSG <sup>®</sup> 6	7,1 l/100 km	4,5 l/100 km	5,4 l/100 km
		BM6 4MOTION	7,3 l/100 km	4,5 l/100 km	5,5 l/100 km
103 kW avec FAP	CFFB	BM6	_a)	_a)	_a)
		DSG <sup>®</sup> 6	_a)	_a)	_a)
		BM6 4MOTION	_a)	_a)	_a)
125 kW avec FAP	CFGB	BM6	_a)	_a)	_a)
		DSG <sup>®</sup> 6	_a)	_a)	_a)

<sup>a)</sup> Données non encore disponibles au moment de la mise sous presse.

## Moteur GPL

Puissance de moteur	Lettres-repères moteur	Type de boîte de vitesses	Consommation de carburant selon la directive CE 715/2007 ou CEE 80/1268		
			Cycle urbain	Cycle extra-urbain	Cycle mixte
72 kW (BiFuel) en Mode GPL 75 kW (BiFuel) en Mode essence	CHGA	BM5	Mode GPL : 12,7 l/100 km Mode essence : 9,8 l/100 km	Mode GPL : 7,2 l/100 km Mode essence : 5,6 l/100 km	Mode GPL : 9,2 l/100 km Mode essence : 7,1 l/100 km

N'est pas valable pour les États-Unis et le Canada

## Émission de CO<sub>2</sub>



Lisez d'abord les informations d'introduction et les consignes de sécurité ▲ à la page 240 et tenez-en compte.

### Moteurs à essence

Puissance de moteur	Lettres-repères moteur	Type de boîte de vitesses	Émission de CO <sub>2</sub>
59 kW	CGGA	BM5	149 g/km
75 kW <sup>(a)</sup>	BSE	BM5	166 g/km
		DSG <sup>®</sup> 7	157 g/km
Moteur E85 MultiFuel de 75 kW	CCSA	BM5	169 g/km
77 kW	CBZB	BM6	134 g/km
		DSG <sup>®</sup> 7	_b)
77 kW BlueMotion	CBZB	BM6	_b)
90 kW	CAXA	BM6	144 g/km
		DSG <sup>®</sup> 7	138 g/km
118 kW <sup>(a)</sup>	CAVD	BM6	145 g/km
		DSG <sup>®</sup> 7	139 g/km
118 kW	CDA A	BM6	159 g/km
		DSG <sup>®</sup> 7	155 g/km
188 kW	CDLC	BM6 4MOTION	_b)
		DSG <sup>®</sup> 6 4MOTION	_b)
195 kW	CDLA	BM6 4MOTION	_b)
		DSG <sup>®</sup> 6 4MOTION	_b)
199 kW	CDLF	BM6 4MOTION	_b)
		DSG <sup>®</sup> 6 4MOTION	_b)

- a) Sur les véhicules conformes à la norme antipollution Euro 2, les valeurs indiquées peuvent être différentes.  
 b) Données non encore disponibles au moment de la mise sous presse.

### Moteurs diesel

Puissance de moteur	Lettres-repères moteur	Type de boîte de vitesses	Émission de CO <sub>2</sub>
66 kW avec FAP	CAYB	BM5	118 g/km
77 kW avec FAP	CAYC	BM5	119 g/km
		DSG <sup>®</sup> 7	123 g/km
77 kW BlueMotion avec FAP	CAYC	BM5	104 g/km
77 kW BlueMotion 99g de CO <sub>2</sub> avec FAP	CAYC	BM5	_a)
Moteur diesel à émissions réduites de 77 kW avec FAP	CAYC	BM5	107 g/km
		DSG <sup>®</sup> 7	_a)
81 kW avec FAP	CBDC	BM5	128 g/km
		DSG <sup>®</sup> 6	140 g/km
Moteur diesel à émissions réduites de 81 kW avec FAP	CBDC	BM5	119 g/km
100 kW avec FAP	CBAA	BM6	129 g/km
100 kW avec FAP	CFFA	BM6	_a)
103 kW avec FAP	CBAB	BM6	129 g/km
		DSG <sup>®</sup> 6	142 g/km
		BM6 4MOTION	145 g/km
103 kW avec FAP	CFFB	BM6	_a)
		DSG <sup>®</sup> 6	_a)
		BM6 4MOTION	_a)
125 kW avec FAP	CFGB	BM6	_a)
		DSG <sup>®</sup> 6	_a)

a) Données non encore disponibles au moment de la mise sous presse.

### Moteur GPL

Puissance de moteur	Lettres-repères moteur	Type de boîte de vitesses	Émission de CO <sub>2</sub>
72 kW (BiFuel) en Mode GPL 75 kW (BiFuel) en Mode essence	CHGA	BM5	149 g/km (mode de fonctionnement au GPL) 169 g/km (mode essence)

## Dans le compartiment-moteur

### Mesures préalables pour les interventions dans le compartiment-moteur

#### Introduction

Dans ce chapitre, vous trouverez des informations relatives aux sujets suivants :

Témoin d'alerte .....	250
Préparation du véhicule pour effectuer des travaux dans le compartiment-moteur .....	251
Ouverture et fermeture du capot-moteur .....	252

Avant toute intervention dans le compartiment-moteur, immobilisez le véhicule en toute sécurité.

Le compartiment-moteur d'un véhicule constitue une zone dangereuse. C'est pourquoi vous ne devez intervenir vous-même dans le moteur et dans le compartiment-moteur que si vous êtes familiarisé avec les manipulations nécessaires et avec les consignes de sécurité générales en vigueur et seulement si vous disposez des outils adéquats ⇒  ! Si tel n'est pas le cas, faites effectuer toutes les interventions par un atelier spécialisé.

#### Informations complémentaires :

- Essuie-glace et lave-glace avant ⇒ page 120
- Liquide de frein ⇒ page 184
- Batterie du véhicule ⇒ page 261
- Contrôles lors du ravitaillement en carburant ⇒ page 232
- Liquide de refroidissement ⇒ page 257
- Huile-moteur ⇒ page 253
- Accessoires, remplacement de pièces, réparations et modifications ⇒ page 294

#### Avertissement

Respectez toujours les consignes de sécurité générales et ne prenez jamais de risques. Toute intervention sur le moteur ou dans le compartiment-moteur présente des risques de blessures, de brûlures, d'accidents ou d'incendie.

- N'intervenez vous-même sur le moteur ou dans le compartiment-moteur que si vous êtes familiarisé avec les opérations nécessaires.

#### Avertissement (suite)

- Garez le véhicule en toute sécurité et retirez la clé de contact.
- Laissez refroidir suffisamment le moteur.
- Eloignez toujours les enfants du compartiment-moteur et ne les laissez jamais sans surveillance.

#### Avertissement

Haute tension dans l'équipement électrique !

- Ne touchez jamais au câblage électrique de l'allumage.
- Évitez les courts-circuits dans l'équipement électrique.

#### Avertissement

Des pièces en rotation se trouvent dans le compartiment-moteur, par ex. courroie multipistes, alternateur, ventilateur de radiateur.

- Tenez éloignés des pièces en rotation du moteur les parties du corps, les bijoux, les vêtements amples et les cheveux longs.
- Ne laissez aucun objet (outils ou chiffons, par ex.) dans le compartiment-moteur.
- Ne touchez jamais au ventilateur de radiateur. Le ventilateur est asservi à la température et peut se mettre en route automatiquement – même lorsque le contact d'allumage est coupé ou que la clé de contact a été retirée !

#### Avertissement

Le véhicule peut se déplacer même lorsque le frein à main est serré !

- N'accélérez jamais par inadvertance lorsqu'un rapport a été sélectionné ou une vitesse engagée.

### **Avertissement**

Les fluides ainsi que certains matériaux du compartiment-moteur sont facilement inflammables !

- Abstenez-vous de fumer.
- Ne travaillez jamais à proximité d'étincelles ou de flammes nues.
- Ne versez jamais de fluides sur le moteur. Ils peuvent s'enflammer sur les pièces brûlantes du moteur et entraîner des blessures.

### **Avertissement**

Les pièces du moteur deviennent très chaudes.

- N'ouvrez ou ne fermez jamais le capot-moteur tant que vous voyez de la vapeur ou du liquide de refroidissement s'échapper.

### **Avertissement (suite)**

- Ne touchez aucune pièce brûlante du moteur ou du système d'échappement.
- Laissez refroidir le moteur.

### **Avis**

Veillez à ne pas intervenir sur les fluides lorsque vous faites l'appoint. Cela risquerait en effet de se traduire par de graves défauts de fonctionnement et un endommagement du moteur !



Les fluides qui s'écoulent du véhicule sont nuisibles à l'environnement. Contrôlez donc régulièrement l'état du sol se trouvant sous votre véhicule. Si vous remarquez sur le sol des tâches d'huile ou d'autres fluides, faites contrôler le véhicule par un atelier spécialisé. Éliminez les fluides qui se sont écoulés dans le respect des règles de dépollution en vigueur. ◀

## Témoin d'alerte



Lisez d'abord les informations d'introduction et les consignes de sécurité  à la page 249 et tenez-en compte.

Allumé	cause éventuelle	Pour y remédier
	Capot-moteur pas fermé correctement.	 <b>Arrêtez de rouler !</b> Fermez le capot-moteur.

Lors de la mise du contact d'allumage, certains témoins d'alerte et de contrôle s'allument brièvement lors du contrôle des fonctions. Ils s'éteignent peu de temps après.

Selon l'équipement du véhicule, un symbole peut s'allumer sur l'afficheur du combiné d'instruments à la place du témoin d'alerte. Ce symbole est également visible lorsque le contact d'allumage est coupé. L'affichage s'éteint au bout d'env. 15 secondes, une fois que le véhicule a été verrouillé.

### **Avertissement**

Le fait de ne pas tenir compte des témoins d'alerte qui s'allument ou des messages texte peut entraîner des accidents et des blessures.

- Tenez donc toujours compte des témoins d'alerte qui s'allument et des messages texte.
- Arrêtez le véhicule en toute sécurité si nécessaire.
- Effectuez les actions nécessaires. ◀

## Préparation du véhicule pour effectuer des travaux dans le compartiment-moteur



Lisez d'abord les informations d'introduction et les consignes de sécurité ⚠ à la page 249 et tenez-en compte.

### Liste de contrôle

Effectuez toujours les opérations suivantes avant toute intervention dans le compartiment-moteur ⇒ ⚠ :

- ✓ Garez le véhicule sur un sol approprié.
- ✓ Serrage du frein à main ⇒ page 184.
- ✓ Mettez le levier de vitesses au point mort ou le levier sélecteur sur P ⇒ page 176.
- ✓ Coupez le moteur et retirez la clé de contact ⇒ page 168.
- ✓ Laissez refroidir suffisamment le moteur.
- ✓ Tenez toujours les enfants éloignés du capot-moteur.
- ✓ Immobilisez le véhicule.

#### ⚠ Avertissement

La non-observation de la liste de contrôle qui est importante pour votre propre sécurité risque de provoquer des accidents et des blessures.

#### ⚠ Avertissement (suite)

- Vérifiez la liste de contrôle et tenez-en compte. ◀



Fig. 157 Au niveau du plancher côté conducteur : levier de déverrouillage du capot-moteur.

Lisez d'abord les informations d'introduction et les consignes de sécurité à la page 249 et tenez-en compte.

### Ouverture du capot-moteur

- Si nécessaire, rabattez les bras d'essuie-glace sur le pare-brise avant.
- Tirez le levier de déverrouillage dans le sens de la flèche  $\Rightarrow$  fig. 157. Le capot-moteur est éjecté du dispositif de verrouillage du porte-serrure sous l'action d'un ressort  $\Rightarrow$  .
- Soulevez le capot-moteur par le levier de déverrouillage  $\Rightarrow$  fig. 158 (flèche) et ouvrez-le complètement. Le capot-moteur est maintenu à l'aide du vérin pneumatique.

### Fermeture du capot-moteur

- Tirez le capot-moteur vers le bas pour surmonter la pression exercée par le vérin pneumatique  $\Rightarrow$  .
- Laissez tomber le capot-moteur dans le dispositif de verrouillage du porte-serrure - n'exercez



Fig. 158 Levier de déverrouillage permettant d'ouvrir le capot-moteur dans la grille de calandre.

*aucune pression supplémentaire* sur le capot-moteur !

Le capot-moteur doit affleurer les éléments de carrosserie qui l'entourent. Le témoin ne doit plus s'allumer dans le combiné d'instruments  $\Rightarrow$  page 250.

### Avertissement

Une mauvaise ouverture ou fermeture du capot-moteur risque de provoquer de graves blessures ainsi que des accidents.

- N'ouvrez ou ne fermez le capot-moteur que lorsque personne ne se trouve dans la zone de débattement.
- N'ouvrez ou ne fermez jamais le capot-moteur tant que vous voyez de la vapeur s'échapper.
- Après avoir fermé le capot-moteur, vérifiez que le dispositif de verrouillage du porte-serrure est correctement encliqueté. Le capot-moteur doit affleurer les éléments de carrosserie qui l'entourent.

## Introduction

Dans ce chapitre, vous trouverez des informations relatives aux sujets suivants :

Témoins d'alerte et de contrôle .....	253
Spécifications de l'huile-moteur .....	254
Contrôle du niveau d'huile-moteur et appoint d'huile-moteur .....	255
Consommation d'huile-moteur .....	256
Vidange d'huile-moteur .....	256

Informations complémentaires :

- Plan d'Entretien
- Préparations des interventions dans le compartiment-moteur ⇒ page 249
- Accessoires, remplacement de pièces, réparations et modifications ⇒ page 294

### Avertissement

Une manipulation impropre de l'huile-moteur risque de provoquer de graves blessures.



### Avertissement (suite)

- Conservez l'huile-moteur uniquement dans son bidon d'origine fermé. D'autres récipients peuvent être à l'origine de confusions. Cela vaut également pour l'huile usagée avant de l'éliminer.
- L'huile-moteur est toxique, vous devez donc la conserver hors de portée des enfants.
- Portez des lunettes de protection lors de la manipulation de l'huile-moteur, car celle-ci peut entraîner la cécité.
- Lorsque le moteur tourne, l'huile-moteur devient extrêmement brûlante et risque de provoquer des blessures graves si elle entre en contact avec la peau.



Un écoulement d'huile-moteur est une source de pollution pour l'environnement. Recueillez les fluides qui se sont écoulés et éliminez-les dans le respect des règles de dépollution en vigueur. ◀

## Témoins d'alerte et de contrôle

 Lisez d'abord les informations d'introduction et les consignes de sécurité  à la page 253 et tenez-en compte.

Allumé	cause éventuelle	Pour y remédier
	Niveau d'huile-moteur trop bas.	Arrêtez le moteur. Contrôlez le niveau d'huile-moteur ⇒ page 255.

Clignote	cause éventuelle	Pour y remédier
	Pression d'huile-moteur insuffisante.	 <b>Arrêtez de rouler !</b> Arrêtez le moteur. Contrôlez le niveau d'huile-moteur. – Si le témoin d'alerte clignote, bien que le niveau d'huile soit correct, <i>ne poursuivez pas</i> votre route. Faites appel à un spécialiste !
	Le système d'huile-moteur présente un dysfonctionnement.	Rendez-vous dans un atelier spécialisé ! Faites contrôler le capteur de niveau d'huile moteur.

### Avertissement

Le fait de ne pas tenir compte des témoins d'alerte qui s'allument ou des messages texte

### Avertissement (suite)

peut entraîner des accidents et des blessures. ▶

#### Avertissement (suite)

- Tenez donc toujours compte des témoins d'alerte qui s'allument et des messages texte.
- Arrêtez le véhicule en toute sécurité si nécessaire.
- Effectuez les actions nécessaires.

#### Avis

Afin d'éviter tout endommagement du véhicule, tenez toujours compte des témoins qui s'allument ainsi que des descriptions et remarques correspondantes. ◀

N'est pas valable pour les États-Unis et le Canada

## Spécifications de l'huile-moteur



Lisez d'abord les informations d'introduction et les consignes de sécurité  à la page 253 et tenez-en compte.

Le choix d'une huile-moteur correcte est important pour le fonctionnement et la longévité du moteur. En usine, le remplissage du moteur s'effectue avec de l'huile multigrade de qualité supérieure qui peut être généralement utilisée toute l'année.

N'utilisez si possible que de l'huile-moteur agréée par Volkswagen ⇒ . Si vous souhaitez maintenir le Service Longue Durée (LongLife), vous devez faire l'appoint uniquement avec l'huile spéciale-

ment homologuée pour le Service Longue Durée conformément à la norme VW correspondante (⇒ tableau, page 254). Les huiles-moteurs mentionnées sont des huiles multigrades superlubrifiantes.

Les huiles-moteur font l'objet de perfectionnements constants. Un partenaire Volkswagen est tenu constamment informé des dernières modifications. C'est pourquoi Volkswagen recommande de faire effectuer la vidange d'huile moteur par un partenaire Volkswagen.

Moteurs	Spécifications de l'huile-moteur	
	Avec le Service Longue Durée (LongLife)	Sans le Service Longue Durée (LongLife)
59 – 199 kW Moteurs à essence	VW 504 00 ou VW 503 01	VW 505 01 ou VW 502 00
Tous moteurs diesel avec filtre à particules	VW 507 00	VW 507 00
Tous moteurs diesel sans filtre à particules	VW 507 00, VW 506 01	VW 507 00 ou VW 505 01

#### Avis

• Utilisez uniquement de l'huile dont les spécifications sont homologuées pour le moteur. Vous risquez sinon d'endommager le moteur !

#### Avis (suite)

• Ne mélangez pas d'additif lubrifiant à l'huile-moteur. Les dommages résultant de l'utilisation de tels additifs sont exclus de la garantie. ◀

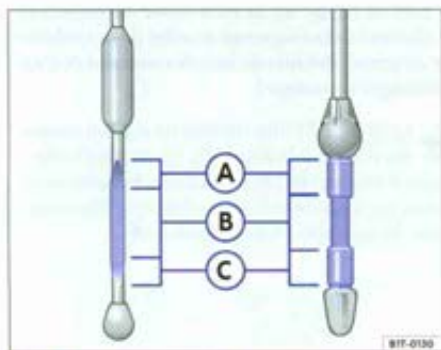





Fig. 159 Jauge d'huile avec repères pour niveau d'huile-moteur

 Lisez d'abord les informations d'introduction et les consignes de sécurité  à la page 253 et tenez-en compte.

### Mesures préalables

- Garez votre véhicule sur un plan horizontal.
- Arrêtez le moteur et attendez quelques minutes pour permettre à l'huile-moteur de refluer dans le carter d'huile. Lorsque le moteur est froid, vous pouvez contrôler le niveau d'huile-moteur immédiatement et faire l'appoint d'huile-moteur.
- Ouvrez le capot-moteur   $\Rightarrow$  page 249.
- Vous pouvez reconnaître l'orifice de remplissage d'huile-moteur grâce au symbole  figurant sur le bouchon  $\Rightarrow$  fig. 160 ainsi que la jauge d'huile grâce à la poignée de couleur orange.

### Vérification du niveau d'huile-moteur

- Retirez la jauge d'huile et essuyez-la avec un chiffon propre.

### Zones de niveaux d'huile

fig. 159	Mesure à prendre selon le niveau d'huile-moteur :
Zone A	Ne faites pas d'appoint d'huile $\Rightarrow$ ①.
Zone B	Vous pouvez faire l'appoint d'huile (environ 0,5 l).
Zone C	Faites absolument l'appoint d'huile (environ 1,0 l).



Fig. 160 Dans le compartiment-moteur : bouchon de l'orifice de remplissage d'huile-moteur.

- Remettez ensuite la jauge d'huile en place jusqu'en butée.
- Retirez de nouveau la jauge d'huile puis relevez le niveau d'huile-moteur  $\Rightarrow$  tableau, page 255.

### Appoint d'huile-moteur

- Dévissez le bouchon de l'orifice de remplissage d'huile-moteur  $\Rightarrow$  fig. 160.
- Rajoutez de l'huile-moteur appropriée par petites quantités  $\Rightarrow$  page 254.
- Attendez quelques instants pour permettre à l'huile-moteur de s'écouler dans le carter d'huile.
- Vérifiez à nouveau le niveau d'huile-moteur afin d'éviter d'ajouter une trop grande quantité d'huile-moteur  $\Rightarrow$  ①.
- Après avoir effectué le remplissage, vissez soigneusement le bouchon de l'orifice de remplissage.

### Avertissement

Un appoint d'huile-moteur mal effectué risque de provoquer des incendies ainsi que de graves blessures.

### Avertissement (suite)

- L'huile-moteur peut s'enflammer au contact de pièces du moteurs brûlantes. C'est pourquoi vous devez toujours laisser refroidir le moteur. 

#### **Avertissement** (suite)

- Lorsque vous faites l'appoint, ne renversez pas de l'huile-moteur sur les pièces brûlantes du moteur ou sur le système d'échappement.
- Après avoir fait l'appoint, vissez fermement le bouchon de l'orifice de remplissage.

#### **Avis**

- Si le niveau d'huile-moteur se trouve au-dessus de la zone ⇒ page 255, fig. 159 , ne démarrez pas le moteur. Faites appel à un spécialiste ! Sinon, le catalyseur ainsi que le moteur peuvent être endommagés !

#### **Avis** (suite)

- Lors de l'appoint, ne confondez en aucun cas les fluides ! Cela risquerait en effet de se traduire par de graves défauts de fonctionnement et d'endommager le moteur !



Le niveau d'huile-moteur ne doit en aucun cas dépasser la zone . Sinon, de l'huile risque d'être aspirée par l'aération de carter-moteur et parvenir dans l'atmosphère par l'intermédiaire du système d'échappement. ◀

## Consommation d'huile-moteur



Lisez d'abord les informations d'introduction et les consignes de sécurité  à la page 253 et tenez-en compte.

La consommation d'huile peut aller jusqu'à 0,5 l/1 000 km, suivant votre style de conduite et les conditions d'utilisation – Pour les véhicules neufs, la consommation d'huile peut être supérieure durant les 5 000 premiers kilomètres. C'est pourquoi le niveau d'huile-moteur doit être vérifié

régulièrement – de préférence chaque fois que vous faites le plein et avant tout long trajet.

En cas de sollicitation particulièrement élevée du moteur, par exemple en été lors de longs parcours sur autoroute, en cas de traction d'une remorque ou de franchissements de cols de haute montagne, le niveau d'huile-moteur doit se trouver dans la zone ⇒ page 255, fig. 159  ◀

## Vidange d'huile-moteur



Lisez d'abord les informations d'introduction et les consignes de sécurité  à la page 253 et tenez-en compte.

La vidange d'huile-moteur doit être effectuée dans le cadre des travaux d'entretien.

En raison des outils spéciaux nécessaires, des connaissances techniques requises pour ce type de travail ainsi que de l'élimination de l'huile usagée, faites vidanger l'huile et faites changer le filtre dans un atelier spécialisé. Volkswagen vous recommande pour cela le Partenaire Volkswagen.

Vous trouverez de plus amples informations concernant les intervalles d'entretien dans le Plan d'Entretien.

#### **Avertissement**

Une vidange d'huile-moteur mal effectuée ainsi que la non-observation des consignes de sécurité générales en vigueur risquent de provoquer des accidents, des brûlures ainsi que de graves blessures.

- N'effectuez la vidange d'huile-moteur vous-même que si vous avez les connaissances techniques requises pour ce type de travail et si vous disposez des outils adéquats.



La présence d'additifs dans l'huile-moteur assombrir l'huile-moteur fraîche après un bref temps de fonctionnement du moteur. Ce phénomène est normal et ne justifie pas de vidanger plus souvent l'huile-moteur. ◀

# Liquide de refroidissement

## Introduction

Dans ce chapitre, vous trouverez des informations relatives aux sujets suivants :

Témoin d'alerte et indicateur de température de liquide de refroidissement .....	257
Spécifications du liquide de refroidissement .....	258
Vérification du niveau de liquide de refroidissement et appoint .....	259

N'effectuez vous même des opérations dans le système de refroidissement du moteur que si vous êtes familiarisé avec les manipulations nécessaires et que vous disposez de l'outillage adéquat ⇒ ⚠ ! Si tel n'est pas le cas, faites effectuer toutes les interventions par un atelier spécialisé. Volkswagen vous recommande pour cela le Partenaire Volkswagen.

### Informations complémentaires :

- Préparations des interventions dans le compartiment-moteur ⇒ page 249
- Traction d'une remorque ⇒ page 142

- Accessoires, remplacement de pièces, réparations et modifications ⇒ page 294

### ⚠ Avertissement

Une manipulation impropre du liquide de refroidissement risque de provoquer de graves blessures.

- Conservez le liquide de refroidissement uniquement dans son bidon d'origine fermé. D'autres récipients peuvent être à l'origine de confusions.
- Le liquide de refroidissement est toxique, vous devez donc le conserver hors de portée des enfants.

Les liquides de refroidissement et les additifs peuvent être une source de pollution pour l'environnement. Récupérez les fluides qui se sont écoulés et éliminez-les dans le respect des règles de dépollution en vigueur. ◀

## Témoin d'alerte et indicateur de température de liquide de refroidissement

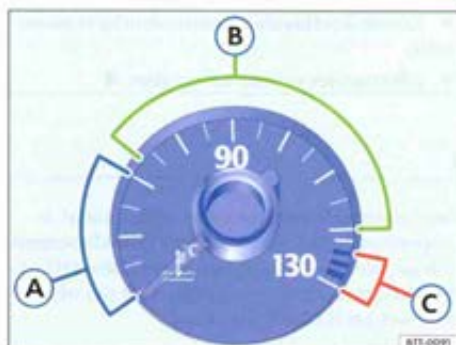

Fig. 161 Indicateur de température de liquide de refroidissement dans le combiné d'instrument : (A) Zone froide; (B) Zone normale; (C) Zone d'alerte.

Lisez d'abord les informations d'introduction et les consignes de sécurité ⚠ à la page 257 et tenez-en compte.

En conduite normale, l'aiguille doit se trouver dans la zone centrale de l'échelle graduée. Si le moteur est fortement sollicité – en particulier lorsque la température ambiante est élevée – l'aiguille peut aussi se déplacer loin vers la droite.

Lors de la mise du contact d'allumage, certains témoins d'alerte et de contrôle s'allument brièvement lors du contrôle des fonctions. Ils s'éteignent peu de temps après. ▶

Allumé	Position de l'aiguille ⇒ page 257, fig. 161	cause éventuelle	Pour y remédier
	Ⓒ Zone d'alerte	Température de liquide de refroidissement trop élevée.	<b>Arrêtez de rouler !</b> Coupez le moteur, laissez refroidir le moteur jusqu'à ce que l'aiguille revienne dans la zone normale. Contrôlez le niveau de liquide de refroidissement ⇒ page 259.
	Ⓑ Zone normale	Niveau de liquide de refroidissement trop faible.	Faites l'appoint de liquide de refroidissement ⇒ page 259. Si le niveau de liquide de refroidissement est correct, il y a un dysfonctionnement.
	--	Dysfonctionnement du système de refroidissement.	<b>Arrêtez de rouler !</b> Faites appel à un spécialiste en mesure de vous dépanner !
--	Ⓐ Zone froide	--	Évitez de rouler à haut régime et de solliciter fortement le moteur.

Clignote	cause éventuelle	Pour y remédier
	Dysfonctionnement du système de refroidissement.	Faites appel à un spécialiste !

### Avertissement

Le fait de ne pas tenir compte des témoins d'alerte qui s'allument ou des messages texte peut entraîner des accidents et des blessures.

### Avertissement (suite)

- Tenez donc toujours compte des témoins d'alerte qui s'allument et des messages texte.
- Arrêtez le véhicule en toute sécurité si nécessaire.
- Effectuez les actions nécessaires. ◀

## Spécifications du liquide de refroidissement



Lisez d'abord les informations d'introduction et les consignes de sécurité à la page 257 et tenez-en compte.

Le système de refroidissement est rempli en usine d'un mélange constitué d'eau et d'une proportion d'au moins 40% d'additif de liquide de refroidissement **G 12 plus-plus** (TL-VW 774 G) ou **G 12 plus** (TL-VW 774 F). Vous pouvez reconnaître ces deux additifs de liquide de refroidissement à partir de leur couleur violette. Ce mélange offre non seulement une protection antigel jusqu'à -25 °C (-13° F), mais protège également les pièces en alliage léger du système de refroidissement contre la corrosion. En outre, le mélange empêche l'entartrage et élève nettement le point d'ébullition du liquide de refroidissement.

Pour protéger le système de refroidissement, la proportion d'additif de liquide de refroidissement doit *toujours* être de 40 % minimum, même si l'utilisation d'une protection antigel n'est pas nécessaire lorsque le climat est chaud.

Si, pour des raisons climatiques, une protection antigel plus importante est nécessaire, la proportion d'additif de liquide de refroidissement peut être augmentée. La proportion de cet additif de liquide de refroidissement ne doit toutefois pas dépasser 60%, la protection antigel risquant sinon de perdre son efficacité, de même que l'effet de refroidissement.

Lorsque vous faites l'appoint de liquide de refroidissement, utilisez un mélange constitué d'eau et ▶

d'une proportion minimale de 40% de l'additif de liquide de refroidissement G 12 plus-plus afin d'obtenir une protection anticorrosion optimale ⇒ ①.

### ⚠ Avertissement

Une protection antigel insuffisante dans le système de refroidissement peut entraîner une panne du moteur et causer de graves blessures.

- Veillez à ce que la protection antigel du système de refroidissement soit suffisante.
- Adaptez toujours la proportion d'additif de liquide de refroidissement à la température ambiante minimale prévisible.

### ⓘ Avis

Les additifs de liquide de refroidissement d'origine Volkswagen ne peuvent pas être mélangés avec les additifs d'autres fabricants.

### ① Avis (suite)

- Ne mélangez jamais les additifs d'origine avec d'autres additifs, qui ne sont pas homologués par Volkswagen. Dans le cas de mélange avec d'autres liquides de refroidissement, des dégâts importants risquent de survenir sur le moteur et le système de refroidissement.
- Si le liquide contenu dans le vase d'expansion du liquide de refroidissement n'est pas violet mais, par ex., marron, l'additif G 12 plus-plus ou G 12 plus a été mélangé avec un autre additif. Dans ce cas, le liquide de refroidissement doit être immédiatement vidangé. Cela risquerait en effet de se traduire par de graves défauts de fonctionnement ou d'endommager le moteur !



Les liquides de refroidissement et les additifs de liquides de refroidissement peuvent être une source de pollution pour l'environnement. Recueillez les fluides qui se sont écoulés et éliminez-les dans le respect des règles de dépollution en vigueur. ◀

## Vérification du niveau de liquide de refroidissement et appoint

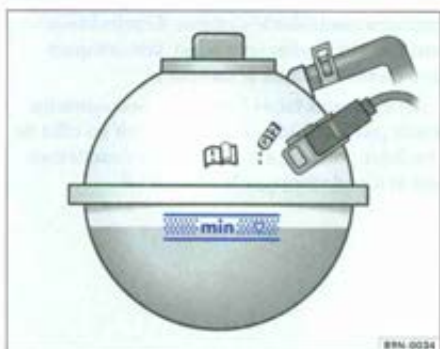

Fig. 162 Dans le compartiment-moteur : repères sur le vase d'expansion du liquide de refroidissement.

📖 Lisez d'abord les informations d'introduction et les consignes de sécurité ⚠ à la page 257 et tenez-en compte.

### Mesures préalables

- Garez votre véhicule sur un plan horizontal.
- Laissez refroidir le moteur ⇒ ⚠.
- Ouvrez le capot-moteur ⚠ ⇒ page 249.



Fig. 163 Dans le compartiment-moteur : bouchon du vase d'expansion du liquide de refroidissement.



• Vous pouvez reconnaître le vase d'expansion du liquide de refroidissement grâce au symbole 📖 figurant sur le bouchon ⇒ fig. 163.

### Contrôlez le niveau de liquide de refroidissement

- Lorsque le moteur est froid, vérifiez le niveau de liquide de refroidissement sur le repère latéral du vase d'expansion ⇒ fig. 162.
- Si le niveau du liquide dans le réservoir est en dessous du repère minimal (= min →), faites l'ap- ▶

point de liquide de refroidissement. Lorsque le moteur est chaud, le niveau du liquide de refroidissement peut dépasser légèrement la ligne supérieure de la zone repérée.

#### Faites l'appoint de liquide de refroidissement

- Pour éviter les projections, couvrez le bouchon du vase d'expansion avec un chiffon approprié.
- Dévissez le bouchon avec précaution ⇒ .
- Faites l'appoint uniquement avec du liquide de refroidissement **neuf** conforme aux spécifications (⇒ page 258) ⇒ .
- Le niveau de liquide de refroidissement doit se situer entre les repères ⇒ page 259, fig. 162. **En rétablissant le niveau, ne dépassez pas le bord supérieur de la zone repérée** ⇒  !
- Revissez le bouchon à fond.
- Si en cas d'urgence, aucun liquide de refroidissement conforme aux spécifications (⇒ page 258) n'est disponible, n'utilisez pas d'autre liquide de refroidissement ! Sinon, faites d'abord l'appoint uniquement avec de l'eau puis faites rétablir la proportion correcte du mélange le plus rapidement possible avec l'additif prescrit ⇒ page 258.

#### **Avertissement**

Lorsque le moteur tourne, le liquide de refroidissement devient extrêmement brûlant et risque de provoquer des blessures graves voire mortelles s'il entre en contact avec la peau sous forme gazeuse ou liquide.

- N'ouvrez ou ne fermez jamais le capot-moteur tant que vous voyez de la vapeur s'échapper.

#### **Avertissement (suite)**

- N'ouvrez jamais le bouchon du vase d'expansion du liquide de refroidissement tant que le moteur est chaud ou tant que vous voyez de la vapeur.
- Laissez toujours refroidir le moteur.
- Ne touchez jamais au ventilateur de radiateur. Il est asservi à la température et peut se mettre en route automatiquement – même lorsque le contact d'allumage est coupé ou que la clé de contact a été retirée !

#### **Avis**

- Ne faites l'appoint de liquide de refroidissement que jusqu'au bord supérieur de la zone repérée ⇒ page 259, fig. 162. Le surplus de liquide de refroidissement est sinon refoulé, une fois chauffé, hors du circuit de refroidissement et peut entraîner des endommagements.
- En cas de pertes importantes de liquide de refroidissement, il est conseillé de ne faire l'appoint qu'après le *refroidissement total* du moteur. Une perte importante de liquide de refroidissement laisse supposer des défauts d'étanchéité du système de refroidissement du moteur. Faites immédiatement contrôler le système de refroidissement dans un atelier spécialisé. Vous risquez sinon d'endommager le moteur !
- Lorsque vous faites l'appoint, ne confondez surtout pas les fluides. Cela risquerait en effet de se traduire par de graves défauts de fonctionnement et d'endommager le moteur ! ◀

## Introduction

Dans ce chapitre, vous trouverez des informations relatives aux sujets suivants :

Témoin d'alerte .....	262
Contrôle du niveau d'électrolyte de la batterie du véhicule .....	262
Recharge, remplacement, débranchement ou rebranchement de la batterie du véhicule .....	263

N'effectuez des opérations sur l'équipement électrique vous-même que si vous êtes familiarisé avec les manipulations nécessaires et que vous disposez de l'outillage adéquat ⇒ ⚠ ! Si tel n'est pas le cas, faites effectuer toutes les interventions par un atelier spécialisé. Volkswagen vous recommande pour cela le Partenaire Volkswagen.

La batterie se trouve dans le compartiment-moteur.

Explication des mises en garde figurant sur la batterie

Symbole	Signification
	Portez des lunettes de protection !
	L'électrolyte est très corrosif. Portez des gants et des lunettes de protection !
	Le feu, les étincelles et les flammes nues sont interdits. Abstenez-vous également de fumer !
	Un mélange de gaz détonant hautement explosif se forme lors de la recharge de la batterie du véhicule.
	Gardez l'électrolyte et la batterie du véhicule hors de portée des enfants !

Informations complémentaires :

- Plan d'Entretien

- Préparations des interventions dans le compartiment-moteur ⇒ page 249
- Accessoires, remplacement de pièces, réparations et modifications ⇒ page 294

### ⚠ Avertissement

Une utilisation impropre de la batterie du véhicule peut entraîner des explosions ainsi que des blessures graves.

- Avant d'effectuer toute opération sur la batterie, coupez le contact d'allumage ainsi que tous les consommateurs électriques.
- Avant d'effectuer toute opération sur la batterie, débranchez le câble négatif de la batterie.
- Tenez toujours les enfants à l'écart.
- Ne fumez pas et ne travaillez jamais à proximité d'étincelles ou de flammes nues.
- Manipulez avec précaution les câbles et les appareils électriques. Faites attention aux décharges électrostatiques.
- Ne court-circuitez jamais les bornes de la batterie.
- N'utilisez pas de batterie endommagée.
- Remplacez immédiatement une batterie endommagée ou qui a gelé. Une batterie de véhicule déchargée peut déjà geler à des températures avoisinant 0 °C (-32° F).

### ! Avis

- N'exposez pas la batterie du véhicule pendant une durée prolongée à la lumière directe du jour, car les rayons UV peuvent endommager le bac de la batterie.
- Pendant les longues périodes d'immobilisation, protégez la batterie du froid pour éviter qu'elle ne « gèle » et ne devienne ainsi inutilisable. ◀

## Témoin d'alerte



Lisez d'abord les informations d'introduction et les consignes de sécurité ⚠ à la page 261 et tenez-en compte.

Allumé	cause éventuelle	Pour y remédier
	Dysfonctionnement alternateur.	Rendez-vous dans un atelier spécialisé ! Faites contrôler l'équipement électrique. Eteignez les consommateurs électriques qui ne sont pas indispensables. En cours de route, la batterie du véhicule n'est plus rechargée par l'alternateur.

Lors de la mise du contact d'allumage, certains témoins d'alerte et de contrôle s'allument brièvement lors du contrôle des fonctions. Ils s'éteignent peu de temps après.

### ⚠ Avertissement

Le fait de ne pas tenir compte des témoins d'alerte qui s'allument ou des messages texte peut entraîner des accidents et des blessures.

### ⚠ Avertissement (suite)

- Tenez donc toujours compte des témoins d'alerte qui s'allument et des messages texte.
- Arrêtez le véhicule en toute sécurité si nécessaire.
- Effectuez les actions nécessaires. ◀

## Contrôle du niveau d'électrolyte de la batterie du véhicule

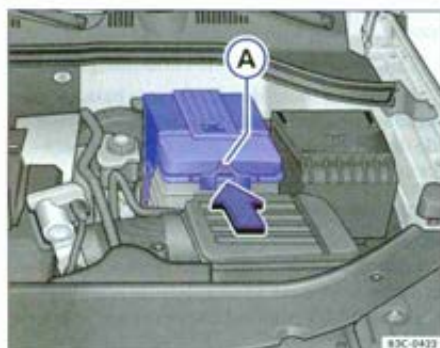

Fig. 164 Dans le compartiment-moteur : dépose du cache de la batterie du véhicule.



Fig. 165 Dans le compartiment-moteur : rabattement du soufflet de la batterie du véhicule.



Lisez d'abord les informations d'introduction et les consignes de sécurité ⚠ à la page 261 et tenez-en compte.

Contrôlez régulièrement le niveau d'électrolyte des batteries de véhicules totalisant de forts kilométrages, de celles utilisées dans les pays chauds et des batteries d'un certain âge. La batterie du véhicule ne nécessite sinon aucun entretien.

### Mesures préalables

- Préparation du véhicule pour effectuer des travaux dans le compartiment-moteur ⇒ page 249.
- Ouvrez le capot-moteur ⚠ ⇒ page 249.

### Ouvrez le cache de la batterie.

Selon la motorisation du véhicule, les caches de la batterie du véhicule sont réalisés différemment : ▶

- *Dans le cas d'un cache* : Appuyez sur la languette ⇒ page 262, fig. 164  dans le sens de la flèche et retirez le cache par le haut.
- *Dans le cas d'un soufflet* : rabattez le cache sur le côté ⇒ page 262, fig. 165.

#### Contrôle du niveau d'électrolyte

- Veillez à ce que la luminosité soit suffisante de manière à pouvoir reconnaître facilement les couleurs.
- Tapotez avec précaution le regard circulaire situé sur la face supérieure de la batterie du véhicule pour éliminer les bulles d'air pouvant fausser l'affichage de l'indicateur coloré.

Affichage de l'indicateur coloré	Mesure à prendre
jaune clair ou incolore	Le niveau d'électrolyte de la batterie du véhicule est insuffisant. Contrôlez la batterie du véhicule dans un atelier spécialisé et faites-la remplacer si nécessaire.
Autres indicateurs colorés.	Le niveau d'électrolyte de la batterie du véhicule est correct. Les indicateurs colorés permettent d'effectuer un diagnostic de la batterie en atelier.

#### Avertissement

L'électrolyte de batterie est toxique et est composé de particules contenant de l'acide ou du plomb.

- Portez toujours des gants et des lunettes de protection.
- Évitez d'incliner la batterie du véhicule, car de l'électrolyte risque de s'écouler par les orifices de dégazage.
- N'ouvrez jamais la batterie du véhicule.
- Rincez immédiatement à l'eau claire et pendant quelques minutes toute projection d'électrolyte dans les yeux. Consultez ensuite un médecin sans tarder.
- En cas d'absorption d'électrolyte, consultez immédiatement un médecin.
- Neutralisez immédiatement les projections d'acide sur la peau ou les vêtements avec une solution savonneuse, puis rincez à grande eau. ◀

## Recharge, remplacement, débranchement ou rebranchement de la batterie du véhicule



Lisez d'abord les informations d'introduction et les consignes de sécurité  à la page 261 et tenez-en compte.

#### Recharge de la batterie du véhicule

La recharge de la batterie du véhicule doit être effectuée par un atelier spécialisé; car la batterie montée en usine est dotée d'une technologie qui nécessite une limitation de la tension de charge ⇒  Volkswagen vous recommande pour cela le Partenaire Volkswagen.

#### Remplacement de la batterie du véhicule

La batterie du véhicule a été conçue pour correspondre à son emplacement de montage et présente des caractéristiques de sécurité. Si vous devez remplacer une batterie, avant d'en acheter une nouvelle, renseignez-vous auprès d'un Partenaire Volkswagen sur la compatibilité électromagnétique, sur la taille ainsi que sur les exigences

d'entretien, de puissance et de sécurité requises concernant la nouvelle batterie. Volkswagen vous recommande de faire changer la batterie du véhicule chez un Partenaire Volkswagen.

Utilisez exclusivement une batterie de véhicule sans entretien Volkswagen d'origine conformes aux normes TL 825 06 et VW 7 50 73. Ces normes doivent dater d'août 2001 ou être plus récentes.

*Les véhicules avec mode Start/Stop* sont équipés d'une batterie spéciale. C'est pourquoi vous devez remplacer cette batterie uniquement avec une batterie ayant les mêmes spécifications.

#### Débranchement de la batterie

Si la batterie doit être débranchée du réseau de bord, veuillez suivre les conseils suivants :

- Déverrouillez le véhicule avant le débranchement, l'alarme antivol risquant sinon de se déclencher. ▶

- Débranchez d'abord le câble négatif, puis le câble positif ⇒ ⚠

### Branchement de la batterie

- Avant de rebrancher la batterie du véhicule, coupez tous les consommateurs électriques.
- Rebranchez d'abord le câble positif, puis le câble négatif ⇒ ⚠

Après le branchement d'une batterie de véhicule et la mise du contact d'allumage, différents témoins s'allument. Ils s'éteignent dès que vous avez parcouru un court trajet à une vitesse comprise entre 15 et 20 km/h. Si les témoins restent allumés, rendez-vous chez un spécialiste et faites contrôler le véhicule.

Si la batterie a été déconnectée durant une période prolongée sur un véhicule bénéficiant d'un service longue durée (LongLife), il se peut que l'échéance du prochain service ne soit pas calculée correctement ⇒ page 19. Orientez-vous sur les périodicités d'entretien maximales admissibles ⇒ brochure *Plan d'Entretien*.

### Coupure automatique des consommateurs

Pour éviter la décharge des batteries, une gestion de réseau de bord intelligente permet de recourir automatiquement à diverses mesures en cas de forte sollicitation des batteries :

- Le régime de ralenti est augmenté pour que l'alternateur produise davantage de courant.
- Le cas échéant, certains gros consommateurs de courant sont limités en puissance, voire entièrement désactivés.
- L'alimentation en tension des prises de courant 12 volts et de l'allume-cigare peut être brièvement interrompue durant le démarrage du moteur.

La batterie du véhicule risque de se décharger malgré la gestion du réseau de bord. Par exemple, lorsque le contact d'allumage reste mis pendant une période prolongée alors que le moteur est éteint ou en cas de stationnement prolongé avec les feux de position ou de stationnement allumés.

### Comment se décharge la batterie ?

- Longues périodes d'immobilisation, sans faire fonctionner le moteur.
- Utilisation de consommateurs électriques lorsque le moteur est à l'arrêt.
- Pendant le fonctionnement du chauffage d'appoint (chauffage stationnaire).

### ⚠ Avertissement

Un mélange de gaz détonant hautement explosif se forme lors de la recharge de la batterie.

- Ne chargez la batterie du véhicule que dans des locaux bien aérés.
- Ne rechargez jamais une batterie de véhicule gelée, même après son dégel. Une batterie de véhicule déchargée peut déjà geler à des températures avoisinant 0 °C (-32° F).
- Remplacez impérativement toute batterie du véhicule qui a gelé.
- Des câbles de raccordement mal branchés peuvent provoquer un court-circuit. Rebranchez d'abord le câble positif, puis le câble négatif.

### ! Avis

- Ne débranchez jamais la batterie du véhicule lorsque le contact d'allumage est mis ou lorsque le moteur tourne, l'équipement électrique ou les composants électroniques risquant sinon d'être endommagés.
- Ne branchez jamais des accessoires fournissant du courant électrique, par ex. un panneau solaire ou un chargeur de batterie de véhicule sur la prise de courant 12 volts ou sur l'allume-cigare. Sinon, l'équipement électrique du véhicule risque d'être endommagé.

### ! Avis

- Les véhicules avec mode Start/Stop sont équipés d'une batterie spéciale. La pose d'une autre batterie peut causer des problèmes au niveau de l'électronique du véhicule. Lors du remplacement de la batterie du véhicule, posez une batterie dont les spécifications correspondent exactement à la batterie d'origine.



Éliminez la batterie du véhicule conformément à la législation en vigueur. Les batteries peuvent contenir des substances toxiques telles que l'acide sulfurique et le plomb.



L'électrolyte de batterie peut être une source de pollution pour l'environnement. Récupérez les fluides qui se sont écoulés et éliminez-les dans le respect des règles de dépollution en vigueur. ◀

# Entretien du véhicule et remise en état

## Entretien et nettoyage extérieur du véhicule

### Introduction

Dans ce chapitre, vous trouverez des informations relatives aux sujets suivants :

Lavage du véhicule .....	266
Lavage au nettoyeur haute pression .....	267
Nettoyage des glaces et des rétroviseurs extérieurs .....	268
Nettoyage et remplacement des balais d'essuie-glace .....	269
Traitement et lustrage de la peinture du véhicule ..	270
Nettoyage des pièces chromées .....	271
Entretien et nettoyage des surfaces anodisées ....	271
Nettoyage des jantes .....	271
Entretien des joints en caoutchouc .....	272
Dégivrage des barilletts de serrures de portes ....	272
Protection du soubassement .....	272
Nettoyage du compartiment-moteur .....	273

Des entretiens réguliers et adéquats contribuent au **maintien de la valeur** du véhicule. Un entretien réalisé en bonne et due forme peut constituer l'une des conditions de bénéfice de la garantie en cas de dommages de corrosion et de défauts de peinture sur la carrosserie.

Des produits d'entretien appropriés sont disponibles auprès de votre Partenaire Volkswagen.

#### Informations complémentaires :

- Entretien et nettoyage de l'habitacle  
⇒ page 274
- Accessoires, remplacement de pièces, réparations et modifications ⇒ page 294
- Préparations des interventions dans le compartiment-moteur ⇒ page 249

#### Avertissement

Les produits d'entretien peuvent être toxiques et dangereux. Des produits d'entretien non appropriés ainsi qu'une utilisation impropre des produits d'entretien peuvent provoquer des blessures graves et causer des intoxications.

- Conservez les produits d'entretien uniquement dans leur bidon d'origine fermé.

#### Avertissement (cuve)

- Tenez compte de la notice jointe à l'emballage.
- N'utilisez jamais de boîtes de conserve, de bouteilles ou d'autres contenants vides pour conserver des produits d'entretien, étant donné que des tiers ne peuvent alors plus toujours les identifier.
- Maintenir les produits d'entretien hors de la portée des enfants.
- Lors de leur application, des vapeurs nocives peuvent se dégager. C'est pourquoi il ne faut utiliser les produits d'entretien qu'à l'extérieur ou dans des locaux bien aérés.
- N'utilisez jamais de carburant, de térébenthine, d'huile-moteur, de dissolvant pour vernis à ongles ou d'autres liquides hautement volatils pour laver, entretenir ou nettoyer le véhicule. Ils sont toxiques et facilement inflammables.

#### Avertissement

Un entretien et un nettoyage non conformes des pièces du véhicule peuvent nuire au bon fonctionnement des équipements de sécurité du véhicule et provoquer des blessures graves.

- Ne nettoyez et n'entretenez les pièces du véhicule que selon les conseils du fabricant.
- Utilisez les produits de nettoyage homologués ou conseillés.

#### Avis

Les nettoyeurs contenant des solvants attaquent le matériau et peuvent l'endommager.

-  Ne lavez le véhicule qu'aux emplacements de lavage spécialement prévus à cet effet afin d'éviter que les eaux usées, éventuellement souillées d'huile, de graisse et de carburant ne soient rejetées aux égouts. Dans certaines régions, il est interdit de laver son véhicule en dehors des emplacements prévus à cet effet. ▶



Lorsque vous achetez des produits d'entretien, choisissez de préférence des produits écologiques.



Les restes de produits d'entretien ne doivent pas être jetés aux ordures ménagères. Tenez compte de la notice jointe à l'emballage. ◀

## Lavage du véhicule



Lisez d'abord les informations d'introduction et les consignes de sécurité ⚠ à la page 265 et tenez-en compte.

Plus les restes d'insectes, les fientes d'oiseaux, les retombées résineuses sous les arbres, les poussières de la route, les pollutions industrielles, les taches de goudron, les particules de suie, les sels de déneigement et autres dépôts agressifs restent collés longtemps sur la surface extérieure du véhicule, plus leur action est destructrice. Les températures élevées, suite à un ensoleillement intense par exemple, renforcent leur action corrosive. De même, le **soubassement** du véhicule doit être régulièrement lavé avec soin.

### Installation de lavage

Suivez les instructions affichées par l'exploitant des installations de lavage. Prenez les mesures de sécurité habituelles avant d'effectuer un lavage automatique, fermez toutes les fenêtres et rabattez les rétroviseurs extérieurs par ex., afin d'éviter tout endommagement. Si des accessoires extérieurs particulier se trouvent sur le véhicule, tels qu'un becquet, une galerie porte-bagages, une antenne radio, il est impératif de demander l'avis de l'exploitant de l'installation de lavage ⇒ ①.

La résistance de la peinture de votre véhicule est telle que vous pouvez en principe laver celui-ci sans problème dans des installations de lavage automatique. Cependant, la sollicitation réelle de la peinture dépend fortement de la construction de l'installation de lavage. Volkswagen recommande le lavage dans des installations de lavage sans brosses.

Pour éliminer d'éventuels résidus de cire sur les glaces et pour remédier si nécessaire au broutement des essuie-glace, veuillez tenir compte des remarques suivantes ⇒ page 268, *Nettoyage des glaces et des rétroviseurs extérieurs*.

### Lavage à la main

Lors du lavage à la main, détrempez tout d'abord la saleté à grande eau et rincez autant que possible.

Puis, nettoyez le véhicule à l'aide d'une **éponge** douce, d'un **gant de lavage** ou d'une **brosse de la-**

**vage** en frottant légèrement. Commencez par le toit et continuez du haut vers le bas. N'utilisez de **shampooing** qu'en cas de saleté tenace.

Rincez abondamment et fréquemment l'éponge ou le gant de lavage.

Nettoyez en dernier lieu les roues, le bas de caisse, etc. Utilisez pour cela une deuxième éponge.



### Avertissement

La présence de pièces à arêtes vives sur le véhicule peut entraîner des blessures.

- Protégez vos mains et vos bras des pièces à arêtes vives lorsque vous nettoyez par exemple le soubassement ou la face intérieure des passages de roue.



### Avertissement

Après un lavage auto, l'efficacité du freinage peut être amoindrie en raison de l'humidité ou, en hiver, du givrage des disques et des plaquettes de frein.

- Enfoncez prudemment la pédale de frein pour tester les freins.
- Effectuez des manœuvres de freinage prudentes pour « sécher » les freins. Ne pas mettre en danger les usagers de la route ou enfreindre les dispositions légales lors de cette opération.



### Avis

- La température de l'eau ne doit pas dépasser 60 °C (+140 °F).
- Pour éviter d'endommager la peinture, ne lavez pas le véhicule en plein soleil.
- N'utilisez pas d'éponges à insectes, d'éponges à vaisselles rugueuses ou des objets similaires, ce qui risquerait d'endommager la surface extérieure.
- Ne nettoyez jamais les projecteurs avec un chiffon sec ou une éponge sèche ; utilisez uniquement un chiffon mouillé ou une éponge mouillée. Utilisez au mieux de l'eau savonneuse. ▶

#### Avis (suite)

- Lavage du véhicule par grand froid : si vous nettoyez le véhicule au jet, veillez à ne pas diriger le jet d'eau directement sur les serrures ou sur les joints de portes ou de capots. Les serrures et les joints risquent de geler !

#### Avis

Tenez impérativement compte des points suivants avant de passer le véhicule dans une installation de lavage afin d'éviter tout endommagement sur le véhicule :

- Comparez la voie du véhicule avec l'écart des rails de guidage de l'installation de lavage afin de ne pas endommager les jantes et les pneus !

#### Avis (suite)

- Désactivez le détecteur de pluie avant de faire entrer le véhicule dans une installation de lavage.
- Comparez la hauteur et la largeur du véhicule avec la hauteur et la largeur de passage de l'installation de lavage !
- Rabattement des rétroviseurs extérieurs. Les rétroviseurs extérieurs rabattables électriquement ne doivent en aucun cas être rabattus à la main mais uniquement électriquement !
- Pour éviter tout endommagement de peinture du capot-moteur, rabattez le balai d'essuie-glace sur le pare-brise après le séchage. Ne le laissez pas tomber !
- Verrouillez le hayon pour éviter toute ouverture involontaire lors du passage dans l'installation de lavage. ◀

## Lavage au nettoyeur haute pression



Lisez d'abord les informations d'introduction et les consignes de sécurité ⚠ à la page 265 et tenez-en compte.

Lors du lavage du véhicule avec un nettoyeur haute pression, suivez impérativement les instructions d'utilisation du nettoyeur haute pression. Ceci vaut en particulier pour la **pression** et pour la **distance de nettoyage** ⇒ ⚠.

Maintenez un espace suffisant par rapport aux matériaux tendres tels que les flexibles en caoutchouc ou l'insonorisant ainsi que les capteurs du système d'aide au stationnement. Les capteurs du système d'aide au stationnement se trouvent dans les pare-chocs avant et éventuellement arrière ⇒ Ⓛ.

N'utilisez en aucun cas les buses à jet circulaire ou les rotabuses ⇒ ⚠.

#### Avertissement

L'utilisation non conforme du nettoyeur haute pression peut entraîner des endommagements durables, visibles ou invisibles sur les pneus et sur d'autres matières. Cela peut provoquer des accidents ainsi que de graves blessures.

#### Avertissement (suite)

- Respectez une distance suffisante de la buse par rapport aux pneus.
- Ne nettoyez jamais les pneus avec les buses à jet circulaire (= rotabuses «). Même si la distance de nettoyage est relativement grande et la durée du jet très brève, les pneus risquent d'être endommagés de façon apparente ou cachée.

#### Avertissement

Après un lavage auto, l'efficacité du freinage peut être amoindrie en raison de l'humidité ou, en hiver, du givrage des disques et des plaquettes de frein.

- Enfoncez prudemment la pédale de frein pour tester les freins.
- Effectuez des manœuvres de freinage prudentes pour « sécher » les freins. Ne pas mettre en danger les usagers de la route ou enfreindre les dispositions légales lors de cette opération.

#### Avis

- La température de l'eau ne doit pas dépasser 60 °C (+140 °F).
- Pour éviter d'endommager la peinture, ne lavez pas le véhicule en plein soleil. ▶

- Pour garantir le bon fonctionnement du système d'aide au stationnement et de l'assistant aux manœuvres de stationnement, les capteurs situés dans les pare-chocs doivent toujours être propres et exempts de givre ou de glace. En cas de nettoyage haute pression ou à la vapeur, n'exposez les capteurs directement au jet que pendant un bref instant et respectez toujours une distance supérieure à 10 cm environ.

- Ne nettoyez pas les glaces givrées ou couvertes de neige avec un nettoyeur haute pression.
- Lavage du véhicule par grand froid : si vous nettoyez le véhicule au jet, veillez à ne pas diriger le jet d'eau directement sur les serrures ou sur les joints de portes ou de capots. Les serrures et les joints risquent de geler ! ◀

## Nettoyage des glaces et des rétroviseurs extérieurs



Lisez d'abord les informations d'introduction et les consignes de sécurité ⚠ à la page 265 et tenez-en compte.

### Nettoyage des glaces et des rétroviseurs extérieurs

Vaporisez les glaces et les rétroviseurs extérieurs avec du nettoyant pour glaces de commercialisation courante à base d'alcool.

Séchez les glaces à l'aide d'une peau de chamois propre ou d'un chiffon non pelucheux. Une peau de chamois utilisée pour essuyer des surfaces peintes contient des résidus gras de traitements de protection et risquerait de salir les glaces.

Les résidus de caoutchouc, d'huile, de graisse ou de silicone peuvent être éliminés à l'aide de nettoyant pour glaces ou d'un dégraissant antisilicone ⇒ ①.

### Élimination des résidus de cire

Les lavages auto et autres produits d'entretien peuvent laisser des **résidus de cire** sur toutes les glaces. De tels résidus de cire ne peuvent être éliminés qu'à l'aide d'un nettoyant spécial ou de chiffons. Les résidus de cire sur le pare-brise peuvent entraîner le broutement des essuie-glaces. Volkswagen conseille, après chaque lavage du véhicule, d'éliminer les résidus de cire sur le pare-brise à l'aide d'un chiffon.

Le remplissage du réservoir de lave-glace avec un nettoyant pour glaces aux propriétés dissolvantes pour la cire permet d'éliminer ce broutement. Lors du remplissage avec des produits de nettoyage, respectez la proportion correcte du mélange. Les nettoyants à effet dégraissant ne peuvent pas éliminer de tels résidus de cire ⇒ ①.

Les nettoyants spéciaux et les chiffons de nettoyage des glaces sont disponibles auprès du Par-

tenaire Volkswagen. Pour l'élimination des résidus de cire, Volkswagen conseille les produits de nettoyage suivants :

- Crystall glaces été G 052 184 A1 pour la période de l'année où les températures sont clémentes. Proportion de mélange 1:100 (1 dose de produit concentré pour 100 doses d'eau) dans le réservoir du lave-glace.
- Vous pouvez aussi opter pour un produit utilisable quelle que soit la saison ; choisissez alors un produit adapté pour toute l'année (Crystall glaces G 052 164 A2). Proportion de mélange en hiver jusqu'à -18° C (-0,4 °F) : environ 1 pour 2 (1 dose de produit concentré pour 2 doses d'eau); sinon proportion de mélange de 1 pour 4 dans le réservoir de lave-glace.
- Chiffons de nettoyage G 052 522 A1 pour toutes les glaces en verre et les rétroviseurs extérieurs.

### Déblayage de la neige

À l'aide d'une balayette, éliminez la neige de toutes les glaces et des rétroviseurs extérieurs.

### Dégivrage

Utilisez de préférence un aérosol dégivrant pour le dégivrage. Lorsque vous utilisez une raclette, ne lui imprimez pas des mouvements de va-et-vient, mais déplacez-la uniquement dans un sens. Lors du mouvement de retour, de la saleté peut rayer la glace.



### Avertissement

Les glaces sales et embuées réduisent la vision et augmentent le risque d'accidents et de blessures graves.

- Ne conduisez que si vous bénéficiez d'une bonne visibilité à travers toutes les glaces ! ▶

#### ⚠ Avertissement (suite)

- Enlevez le givre, la neige et la buée de toutes les glaces à l'intérieur et à l'extérieur.

#### ⓘ Avis

- Dans le réservoir du lave-glace, ne mélangez en aucun cas les produits de nettoyage recommandés avec d'autres produits. Sinon, il peut s'ensuivre une floculation des composants et donc un engorgement des buses du lave-glace.
- Ne déneigez ou ne dégivrez pas les glaces et les rétroviseurs avec de l'eau chaude ou bouillante. La glace pourrait se fissurer!

#### ⓘ Avis (suite)

- Les fils chauffants du dégivrage de glace arrière se trouvent sur la face intérieure de la glace. N'apposez pas d'autocollant sur les fils chauffants et ne nettoyez jamais la face intérieure de la glace arrière avec des nettoyants acides ou agressifs ou avec d'autres produits chimiques.
- Les antennes qui se trouvent sur la face intérieure des glaces peuvent être endommagées par le frottement d'objets ou par l'utilisation de nettoyants acides ou agressifs ou avec d'autres produits chimiques. N'apposez pas d'autocollant sur l'antenne de glace et ne nettoyez jamais les antennes avec des nettoyants acides ou agressifs ou avec d'autres produits chimiques. ◀

## Nettoyage et remplacement des balais d'essuie-glace

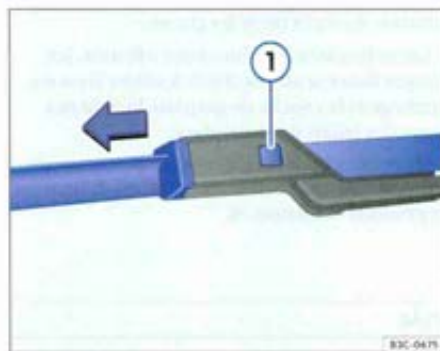

Fig. 166 Remplacement des balais d'essuie-glace avant.

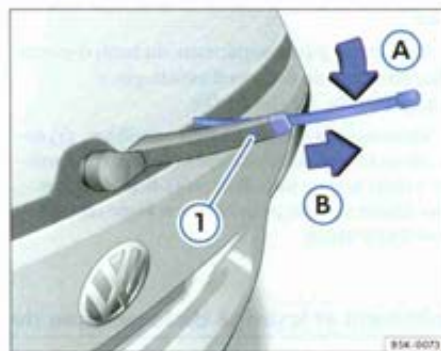

Fig. 167 Remplacement du balai d'essuie-glace arrière.

📖 Lisez d'abord les informations d'introduction et les consignes de sécurité ⚠ à la page 265 et tenez-en compte.

Les balais d'essuie-glace de première monte sont enduits d'une couche de graphite. La couche de graphite permet au balai d'essuie-glace de glisser en silence sur la glace. Si elle est endommagée, la couche de graphite augmente entre autres le niveau sonore du balayage sur la glace.

Contrôlez régulièrement l'état des balais d'essuie-glace. Dans le cas d'un **broutement des balais d'essuie-glace**, remplacez-les s'ils sont endommagés ou nettoyez-les s'ils sont encrassés ⇒ ⓘ. Il est conseillé de remplacer immédiatement des balais d'essuie-glace endommagés. Les balais

d'essuie-glace sont disponibles dans un atelier spécialisé.

### Soulèvement et rabattement des balais d'essuie-glace

Pour soulever ou rabattre un balai d'essuie-glace, ne le touchez que dans la zone de la fixation du balais d'essuie-glace.

**Pour l'essuie-glace avant :** amenez l'essuie-glace avant en position de maintenance avant de le rabattre ⇒ page 120.

### Nettoyage des balais d'essuie-glace

- Soulèvement et rabattement des balais d'essuie-glace. ▶

- Éliminez avec précaution la poussière et la saleté des balais d'essuie-glace à l'aide d'un chiffon doux.
- En cas de salissures tenaces, nettoyez les balais d'essuie-glace avec précaution à l'aide d'une éponge ou d'un chiffon ⇒ ①.

#### Remplacement des balais d'essuie-glace avant

- Soulèvement et rabattement des balais d'essuie-glace.
- Maintenez la touche de déverrouillage ⇒ fig. 166 ① enfoncée et retirez simultanément le balai d'essuie-glace dans le sens de la flèche.
- Insérez un balai d'essuie-glace neuf de longueur et d'exécution identiques sur le bras d'essuie-glace jusqu'à ce qu'il s'encliquette.
- Relevez le bras d'essuie-glace sur le pare-brise.

#### Remplacement du balai d'essuie-glace arrière

- Soulèvement et rabattement du balai d'essuie-glace.
- Rabattez la partie supérieure du balai d'essuie-glace en direction du bras d'essuie-glace ⇒ page 269, fig. 167 (flèche ②).
- Maintenez la touche de déverrouillage ① enfoncée et retirez simultanément le balai d'essuie-glace dans le sens de la flèche ③. Il se peut que vous deviez exercer pour cela une force relativement importante.

- Insérez un balai d'essuie-glace neuf de longueur et d'exécution identiques sur le bras d'essuie-glace dans le sens opposé à la flèche ④ jusqu'à ce qu'il s'encliquette. Lors de cette opération, le balai d'essuie-glace doit se trouver en position déployée (flèche ⑤).
- Relevez le bras d'essuie-glace sur la glace arrière.

#### Avertissement

S'ils sont usés ou sales, les balais d'essuie-glace réduisent la visibilité et augmentent le risque d'accidents et de blessures graves.

- Remplacez toujours les balais d'essuie-glace lorsqu'ils sont endommagés et usés ou lorsqu'ils ne nettoient plus suffisamment les glaces.

#### Avis

- Des balais d'essuie-glaces endommagés ou encrassés peuvent rayer les glaces.
- Les nettoyants contenant des solvants, les éponges dures et autres objets à arêtes vives endommagent la couche de graphite lors du nettoyage des balais d'essuie-glace.
- Ne nettoyez pas les glaces avec du carburant, du dissolvant pour vernis à ongles, du diluant ou des produits similaires. ◀

## Traitement et lustrage de la peinture du véhicule



Lisez d'abord les informations d'introduction et les consignes de sécurité ⚠ à la page 265 et tenez-en compte.

#### Traitement

Un traitement de protection de qualité protège la peinture du véhicule. Le véhicule doit à nouveau être protégé avec un *traitement de protection à la cire dure* de bonne qualité au plus tard lorsque l'eau ne perle plus distinctement sur la peinture propre.

Même si vous utilisez régulièrement un **traitement de protection** dans l'installation de lavage automatique, Volkswagen conseille de traiter la peinture du véhicule à la cire dure au moins deux fois par an.

#### Lustrage

Le lustrage ne devient indispensable que lorsque la peinture du véhicule est ternie et que le traitement de protection ne suffit plus à lui rendre l'éclat souhaité.

Si le produit de lustrage ne contient pas de substances protectrices, appliquez ensuite un traitement de protection.

#### Avis

- Afin d'éviter tout risque d'endommagement, ne traitez pas les pièces de couleur mate, les pièces en matière plastique, les verres de projecteurs et les feux arrière avec des produits de lustrage ou des cires dures.
- Ne polissez pas la peinture du véhicule dans un environnement sableux ou poussiéreux ou lorsque la peinture est sale. ◀

## Nettoyage des pièces chromées

 Lisez d'abord les informations d'introduction et les consignes de sécurité ⚠ à la page 265 et tenez-en compte.

Nettoyez les pièces chromées à l'aide d'un chiffon humide. Volkswagen vous conseille d'éliminer les taches ou dépôts en surface en utilisant éventuellement un produit d'entretien pour chromes. Lustrez les pièces chromées à l'aide d'un chiffon doux et sec.

### ⓘ Avis

Pour éviter les rayures sur les surfaces chromées :

- N'utilisez pas de produit d'entretien abrasif.
- Évitez de nettoyer ou de lustre les surfaces chromées dans un environnement sableux ou poussiéreux.
- Ne lustrez pas les surfaces salies. ◀

## Entretien et nettoyage des surfaces anodisées

 Lisez d'abord les informations d'introduction et les consignes de sécurité ⚠ à la page 265 et tenez-en compte.

Les surfaces anodisées sont visuellement difficiles à distinguer de l'aluminium, par ex. un cadre de grille de calandre anodisé. Les surfaces ne doivent pourtant pas être traitées comme l'aluminium. N'utilisez en aucun cas des éponges à insectes, des éponges à vaisselle rugueuses ou des objets similaires.

- Imbibez d'eau un chiffon propre et non pelucheux, puis servez-vous-en pour nettoyer les surfaces anodisées.
- En cas de salissures tenaces, utilisez un produit d'entretien **sans solvants**.

### ⓘ Avis

Afin de ne pas endommager les surfaces anodisées :

- n'utilisez pas de nettoyants contenant des solvants.
- N'utilisez pas de produits à polir ou de cires dures.
- N'utilisez pas de produit d'entretien abrasif.
- Ne lustrez pas les surfaces anodisées dans un environnement sableux ou poussiéreux.
- Ne lustrez pas les surfaces salies. ◀

## Nettoyage des jantes

 Lisez d'abord les informations d'introduction et les consignes de sécurité ⚠ à la page 265 et tenez-en compte.

### Nettoyage des jantes en acier

Les résidus collés provenant de l'usure des plaquettes de frein peuvent être éliminés à l'aide d'un détachant pour poussières industrielles. Nettoyez donc les jantes en acier à intervalles réguliers à l'aide d'une éponge spéciale.

Retouchez les dégâts de peinture sur les jantes en acier avant la formation de rouille.

### Entretien et nettoyage des jantes en alliage léger

Rincez le sel de déneigement et les résidus provenant de l'usure des plaquettes de frein des jantes en alliage léger **toutes les deux semaines**. Traitez

ensuite les jantes avec un produit de nettoyage exempt d'acide. Volkswagen recommande d'enduire entièrement les jantes de cire dure **tous les trois mois**.

Si vous n'enlevez pas régulièrement les sels de déneigement et les résidus provenant de l'usure des plaquettes de frein, ces substances risquent d'attaquer l'alliage léger.

Utilisez un produit de nettoyage exempt d'acide pour jantes en alliage léger. N'utilisez pas de produits de lustrage pour peinture ou autres produits abrasifs pour l'entretien des jantes.

Si la couche de peinture de protection a été endommagée, par exemple par gravillonnage, procédez immédiatement à une retouche. ◀

## Entretien des joints en caoutchouc



Lisez d'abord les informations d'introduction et les consignes de sécurité ⚠ à la page 265 et tenez-en compte.

Les joints en caoutchouc des portes, des fenêtres, etc. conservent leur souplesse, sont plus étanches et durent plus longtemps si vous les enduisez de

temps à autre d'un produit d'entretien approprié pour caoutchouc.

Éliminez la poussière et la saleté des joints en caoutchouc à l'aide d'un chiffon doux avant l'entretien. ◀

## Dégivrage des barilletts de serrures de portes



Lisez d'abord les informations d'introduction et les consignes de sécurité ⚠ à la page 265 et tenez-en compte.

Pour dégeler les barilletts de serrures de portes, Volkswagen recommande l'utilisation de l'aérosol d'origine à action revitalisante et anticorrosive.



### Avis

Les barilletts de serrures de portes peuvent rouiller en cas d'utilisation de dégivreurs de serrures de porte contenant des solvants pour graisse. ◀

## Protection du soubassement



Lisez d'abord les informations d'introduction et les consignes de sécurité ⚠ à la page 265 et tenez-en compte.

Le dessous du véhicule bénéficie d'un traitement de protection durable contre les agressions chimiques et mécaniques. La couche protégeant le soubassement peut être endommagée lors de l'utilisation du véhicule. C'est pourquoi Volkswagen recommande de faire régulièrement effectuer un contrôle, et le cas échéant une retouche, du dessous du véhicule et du châssis.



### Attention

La protection du soubassement et les produits anticorrosion peuvent s'enflammer au contact du système d'échappement chaud ou d'autres pièces brûlantes du moteur.

- N'appliquez pas de produit de protection pour soubassement ni de produits anticorrosion sur les tuyaux d'échappement, catalyseurs, écrans thermiques ou autres composants du véhicule qui deviennent très chauds. ◀



Lisez d'abord les informations d'introduction et les consignes de sécurité ⚠ à la page 265 et tenez-en compte.

Le compartiment-moteur du véhicule constitue une zone dangereuse ⇒ page 249.

Le nettoyage du compartiment-moteur doit être effectué par un atelier spécialisé. Un nettoyage non conforme peut entre autres éliminer la protection anti-corrosion et endommager les composants électriques. De l'eau peut en outre pénétrer directement dans l'habitacle par le caisson d'eau ⇒ ⓘ.

Si le compartiment-moteur est fortement encrassé, il convient toujours de se rendre dans un atelier spécialisé pour y faire effectuer un nettoyage professionnel du compartiment-moteur. Volkswagen vous recommande pour cela le Partenaire Volkswagen.

### Caisson d'eau

Le caisson d'eau se trouve dans le compartiment-moteur entre le pare-brise et le moteur sous un cache perforé. L'air extérieur est aspiré du caisson d'eau dans l'habitacle à travers l'installation de chauffage et le climatiseur.

Les feuilles et autres objets doivent être régulièrement éliminés du cache de caisson d'eau au moyen d'un aspirateur ou à la main.



### Avertissement

Toute intervention sur le moteur ou dans le compartiment-moteur présente des risques de blessures, de brûlures, d'accidents ou d'incendie !

- Avant toute intervention, familiarisez-vous avec les opérations nécessaires et les consignes de sécurité générales en vigueur ⇒ page 249.
- Volkswagen recommande de confier ces travaux à un atelier spécialisé.



### Avis

De l'eau versée manuellement dans le caisson d'eau, par ex. avec un nettoyeur haute pression, peut endommager considérablement le véhicule.



Ne lavez le compartiment-moteur qu'aux emplacements de lavage spécialement prévus à cet effet afin d'éviter que les eaux usées, éventuellement souillées d'huile, de graisse et de carburant ne parviennent dans les égouts. Dans certaines régions, il est interdit de nettoyer le compartiment-moteur en dehors des emplacements prévus à cet effet. ◀

## Introduction

Dans ce chapitre, vous trouverez des informations relatives aux sujets suivants :

Utilisation des garnitures de sièges .....	275
Nettoyage des garnitures, revêtements en tissu et en Alcantara® .....	275
Nettoyage et entretien du cuir naturel .....	276
Nettoyage des garnitures en similicuir .....	277
Nettoyage des rangements, des porte-boissons et des cendriers .....	278
Nettoyage et entretien des pièces en matière plastique, placages en bois et tableau de bord ..	278
Nettoyage des ceintures de sécurité .....	279

Les tissus de vêtements modernes, par ex. les jeans sombres, présentent en partie une teinte qui n'est pas suffisamment résistante. Sur les garnitures de siège claires en particulier (tissu ou cuir), de tels vêtements peuvent déteindre sur la garniture et laisser des traces visibles, même en cas d'utilisation conforme. Cela n'est pas imputable au tissu de la garniture mais à une faible stabilité de la teinte des vêtements.

### Informations complémentaires :

- Nettoyage et entretien de l'extérieur du véhicule ⇒ page 265
- Accessoires, remplacement de pièces, réparations et modifications ⇒ page 294

### Avertissement

Les produits d'entretien peuvent être toxiques et dangereux. Des produits d'entretien non appropriés ainsi qu'une utilisation impropre des produits d'entretien peuvent provoquer des blessures graves et causer des intoxications.

- Conservez les produits d'entretien uniquement dans leur bidon d'origine fermé.
- Tenez compte de la notice jointe à l'emballage.

### Avertissement (suite)

- N'utilisez jamais de boîtes de conserve, de bouteilles ou d'autres contenants vides pour conserver des produits d'entretien, étant donné que des tiers ne peuvent alors plus toujours les identifier.
- Maintenir les produits d'entretien hors de la portée des enfants.
- Lors de leur application, des vapeurs nocives peuvent se dégager. C'est pourquoi il ne faut utiliser les produits d'entretien qu'à l'extérieur ou dans des locaux bien aérés.
- N'utilisez jamais de carburant, de térébenthine, d'huile-moteur, de dissolvant pour vernis à ongles ou d'autres liquides hautement volatils pour laver, entretenir ou nettoyer le véhicule. Ils sont toxiques et facilement inflammables.

### Avertissement

Un entretien et un nettoyage non conformes des pièces du véhicule peuvent nuire au bon fonctionnement des équipements de sécurité du véhicule et provoquer des blessures graves.

- Ne nettoyez et n'entretenez les pièces du véhicule que selon les conseils du fabricant.
- Utilisez les produits de nettoyage homologués ou conseillés.

### Avis

- Les nettoyeurs contenant des solvants attaquent le matériau et peuvent l'endommager.
- Adressez-vous à un atelier spécialisé pour faire éliminer les taches tenaces afin d'éviter tout endommagement.

 Des produits d'entretien appropriés sont disponibles auprès d'un Partenaire Volkswagen. ◀

## Utilisation des garnitures de sièges



Lisez d'abord les informations d'introduction et les consignes de sécurité ⚠ à la page 274 et tenez-en compte.

### Liste de contrôle

Tenez compte de ce qui suit afin d'utiliser et de conserver les garnitures de sièges en bon état ⇒ ① :

- ✓ Avant de monter à bord du véhicule, fermez toutes les fermetures velcro qui peuvent être en contact avec les garnitures et revêtements en tissu. Des fermetures velcro ouvertes peuvent endommager les garnitures et revêtements en tissu.
- ✓ Évitez le contact direct d'objets et d'applications à arêtes vives sur les garnitures et revêtements en tissu afin de prévenir tout endommagement. Par applications, on entend par exemple les fermetures éclair, les rivets, les pierres strass présents sur les vêtements et les ceintures.
- ✓ Éliminez régulièrement les particules de poussière et de saleté qui se logent dans les pores, les plis et les coutures afin que la surface extérieure des sièges ne soit pas continuellement endommagée par des frottements.
- ✓ Vérifiez absolument la stabilité de la teinte de vos vêtements afin d'éviter des traces sur les garnitures de sièges. Cela vaut pour les garnitures de siège claires en particulier.

#### ⓘ Avis

La non-observation de la liste de contrôle nécessaire pour la conservation des garnitures de sièges en bon état peut endommager ou décolorer les garnitures et revêtements en tissu.

#### ⓘ Avis (suite)

- Vérifiez la liste de contrôle et tenez-en compte.



Volkswagen recommande de faire enlever d'éventuelles traces sur les garnitures par une entreprise spécialisée. ◀

## Nettoyage des garnitures, revêtements en tissu et en Alcantara®



Lisez d'abord les informations d'introduction et les consignes de sécurité ⚠ à la page 274 et tenez-en compte.

### Nettoyage normal

- Avant l'utilisation des produits de nettoyage, veuillez lire et tenir compte des instructions relatives à l'utilisation, des remarques et des mises en garde figurant sur l'emballage.
- Nettoyez régulièrement les garnitures, les revêtements en tissu, les garnitures en Alcantara® ainsi que la moquette à l'aide d'un aspirateur (embout à brosse).
- Pour le nettoyage en règle générale, utilisez une éponge douce ou un chiffon microfibras non pelucheux de commercialisation courante ⇒ ①.
- Nettoyez les surfaces en Alcantara® avec un chiffon de laine ou de coton légèrement imbibé

d'eau ou avec un chiffon en microfibras non pelucheux de commercialisation courante ⇒ ①.

En cas d'encrassement général de la surface des garnitures et revêtements en tissu, il est possible d'utiliser une mousse de nettoyage de commercialisation courante.

En cas de fort encrassement des garnitures et des revêtements en tissu, il est recommandé de faire appel à une société de nettoyage spécialisée.

### Nettoyage de taches

Lors du nettoyage des taches, il peut s'avérer nécessaire de nettoyer toute la surface et non seulement les endroits où se trouvent les taches. Surtout lorsque la surface présente des traces d'encrassement dues à un usage courant. Sinon, les surfaces traitées risquent d'être plus claires que celles qui n'ont pas été traitées. ▶

Type de tache	Nettoyage
Taches à base d'eau, comme par ex. café ou jus de fruit.	<ul style="list-style-type: none"> <li>▷ Appliquez une lessive pour textiles délicats à l'aide d'une éponge.</li> <li>▷ Tamponnez à l'aide d'un chiffon absorbant et sec.</li> </ul>
Taches tenaces, comme par ex. le chocolat, le maquillage.	<ul style="list-style-type: none"> <li>▷ Étalez une pâte de lavage<sup>a1</sup> directement sur la tache et laissez s'imprégner.</li> <li>▷ Appliquez de l'eau claire avec un chiffon ou une éponge humide pour enlever les restes de produit de lavage.</li> <li>▷ Tamponnez à l'aide d'un chiffon absorbant et sec.</li> </ul>
Taches grasses, comme par ex. huile, rouge à lèvres etc.	<ul style="list-style-type: none"> <li>▷ Appliquez du savon neutre ou de la pâte de lavage et laissez s'imprégner<sup>a1</sup>.</li> <li>▷ Tamponnez les taches de colorant ou de graisse au moyen d'un matériau absorbant.</li> <li>▷ Puis nettoyez à l'eau claire. Ne trempez pas entièrement les garnitures lors de cette opération.</li> </ul>

<sup>a1</sup> Du savon de Marseille peut par exemple être utilisé en tant que pâte de lavage.

#### Avis

- Ne nettoyez que la moquette et les tapis de sol avec des brosses ! Les brosses risquent d'endommager les autres surfaces en textile.
- N'utilisez pas de nettoyeur à vapeur, car la vapeur a pour effet que la saleté s'incruste et se fixe davantage dans les tissus.

#### Avis

- Veillez à ce que l'Alcantara® ne soit en aucun cas imbibé.

#### Avis (suite)

- L'Alcantara® ne doit pas être traité avec des produits d'entretien pour cuirs, des solvants, de l'encaustique, du cirage, du détachant ou des produits similaires.
- N'utilisez pas de brosses pour le nettoyage humide afin d'éviter tout risque d'endommagement de la surface du matériau.
- N'utilisez pas de nettoyeur à vapeur, car la vapeur a pour effet que la saleté s'incruste et se fixe davantage dans les tissus. ◀

## Nettoyage et entretien du cuir naturel

 Lisez d'abord les informations d'introduction et les consignes de sécurité  à la page 274 et tenez-en compte.

Pour toutes questions de nettoyage et entretien de l'intérieur en cuir du véhicule, adressez-vous à un Partenaire Volkswagen ou à un autre atelier spécialisé.

### Entretien et traitement

Le cuir nappa est sensible car il ne possède aucune couche de couleur couvrante.

- Appliquez régulièrement et après chaque nettoyage une crème d'entretien dotée d'une protection contre la lumière et d'un effet imperméabilisant. Grâce à cette crème, le cuir est nourri, as-

soupli, hydraté et il respire davantage. Elle offre en même temps une protection de surface.

- Nettoyez le cuir tous les deux à trois mois et éliminez les salissures fraîches.
- Traitez le cuir tous les six mois avec du produit approprié d'entretien pour cuir ⇒ .
- Appliquez le produit de nettoyage et d'entretien avec une extrême parcimonie.
- Éliminez si possible immédiatement les taches fraîches de stylo, d'encre, de rouge à lèvres, de cirage, etc.
- Entretenez la couleur du cuir. Si nécessaire, ravivez les zones pâlies à l'aide d'une crème pour cuir teintée spécialement conçue à cet effet.
- Essayez ensuite avec un chiffon doux. ▶

## Nettoyage

Pour le nettoyage général, Volkswagen recommande l'utilisation d'un chiffon de laine ou de coton légèrement imbibé d'eau.

Veillez systématiquement à ce que cette solution ne trempe le cuir à aucun endroit et qu'elle ne s'infilte pas dans les points de couture.

Type de tache	Nettoyage
<i>Salissures plus importantes</i>	<ul style="list-style-type: none"><li>▷ Appliquez une solution savonneuse avec un chiffon bien essoré<sup>a)</sup>.</li><li>▷ Tamponnez à l'aide d'un chiffon absorbant et sec.</li></ul>
<i>Taches à base d'eau, comme par ex. café, thé, jus, sang, etc.</i>	<ul style="list-style-type: none"><li>▷ Éliminez les taches fraîches à l'aide d'un chiffon absorbant.</li><li>▷ Si la tache est déjà sèche, utilisez un nettoyeur approprié ⇒ ①.</li></ul>
<i>Taches grasses, comme par ex. huile, rouge à lèvres etc.</i>	<ul style="list-style-type: none"><li>▷ Éliminez les taches fraîches à l'aide d'un chiffon absorbant.</li><li>▷ Pour les taches qui n'ont pas encore pénétrées dans les surfaces, utilisez un nettoyeur approprié ⇒ ①.</li><li>▷ Traitez les taches déjà sèches avec un aérosol dégraissant ⇒ ①.</li></ul>
<i>Taches spéciales, par ex. stylo-bille, crayon-feutre, vernis à ongles, peinture-émulsion, cirage, etc.</i>	<ul style="list-style-type: none"><li>▷ Tamponnez à l'aide d'un chiffon absorbant et sec.</li><li>▷ Nettoyez à l'aide d'un détachant spécialement prévu pour le cuir.</li></ul>

<sup>a)</sup> Solution savonneuse douce : à raison de deux cuillerées à soupe de savon neutre pour un litre d'eau.

### ⓘ Avis

- Le cuir ne doit en aucun cas être traité avec des solvants, de l'encaustique, du cirage, du détachant ou des produits similaires.
- Si du liquide est renversé sur du cuir, appliquer immédiatement un chiffon absorbant, la surface du cuir ne pouvant résister longtemps à la pénétration de liquides.

### ⓘ Avis

En cas d'immobilisation prolongée du véhicule en plein air, protégez le cuir contre une exposition directe au soleil pour éviter toute décoloration.



De légères altérations de la couleur dues à l'utilisation sont tout à fait normales. ◀

## Nettoyage des garnitures en similicuir



Lisez d'abord les informations d'introduction et les consignes de sécurité ⚠ à la page 274 et tenez-en compte.

Pour le nettoyage des garnitures en similicuir, utilisez uniquement de l'eau et des produits de nettoyage neutres.

### ⓘ Avis

Le similicuir ne doit en aucun cas être traité avec des solvants, de l'encaustique, du cirage, du détachant ou des produits similaires. Ceux-ci entraînent le durcissement et, par conséquent, la rupture prématurée du matériau. ◀

## Nettoyage des rangements, des porte-boissons et des cendriers



Lisez d'abord les informations d'introduction et les consignes de sécurité ⚠ à la page 274 et tenez-en compte.

### Nettoyage des rangements et des porte-boissons

Certains rangements et porte-boissons comportent, au fond, un insert amovible en caoutchouc.

- Imbibez d'eau un chiffon propre et non pelucheux, puis nettoyez les pièces.

- Si cela s'avère inefficace, utilisez alors un produit de nettoyage et d'entretien **sans solvants** spécial pour matières plastiques.

### Nettoyage des cendriers

- Retirez le cendrier et videz-le.
- Nettoyez-le à l'aide de papier essuie-tout.

Si vous souhaitez nettoyer l'éteignoir, utilisez par exemple un cure-dents ou un objet semblable pour éliminer les restes de cendres. ◀

## Nettoyage et entretien des pièces en matière plastique, placages en bois et tableau de bord



Lisez d'abord les informations d'introduction et les consignes de sécurité ⚠ à la page 274 et tenez-en compte.

- Imbibez d'eau un chiffon propre et non pelucheux, puis nettoyez les pièces.
- Traitez les *pièces en matière plastique (à l'intérieur et à l'extérieur du véhicule) et le tableau de bord* avec un produit de nettoyage et d'entretien **sans solvants** spécial, homologué par Volkswagen ⇒ ⚠.
- *Traitez les placages en bois* avec une solution savonneuse douce.



### Avertissement

Les nettoyants contenant des solvants rendent la surface des modules de sacs gonflables poreuse. En cas d'accident ayant entraîné le déclenchement du sac gonflable, les pièces en matière plastique qui se détachent peuvent provoquer des blessures graves.

- Ne traitez jamais le tableau de bord et la surface des modules de sacs gonflables avec des nettoyants contenant des solvants. ◀



Lisez d'abord les informations d'introduction et les consignes de sécurité ⚠ à la page 274 et tenez-en compte.

Une sangle fortement encrassée gêne l'enroulement de la ceinture de sécurité et ainsi le fonctionnement de la ceinture de sécurité.

Les ceintures de sécurité ne doivent jamais être déposées pour le nettoyage.

- Ôtez les grosses saletés à l'aide d'une brosse souple ⇒ ⚠.
- Déroulez entièrement la ceinture de sécurité encrassée et laissez-la déroulée.
- Nettoyez la ceinture de sécurité avec une solution savonneuse *douce*.
- Laissez entièrement sécher les fibres textiles de la ceinture après les avoir nettoyées.
- Ne laissez la ceinture s'enrouler que lorsque celle-ci est sèche.



### Avertissement

Contrôlez régulièrement l'état de toutes les ceintures de sécurité. Si les fibres textiles ou d'autres parties de la ceinture de sécurité sont endommagées, faites immédiatement déposer et remplacer la ceinture de sécurité par un atelier spécialisé. Des ceintures de sécurité endommagées constituent un danger et peuvent entraîner des blessures graves ou mortelles.

### ⚠ Avertissement (suite)

- Les ceintures de sécurité et leurs éléments ne doivent jamais être nettoyés avec des produits de nettoyage chimiques ou entrer en contact avec des liquides corrosifs, des solvants ainsi que des objets coupants. Ceux-ci pouvant diminuer considérablement la résistance des fibres textiles de la ceinture.
- Une ceinture de sécurité nettoyée doit être parfaitement sèche avant d'être enroulée, l'humidité risquant sinon d'endommager l'enrouleur automatique et d'entraver le bon fonctionnement.
- Veillez à ce que jamais aucun corps étranger ni aucun liquide ne pénètre dans l'orifice d'introduction des boîtiers de verrouillage. Cela risque d'entraver les fonctions des boîtiers de verrouillage et des ceintures de sécurité.
- N'essayez jamais de réparer, de modifier ou de déposer vous-même les ceintures de sécurité.
- En cas d'endommagement, faites immédiatement remplacer les ceintures de sécurité par des modèles analogues présentant les mêmes caractéristiques. Les ceintures de sécurité qui ont été sollicitées au cours d'un accident et sont de ce fait distendues doivent être remplacées dans un atelier spécialisé. Le remplacement peut être nécessaire même si aucun endommagement n'est visible. Les ancrages des ceintures de sécurité doivent également être vérifiés. ◀

## Introduction

Dans ce chapitre, vous trouverez des informations relatives aux sujets suivants :

Utilisation des jantes et des pneus .....	281
Jantes .....	282
Remplacement des pneus neufs et des pneus .....	283
Pression de gonflage .....	284
Profondeur des sculptures et indicateurs d'usure .....	285
Endommagements des pneus .....	286
Roue de secours ou roue d'urgence .....	287
Pneus de roulage à plat .....	288
Pneus d'hiver .....	289
Chaînes à neige .....	290
Marquage des pneus .....	291

Volkswagen recommande de faire effectuer tous les travaux sur les pneus ou les jantes par un atelier spécialisé. Celui-ci dispose des outils spéciaux et des pièces de rechange nécessaires, ainsi que des compétences requises par ces travaux. Il est en outre préparé aux problèmes posés par l'élimination des pneus usés. Volkswagen vous recommande pour cela le Partenaire Volkswagen.

### Informations complémentaires :

- Transport ⇒ page 129
- Traction d'une remorque ⇒ page 142
- Freinez, arrêtez-vous et garez-vous ⇒ page 184
- Nettoyage et entretien de l'extérieur du véhicule ⇒ page 265
- Systèmes de contrôle des pneus ⇒ page 216
- Informations pour le consommateur ⇒ page 302
- Enjoliveurs de roue ⇒ page 319
- Changement d'une roue ⇒ page 321
- Kit de crevaillon ⇒ page 326

### Avertissement

Une utilisation impropre des jantes et des pneus peut réduire la sécurité et provoquer des accidents et des blessures graves.

### Avertissement (suite)

- **Contrôlez régulièrement la pression des pneus et respectez toujours la valeur des pressions de gonflage indiquée.**
- **Vérifiez régulièrement si les pneus ne sont pas endommagés (trous, entailles, déchirures ou boursouflures).**
- **Sur les quatre jantes, utilisez exclusivement des pneus à carcasse radiale de même type, de même dimension (circonférence de roulement) et présentant, dans la mesure du possible, le même dessin de sculptures.**
- **Ne roulez jamais avec des pneus endommagés ou usés. Si vous roulez avec ces pneus, ils risquent d'éclater, de provoquer un accident ou des blessures graves.**
- **N'excédez jamais la vitesse maximale et la charge autorisée pour les pneus montés sur le véhicule.**
- **L'efficacité des systèmes d'aide à la conduite et des systèmes d'assistance au freinage dépend aussi de l'adhérence des pneus.**
- **Si vous constatez des vibrations inhabituelles pendant la marche ou le tirage de la direction d'un seul côté, arrêtez-vous immédiatement et vérifiez si les pneus sont endommagés.**
- **N'utilisez pas de roues ou de pneus dont vous ne connaissez pas les antécédents. Des roues et pneus déjà utilisés peuvent être endommagés sans que ces endommagements ne soient visibles.**

 Pour des raisons techniques, l'utilisation de jantes provenant d'autres véhicules n'est en principe pas possible. Ceci est également valable, le cas échéant, pour des jantes provenant d'un autre véhicule du même type. Tenez compte des papiers du véhicule et adressez-vous le cas échéant à un Partenaire Volkswagen. ◀

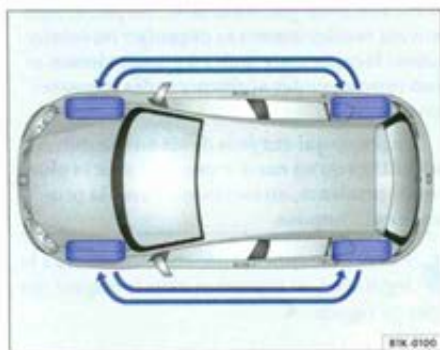

Fig. 168 Schéma de permutation des roues



Lisez d'abord les informations d'introduction et les consignes de sécurité ⚠ à la page 280 et tenez-en compte.

Les pneus sont les éléments du véhicule les plus sollicités et les plus sous-estimés. Les pneus sont très importants, car leurs surfaces de portée étroites est le seul contact du véhicule avec la route.

La longévité des pneus dépend de la pression de gonflage, du style de conduite, de l'utilisation et du montage correct.

Les pneus et les jantes constituent des éléments importants dans la conception du véhicule. Les jantes et pneus homologués par Volkswagen sont parfaitement adaptés à votre véhicule et contribuent largement à sa bonne tenue de route et à l'excellence de ses qualités routières.

### Pour éviter tout endommagement des pneus

- Ne franchissez les bordures de trottoirs ou obstacles similaires que lentement et si possible de face.
- Vérifiez régulièrement si les pneus ne sont pas endommagés, par ex. trous, entailles, déchirures ou hirsoufflures.
- Enlevez les corps étrangers qui se trouvent à l'extérieur dans les sculptures du pneu et qui n'ont pas accès à l'intérieur des pneus ⇒ page 286.
- Le cas échéant, veuillez tenir compte des avertissements du système de contrôle des pneus ⇒ page 216.
- Faites remplacer sans délai un pneu défectueux ou usé ⇒ page 286.

- N'exécutez jamais la charge et la vitesse maximale des pneus montés ⇒ page 291.
- Protégez les pneus ainsi que la roue de secours de tout contact avec des substances agressives ⇒ ⚠.
- Remplacez sans tarder les capuchons anti-poussière perdus.

### Pneus à profil unidirectionnel

Le flanc des pneus à profil unidirectionnel est repéré par des flèches ⇒ page 291. Respectez impérativement le sens de rotation indiqué. Cela vous garantit des propriétés de roulement optimales quant à l'aquaplanage, l'adhérence, le bruit et l'usure par abrasion.

### Permutation des roues

L'usure uniforme de toutes les roues demande une permutation des roues régulière en tenant compte du schéma ⇒ fig. 168. Tous les pneus présentent ainsi à peu près la même longévité.

Volkswagen recommande de confier la permutation des roues à un atelier spécialisé.

### Pneus qui ont plus de 6 ans d'âge

En raison de processus physiques et chimiques, les pneus vieillissent, ce qui peut entraver leur bon fonctionnement. Les pneus stockés longuement sans être utilisés, durcissent et se fragilisent plus vite que ceux utilisés en permanence sur le véhicule.

Volkswagen recommande de remplacer les pneus qui ont plus de six ans d'âge par des pneus neufs. Ceci est également valable pour les pneus, qui, de l'extérieur, paraissent encore utilisables et dont la profondeur des sculptures n'a pas encore atteint la valeur minimum prescrite par la loi ⇒ ⚠.

L'âge de chaque pneu peut être déterminé en consultant la date de fabrication, qui fait partie intégrante du numéro d'identification de pneu (TIN) ⇒ page 291.

### Stockage des pneus

Identifiez les roues avant de les démonter pour conserver le sens de marche précédent lors de la repose. Stockez les roues ou pneus démontés dans un endroit frais et sec, si possible à l'abri de la lumière. N'entreposez pas les pneus montés sur leur jante à la verticale.

Vous devez emballer les pneus qui ne sont pas montés sur les jantes dans des housses appro-

priées afin de les protéger contre la saleté et stockez-les à la verticale (sur la bande de roulement).

#### Avertissement

Des substances et liquides agressifs peuvent être à l'origine de dommages visibles et invisibles des pneus, ce qui peut provoquer leur éclatement.

- Tenez toujours les produits chimiques, huiles, graisses, carburants, liquides de frein et autres substances agressives éloignés des pneus.

#### Avertissement

Même s'ils n'ont pas été utilisés, les pneus âgés peuvent soudainement se dégonfler ou éclater, surtout lorsque vous roulez à grande vitesse, et ainsi provoquer des accidents et des blessures graves.

- Les pneus qui ont plus de six ans ne doivent être utilisés qu'en cas d'urgence et avec la plus grande prudence, en conduisant avec la prudence qui s'impose.



Éliminez les pneus usés conformément à la législation en vigueur et dans le respect des règles en vigueur. ◀

## Jantes



Lisez d'abord les informations d'introduction et les consignes de sécurité  à la page 280 et tenez-en compte.

Les jantes et les boulons de roue sont conçus pour s'adapter les uns aux autres. C'est pourquoi, chaque fois que vous passez à d'autres jantes, vous devez utiliser les boulons de roue correspondants possédant la longueur et la forme de calotte correctes. La fixation correcte des roues et le bon fonctionnement du système de freinage en dépendent ⇒ page 321.

Pour des raisons techniques, l'utilisation de jantes provenant d'autres véhicules n'est en principe pas possible. Ceci est également valable, le cas échéant, pour des jantes provenant d'un autre véhicule du même type. L'utilisation de pneus ou jantes non homologués par Volkswagen pour le véhicule peut annuler l'autorisation de circulation du véhicule sur la voie publique.

Les jantes et pneus homologués par Volkswagen sont parfaitement adaptés au véhicule et contribuent largement à sa bonne tenue de route et à l'excellence de ses qualités routières.

#### Jantes avec anneau de jante vissé

Les jantes à anneau vissé sont constituées de plusieurs éléments. Ces éléments sont assemblés à l'aide de vis spéciales et suivant une procédure spécifique. Cela permet d'assurer le bon fonctionnement, l'étanchéité, la sécurité et la concentricité de la roue. C'est la raison pour laquelle des jantes

endommagées doivent être remplacées et ne doivent être réparées que par un atelier spécialisé.

#### Jantes avec éléments enjoliveurs vissés

Les jantes peuvent comporter des éléments enjoliveurs interchangeables fixés sur la jante à l'aide de vis autoserrées. Faites remplacer les enjoliveurs endommagés par un atelier spécialisé.

#### Avertissement

L'utilisation de jantes inappropriées ou endommagées peut nuire à la sécurité de conduite et peut provoquer des accidents ainsi que des blessures graves.

- Utilisez uniquement des jantes homologuées pour le véhicule.
- Contrôlez régulièrement l'état des jantes et remplacez-les si nécessaire.

#### Avertissement



Un desserrage et serrage des vis non conforme sur les jantes dotées d'anneaux de jantes vissés peut provoquer des accidents et des blessures graves.

- Ne desserrez jamais les assemblages vissés sur les jantes avec anneaux de jantes vissés.
- Faites effectuer tous les travaux des jantes dotées d'anneaux de jantes vissés par un atelier spécialisé. ◀



Lisez d'abord les informations d'introduction et les consignes de sécurité  à la page 280 et tenez-en compte.

### Pneus neufs

- Roulez avec prudence pendant les 500 premiers kilomètres car le *rodage* des pneus doit d'abord s'effectuer. Des pneus non rodés présentent une adhérence  $\Rightarrow$   et une efficacité de freinage amoindries  $\Rightarrow$  .
- Sur les quatre jantes, utilisez exclusivement des pneus à carcasse radiale de même type, de même dimension (circonférence de roulement) et présentant, dans la mesure du possible, le même dessin de sculptures.
- En raison des caractéristiques de conception et du dessin des sculptures, la profondeur des sculptures des pneus neufs peut être différente suivant la version et le fabricant.

### Remplacement des pneus

- Évitez autant que possible de remplacer les pneus séparément, remplacez-les au moins par essieu  $\Rightarrow$  .
- Ne remplacez les pneus usagés que par les pneus homologués par Volkswagen pour le type de véhicule en question.
- N'utilisez jamais de pneus dont la taille effective dépasse les cotes des pneus homologués par Volkswagen.
- Avant l'achat de pneus et de jantes, tenez particulièrement compte du poids du véhicule et de la vitesse maximale qu'il peut atteindre.

### En supplément sur les véhicules avec système de contrôle de la pression de gonflage des pneus

Lorsque vous remplacez les roues de première monte du véhicule, veillez à ce que les nouvelles roues soient équipées de capteurs compatibles avec le système de contrôle de la pression des pneus installé de première monte. Les nouvelles roues dotées de capteurs sont *reconnues* et intégrées au système. Pour cette reconnaissance, le véhicule doit rouler, après un temps d'arrêt d'au moins 20 minutes, à une vitesse supérieure à 25 km/h pendant un certain temps.

En cas de remplacement ou de récupération des anciens capteurs, Volkswagen recommande d'utiliser systématiquement un ensemble étanchéité neuf. Adressez-vous au Partenaire Volkswagen pour de plus amples informations.

Si vous utilisez des pneus d'autres dimensions que celles prescrites par l'usine, il faut modifier la programmation des valeurs de pression des pneus. Adressez-vous au Partenaire Volkswagen pour de plus amples informations.

Si vous montez des roues qui n'ont pas de capteurs ou qui ont des capteurs non compatibles, le système ne pourra pas *reconnaître* ces roues. Le système de contrôle de la pression des pneus n'est alors pas en mesure de mesurer la pression de gonflage des pneus. Un dysfonctionnement est alors indiqué ou le système se déconnecte.

### Avertissement



Les pneus neufs doivent être rodés car les nouvelles roues possèdent au début une adhérence et une efficacité de distance de freinage amoindries. Pour éviter tout risque de blessures et d'accidents, roulez avec la prudence qui s'impose pendant les 500 premiers kilomètres.

### Avertissement

Les roues doivent avoir le débattement nécessaire compte tenu de la construction. En cas de manque de débattement, les pneus peuvent frotter sur des pièces du train roulant, de la carrosserie et des conduites de frein, ce qui peut entraîner la défaillance du système de freinage ainsi que le décollement de la bande de roulement et provoquer par là-même l'éclatement d'un pneu.

- Les cotes réelles des pneus ne doivent pas être supérieures aux cotes des pneus homologués par Volkswagen.

 En dépit des indications identiques de taille des pneus, les cotes réelles des différents types de pneus peuvent dévier de ces valeurs nominales ou bien les contours des pneus peuvent être très différents.

 Avec les pneus homologués par Volkswagen, vous êtes assuré que les dimensions réelles sont bien adaptées au véhicule. Pour tout autre type de pneu, le vendeur des pneus doit remettre un certificat du fabricant, où il est mentionné que le type de pneu est également adapté au véhicule. Conservez le certificat et transportez-le dans le véhicule. 

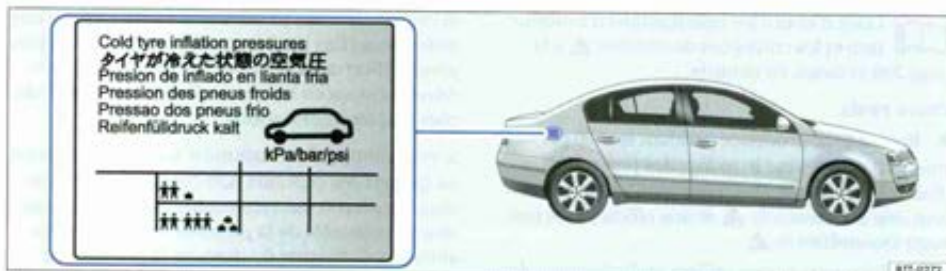

Fig. 169 Emplacement de montage de la plaque de pression de gonflage.

📖 Lisez d'abord les informations d'introduction et les consignes de sécurité ⚠️ à la page 280 et tenez-en compte.

La pression de gonflage correcte des pneus de première monte est indiquée sur un autocollant - elle s'applique aux pneus d'été et d'hiver. L'autocollant se trouve soit sur le montant de la porte du conducteur soit sur la face intérieure de la trappe à carburant ⇒ fig. 169.

Le sous-gonflage ou le surgonflage des pneus diminue leur longévité et dégrade le comportement routier du véhicule ⇒ ⚠️. La pression de gonflage correcte des pneus est particulièrement importante à **grande vitesse**. Une pression de gonflage des pneus incorrecte entraîne leur usure accrue, voire leur éclatement.

C'est pourquoi nous vous conseillons de contrôler cette pression au moins une fois par mois et avant tout long trajet.

La pression des pneus indiquée vaut pour des **pneus froids**. La pression des pneus est plus élevée sur des pneus chauds que sur des pneus froids.

Ne dégonflez donc jamais un pneu chaud pour obtenir la pression souhaitée. Dans ce cas, la pression des pneus serait si faible que le pneu pourrait soudainement éclater.

### Contrôle de la pression de gonflage des pneus

La pression de gonflage des pneus ne doit être contrôlée que lorsque les pneus n'ont pas parcouru plus de quelques kilomètres à basse vitesse au cours des trois dernières heures.

- Contrôlez régulièrement la pression de gonflage toujours lorsque les pneus sont froids.
- Si le véhicule est fortement chargé, adaptez la pression de gonflage en conséquence.

- Après l'adaptation des pressions de gonflage des pneus, tenez compte si nécessaire des informations et remarques relatives au réglage du système de contrôle des pneus ⇒ page 216.

La **roue de secours** ou **roue d'urgence** doit être gonflée à la pression maximale prévue pour le véhicule.

### ⚠️ Avertissement

Le sous-gonflage ou le surgonflage des pneus peut entraîner le dégonflage soudain du pneu ou son éclatement pendant la marche. Cela peut entraîner des accidents graves ainsi que des blessures mortelles.

- Un sous-gonflage du pneu peut faire chauffer tellement le pneu que la bande de roulement se décolle et que le pneu éclate.
- Le sous-gonflage des pneus diminue leur longévité et dégrade le comportement routier du véhicule.
- Contrôlez régulièrement la pression de gonflage des pneus au moins une fois par mois et en plus avant chaque long trajet.
- Tous les pneus doivent être gonflés à la pression correcte conformément à la charge du véhicule.
- Ne réduisez jamais la pression de gonflage des pneus lorsque ceux-ci présentent une pression plus élevée à chaud.

### ! Avis

- Lorsque vous mettez le contrôleur de gonflage en place, veillez à ne pas le disposer de biais par rapport au corps de valve. Ceci peut sinon endommager la valve et le capteur de pression du pneu.



- L'absence de capuchon de valves ou le montage de capuchons inappropriés ou mal vissés peut causer l'endommagement des valves des pneus ainsi que des capteurs du système de contrôle de la pression des pneus. Roulez donc toujours avec des capuchons de valves identiques à ceux de première monte et entièrement vissés sur les valves.

## Profondeur des sculptures et indicateurs d'usure

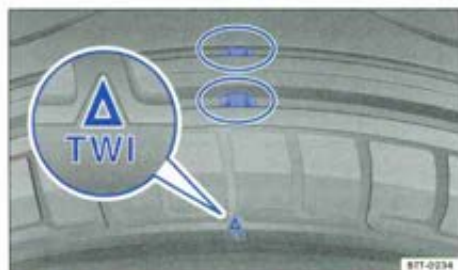

Fig. 170 Sculptures du pneu : indicateurs d'usure



Lisez d'abord les informations d'introduction et les consignes de sécurité ⚠ à la page 280 et tenez-en compte.

### Profondeur des sculptures

Des situations de conduite particulières requièrent une profondeur des sculptures des pneus aussi importante que possible ainsi qu'une profondeur de sculpture approximativement identique aux essieux avant et arrière. C'est notamment le cas pour la conduite par temps froid et sur route mouillée ⇒ ⚠.

Dans la plupart des pays, lorsque la profondeur restante des sculptures – mesurée dans les rainures situées à côté des indicateurs d'usure – est de 1,6 mm, la profondeur minimale des sculptures légalement admissible est atteinte. Respectez les prescriptions du Code de la route spécifiques à chaque pays.

Les pneus d'hiver perdent beaucoup de leur efficacité lorsque la profondeur de leurs sculptures est inférieure à 4 mm..

En raison des caractéristiques de conception et du dessin des sculptures, la profondeur des sculptures des pneus neufs peut être différente suivant la version et le manufacturier.

### Indicateurs d'usure des pneus

Des indicateurs d'usure de 1,6 mm d'épaisseur sont disposés au fond des sculptures des pneus de première monte, perpendiculairement au sens de roulement ⇒ fig. 170. Plusieurs de ces indicateurs d'usure sont répartis à intervalles réguliers, sur la bande de roulement du pneu. Des repères situés sur les flancs des pneus, par ex. les lettres « TWI » ou d'autres symboles, indiquent l'emplacement des indicateurs d'usure.

Les indicateurs d'usure indiquent si un pneu est usé. Le pneu doit être remplacé au plus tard lorsque l'usure des sculptures atteint l'indicateur d'usure.



### Avertissement

Une profondeur de sculpture insuffisante peut considérablement amoindrir la sécurité de conduite, notamment sur sol mouillé, au freinage et dans les virages ainsi qu'augmenter la distance de freinage et provoquer des accidents et des blessures graves.

- Les pneus usés constituent un danger. Ils ont une adhérence fortement réduite. De plus, le véhicule « flotte » plus tôt (aquaplanage).
- Les pneus doivent être remplacés par des pneus neufs au plus tard lorsque ses indicateurs d'usure sont atteints. ◀



Lisez d'abord les informations d'introduction et les consignes de sécurité ⚠ à la page 280 et tenez-en compte.

Les dommages sur les pneus et jantes passent souvent inaperçus. Des vibrations inhabituelles ou un tirage unilatéral de la direction peuvent laisser supposer qu'un pneu est endommagé ⇒ ⚠.

- Si vous supposez qu'une roue est endommagée, réduisez immédiatement la vitesse !
- Vérifiez si les pneus et les jantes ne sont pas endommagés.
- Ne continuez pas votre route si un pneu est endommagé, mais faites appel à un spécialiste.
- Si aucun dommage extérieur n'est visible, roulez lentement et prudemment jusqu'au prochain atelier spécialisé pour faire contrôler le véhicule.

### Corps étrangers ayant pénétré dans le pneu

- Ne retirez pas les corps étrangers qui ont pénétré à l'intérieur du pneu !
- Rendez-vous immédiatement dans un atelier spécialisé.

### Usure des pneus

L'usure des pneus dépend de plusieurs facteurs (tels que) :

- Style de conduite.
- Balourd des roues.
- Réglage de la géométrie des trains roulants.

*Style de conduite* – Les virages pris à vive allure, les accélérations foudroyantes et les coups de freins brusques entraînent une usure accrue des pneus. En cas d'usure importante des pneus, en dépit d'un style de conduite normal, faites contrôler la

géométrie des trains roulants par un atelier spécialisé.

*Balourd des roues* – Les roues d'un véhicule neuf sont équilibrées. Au cours de la marche du véhicule, un balourd peut apparaître sous l'influence de divers facteurs et se traduire par une instabilité de la direction. Un balourd entraîne également une usure de la direction et de la suspension. Dans un tel cas, faites rééquilibrer les roues. Une roue neuve doit être rééquilibrée après le montage.

*Réglage de la géométrie des trains roulants* – Un réglage incorrect de la géométrie des trains roulants nuit à la sécurité routière et entraîne une usure accrue des pneus. En cas d'usure importante des pneus, il convient de faire effectuer un contrôle de géométrie par un atelier spécialisé.



### Avertissement

Des vibrations inhabituelles ou un tirage unilatéral de la direction pendant la marche du véhicule peuvent laisser supposer qu'un pneu est endommagé.

- Réduisez immédiatement la vitesse et arrêtez-vous en tenant compte de la circulation et du code de la route.
- Vérifiez si les pneus et les jantes ne sont pas endommagés.
- Ne continuez pas votre route si un pneu ou une jante est endommagé(e), mais faites appel à un spécialiste.
- Si aucun dommage extérieur n'est visible, roulez lentement et prudemment jusqu'au prochain atelier spécialisé pour faire contrôler le véhicule. ◀



Fig. 171 Dans le coffre à bagages : molette pour la fixation de la roue de secours



Lisez d'abord les informations d'introduction et les consignes de sécurité ⚠ à la page 280 et tenez-en compte.

### Retrait de la roue de secours

- Ouvrez le hayon et accrochez le revêtement de plancher au bord supérieur du coffre à bagages.
- En la tournant vers la gauche, dévissez entièrement la molette située au centre de la roue de secours ⇒ fig. 171 et retirez la roue de secours.

### Rangement de la roue défectueuse

- Accrochez le revêtement de plancher au bord supérieur du coffre à bagages.
- Placez la roue défectueuse, jante vers le bas, dans le cuvelage de roue de secours de manière que l'alsage central de la jante se trouve juste au-dessus de la goupille fileté.
- Tournez la molette de la goupille fileté vers la droite jusqu'à ce que la roue défectueuse soit solidement fixée.
- Le cas échéant, remplacez l'outillage de bord dans la caisse située dans le coffre à bagages.
- Décrochez le revêtement de plancher et rabattez-le sur le plancher de coffre à bagages.
- Fermez le hayon.

### Si le modèle de roue de secours se différencie des autres roues du véhicule

Si le modèle de roue de secours est différent de celui des autres roues du véhicule, par ex. si votre véhicule est équipé de pneus d'hiver ou d'une roue d'urgence, vous ne devez utiliser la roue de se-

cours qu'en cas de crevaison, et ceci pour une durée limitée et en conduisant avec la prudence qui s'impose ⇒ ⚠.

Celle-ci doit être remplacée dès que possible par une roue normale.

### Tenez compte des recommandations pour la conduite :

- Ne roulez pas à plus de 80 km/h !
- Évitez d'accélérer à pleins gaz, de freiner brusquement et de conduire à vive allure dans les virages !
- N'utilisez pas de chaînes à neige sur la roue d'urgence ⇒ page 290.
- Après montage de la roue de secours/roue d'urgence, contrôlez dès que possible la pression de gonflage du pneu ⇒ page 284.

Il convient de contrôler la pression de gonflage de la roue de secours/la roue d'urgence plusieurs fois par an. La roue de secours reçoit la pression de gonflage maximale admissible pour le véhicule ⇒ page 284. Vous pouvez voir la pression de gonflage de la roue d'urgence sur l'autocollant apposé sur la roue d'urgence.



### Avertissement

Une utilisation non conforme de la roue de secours ou de la roue d'urgence peut entraîner un dégonflement soudain du pneu, un détachement de la bande de roulement et même un éclatement du pneu.

- N'utilisez en aucun cas la roue de secours ou roue d'urgence, si elle est endommagée ou si ses indicateurs d'usure sont atteints.
- Ne conduisez jamais avec plus d'une roue d'urgence.
- Ne parcourez jamais plus de 200 km avec une roue d'urgence de 16" si celle-ci est montée sur l'essieu avant (essieu moteur).



Sur certains véhicules, la roue de secours peut être plus petite que la monte pneumatique d'origine. La roue de secours de taille inférieure se reconnaît à son autocollant indiquant « 80 km/h » ou « 50 mph ». Ce marquage correspond à la vitesse maximale admissible pour les pneus en question. ▶



Si possible, fixez en toute sécurité la roue de secours, la roue d'urgence ou la roue défectueuse dans le coffre à bagages. Sur les véhicules avec kit de crevaison, la roue défectueuse **ne peut pas** être fixée. ◀

## Pneus de roulage à plat



Lisez d'abord les informations d'introduction et les consignes de sécurité ⚠ à la page 280 et tenez-en compte.

Vous reconnaissez les pneus de roulage à plat au code alphabétique figurant sur leur flanc, derrière la désignation du pneu : « DSST », « Eufonia », « RFT », « ROF », « RSC », « SSR » ou « ZP ».

Les pneus de roulage à plat sont dotés de flancs renforcés. Lorsque l'air s'échappe du pneu, le pneu n'est plus soutenu que par les flancs (roulage à plat) ⇒ ⚠.

En cas de perte de pression de gonflage, un pneu de roulage à plat n'est en fait pas « à plat » parce qu'il est maintenu par les flancs renforcés. C'est pourquoi un contrôle visuel ne permet pas, dans la plupart des cas, de reconnaître un pneu endommagé.

Sur les véhicules équipés en première monte de pneus de roulage à plat, le combiné d'instruments signale la modification de la pression de gonflage des pneus ⇒ page 216, *Systèmes de contrôle des pneus*.

Il convient de remplacer le pneu endommagé dès que possible. Vous devez faire contrôler l'état de la jante dans un atelier spécialisé et la faire remplacer si nécessaire. Volkswagen vous recommande pour cela le Partenaire Volkswagen.

### Conduite avec un pneu à plat

Dès que le combiné d'instruments signale une perte de pression de gonflage des pneus, au moins

un pneu roule à plat ⇒ ⚠. Tenez alors compte de ce qui suit :

- Activez le programme électronique de stabilisation (ESP) ⇒ page 184.
- Roulez lentement et prudemment, au maximum à 80 km/h.
- Évitez les braquages, manœuvres et freinages brusques.
- Évitez si possible de rouler sur des obstacles, par ex. bordures de trottoir ou nids-de-poule.
- N'utilisez pas de chaînes à neige sur les roues avant ⇒ page 290.

**Arrêtez de rouler** si l'ESP intervient fréquemment, si de la fumée se dégage du pneu, en cas d'odeur de caoutchouc, de secousses ou de bruits de cognement. Faites appel à un spécialiste !



### Avertissement

Lors du roulage à plat, les qualités routières du véhicule sont nettement diminuées !

- En cas de roulage à plat, gagnez prudemment l'atelier spécialisé le plus proche sans dépasser les 80 km/h. Évitez alors toute manœuvre brusque de braquage et de freinage.
- Évitez si possible de rouler sur des obstacles (par ex. bordure de trottoir) ou des nids-de-poule. ◀



Lisez d'abord les informations d'introduction et les consignes de sécurité  à la page 280 et tenez-en compte.

En conditions de circulation hivernales, les pneus d'hiver améliorent nettement les qualités routières du véhicule. Du fait de leur conception (largeur, mélanges de gômmes, dessin des sculptures), les pneus d'été sont moins antidérapants sur la neige et le verglas. Volkswagen recommande de monter les pneus d'hiver lorsque la température est inférieure à +7 °C (+45° F).

Les pneus d'hiver perdent beaucoup de leur efficacité lorsque la **profondeur de leurs sculptures** est inférieure à 4 mm. De même, les pneus d'hiver perdent considérablement de leurs propriétés avec le **vieillessement** - quelle que soit la profondeur de sculpture restante.

Pour l'utilisation de pneus d'hiver, tenez compte de ce qui suit :

- Tenez compte si nécessaire de la législation spécifique au pays.
- Utilisez les pneus d'hiver sur les quatre jantes en même temps.
- Utilisez-les uniquement en conditions hivernales de circulation.
- Utilisez uniquement les tailles de pneus d'hiver autorisés pour le véhicule.
- Utilisez exclusivement des pneus d'hiver de même type radial, de même dimension (circonférence de roulement) et présentant le même dessin de sculptures.
- Tenez compte des limitations de vitesses selon le code de vitesse .

### Limitation de vitesse

Les pneus d'hiver possèdent un code (lettre) de limitation de vitesse  $\Rightarrow$  page 293.

Sur certaines versions de véhicules, une alerte de vitesse peut être réglée dans le menu **MFA (Indicateur multifonction)** du combiné d'instruments  $\Rightarrow$  page 25.

Sur les **pneus d'hiver code V**, la limitation de vitesse et la pression de gonflage des pneus dépendent de la motorisation. Renseignez-vous impérativement auprès du Partenaire Volkswagen sur la vitesse maximale admissible et sur la pression de gonflage des pneus requise.

### Transmission intégrale (4MOTION)

La transmission intégrale associée aux pneus montés de série assure une bonne motricité du véhicule en conditions de circulation hivernales. Volkswagen recommande toutefois d'utiliser en hiver des pneus d'hiver ou pneus tous temps toujours *sur les quatre roues*, ce qui permet également et avant tout d'accroître *l'efficacité du freinage*.

Lors de l'utilisation de **chaînes à neige**, tenez compte des informations et des remarques correspondantes  $\Rightarrow$  page 290.



### Avertissement

Le fait qu'en conditions de circulation hivernales, les qualités routières du véhicule se trouvent améliorées par l'emploi de pneus d'hiver, ne doit pas vous inciter à prendre des risques.

- Adaptez la vitesse du véhicule aux conditions météorologiques, à l'état de la chaussée et à la circulation.
- N'excédez jamais la vitesse maximale et la capacité de charge autorisée pour les pneus d'hiver montés sur le véhicule.



Après l'hiver, remontez à temps les pneus d'été. Lorsque les températures sont supérieures à +7 °C (+45° F), les pneus d'été présentent de meilleures qualités routières. Les bruits de roulement deviennent alors plus faibles, de même que l'usure des pneus et la consommation de carburant.



Pour vous informer sur les tailles de pneus d'hiver autorisées, veuillez vous adresser à votre Partenaire Volkswagen.  $\blacktriangleleft$



Lisez d'abord les informations d'introduction et les consignes de sécurité  à la page 280 et tenez-en compte.

Respectez la réglementation locale en vigueur ainsi que la vitesse maximale autorisée lorsque vous roulez avec des chaînes à neige.

En conditions de circulation hivernales, les chaînes à neige n'améliorent pas uniquement la motricité mais aussi le comportement au freinage.

Les chaînes à neige doivent **uniquement** être montées sur les **roues avant** – même sur les **véhicules à transmission intégrale** (4MOTION) – et uniquement sur les combinaisons de pneus et de jantes suivantes :

Taille des pneus	Jantes
205/55 R16	6 J x 16 ET 50
205/55 R15	6 J x 15 ET 50

Volkswagen conseille de vous informer auprès d'un Partenaire Volkswagen sur les tailles appropriées de roues, pneus et chaînes à neige.

Utilisez si possible des chaînes à neige à maillons fins dont l'épaisseur ne dépasse pas 15 mm, attache comprise.

En cas d'utilisation de chaînes à neige, retirez les enjoliveurs centraux et les anneaux enjoliveurs de jante  $\Rightarrow$  . Pour des raisons de sécurité, les boulons de roue doivent cependant être alors munis de capuchons. Ces derniers sont disponibles auprès d'un Partenaire Volkswagen.

### Roue d'urgence

Pour des raisons techniques, l'utilisation de chaînes à neige sur la roue d'urgence n'est pas autorisée  $\Rightarrow$  page 287.

S'il s'avère nécessaire de monter des chaînes à neige alors qu'une roue d'urgence est montée sur le véhicule, faire passer la roue d'urgence sur l'essieu arrière en cas de crevaison à l'avant. Montez alors la roue arrière ainsi libérée à la place de la roue avant endommagée. Volkswagen recommande de mettre les chaînes à neige en place avant de monter la roue.

### Pneus de roulage à plat

En roulage à plat, n'utilisez pas de chaînes à neige – même sur les roues motrices  $\Rightarrow$  page 288.

### Avertissement

L'utilisation de chaînes à neige inappropriées ou leur installation non conforme peut provoquer des accidents et de graves blessures.

- Utilisez toujours les chaînes à neige correctes.
- Tenez compte de la notice de montage jointe aux chaînes à neige.
- Ne roulez jamais plus vite avec les chaînes à neige montées que ce qui est autorisé.

### Avis

- Sur les routes déneigées, retirez les chaînes à neige. En effet, sur de telles routes, les chaînes dégradent les qualités routières, endommagent les pneus et se détériorent rapidement.
- Des chaînes à neige qui sont en contact direct avec les jantes peuvent rayer ces dernières ou les endommager. Volkswagen recommande d'utiliser des chaînes à neige gainées.



Des chaînes à neige existent en différentes tailles pour votre type de véhicule.  $\blacktriangleleft$

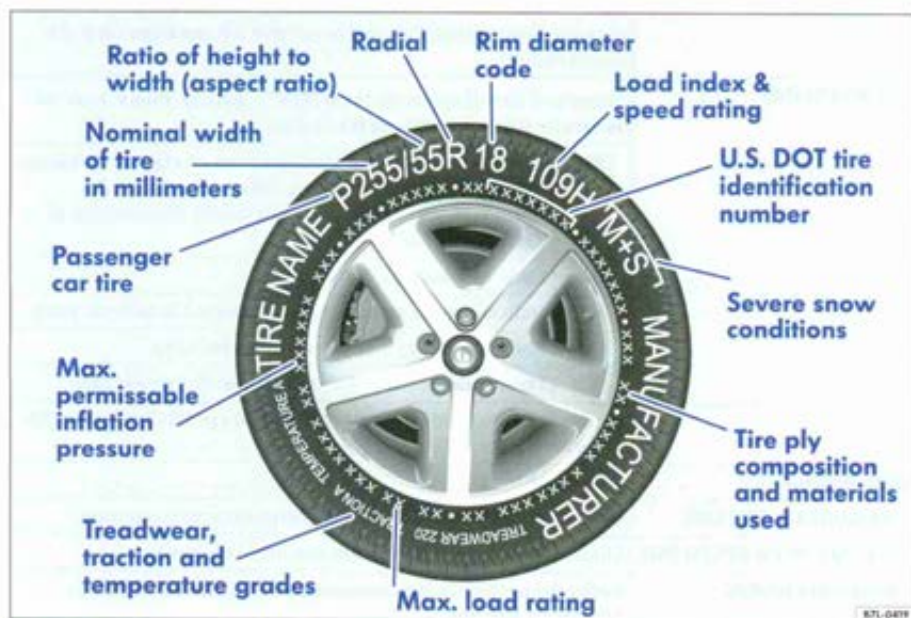



Fig. 172 Marquage des pneus international.

 Lisez d'abord les informations d'introduction et les consignes de sécurité  à la page 280 et tenez-en compte.

Marquage des pneus (exemple)	Signification								
Nom de la Marque, Logo	Fabricant								
Nom du produit	Désignation individuelle du pneu par le fabricant.								
205/55 R 16	Désignation des dimensions : <table border="1" data-bbox="423 997 1041 1162"> <tr> <td>205</td> <td>Largeur du pneu en mm.</td> </tr> <tr> <td>55</td> <td>Rapport hauteur/largeur en %.</td> </tr> <tr> <td>R</td> <td>Lettre-repère caractérisant la structure du pneu, ici pour radial.</td> </tr> <tr> <td>16</td> <td>Diamètre de la jante en pouces.</td> </tr> </table>	205	Largeur du pneu en mm.	55	Rapport hauteur/largeur en %.	R	Lettre-repère caractérisant la structure du pneu, ici pour radial.	16	Diamètre de la jante en pouces.
205	Largeur du pneu en mm.								
55	Rapport hauteur/largeur en %.								
R	Lettre-repère caractérisant la structure du pneu, ici pour radial.								
16	Diamètre de la jante en pouces.								
91 H	Indice de charge ⇒ page 292 et code de vitesse ⇒ page 293.								
XL	Pneus en version renforcée (= Reinforced =).								
M+S ou M/S	Désignation des pneus aptes à la conduite dans des conditions hivernales (Mud and Snow) ⇒ page 289.								
SSR ou DSST, Eufonia, RFT, ROF, RSC, ZP	Repères spécifiques au fabricant des pneus de roulage à plat.								
RADIAL TUBELESS	Pneu radial sans chambre à air. ▶								

Marquage des pneus (exemple)	Signification	
E4 ...	Identification selon les directives internationales (E) avec numéro du pays de réception. Puis suit le numéro d'homologation à plusieurs chiffres.	
DOT BT RA TY5 1709	Numéro d'identification de pneu (TIN <sup>41</sup> ) – parfois uniquement sur sa face intérieure) et date de fabrication :	
	DOT	Le pneu est conforme à la législation en vigueur du ministère des Transports des États-Unis, responsable des normes de sécurité relatives aux pneus (Department of Transportation).
	BT	Code de l'usine de fabrication.
	RA	Indications du fabricant relatives à la taille du pneu.
	TY5	Caractéristiques du pneu du fabricant.
	1709	Date de fabrication : 17 <sup>ème</sup> semaine de l'année 2009.
TWI	Repère la position de l'indicateur d'usure du profil (Tread Wear Indicator) ⇒ page 285.	
Made in Germany	Pays de fabrication.	
MAX LOAD 615 KG (1356 LBS)	Indication de charge (US) pour la charge maximale par roue.	
MAX INFLATION 350 KPA (51 PSI)	Limitation (US) pour la pression maximale de gonflage.	
SIDEWALL 1 PLY RAYON	Indications relatives aux composants de la carcasse du pneu : 1 nappe en rayonne	
TREAD 4 PLYS 1 RAYON + 2 STEEL + 1 NYLON	Indications relatives aux composants de la bande de roulement des pneus : l'exemple présente 4 nappes sous la bande de roulement : 1 nappe en rayonne, 2 nappes de sommet métallique et 1 nappe en nylon.	
<b>Informations pour l'utilisateur final concernant les valeurs de comparaison des pneus de base indiqués (méthodes de test normalisées) - :</b>		
TREADWEAR 280	Espérance de vie relative du pneu, selon un test standard spécifique américain.	
TRACTION AA	Capacité de freinage des pneus sur chaussée mouillée (AA, A, B ou C).	
TEMPÉRATURE A	Résistance thermique des pneus à des vitesses de banc d'essai élevées (A, B ou C).	
<b>Les chiffres qui suivent éventuellement sont des codes internes du fabricant du pneu ou des codes spécifiques à chaque pays (ex. pour le Brésil ou la Chine).</b>		

<sup>41</sup> Le numéro TIN est le numéro de série d'un pneu.

### Pneus à profil unidirectionnel

Le flanc des pneus à profil unidirectionnel est repéré par des flèches. Respectez impérativement le sens de rotation indiqué. Cela vous garantit des propriétés de roulement optimales quant à l'aquaplanage, l'adhérence, le bruit et l'usure par abrasion.

### Charge des pneus

L'indice de charge indique combien de kilogrammes un pneu seul peut supporter au maximum (capacité de charge).

Ici quelques exemples :

- 91 615 kg
- 93 650 kg
- 95 690 kg



97 730 kg

99 775 kg

#### Codes de vitesse

Le code de vitesse indique la vitesse maximale admissible pour les pneus.

P 150 km/h maxi

Q 160 km/h maxi

R 170 km/h maxi

S 180 km/h maxi

T 190 km/h maxi

U 200 km/h maxi

H 210 km/h maxi

V 240 km/h maxi

Z supérieure à 240 km/h

W 270 km/h maxi

Y 300 km/h maxi

Certains manufacturiers utilisent le code « ZR » pour des pneus dont la vitesse maximale autorisée est supérieure à 240 km/h. ◀

## Introduction

Dans ce chapitre, vous trouverez des informations relatives aux sujets suivants :

Rodage .....	294
Accessoires et pièces de rechange .....	295
Fluides .....	295
Réparations et modifications techniques .....	296
Réparations et entraves au fonctionnement du système de sacs gonflables .....	297
Installation en deuxième monte d'un émetteur-récepteur .....	298
Informations enregistrées dans les calculateurs ...	299
Utilisation d'un téléphone mobile à bord du véhicule sans raccord à l'antenne extérieure .....	300
Lavage du véhicule avec un pont élévateur .....	301



### Avertissement

Des pièces de rechange et des accessoires inappropriés ainsi qu'une réalisation non conforme de travaux, de modifications et de réparations peuvent endommager le véhicule, provoquer des accidents et de graves blessures.

### Avertissement (suite)

- Volkswagen recommande instamment d'utiliser exclusivement les accessoires homologués Volkswagen et les Pièces d'Origine Volkswagen®. Volkswagen garantit la fiabilité, la sécurité et l'adéquation de ces pièces.
- Faites effectuer des réparations et des modifications sur le véhicule uniquement par un atelier spécialisé. Les ateliers spécialisés disposent de l'outillage, des appareils de diagnostic, des informations de réparation et du personnel qualifié nécessaires.
- Ne montez sur le véhicule que des pièces dont le type et les caractéristiques correspondent aux pièces montées d'origine.
- Ne fixez ni ne montez jamais d'objets, comme un porte-boissons ou un support de téléphone sur ou à proximité des caches des modules de sacs gonflables ou bien encore dans la zone de déploiement des sacs gonflables.
- N'utilisez que les combinaisons jantes/pneus que Volkswagen a homologuées pour votre type de voiture. ◀

## Rodage

 Lisez d'abord les informations d'introduction et les consignes de sécurité  à la page 294 et tenez-en compte.

Tenez compte des différentes règles de rodage pour les pièces neuves.

### Rodage du moteur

Un moteur neuf doit être rodé pendant les 1 500 premiers kilomètres. Pendant les premières heures de fonctionnement, le moteur subit des frottements internes plus élevés que plus tard, lorsque toutes les pièces mobiles sont rodées.

#### Jusqu'à 1 000 kilomètres :

- Ne roulez pas à plus des 3/4 de la vitesse maximale.
- N'accélérez pas à fond.

- Évitez les régimes élevés.
- Ne tractez pas de remorque.

De 1 000 à 1 500 kilomètres, augmenter *progressivement* les performances jusqu'à atteindre la vitesse et le régime moteur maxi.

### Rodage des pneus et des plaquettes de frein neufs

- Remplacement des pneus neufs et des pneus  
⇒ page 280
- Informations concernant le freinage  
⇒ page 187



Si le moteur est ménagé lors du rodage, sa durée de vie est prolongée et sa consommation d'huile s'en trouve également réduite. ◀

## Accessoires et pièces de rechange



Lisez d'abord les informations d'introduction et les consignes de sécurité ⚠ à la page 294 et tenez-en compte.

Volkswagen recommande de se faire conseiller par un Partenaire Volkswagen avant tout achat d'accessoires, de pièces de rechange ou de fluides. Par exemple si le véhicule doit être équipé d'accessoires en deuxième monte ou lorsque des pièces doivent être remplacées. Votre Partenaire Volkswagen vous informera volontiers sur l'utilité des accessoires, des pièces de rechange et des fluides ainsi que sur les dispositions légales et les recommandations du constructeur qui s'y rapportent.

Volkswagen recommande instamment d'utiliser exclusivement les **accessoires Volkswagen** et les **Pièces d'Origine Volkswagen®**. Volkswagen garantit la fiabilité, la sécurité et l'adéquation de ces pièces. Un partenaire Volkswagen est en outre qualifié pour leur montage dans les règles de l'art.

Malgré une observation permanente du marché, Volkswagen ne peut ni juger ni répondre de la fiabilité, de la sécurité ou de l'adéquation de produits **non homologués par Volkswagen** pour le véhicule. C'est pourquoi Volkswagen ne peut en être tenu responsable, même si, dans certains cas isolés, une homologation du Service des Mines ou une autre autorisation administrative a été délivrée.

Les **appareils installés en deuxième monte** et ayant une incidence directe sur la maîtrise du véhicule par son conducteur doivent être porteurs

du label e (marque d'homologation de l'Union européenne), et homologués par Volkswagen pour votre véhicule. Ces appareils peuvent être par ex. un régulateur de vitesse ou un système d'amortisseurs à régulation électronique.

**Le raccordement d'équipements électriques supplémentaires** qui n'ont pas d'incidence directe sur la maîtrise du véhicule par son conducteur, n'est possible que si lesdits équipements sont porteurs du label CE (déclaration de conformité des fabricants au sein de l'Union Européenne). Les réfrigérateurs, les ordinateurs ou les ventilateurs font partis de ces équipements.

### ⚠ Avertissement

Des réparations et modifications effectuées de façon non conforme sur le véhicule peuvent entraver l'efficacité des sacs gonflables en cas de déclenchement et causer des dysfonctionnements, des accidents et des blessures mortelles.

- Ne fixez ni ne montez jamais d'objets, comme un porte-boissons ou un support de téléphone sur ou à proximité des caches des modules de sacs gonflables ou bien encore dans la zone de déploiement des sacs gonflables.
- Des objets attachés ou fixés sur ou à proximité des caches des modules de sacs gonflables ou bien encore dans la zone de déploiement des sacs gonflables peuvent provoquer des blessures graves ou mortelles lors du déclenchement des sacs gonflables. ◀

## Fluides



Lisez d'abord les informations d'introduction et les consignes de sécurité ⚠ à la page 294 et tenez-en compte.

**Tous les fluides** comme les liquides de refroidissement, les huiles-moteur, mais aussi les pièces nécessaires au fonctionnement comme la courroie crantée, les pneus, les bougies d'allumage et les batteries du véhicule, font l'objet de perfectionnements constants. C'est pourquoi la vidange des fluides doit être réalisée par un atelier spécialisé. Un partenaire Volkswagen est tenu constamment informé des dernières modifications. Volkswagen recommande de faire effectuer la vidange des fluides par un Partenaire Volkswagen.

### ⚠ Avertissement

Les fluides inappropriés, de même que leur utilisation incorrecte, peuvent provoquer des accidents, des blessures graves et des intoxications.

- Conservez les fluides uniquement dans leur bidon d'origine fermé.
- N'utilisez jamais de boîtes de conserve, de bouteilles ou d'autres contenants vides pour conserver des fluides, étant donné que des tiers ne peuvent alors plus toujours les identifier.
- Gardez tous les fluides hors de portée des enfants. ▶

#### Avertissement (suite)

- Lorsque le moteur tourne, les fluides deviennent extrêmement brûlants et risquent de provoquer des blessures graves voire mortelles s'ils entrent en contact avec la peau sous forme gazeuse ou liquide.

#### Avis

- Faites l'appoint uniquement avec des fluides appropriés. Ne confondez en aucun cas les fluides. Cela risquerait en effet de se traduire par de graves défauts de fonctionnement et d'endommager le moteur !
- Le montage de pièces rapportées devant la prise d'air frais affaiblit l'effet refroidissant du liquide de refroidissement. Vous risquez de faire surchauffer le moteur en le sollicitant fortement à des températures ambiantes élevées. ◀

## Réparations et modifications techniques



Lisez d'abord les informations d'introduction et les consignes de sécurité  à la page 294 et tenez-en compte.

**En cas de réparations et de modifications techniques, les directives données par Volkswagen doivent être respectées ⇒  !**

Des interventions sur des composants électroniques et sur leurs logiciels peuvent entraîner des perturbations de fonctionnement. En raison de la mise en réseau des composants électroniques, ces perturbations peuvent également affecter des systèmes qui ne sont pas directement concernés. Ce qui signifie que la sécurité de fonctionnement du véhicule peut être fortement compromise, que certaines pièces peuvent présenter des signes d'usure prononcés et qu'au final, la validité du certificat de réception (feuille des mines, en France) du véhicule peut être annulée.

Votre Partenaire Volkswagen ne peut assumer aucune garantie pour des dommages consécutifs à des réparations et modifications techniques non conformes.

Volkswagen conseille de faire effectuer toutes les réparations et modifications techniques par un Partenaire Volkswagen utilisant des Pièces d'Origine Volkswagen®.

### Véhicules dotés de pièces rapportées et de superstructures particulières

Les fabricants de pièces rapportées et de superstructures veillent à ce que les pièces rapportées et

les superstructures (équipements de transformation) soient conformes aux lois et dispositions de protection de l'environnement en vigueur, en particulier à la directive européenne 2000/53/CE relative aux véhicules hors d'usage et à la directive européenne 2003/11/CE concernant la limitation de la mise sur le marché et de l'emploi de certaines substances et préparations dangereuses.

Le propriétaire du véhicule doit conserver les documents de montage des équipements de transformation et les remettre à l'entreprise en charge du démontage au moment de la mise au rebut du véhicule. Cette procédure vise à faire aussi bénéficier les véhicules transformés de la valorisation écologique.

#### Avertissement

Des réparations et modifications effectuées de façon non conforme sur le véhicule peuvent provoquer des dommages et des dysfonctionnements sur le véhicule et ainsi entraver l'efficacité des systèmes d'aide à la conduite. Il peut s'ensuivre des accidents et des blessures graves.

- Faites effectuer des réparations et des modifications sur le véhicule uniquement par un atelier spécialisé. ◀



Lisez d'abord les informations d'introduction et les consignes de sécurité ▲ à la page 294 et tenez-en compte.

**En cas de réparations et de modifications techniques, les directives données par Volkswagen doivent être respectées => ▲ !**

Faites effectuer les modifications et réparations sur le pare-chocs avant, les portes, les sièges avant, le ciel de pavillon ou sur la carrosserie uniquement par un atelier spécialisé. Des composants et les capteurs du système de sacs gonflables peuvent se trouver sur ces pièces du véhicule.

Lors de chaque intervention sur le système de sacs gonflables ou lors de la dépose et repose des composants de ce système pour effectuer d'autres réparations, certains composants du système de sacs gonflables risquent d'être endommagés. Il peut en résulter que les sacs gonflables ne se déclenchent pas correctement ou pas du tout en cas d'accident.

Pour ne pas compromettre l'efficacité des sacs gonflables et empêcher que les composants déposés ne provoquent des blessures ou polluent l'environnement, les directives doivent être respectées. Les ateliers spécialisés connaissent ces directives.

Une modification effectuée sur la suspension peut entraver le fonctionnement du système de sacs gonflables lors d'une collision. Par exemple, les forces mesurées par les capteurs de sacs gonflables et transmises par le calculateur électronique peuvent être modifiées avec l'utilisation de combinaisons jantes/pneus qui ne sont pas homologuées par Volkswagen, par un rabaissement du véhicule, par une modification de la dureté de suspension des jantes, des jambes de force, des amortisseurs,.... Certaines modifications effectuées sur la suspension, peuvent, par exemple, augmenter les forces mesurées par les capteurs et faire se déclencher le système de sacs gonflables en cas de

collision, qui ne devrait normalement pas se déclencher si des modifications n'avaient pas été effectuées. D'autres modifications pourraient réduire la force mesurée par les capteurs et ainsi empêcher le déclenchement du sac gonflable lorsque ce dernier devrait être déclenché.

### ▲ Avertissement

Des réparations et modifications effectuées de façon non conforme sur le véhicule peuvent provoquer des dommages et des dysfonctionnements sur le véhicule et ainsi entraver l'efficacité du système de sacs gonflables. Il peut s'ensuivre des accidents et des blessures graves voire mortelles.

- Faites effectuer des réparations et des modifications sur le véhicule uniquement par un atelier spécialisé.
- Les modules de sacs gonflables ne peuvent pas être réparés. Ils doivent être remplacés.
- Ne reposez jamais dans le véhicule des pièces de sacs gonflables provenant de véhicules hors d'usage ou de recyclage.

### ▲ Avertissement

Une modification de la suspension du véhicule, y compris l'utilisation de combinaisons jantes/pneus non homologuées, peut modifier le fonctionnement du sac gonflable et ainsi augmenter le risque de blessures graves voire mortelles en cas d'accident.

- Ne reposez jamais des éléments de la suspension qui ne possèdent pas les mêmes caractéristiques que les pièces d'origine posées dans le véhicule.
- N'utilisez jamais de combinaisons jantes/pneus qui ne sont pas homologuées par Volkswagen. ◀



Lisez d'abord les informations d'introduction et les consignes de sécurité ⚠ à la page 294 et tenez-en compte.

Pour l'utilisation dans la voiture d'émetteurs-récepteurs, vous avez besoin d'une antenne extérieure.

L'installation en deuxième monte dans le véhicule d'appareils électriques ou électroniques affecte l'homologation du véhicule. Elle peut éventuellement annuler le certificat de réception (feuille des mines, en France) du véhicule.

Volkswagen a homologué pour le véhicule l'utilisation d'émetteurs-récepteurs radio aux conditions suivantes :

- Une antenne extérieure installée dans les règles de l'art.
- Une puissance émettrice maximale de 10 watts.

Seule une antenne extérieure permet d'obtenir la portée maximale des appareils.

Si un émetteur-récepteur d'une puissance émettrice supérieure à 10 watts est utilisé, adressez-vous à un atelier spécialisé. Un atelier spécialisé connaît les possibilités techniques pouvant être envisagées en deuxième monte. Volkswagen vous recommande pour cela le Partenaire Volkswagen.

Respectez les directives légales en vigueur ainsi que les instructions et conseils figurant dans les notices d'utilisation des émetteurs-récepteurs radio.

### **Avertissement**

S'il n'est pas fixé ou mal fixé, l'émetteur-récepteur radio peut être projeté à travers l'habitacle lors d'un braquage ou d'un freinage subit ainsi que dans le cas d'un accident, et causer des blessures.

- Durant la marche du véhicule, l'émetteur-récepteur radio doit toujours être correctement fixé et se trouver en dehors des zones de déploiement des sacs gonflables.

### **Attention**

Si vous utilisez des émetteurs-récepteurs radio sans antenne extérieure, les valeurs limites de rayonnement électromagnétique peuvent être dépassées dans le véhicule. Ceci est également valable en cas d'antenne extérieure incorrectement montée.

- N'utilisez l'émetteur-récepteur radio dans le véhicule qu'avec une antenne extérieure raccordée correctement. ◀



Lisez d'abord les informations d'introduction et les consignes de sécurité ⚠ à la page 294 et tenez-en compte.

Votre véhicule est équipé en première monte de calculateurs électroniques qui assurent, entre autres, la gestion du moteur et de la boîte de vitesses. De plus, les calculateurs surveillent le fonctionnement du système d'échappement et des sacs gonflables.

Les calculateurs électroniques analysent en permanence des données relatives au véhicule durant la marche de ce dernier. En cas de dysfonctionnements ou de divergences par rapport aux valeurs assignées, seules ces données sont enregistrées. En principe, ces anomalies sont signalées par les témoins sur le combiné d'instruments.

Les données enregistrées dans les calculateurs ne peuvent être lues et exploitées qu'à l'aide d'appareils spéciaux.

Un atelier spécialisé n'est en mesure d'identifier les dysfonctionnements qui sont survenus et de les éliminer que si les données correspondantes ont été enregistrées. Ces données enregistrées peuvent concerner, entre autres :

- le moteur et la boîte de vitesses
- la vitesse
- la direction du déplacement
- l'intensité du freinage
- le bouclage de la ceinture

Les calculateurs montés n'enregistrent en aucun cas les conversations dans le véhicule.

Sur les véhicules dotés de la fonction d'appel d'urgence via le téléphone mobile ou d'autres appareils connectés, le lieu où le véhicule se trouve peut être transmis. En cas d'accidents pour lesquels les calculateurs enregistrent le déclenchement d'un ou de plusieurs sacs gonflables, le système peut émettre automatiquement un signal. Cette fonction dépend du fournisseur de service. Fondamentalement, la transmission du signal ne fonctionne que dans les zones suffisamment couvertes par le réseau de radiocommunication mobile.

### Enregistreur de données en cas d'accident (Event Data Recorder)

Le véhicule n'est pas équipé d'un enregistreur de données en cas d'accident.

Les informations du véhicule sont temporairement enregistrées dans l'enregistreur de données en cas d'accident. De telle façon, en cas d'accident, on obtient des informations détaillées sur le déroulement de l'accident. Sur les véhicules dotés de systèmes de sacs gonflables, des données relatives à l'accident telles que par exemple la vitesse de collision, l'état des boîtiers de verrouillage de ceinture, la position des sièges et les temps de déclenchement, peuvent être enregistrés. Le volume des données dépend du fabricant respectif.

La pose de ce type d'enregistreur de données d'accident ne peut s'effectuer qu'avec l'accord du propriétaire et est réglementé par la loi dans certains pays.

### Reprogrammation des calculateurs

Toutes les données permettant de piloter des composants sont systématiquement enregistrées dans les calculateurs. Des appareils d'atelier spéciaux permettent cependant de reprogrammer certaines fonctions de confort, comme par exemple le clignotement confort, l'ouverture individuelle des portes et les indications sur l'afficheur. Si tel est le cas, les indications et descriptions contenues dans ce Livre de Bord ne correspondent plus aux fonctions d'origine. Volkswagen recommande de faire attester toute reprogrammation dans le Plan d'Entretien, à la section « autres notes de l'atelier ».

Votre Partenaire Volkswagen est à votre disposition pour toutes informations sur les possibilités de reprogrammation.

### Lire la mémoire de défauts du véhicule

Une prise de diagnostic se trouve dans l'habitacle servant à la lecture de la mémoire de défauts. La mémoire de défauts enregistre les perturbations survenues ainsi que les écarts des calculateurs électroniques par rapport aux valeurs assignées.

La prise de diagnostic se situe au plancher, côté conducteur, à côté du levier d'ouverture du capot-moteur, derrière un cache.

Ne faites lire et remettre à zéro la mémoire de défauts que par un atelier spécialisé. ◀

## Utilisation d'un téléphone mobile à bord du véhicule sans raccord à l'antenne extérieure



Lisez d'abord les informations d'introduction et les consignes de sécurité  à la page 294 et tenez-en compte.

Tant pendant une communication qu'en mode de veille, les téléphones mobiles émettent et captent des ondes radio. À l'heure actuelle, les ouvrages spécialisés scientifiques font observer que les ondes radio peuvent avoir une influence néfaste sur l'organisme lorsqu'elles dépassent un certain seuil limite. Les instances gouvernementales et les comités internationaux ont fixé des valeurs limites et promulgué des directives pour que le rayonnement électromagnétique émis par les téléphones mobiles reste à un niveau inoffensif pour la santé de l'être humain. Cependant, il n'existe pas de preuve scientifiquement fondée que les téléphones sans fil soient absolument inoffensifs.

C'est pourquoi un certain nombre d'experts appellent à une attitude préventive quant à l'utilisation de téléphones mobiles en attendant les résultats définitifs des recherches en cours.

Lors de l'utilisation dans l'habitacle d'un téléphone mobile non raccordé à l'antenne téléphonique extérieure du véhicule, il se peut que le rayonnement électromagnétique soit plus élevé que lorsque le téléphonique mobile est raccordé à une antenne extérieure intégrée ou autre.

Lorsque le véhicule est équipé d'un dispositif mains libres correspondant, il est conforme aux directives légales de nombreux pays n'autorisant l'utilisation d'un téléphone mobile à bord du véhicule que par l'intermédiaire de ce type de dispositif.

Le dispositif mains libres installé en première monte dans le véhicule a été développé pour être utilisé avec des téléphones mobiles classiques et des téléphones compatibles avec la technologie Bluetooth. Le téléphone mobile doit se trouver dans un support adéquat. Le support de téléphone doit être bien encliqueté dans la plaque de base. C'est la seule manière de fixer solidement le téléphone mobile au tableau de bord, de le mettre toujours à portée de mains du conducteur et de le raccorder à l'antenne téléphonique extérieure du véhicule.

Lorsque le téléphone mobile est raccordé à une antenne téléphonique intégrée ou à une antenne téléphonique extérieure, le rayonnement électro-

magnétique qui est émis par le téléphone et qui agit sur le corps humain est réduit. La qualité de la connexion est alors en outre accrue.

Lorsque le téléphone mobile est utilisé dans l'habitacle sans ce dispositif mains libres, il n'est pas correctement fixé dans le véhicule et n'est pas raccordé à l'antenne téléphonique extérieure du véhicule. Le téléphone mobile n'est en outre pas rechargé par le support. Il est également probable que des communications téléphoniques en cours soient interrompues et que la qualité de la connexion soit réduite.

Un téléphone mobile ne peut être utilisé dans le véhicule que s'il est raccordé à un dispositif mains libres avec antenne téléphonique extérieure.

### Avertissement

S'il n'est pas fixé ou mal fixé, le téléphone mobile peut être projeté à travers l'habitacle lors d'un braquage ou d'un freinage subit ainsi que dans le cas d'un accident, et causer des blessures.

- Durant la marche du véhicule, le téléphone mobile doit toujours être correctement fixé et se trouver en dehors des zones de déploiement des sacs gonflables.



### Avertissement



Si vous utilisez des téléphones mobiles ou des émetteurs-récepteurs radio sans antenne extérieure, les valeurs limites de rayonnement électromagnétique peuvent être dépassées dans le véhicule. Ceci est également valable en cas d'antenne extérieure incorrectement montée.

- Il est conseillé de respecter une distance minimale de 20 centimètres entre les antennes du téléphone mobile et un stimulateur cardiaque, car les téléphones mobiles sont susceptibles de perturber le fonctionnement de stimulateurs cardiaques.
- Ne placez pas le téléphone mobile allumé dans la poche au niveau de la poitrine juste au-dessus du stimulateur cardiaque.
- En cas de doutes sur le risque d'interférences, éteignez immédiatement le téléphone mobile. ◀



Fig. 173 Levage avec le pont élévateur : points de prise avant.

 Lisez d'abord les informations d'introduction et les consignes de sécurité  à la page 294 et tenez-en compte.

Le véhicule ne doit être soulevé avec un pont élévateur qu'aux points de prise indiqués sur les figures  $\Rightarrow$  fig. 173 et  $\Rightarrow$  fig. 174. Si le véhicule n'est pas soulevé aux points de prise indiqués sur les figures, il peut s'ensuivre des dommages sur le véhicule  $\Rightarrow$   ainsi que de graves blessures corporelles  $\Rightarrow$  .

Il ne faut pas utiliser de ponts élévateurs à coussins fluides (ponts de réparation) pour soulever le véhicule.

Informations concernant le soulèvement du véhicule avec le cric  $\Rightarrow$  page 323.

### Avertissement

Des ponts élévateurs non appropriés et un levage incorrect du véhicule peuvent entraîner des accidents et des blessures graves.

- Avant d'utiliser le pont, tenez compte de la Notice d'utilisation du fabricant du pont élévateur et des éventuelles prescriptions légales.
- Lors du levage du véhicule, personne ne doit se trouver à bord.
- N'utilisez jamais le pont élévateur comme marchepied.
- N'utilisez que des ponts élévateurs à deux colonnes ou à deux pistons équipés de bras suffisamment longs et possédant une capacité de charge suffisante.



Fig. 174 Levage avec le pont élévateur : points de prise arrière.

### Avertissement (suite)

- Ne levez le véhicule que par les points représentés sur les figures  $\Rightarrow$  fig. 173 et  $\Rightarrow$  fig. 174. Si le véhicule n'est pas soulevé sur les points indiqués, il peut tomber du pont élévateur, par ex. lors de la dépose du moteur ou de la boîte de vitesses.
- Les points de prise du véhicule présentent la plus grande surface possible et prennent appui au centre des plaques-supports du pont élévateur.
- Si des interventions doivent être effectuées sous le véhicule lorsqu'il est soulevé, immobilisez ce dernier sur des chandelles appropriées possédant une capacité de charge suffisante.
- Ne faites jamais démarrer le moteur lorsque le véhicule est soulevé ! Les vibrations du moteur peuvent faire tomber le véhicule du pont élévateur.

### Avis

- Ne soulevez jamais le véhicule au niveau du carter d'huile, de la boîte de vitesses, de l'essieu arrière ou de l'essieu avant.
- Lors du levage, il est impératif d'intercaler une entretoise en caoutchouc pour éviter tout endommagement du soubassement du véhicule. Veillez en outre à la mobilité des bras du pont élévateur.
- Les bras du pont élévateur ne doivent pas entrer en contact avec les bas de caisses latéraux ni avec d'autres pièces du véhicule. 

# Informations pour le consommateur

## Introduction

Dans ce chapitre, vous trouverez des informations relatives aux sujets suivants :

Autocollants et plaquettes .....	302
Utilisation du véhicule dans d'autres pays et continents .....	303
Réception radio et antenne .....	303
Informations de réparation Volkswagen .....	303
Déclaration de conformité .....	304
Reprise des véhicules hors d'usage et mise au rebut .....	304

### Informations complémentaires

- Accessoires, remplacement de pièces, réparations et modifications => page 294

## Autocollants et plaquettes



Lisez d'abord les informations d'introduction et les consignes de sécurité  à la page 302 et tenez-en compte.

Des certificats de sécurité, des autocollants et des plaquettes fournissant des informations importantes pour l'utilisation du véhicule sont apposés en usine dans le compartiment-moteur et sur certaines parties du véhicule, comme par ex. dans la trappe du réservoir à carburant, sur le pare-soleil côté passager avant, dans le montant de la porte du conducteur ou dans le plancher de coffre à bagages.

- Ne retirez en aucun cas les certificats de sécurité, les autocollants et les plaquettes et ne les rendez ni inutilisables ni illisibles.
- Si des pièces de véhicules dotées de certificats de sécurité, d'autocollants et de plaquettes sont remplacées, l'atelier spécialisé doit apposer des certificats de sécurité, des autocollants et des pla-

### Avertissement

Une utilisation impropre du véhicule augmente le risque d'accidents et de blessures.

- Respectez la législation en vigueur.
- Tenez compte de la notice d'utilisation.

### Avis

Une utilisation impropre du véhicule peut entraîner des endommagements sur le véhicule.

- Respectez la législation en vigueur.
- Effectuez les interventions d'entretien conformément au Plan d'Entretien.
- Tenez compte de la notice d'utilisation. ◀

quettes similaires au même endroit sur les pièces neuves.

### Certificat de sécurité

Un certificat de sécurité apposé sur le montant de porte du conducteur vous informe qu'au moment de sa production, le véhicule satisfait à toutes les normes de sécurité et directives de l'administration en charge de la sécurité routière du pays considéré. En supplément, le mois, l'année de production ainsi que le numéro de châssis peuvent être indiqués.

### Autocollant d'avertissement de haute tension

Près du verrouillage du capot-moteur est apposé un autocollant qui vous avertit que l'équipement électrique du véhicule se trouve sous haute tension. L'allumage du véhicule satisfait entre autres à la norme canadienne ICES-002. ◀

## Utilisation du véhicule dans d'autres pays et continents



Lisez d'abord les informations d'introduction et les consignes de sécurité ⚠ à la page 302 et tenez-en compte.

Le véhicule a été produit en première monte pour un pays donné et correspond aux conditions d'agrément.

Lorsque vous vendez le véhicule ou si vous l'utilisez durant une période plus longue dans un autre pays, respectez les directives légales qui s'appliquent à ce pays.

Le cas échéant, certains équipements doivent être reposés ou déposés et certaines fonctions désactivées. Ceci peut aussi concerner les rubriques d'entretien et les types de service.

Comme les bandes de fréquence peuvent être différentes à travers le monde, il est possible que l'autoradio ou le système de navigation livré en première monte ne fonctionne pas dans certains pays.

### ⚠ Avis

- Volkswagen n'est pas tenu responsable des dommages causés au véhicule suite à l'utilisation d'un carburant de mauvaise qualité, à un entretien insuffisant ou à la disponibilité insuffisante de pièces d'origine.
- Volkswagen ne peut être tenu responsable si le véhicule n'est, ou de manière incomplète, conforme à la législation en vigueur. ◀

## Réception radio et antenne



Lisez d'abord les informations d'introduction et les consignes de sécurité ⚠ à la page 302 et tenez-en compte.

Sur les appareils d'autoradio et de navigation de première monte, l'antenne de réception radio peut être montée à différents emplacements du véhicule :

- Sur la face intérieure de la glace arrière conjointement avec le dégivrage de glace arrière.
- Sur la face intérieure des glaces latérales arrière.
- Sur la face intérieure du pare-brise.
- Sur le pavillon.

Les antennes situées sur la face intérieure des glaces se reconnaissent par des fils fins.

### ⚠ Avis

Les antennes qui se trouvent sur la face intérieure des glaces peuvent être endommagées par le frottement d'objets ou par l'utilisation de nettoyants acides ou agressifs ou avec d'autres produits chimiques. N'apposez pas d'autocollant sur l'antenne de glace et ne nettoyez jamais les antennes avec des nettoyants acides ou agressifs ou avec d'autres produits chimiques.



Des perturbations de réception peuvent survenir dans la gamme AM de l'autoradio lorsque des appareils électriques sont utilisés à proximité de l'antenne de glace. ◀

## Informations de réparation Volkswagen



Lisez d'abord les informations d'introduction et les consignes de sécurité ⚠ à la page 302 et tenez-en compte.

Il est possible d'acheter les informations Service Volkswagen et les informations officielles de réparation Volkswagen aux adresses suivantes :

**Clients en Europe, en Asie, en Australie, en Afrique, en Amérique centrale et du Sud**

Veillez adresser à un Partenaire Volkswagen ou à un atelier spécialisé ou encore commander la do-

cumentation correspondante sur [www.erwin.volkswagen.de](http://www.erwin.volkswagen.de).

**Clients en Amérique du nord**

Veillez vous adresser à un Partenaire Volkswagen ou à un atelier spécialisé ou encore commander la documentation correspondante sur <https://erwin.vw.com>.

## Avertissement

Des réparations et modifications effectuées de façon non conforme sur le véhicule peuvent provoquer des dommages et des dysfonctionnements sur le véhicule et ainsi entraver l'efficacité des systèmes d'aide à la conduite et du système de sacs gonflables. Il peut s'ensuivre des accidents et des blessures graves.

## Avertissement (suite)

- Faites effectuer des réparations et des modifications sur le véhicule uniquement par un atelier spécialisé. ◀

N'est pas valable pour les États-Unis et le Canada

## Déclaration de conformité



Lisez d'abord les informations d'introduction et les consignes de sécurité  à la page 302 et tenez-en compte.

Le constructeur respectif déclare par la présente qu'au moment de la production du véhicule, les produits suivants répondent aux exigences fondamentales et autres directives et lois importantes, notamment FCC Part 15.19, FCC Part 15.21 et RSS-Gen Issue 1 :

### Équipements radiocommandés

- Télécommande de porte de garage.

- Antidémarrage électronique.
- Système de contrôle de la pression des pneus.
- Clé à radiocommande du véhicule.
- Radiocommande du chauffage d'appoint (chauffage stationnaire).
- Système sans clé de fermeture et de démarrage KESSY.

### Équipements électriques

- Prise de courant 12 volts. ◀

N'est pas valable pour les États-Unis et le Canada

## Reprise des véhicules hors d'usage et mise au rebut



Lisez d'abord les informations d'introduction et les consignes de sécurité  à la page 302 et tenez-en compte.

### Reprise des véhicules hors d'usage

Volkswagen a déjà pris les dispositions nécessaires pour le moment où le véhicule sera confié à une filière de valorisation écologique. Des réseaux denses de systèmes de récupération dans de nombreux états européens sont prêts à prendre en charge le véhicule hors d'usage. Une fois la récupération effectuée, un certificat de valorisation vous sera remis pour attester la réalisation en bonne et due forme de la valorisation écologique.

La reprise du véhicule hors d'usage est par principe gratuite, sous réserve du respect des directives légales en vigueur sur le plan national.

Pour obtenir d'autres informations sur la reprise et la valorisation des véhicules hors d'usage, veuillez vous adresser à votre Partenaire Volkswagen.

### Mis au rebut

Si le véhicule ou des composants du système de sacs gonflables ou de rétracteurs de ceinture sont mis au rebut, il faut impérativement respecter les directives de sécurité en vigueur. Les ateliers spécialisés connaissent ces directives. ◀

# Gestion moteur et épuration des gaz d'échappement

## Introduction

Dans ce chapitre, vous trouverez des informations relatives aux sujets suivants :

Témoins .....	305
Catalyseur et filtre à particules .....	306

### Informations complémentaires

- Remorquage ⇒ page 345
- Batterie du véhicule ⇒ page 261
- Carburant ⇒ page 240
- Huile-moteur ⇒ page 253
- Activation ⇒ page 176
- Ravitaillement en carburant ⇒ page 232
- Informations enregistrées dans les calculateurs ⇒ page 294





### Avertissement



Les pièces du système d'échappement deviennent très chaudes.

- Garez le véhicule de telle sorte que les pièces du système d'échappement ne soient pas en contact avec des matières facilement inflammables se trouvant sous le véhicule, comme des herbes sèches.
- N'utilisez jamais de produit supplémentaire de protection pour soubassement ni de produits anticorrosion pour tuyaux d'échappement, catalyseurs, écrans thermiques ou filtres à particules. ◀

## Témoins

 Lisez d'abord les informations d'introduction et les consignes de sécurité  à la page 305 et tenez-en compte.

Allumé	cause éventuelle	Pour y remédier
	Gestion du moteur perturbée (Electronic Power Control).	Faites contrôler sans délai le moteur dans un atelier spécialisé.
	Préchauffage du moteur diesel avant le démarrage.	⇒ page 168
	Dysfonctionnement catalyseur.	Levez le pied de l'accélérateur. Roulez prudemment jusqu'à l'atelier spécialisé le plus proche. Faites contrôler le moteur.
	Filtre à particules obstrué par de la suie.	Roulez pendant une durée de 15 minutes en 4e vitesse (boîte mécanique) ou rapport D (boîte automatique) à une vitesse de 70 km/h minimum. Veillez à respecter systématiquement les limitations de vitesse ⇒  . Rendez-vous dans un atelier spécialisé si le témoin ne s'éteint pas ⇒ page 306.

Clignote	cause éventuelle	Pour y remédier
	Gestion du moteur perturbée (moteur diesel).	Faites contrôler sans délai le moteur dans un atelier spécialisé.
	Ratés de combustion endommageant le catalyseur.	Levez le pied de l'accélérateur. Roulez prudemment jusqu'à l'atelier spécialisé le plus proche. Faites contrôler le moteur. ▶

Lors de la mise du contact d'allumage, certains témoins d'alerte et de contrôle s'allument brièvement lors du contrôle des fonctions. Ils s'éteignent peu de temps après.

#### **Avertissement**

Tenez compte des dispositions légales du Code de la Route pour nettoyer le filtre à particules.



- Ne suivez la conduite recommandée que lorsque les conditions météorologiques, l'état de la chaussée ainsi que les conditions de circulation sont convenables.

#### **Avertissement (suite)**

- Ne mettez pas en danger d'autres usagers de la route.

#### **Avis**

Afin d'éviter tout endommagement du véhicule, tenez toujours compte des témoins qui s'allument ainsi que des descriptions et remarques correspondantes.

 Tant que les témoins de contrôle  ou  s'allument, vous devez vous attendre à ce que votre véhicule consomme plus de gazole à ce que le moteur accuse une perte de puissance. ◀

## Catalyseur et filtre à particules



Lisez d'abord les informations d'introduction et les consignes de sécurité  à la page 305 et tenez-en compte.

### Catalyseur

Le catalyseur sert au traitement des gaz d'échappement pour réduire les émissions nocives dans les gaz d'échappement. Pour assurer une grande longévité de fonctionnement du système d'échappement et du catalyseur du moteur à essence :

- Utilisez exclusivement de l'essence sans plomb.
- Ne roulez jamais jusqu'à l'épuisement complet du carburant.
- Ne versez pas une quantité excessive d'huile dans le moteur ⇒ page 253.
- Ne procédez pas à un démarrage par remorquage mais utilisez des câbles de démarrage ⇒ page 342, *Démarrage de fortune*.

Si vous constatez en cours de route des ratés d'allumage, une perte de puissance ou une instabilité de fonctionnement du moteur, réduisez immédiatement votre vitesse et faites vérifier votre véhicule par un atelier spécialisé. Du carburant imbrûlé risquerait autrement de parvenir dans le système d'échappement et par conséquent d'être rejeté dans l'atmosphère. Par ailleurs, le catalyseur risquerait d'être endommagé par surchauffe !

### Filtre à particules

Le filtre à particules filtre les particules de suie des gaz d'échappement. Ces particules s'accumulent dans le filtre et brûlent. Pour favoriser ce processus, Volkswagen recommande d'éviter de faire en permanence des courts trajets.

- Ravitaillez-vous uniquement avec du gazole à faible teneur en soufre ⇒ page 240.
- N'utilisez jamais de l'essence ou du mazout.
- N'utilisez jamais du biodiesel. L'ajout de biodiesel au gazole par le producteur de carburant dans le cadre de la norme EN 590 est autorisé ⇒ page 240.
- Ne versez pas une quantité excessive d'huile dans le moteur ⇒ page 253.
- Ne procédez pas à un démarrage par remorquage mais utilisez des câbles de démarrage ⇒ page 342.

Pour minimiser un colmatage du filtre à particules, le régime moteur augmente pendant la marche sur les véhicules avec boîte automatique afin de lancer automatiquement le nettoyage du filtre à particules. Le témoin  ne s'allume pas lors de cette opération.



Une odeur de soufre à l'échappement peut être perçue dans certaines conditions de fonctionnement du moteur même si le système d'épuration des gaz fonctionne de façon irréprochable. Ceci est dû à la teneur en soufre du carburant. ◀

# Faites-le vous-même

## Conseils pratiques

### Questions et réponses

Si, lors de l'utilisation du véhicule, vous soupçonnez un éventuel dysfonctionnement ou un endommagement du véhicule, veuillez lire et suivre les conseils suivants **avant** de vous rendre chez un

Partenaire Volkswagen ou dans un atelier spécialisé. Les mots-clés « particularités » ou « liste de contrôle » peuvent également vous aider.

Particularité	Causes possibles, entre autres.	Remède possible
Le moteur ne démarre pas	La batterie du véhicule est déchargée.	▷ Effectuer un démarrage de fortune ⇒ page 342. ▷ Recharge de la batterie du véhicule ⇒ page 261.
	Vous n'avez pas utilisé la bonne clé du véhicule.	Utilisation de la clé d'origine ⇒ page 43.
	La réserve de carburant est insuffisante.	Ravitaillement en carburant ⇒ page 232.
Fumée se dégageant de l'aile.	Chauffage d'appoint en cours de fonctionnement.	Désactivation du chauffage d'appoint ⇒ page 227.
	Réchauffeur additionnel en cours de fonctionnement.	Aucun remède, ⇒ page 242
Vous ne parvenez pas à verrouiller ou à déverrouiller le véhicule à l'aide de la clé à radiocommande	▷ La pile de la clé à radiocommande est déchargée. ▷ Vous êtes trop éloigné du véhicule. ▷ Les touches sont commandées en dehors de la zone de portée.	▷ Remplacement de la batterie ⇒ page 43. ▷ Rapprochez-vous du véhicule. ▷ Synchronisez la clé ⇒ page 43. ▷ Verrouillez ou déverrouillez manuellement le véhicule ⇒ page 313.
Bruits inhabituels	Moteur froid, systèmes d'assistance de freinage, ravitaillement en GPL, verrouillage électronique de la colonne de direction, chauffage d'appoint.	Reportez-vous au terme « Bruits » dans l'index de la brochure.
Comportement routier anormal	Les systèmes d'aide sont activés.	Reportez-vous au terme « systèmes d'aide » dans l'index de la brochure.
	La boîte à double embrayage DSG® surchauffe.	Stoppez immédiatement le véhicule ⇒ page 182.
Les rétroviseurs extérieurs se déplacent lors du déverrouillage.	Les réglages confort sont enregistrés.	Corrigez les réglages confort ⇒ page 77.

Particularité	Causes possibles, entre autres.	Remède possible
Les sièges avant ne se règlent pas électriquement	La batterie du véhicule est déchargée.	Recharge de la batterie du véhicule ⇒ page 261.
	Fusible grillé.	Contrôlez le fusible et remplacez-le si nécessaire ⇒ page 330.
Il n'y a pas de cric, ou pas de roue de secours ou pas de kit de crevaison dans le véhicule	Équipement dépendant de la version du véhicule.	Il n'y a pas de remède direct possible, car cela dépend de l'équipement. Adressez-vous si nécessaire à un Partenaire Volkswagen ⇒ page 317.
	Le véhicule dispose de pneus de roulage à plat ou de pneus Mobility.	
La protection volumétrique déclenche une fausse alarme.	<ul style="list-style-type: none"> <li>▷ Les fenêtres ou le toit coulissant sont ouverts.</li> <li>▷ Le pendentif suspendu au rétroviseur intérieur se déplace.</li> <li>▷ Le téléphone mobile vibre dans le véhicule.</li> </ul>	Éliminez les risques de fausses alarmes ⇒ page 53.
Les fonctions ne sont pas comme la notice d'utilisation les décrit	Des réglages ont été effectués dans le système d'information Volkswagen.	Effectuez un contrôle et une réinitialisation sur réglages d'usine si nécessaire ⇒ page 25.
La chaussée n'est pas correctement éclairée.	<ul style="list-style-type: none"> <li>▷ Le projecteur a été réglé pour une circulation à gauche ou à droite.</li> <li>▷ Projecteurs réglés trop haut.</li> <li>▷ Ampoules défectueuses.</li> </ul>	<ul style="list-style-type: none"> <li>▷ Adaptez les projecteurs pour une circulation à gauche ou à droite ⇒ page 109.</li> <li>▷ Réglez le site des projecteurs ⇒ page 109.</li> <li>▷ Changement d'ampoule ⇒ page 333.</li> </ul>
Les consommateurs électriques ne fonctionnent pas	Faible état de charge de la batterie du véhicule.	Recharge de la batterie du véhicule ⇒ page 261.
	Réserve de carburant insuffisante.	Ravitaillement en carburant ⇒ page 232.
	Fusible grillé.	Contrôlez le fusible et remplacez-le si nécessaire ⇒ page 330. ▶

Particularité	Causes possibles, entre autres.	Remède possible
La consommation de carburant est plus élevée que ce qui est indiqué.	▷ Courts trajets ▷ « Accélérateur irrégulier ».	▷ Évitez les trajets courts. ▷ Anticipez. ▷ Accélération uniforme.
	Consommateurs électriques activés.	Désactivez les consommateurs dont vous n'avez pas besoin.
	Dysfonctionnement gestion moteur.	Faites-y éliminer le dysfonctionnement ⇒ page 305.
	Pression de gonflage des pneus trop faible.	Adaptation de la pression de gonflage de pneus ⇒ page 280.
	Conduite en montagne	Il n'y a pas de remède direct possible.
	Conduite avec une remorque ou galerie porte-bagages.	▷ Contrôlez l'utilisation. ▷ Déposez-les en cas de non-utilisation.
	Conduite avec charge utile élevée.	Il n'y a pas de remède direct possible.
	Conduite avec régime moteur élevé	Sélectionnez le rapport supérieur. ◀

## Introduction

Dans ce chapitre, vous trouverez des informations relatives aux sujets suivants :

Sécuriser le véhicule ainsi que ses occupants . . . .	310
Kit de premiers secours, triangle de présignalisation et extincteur . . . . .	312

### Informations complémentaires

- Freinez, arrêtez-vous et garez-vous ⇒ page 184
- Fermeture ou ouverture d'urgence ⇒ page 313
- Outillage de bord ⇒ page 317
- Changement d'une roue ⇒ page 321

### Avertissement



**Un véhicule en panne représente un risque d'accident important pour vous-même et pour les autres usagers de la route.**

- Sécurisez le véhicule ainsi que ses occupants.
- Veillez à ce que personne ne retourne dans le véhicule en panne. Faites descendre tous les passagers du véhicule et placez-les à une distance de sécurité suffisante de la circulation.
- Si nécessaire, activez le signal de détresse et mettez en place le triangle de présignalisation. ◀

## Sécuriser le véhicule ainsi que ses occupants





Fig. 175 Au centre du tableau de bord : commande du signal de détresse.

 Lisez d'abord les informations d'introduction et les consignes de sécurité  à la page 310 et tenez-en compte.

Veillez respecter les dispositions légales concernant la sécurisation d'un véhicule en panne. Dans de nombreux pays, il est par ex. obligatoire d'activer le signal de détresse et aussi de porter un gilet de signalisation.

### Liste de contrôle

Pour votre propre sécurité ainsi que celle des passagers, veuillez respecter les points suivants dans l'ordre indiqué ⇒  :

1. Garez votre véhicule en toute sécurité à une distance suffisante de la circulation et sur une surface appropriée ⇒ .
2. Activez le signal de détresse avec la touche  ⇒ fig. 175.
3. Serrage du frein à main ⇒ page 184.
4. Mettez le levier de vitesses au point mort ou le levier sélecteur sur P ⇒ page 176.
5. Coupez le moteur et retirez la clé de contact ⇒ page 168.
6. Faites descendre tous les passagers du véhicule et amenez-les dans un lieu sûr, par ex. derrière une glissière de sécurité.
7. Emportez toutes les clés du véhicule si vous devez quitter le véhicule. ▶

- Mettez en place le triangle de présignalisation, afin que le véhicule soit bien visible des autres usagers de la route.
- Laissez refroidir suffisamment le moteur et faites appel à un spécialiste si nécessaire.

Lorsque le signal de détresse est activé, pendant le remorquage par ex., un changement de direction ou de voie peut être affiché quand le clignotant est activé. Le signal de détresse s'interrupt temporairement.

**Activer le signal de détresse par exemple :**

- Si vous rencontrez un embouteillage.
- S'il s'agit d'un cas d'urgence.
- Si le véhicule tombe en panne suite à un problème technique.
- Lors du remorquage.

Si le signal de détresse ne fonctionne pas, vous devez utiliser d'autres moyens autorisés par la loi pour signaler votre véhicule en panne aux autres usagers de la route.

En fonction des dispositions légales nationales, le véhicule peut être équipé soit d'un **indicateur de freinage d'urgence** soit d'une **fonction d'activation automatique du signal de détresse** :

- **Indicateur de frein d'urgence** : En cas de freinage d'urgence à une vitesse supérieure à 60 km/h, les feux stop clignotent afin d'avertir les véhicules suivants. Si le freinage perdure, les feux de détresse s'allument automatiquement à une vitesse inférieure à 10 km/h. Les feux stop sont allumés en permanence. Durant l'accélération, le signal de détresse se désactive automatiquement.

- **Fonction du signal de détresse** : En cas de freinage d'urgence à une vitesse supérieure à 60 km/h, les feux de détresse s'activent automatiquement afin d'avertir les véhicules suivants. Lors d'une accélération si vous poursuivez votre route à une vitesse supérieure à 40 km/h, les feux de détresse se désactivent automatiquement

**⚠ Avertissement**

La non-observation de la liste de contrôle qui est importante pour votre propre sécurité risque de provoquer des accidents et des blessures.

- Vérifiez la liste de contrôle et tenez-en compte.

**⚠ Avertissement**

Les pièces du système d'échappement deviennent très chaudes et peuvent causer des incendies.

- Garez le véhicule de telle sorte que les pièces du système d'échappement ne soient pas en contact avec des matières facilement inflammables se trouvant sous le véhicule, comme des herbes sèches.

- **i** La batterie du véhicule se décharge si le signal de détresse reste activé durant une période prolongée – même si le contact d'allumage est coupé. ◀



Fig. 176 Dans le coffre à bagages, côté gauche : support du kit de premiers secours et triangle de présignalisation.



Lisez d'abord les informations d'introduction et les consignes de sécurité ⚠ à la page 310 et tenez-en compte.

### Triangle de présignalisation et triangle de présignalisation

Un kit de premiers secours de commercialisation courante et un triangle de présignalisation, du type représenté sur la figure, peuvent être rangés dans le support gauche du coffre à bagages ⇒ fig. 176. Ils sont fixés à l'aide d'un élastique.

Sur les véhicules dotés d'un plancher de coffre à bagages surélevé, le rangement destiné au kit de premiers secours et le triangle de présignalisation se trouvent sous le plancher du coffre à bagages.

Le kit de premiers secours doit être conforme aux exigences légales. Respectez la date de péremption du contenu.

### Extincteur

Un extincteur peut être rangé sur une fixation située au plancher devant le siège du passager avant.

L'extincteur doit être conforme à la législation en vigueur, il doit être toujours en bon état de fonctionnement et être contrôlé régulièrement. Veuillez vous reporter au cachet de contrôle sur l'extincteur.

### ⚠ Avertissement

Les objets non attachés peuvent être projetés à travers l'habitacle en cas de manœuvres ou de freinages brusques ou encore d'accidents, et causer de graves blessures.

- Fixez solidement l'extincteur, le kit de premiers secours ainsi que le triangle de présignalisation dans les logements. ◀

## Introduction

Dans ce chapitre, vous trouverez des informations relatives aux sujets suivants :

Déverrouillage ou verrouillage manuels de la porte du conducteur .....	313
Verrouillage manuel de la porte du passager avant et des portes arrière .....	314
Déverrouillez d'urgence le capot de coffre .....	315
Fermeture d'urgence du toit ouvrant coulissant/relevable .....	315
Déverrouillage d'urgence du blocage du levier sélecteur .....	316

En cas de défaillance par ex. de la radiocommande ou du verrouillage centralisé, vous pouvez verrouiller et, en partie déverrouiller manuellement les portes, le capot de coffre et le toit ouvrant coulissant/relevable.

### Informations complémentaires

- En cas d'urgence ⇒ page 310

- Jeu de clés du véhicule ⇒ page 43
- Verrouillage centralisé et système de fermeture ⇒ page 46

### ⚠ Avertissement

Sur un véhicule fermé de l'extérieur, les portes et glaces ne peuvent être ouvertes de l'intérieur.

- Tous les passagers doivent descendre du véhicule avant de le verrouiller de l'extérieur à l'aide de la clé.

### ⚠ Avertissement

La zone de fonctionnement des portes et du toit ouvrant coulissant/relevable est dangereuse et peut entraîner des blessures.

- Si personne ne se trouve dans la zone de débattement, ouvrez et fermez les portes ainsi que le toit ouvrant coulissant/relevable. ◀

## Déverrouillage ou verrouillage manuels de la porte du conducteur

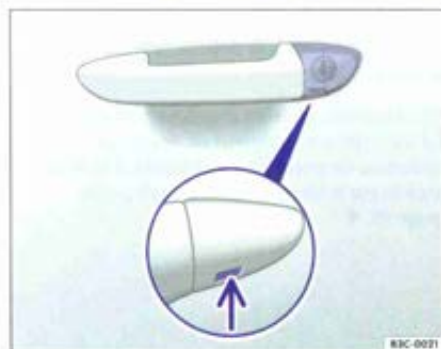

Fig. 177 Poignée de porte du conducteur : barillet masqué.

Lisez d'abord les informations d'introduction et les consignes de sécurité ⚠ à la page 313 et tenez-en compte.

En cas de verrouillage manuel, toutes les portes sont généralement verrouillées. En cas de déverrouillage manuel, seule la porte du conducteur est

déverrouillée. Tenez compte des informations relatives à l'alarme antivol ⇒ page 46.

- Déployez le panneton de la clé du véhicule ⇒ page 43.
- Insérez le panneton de la clé du véhicule par le bas, dans l'ouverture du cache de la poignée de porte du conducteur ⇒ fig. 177 (flèche) puis retirez le cache en le soulevant par le bas.
- Insérez la clé du véhicule dans le barillet et verrouillez ou déverrouillez le véhicule.

### Particularités lors du déverrouillage :

- L'alarme antivol reste activée lorsque le véhicule est déverrouillé. Mais l'alarme n'est pas encore déclenchée ⇒ page 46.
- Si vous ouvrez la porte du conducteur, l'alarme se déclenche.
- Mettez le contact d'allumage. Lorsque vous mettez le contact d'allumage, l'antidémarrage électronique détecte une clé à radiocommande valable et désactive l'alarme antivol. ▶

**i** La clé du véhicule ne permet pas d'activer l'alarme antivol lors du verrouillage manuel du véhicule => page 46. ◀

## Verrouillage manuel de la porte du passager avant et des portes arrière



Fig. 178 Sur le chant de la porte arrière droite : verrouillage d'urgence masqué par un joint en caoutchouc.

**o** Lisez d'abord les informations d'introduction et les consignes de sécurité ⚠ à la page 313 et tenez-en compte.

Vous pouvez verrouiller manuellement la porte du passager avant et les portes arrière. L'alarme antivol n'est **pas** activée dans ce cas.

- Ouvrez la porte.
- Retirez le joint en caoutchouc sur le chant de la porte. Le joint est repéré par un cadenas **🔒** => fig. 178.
- Déployez le panneton de la clé du véhicule => page 43.
- Insérez le panneton de la clé du véhicule à l'horizontale dans l'orifice et poussez le petit levier de couleur vers l'avant => fig. 179.



Fig. 179 Verrouillage d'urgence du véhicule à l'aide de la clé du véhicule

- Remettez le joint en caoutchouc en place et fermez entièrement la porte.
- Vérifiez que la porte est bien verrouillée.
- Le cas échéant, effectuez cette procédure sur les autres portes.
- Faites contrôler sans délai le véhicule dans un atelier spécialisé.

**i** Les portes peuvent être déverrouillées et ouvertes de l'intérieur en tirant sur le levier d'ouverture de porte. Le cas échéant, il faut tirer deux fois sur le levier d'ouverture de porte => page 46. ◀

## Déverrouillez d'urgence le capot de coffre

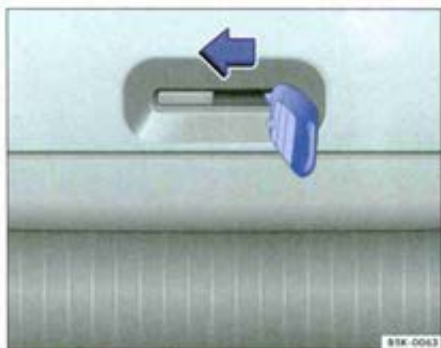



Fig. 180 Déverrouillage d'urgence du capot de coffre : depuis le coffre à bagages.

 Lisez d'abord les informations d'introduction et les consignes de sécurité  à la page 313 et tenez-en compte.

- Le cas échéant, rabattez le dossier de la banquette arrière vers l'avant  $\Rightarrow$  page 77.
- Retirez les bagages pour pouvoir accéder de l'intérieur au capot de coffre.
- Déployez le panneton de la clé du véhicule  $\Rightarrow$  page 43.
- Insérez le panneton de la clé du véhicule dans l'ouverture du hayon  $\Rightarrow$  fig. 180 et poussez le levier de déverrouillage dans le sens de la flèche afin de déverrouiller le hayon.  $\blacktriangleleft$

## Fermeture d'urgence du toit ouvrant coulissant/relevable

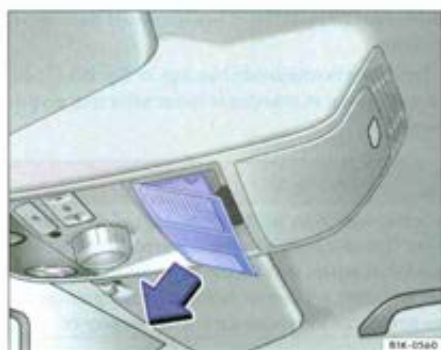

Fig. 181 Dans le ciel de pavillon : retrait du cache.

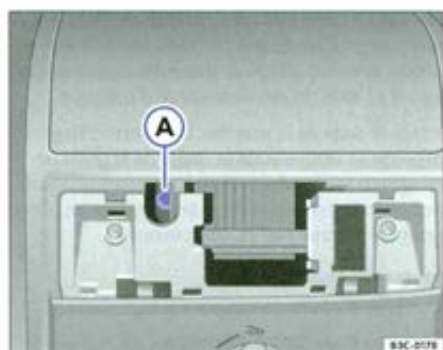



Fig. 182 Vis à six pans creux de fermeture du toit ouvrant coulissant/relevable

 Lisez d'abord les informations d'introduction et les consignes de sécurité  à la page 313 et tenez-en compte.



- Retirez le cache dans le sens de la flèche  $\Rightarrow$  fig. 181.
- Insérez une clé mâle pour vis à six pans creux<sup>1)</sup> de 4 mm, de commercialisation courante, dans la vis à six pans creux  $\Rightarrow$  fig. 182 (A).

- Tournez la clé mâle pour vis à six pans creux pour fermer le toit ouvrant coulissant/relevable.
- Remettez en place le cache.
- Faites contrôler le toit ouvrant coulissant/relevable dans un atelier spécialisé. Le verrouillage d'urgence est susceptible de perturber le fonctionnement et la fonction antipincement du toit ouvrant coulissant/relevable.  $\blacktriangleleft$

<sup>1)</sup> N'est pas comprise dans l'outillage de bord.



Fig. 183 Déposez le cache de la grille de guidage.

 Lisez d'abord les informations d'introduction et les consignes de sécurité  à la page 313 et tenez-en compte.

Si, en cas de panne de courant (par ex. dans le cas d'une batterie déchargée), le véhicule doit être remorqué, le levier sélecteur doit être amené en position N à l'aide du déverrouillage d'urgence.

Vu dans le sens de la marche, le déverrouillage d'urgence se trouve sous le cache de la grille de guidage sur le côté droit. Pour le déverrouillage du blocage du levier sélecteur, il faut utiliser un objet approprié comme par ex. un tournevis.

### Mesures préalables

- Serrage du frein à main.
- Coupez le contact d'allumage.

### Dépose du cache de la grille de guidage

- Tirez vers le haut le cache au niveau du soufflet du levier sélecteur  $\Rightarrow$  fig. 183.
- Faites passer le cache au-dessus du levier sélecteur.



Fig. 184 Déverrouillez d'urgence le blocage du levier sélecteur.

### Déverrouillage d'urgence du blocage du levier sélecteur

- Poussez le levier de déverrouillage  $\Rightarrow$  fig. 184 dans le sens de la flèche et maintenez-le dans cette position.
- Enfoncez la touche de blocage  $\Rightarrow$  fig. 183 ① du levier sélecteur et amenez le levier sélecteur en position N.

### Avertissement

Le levier sélecteur ne doit être dégagé de la position P que si le frein à main est serré. En montées ou en descentes, le véhicule peut sinon se mettre inopinément en mouvement et provoquer ainsi des accidents ainsi que de graves blessures.

### Avis

Si vous laissez rouler le véhicule en roue libre pendant une durée prolongée ou à une vitesse élevée alors que le moteur est arrêté et que le levier sélecteur se trouve en position N, vous risquez d'endommager la boîte automatique.  $\blacktriangleleft$

# Outillage de bord

## Introduction

Dans ce chapitre, vous trouverez des informations relatives aux sujets suivants :

Logement .....	317
Éléments constitutifs .....	318

Lors de la sécurisation du véhicule en cas de panne, veuillez tenir compte de la législation en vigueur dans le pays respectif.

### Informations complémentaires :

- En cas d'urgence => page 310
- Kit de crevaison => page 326
- Changement d'une roue => page 321
- Préparations des interventions dans le compartiment-moteur => page 249

## Logement

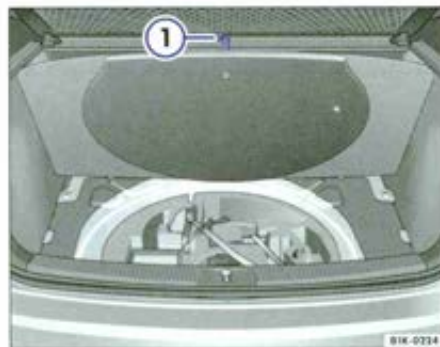

Fig. 185 Dans le coffre à bagages : revêtement de plancher relevé

### ⚠ Avertissement

Les objets non attachés peuvent être projetés à travers l'habitacle en cas de manœuvres ou de freinages brusques ou encore d'accidents, et causer de graves blessures.

- Fixez correctement l'outillage de bord, le kit de crevaison et la roue de secours ou la roue d'urgence dans le coffre à bagages.

### ⚠ Avertissement

Un outillage de bord inapproprié ou endommagé risque de provoquer des accidents et des blessures.

- Ne travaillez jamais avec un outillage de bord inapproprié ou endommagé. ◀

📖 Lisez d'abord les informations d'introduction et les consignes de sécurité ⚠ à la page 317 et tenez-en compte.

L'outillage de bord, la roue de secours, la roue d'urgence ou le kit de crevaison et la boule amovible du dispositif d'attelage peuvent se trouver à différents endroits du coffre à bagages.

La boule amovible du dispositif d'attelage et le kit de crevaison se trouvent dans l'élément en mousse, à côté de l'outillage de bord.

- Décrochez le cas échéant le filet de coffre à bagages => page 134.
- Soulevez le revêtement de plancher et accrochez-le au crochet situé sous le couvre-coffre => fig. 185 ①.

Ramenez le cric en position initiale après utilisation, afin de pouvoir le ranger en toute sécurité. ◀

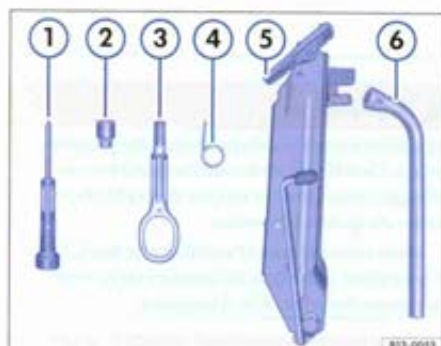

Fig. 186 Éléments constitutifs de l'outillage de bord

Lisez d'abord les informations d'introduction et les consignes de sécurité ⚠ à la page 317 et tenez-en compte.

Les outils compris dans l'outillage de bord sont fonction de l'équipement du véhicule. Les paragraphes suivants décrivent l'étendue maximale de fourniture de l'outillage de bord.

Éléments constitutifs de l'outillage de bord ⇒ fig. 186 :

- ① Tournevis avec six pans creux dans le manche pour tourner les boulons de roue desserrés. La lame du tournevis est réversible. Le tournevis se trouve le cas échéant sous la clé démonte-roue.
- ② Adaptateur pour boulon antivol de roue. Volkswagen vous recommande de toujours avoir l'adaptateur pour boulons de roue dans le véhicule, parmi l'outillage de bord. Le **numéro de code** du boulon antivol de roue est frappé sur la face avant de l'adaptateur. En cas de perte, vous pouvez vous procurer un adaptateur de rechange en indiquant ce numéro. Notez le numéro de code du boulon antivol de roue et conservez-le hors du véhicule dans un endroit sûr.
- ③ Oeillet de remorquage.
- ④ Étrier métallique pour retirer les enjoliveurs centraux ou les capuchons des boulons de roue.
- ⑤ Cric. Avant de remettre le cric dans la boîte à outils, rétractez entièrement sa griffe à la manivelle. Attachez ensuite la manivelle sur le côté du cric.
- ⑥ Clé démonte-roue. ◀

# Enjoliveurs de roue

## Introduction

Dans ce chapitre, vous trouverez des informations relatives aux sujets suivants :

Enjoliveur central .....	319
Enjoliveur de roue plein .....	320
Capuchons de boulons de roue .....	320

### Informations complémentaires

- Outillage de bord ⇒ page 317
- Changement d'une roue ⇒ page 321
- Kit de crevaison ⇒ page 326
- Nettoyage et entretien de l'extérieur du véhicule ⇒ page 265

### **⚠ Avertissement**

Des enjoliveurs de roue inappropriés et un mauvais montage des enjoliveurs de roue peuvent causer des blessures graves et des accidents.

- Des enjoliveurs de roue mal montés peuvent se détacher pendant la marche et mettre en danger les autres usagers de la route.
- N'utilisez pas d'enjoliveurs endommagés.
- Si vous installez des enjoliveurs de roue en deuxième monte, vous devez veiller à ce que l'arrivée d'air soit suffisante pour garantir le refroidissement du système de freinage. Une arrivée d'air insuffisante peut entraîner une distance de freinage bien plus longue. ◀

## Enjoliveur central



Fig. 187 Extraction de l'enjoliveur central en tirant



Fig. 188 Retrait de l'enjoliveur central par un mouvement de rotation

Lisez d'abord les informations d'introduction et les consignes de sécurité ⚠ à la page 319 et tenez-en compte.

Selon la version, l'enjoliveur central peut être extrait en le tirant ⇒ fig. 187 ou retiré par un mouvement de rotation ⇒ fig. 188.

### Véhicules avec enjoliveur central extractible en le tirant

- *Pour le retirer* Retirez l'étrier métallique de l'outillage de bord et accrochez-le dans un alésage de l'enjoliveur ⇒ fig. 187.
- Détachez l'enjoliveur dans le sens de la flèche.
- *Pour le mettre en place* Comprimez l'enjoliveur central contre la jante jusqu'à ce qu'il s'encliquette de manière perceptible. ▶

### Véhicules avec enjoliveur central extractible par mouvement de rotation

- *Pour le retirer* Tournez l'enjoliveur central vers la gauche ou la droite jusqu'à ce qu'il se dégage de la jante → page 319, fig. 188.
- Passez votre main derrière l'un des rayons et retirez l'enjoliveur central.

- *Pour le mettre en place* Placez l'enjoliveur central au milieu de la jante.
- Comprimez l'enjoliveur central contre la jante jusqu'à ce qu'il s'encliquette de manière perceptible. ◀

## Enjoliveur de roue plein



Fig. 189 Retrait de l'enjoliveur de roue plein

 Lisez d'abord les informations d'introduction et les consignes de sécurité ⚠ à la page 319 et tenez-en compte.

### Retrait de l'enjoliveur de roue plein

- Prenez la clé démonte-roue et l'étrier métallique dans l'outillage de bord → page 317.
- Accrochez l'étrier métallique dans un des évidements de l'enjoliveur de roue plein.
- Faites passer la clé démonte-roue à travers l'étrier métallique → fig. 189 et retirez l'enjoliveur de roue plein dans le sens de la flèche.

### Repose de l'enjoliveur de roue plein

L'enjoliveur de roue plein doit être monté sur la jante de telle sorte que la découpe de valve se trouve au-dessus de la valve. Lorsque vous remettez en place l'enjoliveur de roue plein, veillez à ce qu'il s'encliquette correctement sur toute sa circonférence. ◀

## Capuchons de boulons de roue.



Fig. 190 Retrait des capuchons de boulons de roue

 Lisez d'abord les informations d'introduction et les consignes de sécurité ⚠ à la page 319 et tenez-en compte.

- Prenez l'étrier métallique dans l'outillage de bord → page 317.
- Faites passer l'étrier métallique à travers l'ouverture du capuchon → fig. 190 et l'extraire dans le sens de la flèche.

Les capuchons servent à protéger les boulons de roue et doivent être remis en place après le changement de la roue.

Le **boulon antivol de roue** possède un capuchon spécifique. Ce capuchon ne peut être monté que sur un boulon antivol de roue et non sur un boulon de roue classique. ◀

# Changement de roue

## Introduction

Dans ce chapitre, vous trouverez des informations relatives aux sujets suivants :

Mesures préalables pour le changement de roue. . .	321
Boulons de roue .....	322
Soulèvement du véhicule à l'aide du cric .....	323
Changement d'une roue .....	325
Après le changement de la roue .....	325

Certaines versions ou certains modèles de véhicules sont livrés départ usine sans cric ni clé démonte-roue. Dans ce cas, faites remplacer la roue par un atelier spécialisé.

Vous ne pouvez effectuer le changement de roue que si le véhicule a été arrêté en toute sécurité, si vous êtes familiarisé avec les manipulations nécessaires et si l'outillage approprié est disponible ! Sinon, faites appel à un spécialiste.

### Informations complémentaires

- Outillage de bord ⇒ page 317
- Enjoliveurs de roue ⇒ page 319

- Roues et pneus ⇒ page 280

### Avertissement

Un changement de roue peut s'avérer dangereux, surtout si vous l'effectuez au bord de la chaussée.

- Garez le véhicule à une distance de sécurité suffisante de la circulation et sur une surface ferme et plane. Si nécessaire, activez le signal de détresse et mettez en place le triangle de présignalisation.
- Effectuez le changement de roue avec l'outillage approprié.
- N'effectuez le changement de roue que si vous êtes familiarisé avec les manipulations nécessaires. Sinon, faites appel à un spécialiste.
- Après un changement de roue, faites immédiatement contrôler le couple de serrage des boulons de roue dans l'atelier spécialisé le plus proche. ◀

## Mesures préalables pour le changement de roue.



Lisez d'abord les informations d'introduction et les consignes de sécurité  à la page 321 et tenez-en compte.

### Liste de contrôle

Préparatifs pour le changement de roue. Respectez l'ordre ⇒  :

1. En cas de crevaison, gardez le véhicule sur un plan horizontal en toute sécurité à une distance suffisante de la circulation.
2. Serrage du frein à main ⇒ page 184.
3. Boîte automatique : amenez le levier sélecteur en position P ⇒ page 176.
4. Coupez le moteur et retirez la clé de contact ⇒ page 168.
5. Boîte mécanique : passez une vitesse ⇒ page 176.
6. Faites descendre tous les passagers du véhicule et amenez-les dans un lieu sûr, par ex. derrière une glissière de sécurité.
7. Calez la roue du côté opposé avec une pierre ou un objet similaire.
8. Si vous tractez une remorque : désaccouplez la remorque du véhicule tracteur et gardez-la correctement. ▶

- Coffre à bagages chargé : sortez les bagages.
- Retirez la roue de secours ou la roue d'urgence et l'outillage de bord du coffre à bagages.
- Retirez les enjoliveurs de roue ⇒ page 319.

**⚠ Avertissement**

La non-observation de la liste de contrôle qui est importante pour votre propre sécurité risque de provoquer des accidents et des blessures.

**⚠ Avertissement (suite)**

- Vérifiez la liste de contrôle et tenez-en compte. ◀

## Boulons de roue



Fig. 191 Changement d'une roue : desserrage des boulons de roue

 Lisez d'abord les informations d'introduction et les consignes de sécurité ⚠ à la page 321 et tenez-en compte.

Utilisez exclusivement la clé démonte-roue du véhicule pour desserrer les boulons de roue.

Ne desserrez les boulons de roue que d'un tour environ tant que le véhicule n'est pas soulevé avec le cric.

Si vous ne parvenez pas à desserrer un boulon de roue, appuyez prudemment avec le pied sur l'extrémité de la clé démonte-roue. Pendant cette opération, retenez-vous au véhicule et veillez à être bien d'aplomb.

### Desserrage des boulons de roue

- Placez la clé démonte-roue jusqu'en butée sur le boulon de roue ⇒ fig. 191.



Fig. 192 Changement d'une roue : boulon antivol de roue et adaptateur

- Saisissez l'extrémité de la clé démonte-roue et tournez le boulon de roue d'environ *un* tour vers la gauche ⇒ ⚠.

### Desserrage du boulon antivol de roue

- Sortez de l'outillage de bord l'adaptateur pour boulons antivol de roue.
- Enfoncez l'adaptateur jusqu'en butée dans le boulon antivol de roue ⇒ fig. 192.
- Enfoncez la clé démonte-roue jusqu'en butée sur l'adaptateur.
- Saisissez l'extrémité de la clé démonte-roue et tournez le boulon de roue d'environ *un* tour vers la gauche ⇒ ⚠.

### Remarques importantes sur les boulons de roue.

Les jantes et les boulons de roue sont conçus pour s'adapter les uns aux autres. C'est pourquoi, chaque fois que vous passez à d'autres jantes, vous devez utiliser les boulons de roue correspondants ▶

possédant la longueur et la forme de calotte correctes. La fixation correcte des roues et le bon fonctionnement du système de freinage en dépendent.

Dans certaines circonstances, vous ne devez pas utiliser de boulons de roue provenant d'un même modèle de véhicule.

### Couple de serrage des boulons de roue

Pour les jantes en acier et en alliage léger, le couple de serrage prescrit pour les boulons de roue est de 120 Nm. Après un changement de roue, faites immédiatement contrôler le couple de serrage dans un atelier spécialisé.

Avant de contrôler le couple de serrage, vous devez remplacer les boulons de roue corrodés et difficiles à visser et nettoyer les taraudages des moyeux de roue.

#### **⚠ Avertissement**

Des boulons de roue inappropriés ainsi qu'un montage incorrect des boulons de roue peuvent avoir une grande influence sur la fixation correcte des roues et le bon fonctionnement du système de freinage. Cela peut provoquer des accidents ainsi que de graves blessures.

#### **⚠ Avertissement (suite)**

- N'utilisez que des boulons de roue correspondant aux jantes.
- N'utilisez jamais de boulons de roues différents.
- Les boulons de roue et les taraudages des moyeux de roue ne doivent jamais être graissés ou huilés, et doivent être propres et ne pas gripper.
- Les boulons de roue et les taraudages des moyeux de roue ne doivent jamais être graissés ou huilés. Ils pourraient se desserrer pendant la conduite même s'ils ont été serrés au couple prescrit !
- Si les boulons de roue sont serrés à un couple insuffisant, les boulons de roue et les jantes peuvent se détacher pendant la marche. Un couple de serrage fortement majoré peut endommager les boulons de roue ou les taraudages. ◀

## Soulèvement du véhicule à l'aide du cric

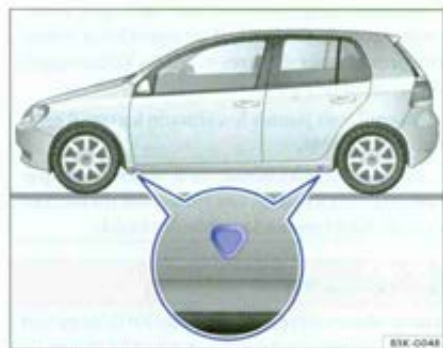



Fig. 193 Points de prise du cric



Fig. 194 Positionnement du cric à l'arrière, du côté gauche du véhicule.

 Lisez d'abord les informations d'introduction et les consignes de sécurité ⚠ à la page 321 et tenez-en compte.

Positionnez le cric uniquement sur les points de prise indiqués (repères dans la carrosserie)

⇒ fig. 193. Un point de prise se trouve à côté de chacune des roues ⇒ ⚠.

Le véhicule ne doit être soulevé qu'aux points de prise du cric. ▶

## Liste de contrôle

Pour votre propre sécurité ainsi que celle des passagers, veuillez respecter les points suivants dans l'ordre indiqué ⇒  :

1. Choisissez une surface appropriée pour le soulèvement du véhicule.
2. Coupez le moteur, passez une vitesse ou mettez le levier sélecteur en position **P** ⇒ page 176 et actionnez le frein à main ⇒ page 184.
3. Si vous tractez une remorque : désaccouplez la remorque du véhicule tracteur et garez-la correctement.
4. Desserrage des boulons de la roue qui doit être changée ⇒ page 322.
5. Cherchez le point de prise du cric ⇒ page 323, fig. 193 qui se trouve le plus près possible de la roue à changer.
6. Déployez le cric sous le point de prise en tournant la manivelle jusqu'à ce qu'il soit encore possible de le positionner sous le véhicule.
7. Vérifiez si toute la surface du pied du cric porte bien sur le sol.
8. Ajustez le cric et continuez de déployer en même temps la griffe du cric jusqu'à ce que la griffe entoure la nervure sous le véhicule ⇒ page 323, fig. 194.
9. Continuez à déployer le cric en tournant la manivelle jusqu'à ce que la roue décolle du sol.

### Avertissement

Un soulèvement du véhicule et une surface inappropriés risquent de faire ripper le véhicule du cric et de provoquer des blessures graves.

- Ne placez jamais une partie du corps (par ex. le bras ou la jambe) sous le véhicule soulevé uniquement par le cric.
- Si des travaux doivent être effectués sous le véhicule, il faut le sécuriser en l'étayant en plus avec des chandelles appropriées.
- Il faut que le sol soit plat et ferme. Utilisez, si nécessaire un support stable et de surface importante sous la semelle du cric.
- Si le sol est glissant, comme par ex. du carrelage, il convient d'utiliser un support antidérapant (par ex. un tapis en caoutchouc).

### Avertissement (suite)

- Positionnez le cric uniquement aux emplacements décrits. La griffe du cric doit entourer la nervure du bas de caisse ⇒ page 323, fig. 194.
- Utilisez uniquement un cric agréé par Volkswagen pour le véhicule. D'autres crics et même ceux prévus pour d'autres modèles Volkswagen, risqueraient de ripper.
- Ne soulevez jamais le véhicule lorsqu'il est incliné d'un côté.
- Ne faites jamais démarrer le moteur lorsque le véhicule est soulevé. Les vibrations du moteur peuvent faire tomber le véhicule du cric.



### Avertissement

La non-observation de la liste de contrôle qui est importante pour votre propre sécurité risque de provoquer des accidents et des blessures.

- Vérifiez la liste de contrôle et tenez-en compte. ◀



Fig. 195 Changement d'une roue : dévissage des boulons de roue à l'aide du manche de tournevis

 Lisez d'abord les informations d'introduction et les consignes de sécurité  à la page 321 et tenez-en compte.



### Dépose d'une roue

- Tenez compte de la liste de contrôle ⇒ page 321.
- Détachez les boulons de roue ⇒ page 322.
- Levage du véhicule ⇒ page 323.
- Dévissez entièrement les boulons de roue desserrés à l'aide du six pans creux situé dans le manche du tournevis ⇒ fig. 195 et posez-les sur un support propre.
- Dépose d'une roue.

### Montage de la roue de secours ou de la roue d'urgence

Tenez compte du sens de rotation du pneu si nécessaire ⇒ page 292. *Pneus à profil unidirectionnel.*

## Après le changement de la roue

 Lisez d'abord les informations d'introduction et les consignes de sécurité  à la page 321 et tenez-en compte.

- Le cas échéant, nettoyez l'outillage de bord et remettez-le en place dans l'élément en mousse dans le coffre à bagages ⇒ page 317.
- Fixez correctement la roue de secours/la roue d'urgence ou la roue défectueuse dans le coffre à bagages.



- Positionnez la roue de secours / roue d'urgence.
- Vissez tous les boulons de roue et serrez-les *légèrement* à l'aide du six pans creux situé dans le manche du tournevis.
- Pour le boulon de roue antivol, aidez-vous de l'adaptateur.
- Abaissez le véhicule avec le cric.
- Serrez fermement les boulons de roue avec la clé démonte-roue ⇒ . Ne suivez pas l'ordre de positionnement des boulons sur la roue mais serrez toujours des boulons opposés.
- Si nécessaire, remettez en place les capuchons, l'enjoliveur central ou l'enjoliveur de roue plein ⇒ page 319.

### Avertissement

Un couple de serrage erroné ou des boulons de roue manipulés de manière impropre peuvent causer des accidents et des blessures.

- Veillez à ce que tous les boulons de roue et les taraudages des moyeux de roue restent propres et ne soient jamais graissés ou huilés. Les boulons de roue ne doivent pas gripper.
- Serrez les boulons de roues au couple prescrit.
- N'utilisez pas le six pans creux situé dans le manche du tournevis pour desserrer ou resserrer les boulons de roue, mais seulement pour les tourner. 

- Faites contrôler dès que possible le couple de serrage des boulons de roue avec une clé dynamométrique ⇒ page 323.
- Faites remplacer la roue défectueuse dès que possible.

 Sur les véhicules dotés de l'indicateur de contrôle de la pression des pneus ou du système de contrôle de la pression des pneus, il faut, le cas échéant, « réadapter » les systèmes après le changement d'une roue ⇒ page 219. 

## Introduction

Dans ce chapitre, vous trouverez des informations relatives aux sujets suivants :

Éléments du kit de crevaison .....	327
Mesures préalables .....	327
Colmatage et gonflage du pneu .....	328
Contrôle après un parcours de 10 minutes .....	329

Grâce au kit de crevaison (Kit Tire Mobility), vous pouvez colmater de manière fiable les endommagements du pneu causés par des corps étrangers ou des perforations du pneu d'un diamètre inférieur à 4 mm. **N'enlevez pas du pneu les corps étrangers ! (par ex. une vis ou un clou)**

Après avoir rempli le pneu de produit d'étanchéité, vous devez absolument contrôler de nouveau la pression de gonflage environ 10 minutes après avoir repris la route.

**Ne pas utiliser de produit de colmatage pour pneu dans les cas suivants :**

- En cas d'endommagements au niveau de la jante.
- Lorsque la température extérieure située en dessous de -20 °C (-4 °F).
- En cas d'entailles ou de perforations du pneu d'une taille supérieure à 4 mm.
- Si vous avez roulé avec une très faible pression de gonflage des pneus voire avec un pneu à plat.
- Lorsque la date de péremption de la bouteille de produit de colmatage est dépassée.

**Informations complémentaires :**

- Freinez, arrêtez-vous et garez-vous ⇒ page 184
- Enjoliveurs de roue ⇒ page 319
- Roues et pneus ⇒ page 280

### Avertissement

L'utilisation du kit de crevaison peut être dangereuse en particulier lorsque vous gonflez les pneus au bord de la route.

- Garez le véhicule à une distance de sécurité suffisante de la circulation et sur une surface ferme et plane.
- Le kit de crevaison est prévu uniquement en cas d'urgence, pour vous permettre de rouler jusqu'à l'atelier spécialisé le plus proche.
- Faites remplacer sans délai un pneu qui a été réparé avec le kit de crevaison.
- Le produit de colmatage est nuisible à la santé et doit être retiré immédiatement en cas de contact avec la peau.
- Conservez le kit de crevaison hors de la portée des enfants.

### Avertissement

Un pneu gonflé à l'aide de produit de colmatage n'a pas les mêmes qualités routières qu'un pneu traditionnel.

- Ne roulez pas à plus de 80 km/h.
- Évitez d'accélérer à pleins gaz, de freiner brusquement et de conduire à vive allure dans les virages.
- Ne roulez que pendant 10 minutes, vous devez ensuite contrôler le pneu.



Éliminez, conformément à la législation en vigueur, le produit de colmatage des pneus provenant de bouteilles entamées usagée ou périmées.



Une nouvelle bouteille de produit de colmatage des pneus est disponible auprès d'un Partenaire Volkswagen.



Respectez la notice d'utilisation séparée du fabricant du kit de crevaison. ◀

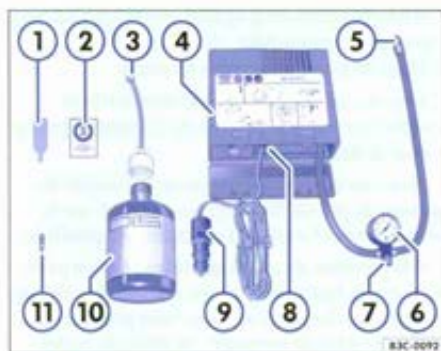

Fig. 196 Schéma de principe : éléments du kit de crevaison.

Lisez d'abord les informations d'introduction et les consignes de sécurité ⚠ à la page 326 et tenez-en compte.

Le kit de crevaison se trouve dans le coffre à bagages, sous le revêtement de plancher. Il se compose des éléments suivants ⇒ fig. 196 :

- ① Extracteur d'obus de valve
- ② Autocollant indiquant la limitation de vitesse « max. 80 km/h » ou « max. 50 mph »
- ③ Flexible de remplissage avec bouchon
- ④ Compresseur d'air
- ⑤ Flexible de gonflage de pneu
- ⑥ Indicateur de pression de gonflage du pneu<sup>2)</sup>
- ⑦ Vis de décharge de pression d'air<sup>3)</sup>
- ⑧ Interrupteur MARCHÉ/ARRÊT
- ⑨ Fiche de câble 12 volts
- ⑩ Bouteille de produit de colmatage pour pneus<sup>2)</sup>
- ⑪ Obus de valve de rechange

L'**extracteur d'obus de valve** ① possède, à son extrémité inférieure, une fente qui s'adapte à l'obus de valve. Ce n'est que de cette manière que l'obus de valve peut être retiré puis réinséré dans la valve du pneu. Ceci vaut également pour l'obus de valve de rechange ⑪. ◀

## Mesures préalables

Lisez d'abord les informations d'introduction et les consignes de sécurité ⚠ à la page 326 et tenez-en compte.

Effectuez les opérations uniquement dans l'ordre indiqué.

- En cas de crevaison, gare le véhicule sur un plan horizontal en toute sécurité le plus loin possible de la circulation.
- Coupez le moteur et passez une vitesse ou mettez le levier sélecteur en position **P** ⇒ page 176.
- Serrage du frein à main ⇒ page 184.
- Faites sortir tous les occupants du véhicule, ils doivent se tenir en dehors de la zone de danger, par ex. derrière une glissière de sécurité.

- Si nécessaire, activez le signal de détresse et mettez en place le triangle de présignalisation ⇒ page 310. Respectez la réglementation en vigueur.
- Vérifiez si une réparation est possible avec le kit de crevaison ⇒ page 326.
- Retirez le kit de crevaison du coffre à bagages.
- Collez l'autocollant ⇒ fig. 196 ② du kit crevaison dans le champ de vision du conducteur sur le tableau de bord.
- **N'enlevez pas** du pneu les corps étrangers (par ex. une vis ou un clou).
- Dévissez le capuchon de valve du pneu.
- Dévissez l'obus de valve de la valve du pneu à l'aide de l'extracteur d'obus ⇒ fig. 196 ① et placez-le sur un support propre. ◀

<sup>2)</sup> Il peut également être intégré dans le compresseur.

<sup>3)</sup> Il peut aussi y avoir une touche dans le compresseur à la place.



Lisez d'abord les informations d'introduction et les consignes de sécurité ⚠ à la page 326 et tenez-en compte.

### Colmatage des pneus

- Secouez plusieurs fois énergiquement la bouteille de produit de colmatage des pneus ⇒ page 327, fig. 196 ⑥.
- Vissez fermement le flexible de remplissage ⇒ page 327, fig. 196 ③ sur la bouteille de produit de colmatage des pneus. Le film situé sur le bouchon est alors automatiquement percé.
- Retirez le bouchon du flexible de remplissage ⇒ page 327, fig. 196 ④ et enfoncez l'extrémité libre du flexible de remplissage sur la valve.
- Tenez la bouteille avec le fond vers le haut et remplissez le pneu avec la **totalité** du produit de colmatage contenu dans la bouteille.
- Retirez la bouteille de produit de colmatage vide de la valve.
- Revissez l'obus de valve dans la valve du pneu à l'aide de l'extracteur d'obus ⇒ page 327, fig. 196 ①.

### Gonflage du pneu

- Vissez fermement le flexible de gonflage du pneu ⇒ page 327, fig. 196 ⑤ du compresseur d'air sur la valve du pneu.
- Veillez à ce que la vis de décharge de pression d'air ⇒ page 327, fig. 196 ⑦ soit fermée.
- Démarrez le moteur du véhicule et laissez-le tourner.
- Branchez la fiche électrique ⇒ page 327, fig. 196 ⑧ dans une prise de courant 12 volts du véhicule ⇒ page 165.
- Mettez en marche le compresseur d'air à l'aide de l'interrupteur MARCHE/ARRÊT ⇒ page 327, fig. 196 ②.
- Faites fonctionner le compresseur d'air jusqu'à l'obtention d'une pression de 2,0 à 2,5 bars ⇒ ⚠. **Durée maximale de fonctionnement de 8 minutes** ⇒ ①.
- Arrêtez le compresseur d'air.

- Si une pression atmosphérique de 2,0 à 2,5 bars ne peut **pas être atteinte**, dévissez le flexible de gonflage du pneu de la valve du pneu.
- Avancez ou reculez le véhicule d'environ 10 mètres pour que le produit de colmatage puisse se répartir dans le pneu.
- Vissez de nouveau fermement le flexible de gonflage de pneus du compresseur d'air sur la valve du pneu et répétez l'opération de gonflage.
- Si la pression de gonflage nécessaire ne peut toujours pas être atteinte, c'est que le pneu est trop endommagé. Le pneu ne peut donc pas être colmaté avec le kit de crevaison. Arrêtez de rouler ! Faites appel à un spécialiste ⇒ ⚠.
- Déconnectez le compresseur d'air et dévissez le flexible de gonflage du pneu de la valve du pneu.
- Quand une pression de gonflage de 2,0 à 2,5 bars a été atteinte, poursuivez immédiatement votre route à une vitesse maximale de 80 km/h.
- Contrôlez de la pression du pneu après un trajet de **10 minutes** ⇒ page 329.



### Avertissement

Le flexible de gonflage de pneu et le compresseur d'air peuvent devenir très chauds lors du gonflage.

- Protégez-vous les mains et la peau des pièces brûlantes.
- Ne posez pas le flexible de gonflage du pneu ou le compresseur d'air brûlants sur des matériaux inflammables.
- Si vous ne pouvez pas gonfler le pneu à au moins 2,0 bars, cela signifie que le pneu est trop endommagé. Le produit de colmatage n'est pas en mesure de colmater le pneu. Arrêtez de rouler ! Faites appel à un spécialiste !



### Avis

Arrêtez le compresseur d'air au plus tard au bout de 8 minutes de fonctionnement, afin d'éviter une surchauffe ! Laissez le compresseur d'air refroidir quelques minutes avant de le remettre en marche. ◀



Lisez d'abord les informations d'introduction et les consignes de sécurité ⚠ à la page 326 et tenez-en compte.

Raccordez à nouveau le flexible de gonflage du pneu ⇒ page 327, fig. 196 ⑤ et consultez la pression indiquée sur le manomètre ⑥.

**Une pression inférieure à 1,3 bar est indiquée :**

- Arrêtez de rouler ! Le kit de crevaison ne permet pas de colmater suffisamment le pneu.
- Faites appel à un spécialiste ⇒ ⚠.

**Une pression supérieure à 1,3 bar est indiquée :**

- Ramenez la pression de gonflage du pneu à la valeur correcte ⇒ page 280.

- Rendez-vous dans l'atelier spécialisé le plus proche à une vitesse maximale de 80 km/h.
- Faites-y remplacer le pneu endommagé.



### Avertissement

Si vous roulez avec un pneu qui n'a pas été colmaté, la conduite peut être dangereuse et entraîner des accidents ainsi que de graves blessures.

- Arrêtez de rouler si la pression de gonflage du pneu est inférieure à 1,3 bar.
- Faites appel à un spécialiste ! ◀

## Introduction

Dans ce chapitre, vous trouverez des informations relatives aux sujets suivants :

Les fusibles du véhicule .....	331
Remplacement des fusibles grillés .....	332

De par les perfectionnements permanents apportés au véhicule, l'affectation des fusibles en fonction de l'équipement et la protection de plusieurs consommateurs par un fusible commun, il n'est pas possible au moment de l'impression de fournir une vue d'ensemble actuelle des emplacements des fusibles d'un consommateur électrique donné. Des informations concernant les détails de l'affectation des fusibles sont disponibles chez un Partenaire Volkswagen.

En principe, plusieurs consommateurs peuvent être protégés par un même fusible. À l'inverse, il peut y avoir plusieurs fusibles pour un même consommateur.

Remplacez les fusibles seulement si la source d'anomalie a été supprimée. Si un fusible neuf grille de nouveau après peu de temps, faites vérifier l'équipement électrique dans un atelier spécialisé.

### Informations complémentaires

- Préparations des interventions dans le compartiment-moteur ⇒ page 249

### Avertissement

Système électrique sous haute tension !

### Avertissement (suite)

- Ne touchez jamais au câblage électrique de l'allumage.
- Évitez les courts-circuits dans l'équipement électrique.

### Avertissement

L'utilisation de fusibles non appropriés ou la réparation de fusibles peuvent être à l'origine d'un incendie.

- En cas de remplacement, choisissez uniquement un fusible du *même* ampérage (même couleur et même valeur indiquée) et de la même taille que l'ancien.
- Ne réparez jamais les fusibles.
- Ne remplacez jamais un fusible par une bande de métal, un trombone ou un objet semblable.

### Avis

- Si vous remplacez un fusible défectueux par un fusible de plus forte intensité, cela risque de causer des dégâts également en un autre point de l'équipement électrique.
- Les boîtes à fusibles ouvertes doivent être protégées contre toute infiltration d'humidité et de saleté. La présence d'humidité ou de saleté dans la boîte à fusibles peut entraîner un endommagement de l'équipement électrique. ◀

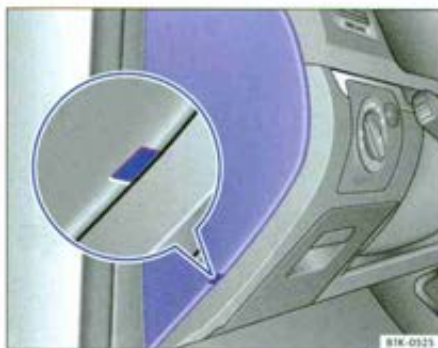

Fig. 197 Côté conducteur dans le tableau de bord : cache de la boîte à fusibles.

📖 Lisez d'abord les informations d'introduction et les consignes de sécurité ⚠ à la page 330 et tenez-en compte.

### Ouverture de la boîte à fusibles dans le tableau de bord.

- Insérez un objet plat adéquat par ex. un tournevis de l'outillage de bord dans l'évidement ⇒ fig. 197 (agrandissement) et retirez le cache avec précaution en faisant levier.

### Ouverture de la boîte à fusibles dans le compartiment-moteur

- Ouvrez le capot-moteur ⚠ ⇒ page 249.
- Poussez les touches de verrouillage en avant dans le sens des flèches pour déverrouiller le cache de la boîte à fusibles ⇒ fig. 198.



Fig. 198 Dans le compartiment-moteur : cache de boîte à fusibles

- Retirez le cache par le haut.
- Pour **Reposer** le cache, mettez-le sur la boîte à fusibles. Poussez les touches de verrouillage en arrière, dans le sens opposé aux flèches, jusqu'à ce qu'elles s'encliquettent de façon audible.

### ⚠ Avis

Les boîtes à fusibles ouvertes doivent être protégées contre toute infiltration d'humidité et de saleté. La présence d'humidité ou de saleté dans la boîte à fusibles peut entraîner un endommagement de l'équipement électrique.

📄 Le véhicule comporte d'autres fusibles que ceux indiqués dans ce chapitre. Ils doivent être remplacés uniquement dans un atelier spécialisé. ◀

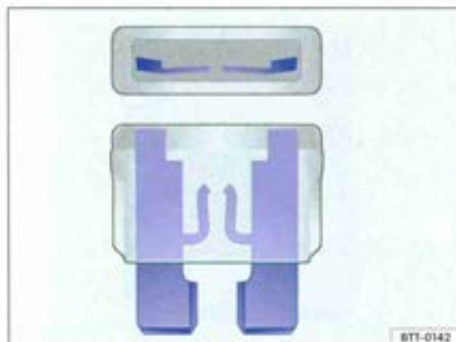



Fig. 199 Représentation d'un fusible grillé.

 Lisez d'abord les informations d'introduction et les consignes de sécurité  à la page 330 et tenez-en compte.

### Mesures préalables

- Coupez le contact d'allumage et désactivez le consommateur de courant concerné.
- Ouvrir la boîte à fusibles correspondante ⇒ page 331.

### Détection des fusibles grillés

Un fusible grillé est reconnaissable à la bande de métal fondu ⇒ fig. 199.

Eclairez le fusible à l'aide d'une lampe de poche. Vous reconnaîtrez ainsi plus facilement un fusible grillé.

### Remplacement d'un fusible

- Le cas échéant, retirez la pince en matière plastique du cache de la boîte à fusibles.

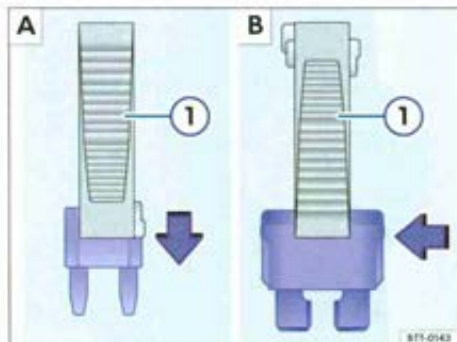

Fig. 200 Retirez ou mettez en place un fusible.

- Pour les *petits fusibles* engagez l'agrafe par le haut ⇒ fig. 200 (A).
- Pour les *fusibles plus gros* faites glisser l'agrafe latéralement sur le fusible (B).
- Débranchez le fusible grillé.
- Si le fusible est grillé, remplacez-le par un fusible neuf de *même* intensité (même couleur et mêmes inscriptions) et de même taille ⇒ (1).
- Remettez en place le cache.

### Avis

Si vous remplacez un fusible défectueux par un fusible de plus forte intensité, cela risque de causer des dégâts également en un autre point de l'équipement électrique. ◀

# Remplacement d'ampoule

## Introduction

Dans ce chapitre, vous trouverez des informations relatives aux sujets suivants :

Témoign	334
Informations relatives au remplacement des ampoules	335
Remplacement des ampoules du projecteur avant	336
Remplacez l'ampoule dans le pare-chocs avant	337
Remplacement des ampoules du bloc de feux arrière dans le capot de coffre	338
Remplacement des ampoules du bloc de feux arrière dans la carrosserie	339
Remplacement des diodes électroluminescentes (DEL) dans les feux arrière	340
Remplacez l'ampoule du feu de plaque de police	341

Un remplacement des ampoules requiert une certaine habileté manuelle. C'est pourquoi Volkswagen vous recommande en cas d'incertitudes de faire remplacer les ampoules par un Partenaire Volkswagen ou de faire appel à un spécialiste. L'intervention d'un spécialiste est toujours nécessaire si, en plus des lampes correspondantes, vous devez déposer d'autres pièces du véhicule ou si des lampes à décharges doivent être remplacées.

### Spécifications supplémentaires concernant les ampoules

Certaines ampoules des projecteurs ou des feux arrière peuvent présenter des spécifications de première monte différentes de celles des ampoules classiques. La désignation correspondante est inscrite sur le culot de l'ampoule ou sur le bulbe de verre.

### Informations complémentaires

- Éclairage et vision ⇒ page 109
- Préparations des interventions dans le compartiment-moteur ⇒ page 249
- Outillage de bord ⇒ page 317
- Fusibles ⇒ page 330

### ⚠ Avertissement

Un véhicule qui n'est pas suffisamment éclairé peut difficilement être vu ou ne pas du tout être vu par les autres usagers de la route.

- Remplacez immédiatement les ampoules défaillantes de l'éclairage extérieur.
- Il peut s'avérer illégal de conduire si les ampoules de l'éclairage extérieur sont défaillantes.

### ⚠ Avertissement

Un remplacement non conforme des ampoules peut entraîner des accidents ainsi que de graves blessures.

- Les lampes à décharge fonctionnent sous haute tension, ce qui peut entraîner des blessures graves voire mortelles en cas d'utilisation impropre.
- Faites toujours changer par un spécialiste les lampes à décharge défectueuses.
- Les ampoules H7 et les lampes à décharge sont sous pression et peuvent éclater lors de leur remplacement.
- Ne changez l'ampoule correspondante que lorsqu'elle est complètement refroidie.
- Ne touchez pas le bulbe de verre de l'ampoule avec les doigts. Les empreintes digitales se trouvant sur l'ampoule s'évaporent à la chaleur de l'ampoule allumée et « ternissent » le réflecteur.
- Les boîtiers de projecteurs situés dans le compartiment-moteur ainsi que les boîtiers des blocs de feux arrière comportent des pièces à arêtes vives. Protégez-vous les mains lors du remplacement de l'ampoule.

### ⓘ Avis

Si, après un remplacement d'ampoule, vous n'avez pas monté correctement les caches en caoutchouc ou les capuchons en plastique du boîtier de projecteur, il y a un risque d'endommagement de l'équipement électrique, notamment en cas d'infiltration d'eau. ◀





Lisez d'abord les informations d'introduction et les consignes de sécurité  à la page 333 et tenez-en compte.

Allumé	cause éventuelle	Pour y remédier
	Ampoule d'éclairage extérieur du véhicule défaillante.	Remplacez l'ampoule défaillante.

Lors de la mise du contact d'allumage, certains témoins d'alerte et de contrôle s'allument brièvement lors du contrôle des fonctions. Ils s'éteignent peu de temps après.

### Contrôle des ampoules de la remorque raccordée

Sur les véhicules dotés d'un dispositif d'attelage de première monte, certaines ampoules de la remorque sont en même temps surveillées à partir du moment où la remorque est correctement raccordée à la prise de courant.

La défaillance d'un clignotant de remorque est signalée par une double impulsion du clignotant ( ou ) dans le combiné d'instruments => page 109.

- Défaillance simultanée de tous les clignotants d'un côté.

- Défaillance du feu arrière d'un côté (également défaillance du feu de la plaque de police sur certains modèles).
- Défaillance des deux feux stop.

### Avis

Afin d'éviter tout endommagement du véhicule, tenez toujours compte des témoins qui s'allument ainsi que des descriptions et remarques correspondantes.









La défaillance d'une diode électroluminescente (DEL) intégrée à un feu arrière n'est pas signalée. La défaillance de toutes les DEL est toutefois signalée par l'allumage du témoin . ◀



Lisez d'abord les informations d'introduction et les consignes de sécurité  à la page 333 et tenez-en compte.

### Liste de contrôle

Opérations relatives au remplacement des ampoules. Respectez l'ordre  :

1. Garez correctement le véhicule et immobilisez le.
2. Tournez la commande d'éclairage dans la position 0  page 109.
3. Amenez le levier de clignotant en position neutre  page 109.
4. Retirez la clé de contact  page 168.
5. Eteignez l'éclairage d'orientation  page 109.
6. Laissez refroidir les ampoules correspondantes.
7. Vérifiez si vous remarquez un fusible grillé  page 330.
8. Référez-vous à la notice pour remplacer l'ampoule correspondante . Une ampoule défectueuse ne doit être remplacée que par une ampoule neuve de même exécution. La désignation correspondante est inscrite sur le culot de l'ampoule ou sur le bulbe de verre.
9. Ne touchez surtout pas le bulbe de verre de l'ampoule avec les doigts. L'empreinte digitale ainsi laissée s'évaporerait à la chaleur de l'ampoule allumée et se déposerait sur le réflecteur, ce qui diminuerait la puissance d'éclairage du projecteur.
10. Après un changement d'ampoule, vérifiez la fonction de l'ampoule. Si l'ampoule ne fonctionne pas, il se peut que l'ampoule ne soit pas installée correctement ou qu'elle soit de nouveau défectueuse ou encore qu'une fiche soit mal insérée.
11. Après chaque remplacement d'ampoule à l'avant du véhicule, faites contrôler le réglage des projecteurs dans un atelier spécialisé.



### Avertissement

La non-observation de la liste de contrôle qui est importante pour votre propre sécurité risque de provoquer des accidents et des blessures.

- Vérifiez la liste de contrôle et tenez-en compte.



### Avis

Vos feux doivent toujours être retirés/ installés avec précaution, afin d'éviter tout endommagement de la peinture. 

## Remplacement des ampoules du projecteur avant

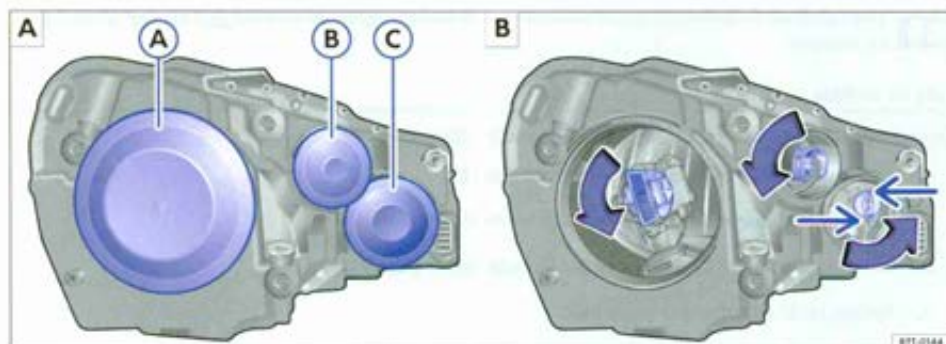

Fig. 201 Dans le compartiment-moteur : caches du projecteur avant gauche. (A) Feux de croisement, (B) clignotants, (C) feux de route, feux de position et feux de jour.



Lisez d'abord les informations d'introduction et les consignes de sécurité ⚠ à la page 333 et tenez-en compte.

Pour remplacer l'ampoule, il n'est pas nécessaire de déposer le projecteur avant.

Effectuez les opérations uniquement dans l'ordre indiqué :

	(A)	(B)	(C)	(C)
fig. 201	Feux de croisement	Clignotants avant	Feux de route/ de jour ou feux permanents.	Feux de position (petit porte-ampoule)
1.	Tenez compte de la liste de contrôle et appliquez-la ⇒ page 335.			
2.	Ouvrez le capot-moteur ⚠ ⇒ page 249.			
3.	Retirez chaque cache en caoutchouc au dos du projecteur En fonction de la version, un cache en plastique avec étrier de serrage peut également être monté à cet endroit. Poussez l'étrier de serrage vers le haut et retirez le cache.			
4.	Tournez le porte-ampoule vers la gauche jusqu'en butée puis retirez-le par l'arrière avec l'ampoule.			Retirez le porte-ampoule par l'arrière avec l'ampoule.
5.	Retirez tout droit l'ampoule du porte-ampoule. Enfoncez le cas échéant le verrouillage dans le porte-ampoule.			
6.	Remplacez l'ampoule défectueuse par une ampoule neuve de même version.			
7.	Placez le porte-ampoule dans le projecteur puis tournez-le vers la droite jusqu'en butée.			Placez le porte-ampoule dans le projecteur et enfoncez-le complètement.
8.	Mettez en place le cache en caoutchouc ou le cache en plastique. Poussez l'étrier de serrage vers le bas si nécessaire.			



Les figures montrent le projecteur gauche vu de l'arrière. L'architecture du projecteur droit est symétriquement inversée. ◀

## Remplacez l'ampoule dans le pare-chocs avant



Fig. 202 Dans le pare-chocs avant, du côté droit : dépose du projecteur.

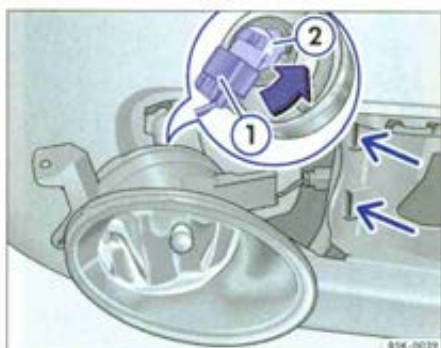

Fig. 203 Remplacement de l'ampoule dans le projecteur.



Lisez d'abord les informations d'introduction et les consignes de sécurité ▲ à la page 333 et tenez-en compte.

### Effectuez les opérations uniquement dans l'ordre indiqué :

1. Tenez compte de la liste de contrôle et appliquez-la ⇒ page 335.
2. Tirez le cache vers l'avant, dans le sens de la flèche ⇒ fig. 202.
3. Dévissez la vis de fixation ① à l'aide du tournevis faisant partie de l'outillage de bord ⇒ page 317.
4. Rabattez le projecteur légèrement vers l'avant et l'extraire de ses logements latéraux ⇒ fig. 203 (petites flèches).
5. Déverrouillez puis débranchez la fiche ①.
6. Tournez le porte-ampoule ② vers la gauche jusqu'en butée dans le sens de la flèche puis retirez-le par l'arrière avec l'ampoule.
7. Remplacez l'ampoule défectueuse par une ampoule neuve de même version.
8. Placez le porte-ampoule dans le projecteur puis tournez-le vers la droite jusqu'en butée.
9. Rebranchez la fiche ① sur le porte-ampoule ②. La fiche doit s'enclencher de manière audible.
10. Remplacez le projecteur dans les logements ⇒ fig. 203 (petites flèches) puis rabattez-le vers l'arrière.
11. Vissez fermement la vis de fixation ⇒ fig. 202 ① à l'aide du tournevis.
12. Mettez le cache en place dans le pare-chocs ⇒ fig. 202.

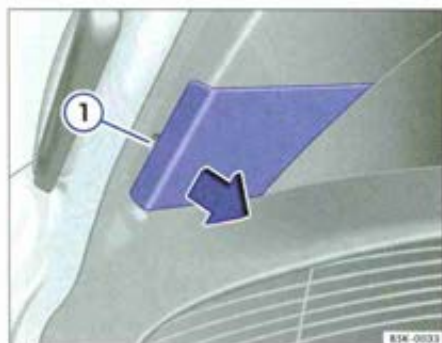

Fig. 204 Retirez le volet intégré au capot de coffre.



Fig. 205 Retirez le porte-ampoule intégré au capot de coffre.



Lisez d'abord les informations d'introduction et les consignes de sécurité ⚠ à la page 333 et tenez-en compte.

### Effectuez les opérations uniquement dans l'ordre indiqué :

1. Tenez compte de la liste de contrôle et appliquez-la => page 335.
2. Ouverture du capot de coffre => page 57.
3. Retirez le cache de l'évidement avec précaution en faisant levier à l'aide de la lame plate du tournevis compris dans l'outillage de bord (=> page 318, fig. 186) => fig. 204 ①.
4. Comprimez la languette de verrouillage dans le sens de la flèche => fig. 205 puis retirez le porte-ampoule.
5. Remplacez l'ampoule défectueuse par une ampoule neuve de même version.
6. Remettez en place le porte-ampoule. La languette de verrouillage doit s'enclencher de manière audible.
7. Remettez en place le cache. Le cache doit s'encliquer et être fermement fixé.



Sur les feux arrière à DEL, il est possible de remplacer l'ampoule de feu de recul. ◀

## Remplacement des ampoules du bloc de feux arrière dans la carrosserie

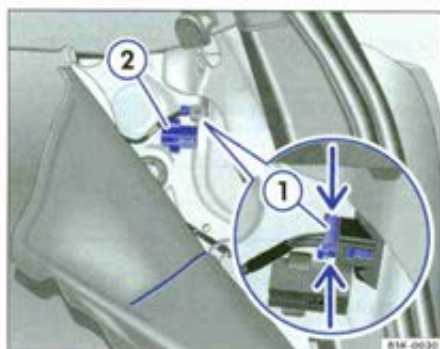

Fig. 206 Sur les côtés du coffre à bagages : dépose du bloc de feux arrière. ① Débranchez la fiche de raccordement, ② vis de fixation.

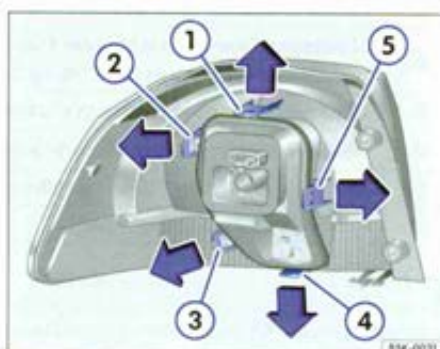



Fig. 207 Bloc de feu arrière dans la carrosserie : dépose du porte-ampoule. ① jusque ⑤ Languettes de verrouillage.

 Lisez d'abord les informations d'introduction et les consignes de sécurité  à la page 333 et tenez-en compte.

Effectuez les opérations uniquement dans l'ordre indiqué.

### Dépose du bloc de feux arrière

1. Tenez compte de la liste de contrôle et appliquez-la ⇒ page 335.
2. Ouverture du capot de coffre ⇒ page 57.
3. Passez la main dans l'ouverture du revêtement latéral du coffre à bagages (fente ⇒ fig. 206) et tirez le revêtement vers l'avant.
4. Comprimez le verrouillage de la fiche de raccordement ① dans le sens de la flèche puis débranchez la fiche de raccordement.
5. Dévissez manuellement la vis de fixation ②.
6. Retirez le bloc de feux arrière de la carrosserie par l'arrière avec précaution et posez-le sur une surface propre et lisse.

### Changement d'ampoule

7. Poussez les languettes de verrouillage ⇒ fig. 207 ① à ⑤ dans le sens de la flèche afin de déverrouiller le porte-ampoule.
8. Retirez le porte-ampoule du bloc de feux arrière.
9. Remplacez l'ampoule défectueuse par une ampoule neuve de même version.
10. Mettez en place le porte-ampoule dans le bloc de feux arrière. Les languettes de verrouillage doivent s'enclencher de manière audible.

## Repose du bloc des feux arrière

11. Mettez en place le bloc des feux arrière avec précaution dans l'ouverture de la carrosserie.
12. Maintenez d'une main le bloc des feux arrière en position de montage puis serrez de l'autre main la vis de fixation ⇒ page 339, fig. 206 ②.
13. Contrôlez la bonne pose ainsi que la bonne fixation du bloc de feux arrière.
14. Rebranchez la fiche ① sur le porte-ampoule.
15. Montez le revêtement latéral du coffre à bagages.
16. Fermez le capot de coffre ⇒ page 57.

 Les blocs de feux arrière existant en différentes versions, il est possible que l'emplacement des ampoules diffère de celui représenté sur la figure.

 Sur les feux arrière à DEL, il est possible de remplacer l'ampoule du clignotant. ◀

## Remplacement des diodes électroluminescentes (DEL) dans les feux arrière

 Lisez d'abord les informations d'introduction et les consignes de sécurité ⚠ à la page 333 et tenez-en compte.

Il n'est pas possible de remplacer les diodes électroluminescentes sans déposer certaines pièces du véhicule. Faites appel à un spécialiste !

 Sur les feux arrière à DEL, les clignotants et les feux de recul sont équipés d'ampoules « ordinaires ». Ces ampoules peuvent être remplacées. ◀

## Remplacez l'ampoule du feu de plaque de police

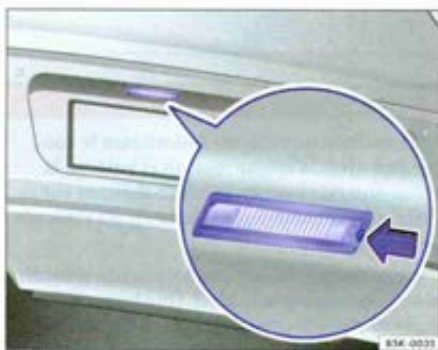

Fig. 208 Dans le pare-chocs arrière : feu de plaque de police.



Fig. 209 Feu de plaque de police : dépose du porte-ampoules.



Lisez d'abord les informations d'introduction et les consignes de sécurité ⚠ à la page 333 et tenez-en compte.

Effectuez les opérations uniquement dans l'ordre indiqué :

	Feu de plaque de police clipsé	Feu de plaque de police vissé
1.	Tenez compte de la liste de contrôle et appliquez-la ⇒ page 335.	
2.	Appuyez dans le sens de la flèche dans l'évidement du feu de plaque de police avec la lame du tournevis plat compris dans l'outillage de bord (⇒ page 318, fig. 186) ⇒ fig. 208.	Dévissez les vis du feu de plaque de police à l'aide du tournevis compris dans l'outillage de bord (⇒ page 318, fig. 186).
3.	Retirez quelque peu le feu de plaque de police.	
4.	Enfoncez le verrouillage de la fiche dans le sens de la flèche ⇒ fig. 209 (A) puis débranchez la fiche.	Écartez l'étrier de serrage au dos du feu de plaque de police.
5.	Tournez le porte-ampoule dans le sens de la flèche (B) puis retirez-le avec l'ampoule.	Retirez le porte-ampoule du feu de plaque de police.
6.	Remplacez l'ampoule défectueuse par une ampoule neuve de même version.	
7.	Remettez le porte-ampoule en place dans le feu de plaque de police puis tournez-le dans le sens inverse de la flèche (B) jusqu'en butée.	Mettez en place le porte-ampoule dans le feu de plaque de police.
8.	Rebranchez la fiche sur le porte-ampoule.	Comprimez l'étrier de serrage. Le porte-ampoule doit être solidaire du feu de plaque de police.
9.	Mettez en place le feu de plaque de police avec précaution dans l'ouverture du pare-chocs. Veillez à ce que le feu de plaque de police soit correctement monté.	
10.	Enfoncez le feu de plaque de police dans le pare-chocs jusqu'à ce qu'il s'encliquette de manière audible.	Vissez fermement les vis de fixation du feu de plaque de police à l'aide du tournevis.

# Démarrage de fortune

## Introduction

Dans ce chapitre, vous trouverez des informations relatives aux sujets suivants :

Effectuer un démarrage de fortune ..... 343

Si le moteur ne démarre pas suite à une décharge de la batterie du véhicule, vous pouvez utiliser la batterie d'un autre véhicule pour démarrer le moteur. Vérifiez si nécessaire le regard de la batterie du véhicule avant tout démarrage de fortune ⇒ page 261.

Pour le démarrage de fortune, il vous faut des câbles de démarrage conformes à la norme DIN 72553 (voir indications du fabricant des câbles). La section des câbles doit être d'au moins 25 mm<sup>2</sup> pour les véhicules à moteur à essence et d'au moins 35 mm<sup>2</sup> pour ceux à moteur diesel.

### Informations complémentaires

- Batterie du véhicule ⇒ page 261
- Préparations des interventions dans le compartiment-moteur ⇒ page 249

### Avertissement

Une utilisation impropre des câbles de démarrage ainsi qu'un démarrage de fortune mal effectué peuvent entraîner l'explosion de la batterie du véhicule et causer ainsi de graves blessures.

### Avertissement (suite)

- La batterie du véhicule fournissant le courant doit avoir la même tension et environ la même capacité (voir indications figurant sur la batterie du véhicule) que la batterie du véhicule déchargée.
- Ne rechargez jamais une batterie de véhicule gelée, même après son dégel. Une batterie de véhicule déchargée peut déjà geler à des températures avoisinant 0 °C (-32° F).
- Vous devez remplacer une batterie de véhicule gelée ou qui a été dégelée.
- Ne chargez la batterie du véhicule que dans des locaux bien aérés, car un mélange de gaz détonant hautement explosif se forme dans la batterie lors d'un démarrage de fortune.
- Veillez à ce que les câbles de démarrage n'entrent jamais en contact avec des pièces en rotation dans le compartiment-moteur.
- Respectez la notice d'utilisation du fabricant des câbles de démarrage.

### Avis

Des câbles de démarrage raccordés de manière incorrecte peuvent provoquer un court-circuit et des dommages considérables sur l'équipement électrique du véhicule. ◀

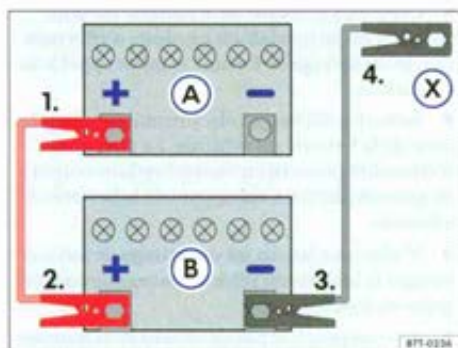

Fig. 210 Schéma de branchement des câbles de démarrage dans le cas où l'aide au démarrage est fournie par des véhicules sans mode Start/Stop : batterie du véhicule déchargée (A) et batterie de véhicule fournissant le courant (B).

Lisez d'abord les informations d'introduction et les consignes de sécurité à la page 342 et tenez-en compte.

La batterie du véhicule déchargée doit être branchée en bonne et due forme sur le réseau de bord.

Les véhicules ne doivent pas se toucher. Sans quoi le courant pourrait circuler dès le raccordement des bornes positives.

Veillez à ce que les pinces crocodiles raccordées aient un contact métallique suffisant.

Si le moteur ne démarre pas, interrompez la procédure de démarrage au bout de 10 secondes et attendez environ une minute avant de recommencer.

Effectuez les opérations uniquement dans l'ordre indiqué.

### Branchement des câbles de démarrage

- Coupez le contact d'allumage sur les deux véhicules ⇒ page 168.
- Raccordez une extrémité du câble de démarrage rouge à la borne positive (+) du véhicule dont la batterie est déchargée (A) ⇒ ⚠.
- Raccordez l'autre extrémité du câble de démarrage rouge à la borne positive (+) de la batterie du véhicule fournissant le courant (B).
- Sur les véhicules sans mode Start/Stop : raccordez une extrémité du câble de démarrage noir à la borne négative (-) de la batterie du véhicule fournissant le courant (B) ⇒ fig. 210.

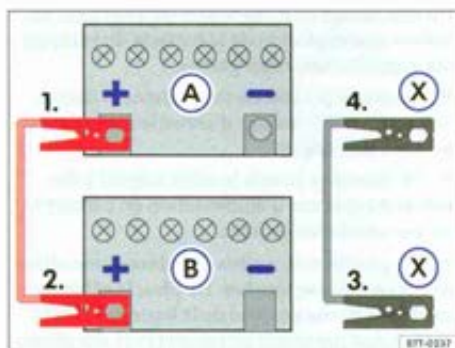

Fig. 211 Schéma de branchement des câbles de démarrage dans le cas où l'aide au démarrage est fournie par des véhicules avec mode Start/Stop : batterie du véhicule déchargée (A) et batterie de véhicule fournissant le courant (B).

- Sur les véhicules avec mode Start/Stop : raccordez une extrémité du câble de démarrage noir (X) à un raccord à la masse approprié, une pièce métallique massive, fermement vissée sur le bloc-moteur ou au bloc-moteur lui-même ⇒ fig. 211.
- Sur le véhicule dont la batterie est déchargée, raccordez l'autre extrémité du câble de démarrage noir (X) à une pièce métallique pleine, fermement vissée sur le bloc-moteur ou au bloc-moteur lui-même, mais pas à proximité de la batterie A ⇒ ⚠.
- Disposez les câbles de démarrage de manière à ce qu'ils ne puissent pas être happés par les pièces en rotation dans le compartiment-moteur.

### Démarrage du moteur

- Démarrez le moteur du véhicule fournissant le courant et laissez-le tourner au ralenti.
- Démarrez le moteur du véhicule dont la batterie est déchargée et attendez deux à trois minutes jusqu'à ce qu'il « tourne rond ».

### Débranchement des câbles de démarrage

- Si les feux de croisement sont allumés, éteignez-les avant de débrancher les câbles de démarrage.
- Sur le véhicule dont la batterie est déchargée, mettez en marche la soufflante de chauffage et le dégivrage de glace arrière afin d'éliminer les pics de tension qui se créent lors du débranchement.
- Les moteurs tournant, débranchez les câbles de démarrage exactement dans l'ordre inverse de celui décrit ci-dessus. ▶

### Avertissement

Un démarrage de fortune mal effectué peut entraîner une explosion de la batterie du véhicule ainsi que des blessures graves.

- Branchez le câble de raccordement dans le bon ordre – Rebranchez d'abord le câble positif, puis le câble négatif.
- Ne branchez jamais le câble négatif à des pièces du système d'alimentation en carburant ou aux conduites de frein.
- Les parties non isolées des pinces crocodiles ne doivent pas se toucher. De plus, le câble raccordé à la borne positive de la batterie du véhicule ne doit pas entrer en contact avec des pièces du véhicule conductrices de courant.

### Avertissement (suite)

- Contrôlez le regard de la batterie du véhicule. S'il est jaune clair ou incolore, n'effectuez pas de démarrage de fortune et faites appel à un spécialiste.
- Évitez les décharges électrostatiques dans la zone de la batterie du véhicule. La formation d'étincelles pourrait entraîner l'inflammation du gaz oxydrique s'échappant de la batterie du véhicule.
- N'effectuez jamais un démarrage de fortune lorsque la batterie du véhicule est endommagée, gelée ou dégelée.
- Ne vous penchez pas au-dessus de la batterie de véhicule. ◀

## Démarrage par remorquage et remorquage

### Introduction

Dans ce chapitre, vous trouverez des informations relatives aux sujets suivants :

Remarque concernant le démarrage par remorquage .....	345
Conseils relatifs au remorquage .....	346
Montage de l'œillet de remorquage à l'avant ....	347
Montage de l'œillet de remorquage à l'arrière ...	347
Consignes de conduite lors du remorquage .....	348

Respectez les prescriptions du Code de la route lors du démarrage par remorquage et remorquage.

#### Informations complémentaires

- Gestion moteur et épuration des gaz d'échappement ⇒ page 305

#### Avertissement

Le remorquage d'un véhicule privé de son alimentation électrique peut entraîner des accidents ainsi que des blessures graves.

- Ne remorquez jamais un véhicule privé de son alimentation électrique.
- Ne retirez jamais la clé du contact-démarrateur. Le dispositif de verrouillage de la direction pourrait sinon s'enclencher soudainement. Il vous est alors impossible de manœuvrer le véhicule.

#### Avertissement

Le comportement routier ainsi que l'efficacité de freinage se trouvent considérablement modifiés en cas de remorquage, ce qui peut entraîner des accidents ainsi que des blessures graves.

- En tant que conducteur du véhicule tracté :
  - Étant donné que le servofrein ne fonctionne pas, l'effort à exercer sur la pédale pour freiner est nettement plus important.
  - La direction assistée ne fonctionnant pas lorsque le moteur est à l'arrêt, vous devez déployer plus de force pour tourner le volant.
- En tant que conducteur du véhicule tracteur :
  - Accélérez prudemment et modérément.
  - Évitez toute manœuvre de freinage et de conduite soudaine.
  - Freinez en anticipant plus que d'habitude, en exerçant pour ce faire une pression légère sur la pédale.

#### Avis

Quand vous faites démarrer votre véhicule par remorquage, du carburant imbrûlé risque de pénétrer dans les catalyseurs et de les endommager. ◀

### Remarque concernant le démarrage par remorquage



Lisez d'abord les informations d'introduction et les consignes de sécurité  à la page 345 et tenez-en compte.

En règle générale, vous ne devez pas faire démarrer le véhicule par remorquage. Il faut à la place effectuer un démarrage de fortune ⇒ page 342.

Pour des raisons techniques, vous ne pouvez pas faire démarrer les véhicules suivants par remorquage :

- Véhicules à boîte automatique.
- Sur les véhicules avec le système sans clé de fermeture et de démarrage KESSY, parce que le

verrouillage électronique de colonne de direction ne se déverrouille peut-être pas.

S'il est malgré tout nécessaire de faire démarrer votre véhicule par remorquage :

- Passez la 2e ou la 3e vitesse.
- Maintenez la pédale d'embrayage enfoncée.
- Activez le contact d'allumage et le signal de détresse.
- Lorsque les deux véhicules sont en mouvement, levez le pied de la pédale d'embrayage.
- Dès que le moteur a démarré, appuyez sur la pédale d'embrayage et passez au point mort pour éviter d'entrer en collision avec le véhicule tracteur. ◀



Lisez d'abord les informations d'introduction et les consignes de sécurité ⚠ à la page 345 et tenez-en compte.

### Câble ou barre de remorquage

Le remorquage avec une barre est préférable pour ménager les véhicules et assurer la sécurité. C'est uniquement à défaut de barre que vous pouvez utiliser un câble de remorquage.

Le câble de remorquage doit être élastique afin de ménager les deux véhicules. Utilisez un câble en fibres synthétiques ou un câble fabriqué dans un matériau présentant une élasticité similaire.

Fixez le câble ou la barre de remorquage uniquement aux œillets prévus à cet effet ou au dispositif d'attelage.

Les véhicules équipés d'un **dispositif d'attelage de première monte** ne doivent remorquer **qu'exclusivement** avec une barre de remorquage, qui est spécialement adaptée pour être montée sur une boule d'attelage.

### Remorquage de véhicules équipés d'une boîte automatique

Concernant le véhicule tracté, tenez compte de ce qui suit :

- Mettez le levier sélecteur en position N.
- Ne faites pas remorquer votre véhicule à une vitesse supérieure à 50 km/h.
- Ne faites pas remorquer votre véhicule sur plus de 50 km.
- Le remorquage avec une dépanneuse ne doit être effectué qu'avec les roues avant soulevées. Tenez compte des conseils pour le remorquage des véhicules avec transmission intégrale (4MOTION).

### Remorquage des véhicules avec transmission intégrale (4MOTION)

Les véhicules à transmission intégrale (4MOTION) peuvent être remorqués à l'aide d'une barre de remorquage ou d'un câble de remorquage.

Si vous remorquez le véhicule avec l'essieu avant ou arrière soulevé, suivez les instructions, suivez ce qui suit :

- Le moteur doit être arrêté car cela risque sinon d'endommager la chaîne cinématique.
- Ne faites pas remorquer votre véhicule à une vitesse supérieure à 50 km/h.
- Ne faites pas remorquer votre véhicule sur plus de 50 km.

Pour les véhicules à boîte **DSG à double embrayage®**, tenez également compte des conseils relatifs au remorquage des véhicules à boîte automatique ⇒ page 346.

### Quand ne devez-vous pas remorquer le véhicule ?

Dans les conditions suivantes, le véhicule ne doit pas être remorqué mais transporté sur un camion ou une remorque spéciale :

- Lorsque, suite à un endommagement, la boîte de vitesses du véhicule ne contient plus de lubrifiant.
- Lorsque la batterie du véhicule est déchargée parce que la direction reste bloquée et que le verrouillage électronique de colonne de direction ne peut pas être désactivé.
- Lorsque la distance de remorquage sur véhicules à boîte automatique est supérieure à 50 km.



Votre véhicule ne peut être remorqué que si le verrouillage électronique de colonne de direction est désactivé. En cas de panne de courant ou de dysfonctionnement de l'équipement électrique, vous devez, le cas échéant, démarrer le moteur en effectuant un démarrage de fortune, ceci afin de désactiver le verrouillage électronique de colonne de direction. ◀

## Montage de l'œillet de remorquage à l'avant



Fig. 212 Dans le pare-chocs avant, du côté droit : vissage de l'œillet de remorquage



Lisez d'abord les informations d'introduction et les consignes de sécurité ⚠ à la page 345 et tenez-en compte.

Le logement destiné à l'œillet de remorquage à visser se trouve dans le pare-chocs avant, du côté droit ⇒ fig. 212.

Vous devez toujours conserver l'œillet de remorquage à bord du véhicule.

Tenez compte des conseils relatifs au remorquage ⇒ page 346.

- Prenez l'œillet de remorquage et le tournevis dans l'outillage de bord se trouvant dans le coffre à bagages ⇒ page 317.
- À l'aide de la lame du tournevis plat, retirez le cache ⇒ fig. 212 et laissez-le pendre sur le véhicule.
- Vissez l'œillet de remorquage aussi fermement que possible dans son logement ⇒ fig. 212 en le tournant vers la **gauche** (flèche) ⇒ ①. Utilisez un objet permettant de visser complètement et fermement l'œillet de remorquage dans la fixation.
- Après le remorquage, dévissez l'œillet de remorquage en le tournant **vers la droite** et remettez en place le cache.

### ! Avis

L'œillet de remorquage doit être systématiquement vissé entièrement et fermement dans la fixation. Sinon, l'œillet de remorquage risque de se détacher de la fixation lors du remorquage ou du démarrage par remorquage. ◀

## Montage de l'œillet de remorquage à l'arrière



Fig. 213 Dans le pare-chocs arrière, du côté droit : œillet de remorquage vissé.



Lisez d'abord les informations d'introduction et les consignes de sécurité ⚠ à la page 345 et tenez-en compte.

Le logement destiné à l'œillet de remorquage à visser se trouve dans le pare-chocs arrière, du côté

droit ⇒ fig. 213. Sur les véhicules avec dispositif d'attelage de première monte il n'existe pas de logement derrière le cache destiné à l'œillet de remorquage à visser. La boule d'attelage doit être montée et utilisée pour le remorquage ⇒ page 142, ⇒ ①.

Tenez compte des conseils relatifs au remorquage ⇒ page 346.

### Montage de l'œillet de remorquage à l'arrière (véhicules sans dispositif d'attelage de première monte)

- Prenez l'œillet de remorquage et le tournevis dans l'outillage de bord se trouvant dans le coffre à bagages ⇒ page 317.
- Insérez la lame du tournevis plat dans la fente située entre le cache et le pare-chocs.
- Retirez le cache avec précaution en faisant levier vers l'arrière. Il se peut que vous deviez pour cela exercer une force relativement importante. Laissez pendre le cache. ▶

- Vissez l'œillet de remorquage aussi fermement que possible dans son logement en le tournant vers la **gauche** ⇒ . Utilisez un objet permettant de visser complètement et fermement l'œillet de remorquage dans la fixation.
- Après le remorquage, dévissez l'œillet de remorquage en le tournant vers la **droite** et remettez en place le cache.

### **Avis**

- L'œillet de remorquage doit être systématiquement vissé entièrement et fermement dans la fixation. Sinon, l'œillet de remorquage risque de se détacher de la fixation lors du remorquage ou du démarrage par remorquage.
- Les véhicules équipés d'un dispositif d'attelage de première monte doivent remorquer exclusivement avec une barre de remorquage spécialement adaptée pour être montée sur une boule d'attelage. Si vous utilisez une barre de remorquage non appropriée, vous risquez d'endommager la boule d'attelage et le véhicule. Utilisez à la place un câble de remorquage. ◀

## Consignes de conduite lors du remorquage



Lisez d'abord les informations d'introduction et les consignes de sécurité  à la page 345 et tenez-en compte.

Le remorquage requiert un certain entraînement, en particulier si l'on utilise un câble de remorquage. Il est préférable que les deux conducteurs connaissent les particularités du remorquage. Il est donc préférable que les conducteurs inexpérimentés n'effectuent pas de remorquage.

Veillez à adopter un style de conduite excluant forces de traction inadmissibles et à-coups. En cas de remorquage en dehors des chaussées bitumées, il y a toujours un risque que les éléments de fixation soient surchargés.

Lorsque le véhicule est remorqué avec le signal de détresse activé et le contact d'allumage mis, vous pouvez quand même indiquer tout changement de direction. Actionnez le levier des clignotants dans la direction souhaitée. Le signal de détresse s'interrompt pendant la durée de fonctionnement du clignotant. Dès que le levier des clignotants est de nouveau en position neutre, le signal de détresse est de nouveau activé automatiquement.

### Conducteur du véhicule tracté :

- Laissez le contact d'allumage pour que le volant de direction ne soit pas bloqué et que l'on puisse activer les clignotants, l'avertisseur sonore, les essuie-glace et le lave-glace.
- Étant donné que la direction assistée ne fonctionne pas lorsque le moteur est à l'arrêt, vous devez exercer une force plus importante pour braquer.
- Étant donné que le servofrein ne fonctionne pas, l'effort à exercer sur la pédale pour freiner est nettement plus important. Veillez à ne pas entrer en collision avec le véhicule tracteur.
- La direction assistée ne fonctionnant pas lorsque le moteur est à l'arrêt, vous devez déployer plus de force pour tourner le volant.

### Conducteur du véhicule tracteur

- Accélérez prudemment et modérément. Évitez toute manœuvre soudaine.
- Freinez en anticipant plus que d'habitude, en exerçant pour ce faire une pression légère sur la pédale. ◀

## Abréviations utilisées

Abréviations    Signification

---

l tr/min

Nombre de tours par minute du moteur (régime)

4MOTION

Transmission intégrale

ABS

Dispositif antiblocage

AFS

Feux directionnels et feux de braquage

AFU

Assistance au freinage d'urgence

ASR

Antipatinage

BA6

Boîte automatique à 6 rapports

BM5

Boîte mécanique à 5 vitesses.

BM6

Boîte mécanique à 6 vitesses.

CO<sub>2</sub>

Dioxyde de carbone (ou gaz carbonique)

ch

Cheval DIN, indication (obsolète) de puissance du moteur

DCC

Suspension adaptative.

DEL

Diode électroluminescente

DIN

Institut allemand de normalisation (Deutsches Institut für Normung)

DSG<sup>®</sup>6

Boîte automatique à double embrayage DSG<sup>®</sup> à 6 rapports

DSG<sup>®</sup>7

DWA

Alarme antivol.

EDS

Blocage électronique de différentiel

EN

Norme européenne

ESP

Programme électronique de stabilisation

ETC

Système de perception électronique de péage (Electronic Toll Collection System).

FAP

Filtre à particules

FSI

Injection directe d'essence en mode stratifié (Fuel Stratified Injection)

GRA

Régulateur de vitesse

g/km

Quantité de dioxyde de carbone (en grammes) produite par kilomètre parcouru

kW

Kilowatt, indication de puissance du moteur

Lettres-repères moteur

Lettres-repères moteur

MFA

Indicateur multifonction

Nm

Newton-mètre, unité de mesure indiquant le couple-moteur

RON

Research Octane Number (indice d'octane recherche), unité de mesure permettant de déterminer la résistance au cliquetis de l'essence

Système sans clé

Système de fermeture et de démarrage sans utilisation active de la clé.

TDI®



Moteurs diesel à injection directe et turbocompresseur (Turbocharged Direct or Diesel Injection).

**Abréviations**    **Signification**

---

TSI®

Injection directe d'essence et double suralimentation (Twincharged Stratified Injection).

trip

Totalisateur partiel ◀

# Index

## A

### À l'étranger

- Séjour prolongé avec le véhicule..... 303
- Vente du véhicule..... 303

### Abaissement du rétroviseur côté passager

- avant..... 127

### ABS

- Se reporter aux systèmes d'assistance de freinage..... 189

### Accessoires..... 294, 295

### Accoudoir..... 76

### Accoudoir central..... 76

### Activation automatique du signal de détresse 311

### Activités préparatoires

- Avant chaque départ..... 33

### Adaptateur

- Goulotte de remplissage de gaz..... 238

### Affichage de la température

- Température extérieure..... 21

### Affichage de la température extérieure..... 21

### Affichage sur le combiné d'instruments... 25

### Afficheur..... 19, 20

- Combiné d'instruments..... 20

### AFS..... 114

### Aide au stationnement..... 201, 204

### Ajustement de la sangle..... 87

### Alarme..... 52

### Alarme antivol..... 52

- Description..... 52

- Protection anti-soulèvement..... 53

- Protection volumétrique..... 53

- Remorque..... 146

- Risques de fausse alarme..... 53

### Alcantara..... 275

### Alcool éthylique

- Voir bioéthanol..... 243

### Allumage automatique des projecteurs... 113

### Allume-cigare..... 164

### Antenne..... 303

### Antenne de glace..... 303

### Antenne extérieure..... 298

### Antidémarrage..... 173

- Dysfonctionnement..... 168

### Antidémarrage électronique..... 173

### Antigel..... 258

### Antipatinage (ASR)..... 189, 190

### Appui-tête..... 74

### ASR

- Activation et désactivation..... 190

- Se reporter aux systèmes d'assistance de freinage..... 189, 190

### Assistance au freinage d'urgence..... 189

### Assistance au freinage d'urgence (BAS)... 189

### Assistant aux manœuvres de stationnement... 204

- Activation ou désactivation (stationnement)..... 205

- Dysfonctionnement..... 205

- Interruption automatique..... 206

- Mesures préalables au stationnement..... 205

- Stationnement..... 205

- Utilisation du nettoyeur haute pression... 267

### Assistant de démarrage

- Se reporter aux systèmes d'assistance... 197

### Assistant de démarrage en côte..... 199

### Autocollant..... 302

### Avant d'aller dans un atelier spécialisé... 307

### Avertisseur sonore..... 9

## B

### Balais d'essuie-glace

- Nettoyage..... 269

- Remplacement..... 269

### Banquette..... 79

### Banquette arrière..... 79

### BAS

- Se reporter aux systèmes d'assistance de freinage..... 189

### Batterie

- Voir la batterie du véhicule..... 261

### Batterie du véhicule..... 261

- Contrôle du niveau d'électrolyte..... 262

- Coupure automatique des consommateurs 263

- Débranchement..... 263

- Débranchement du réseau de bord... 263

- Décharge..... 169

- Démarrage de fortune..... 343

- Électrolyte de batterie..... 263

- Emplacement de montage..... 261

- Explication des symboles..... 261

Opérations préliminaires.....	262
Rebranchement.....	263
Recharge.....	263
Remplacement.....	263
Se décharge.....	231
se décharge.....	311
Témoin d'alerte.....	262
<b>Biodiesel</b> .....	242
<b>Bioéthanol</b> .....	243
Particularités.....	236
Ravitaillement.....	232, 236
Réchauffage du moteur.....	174
<b>Blocage de différentiel</b>	
Se reporter aux systèmes d'assistance de freinage.....	189
<b>Blocage du levier sélecteur</b> .....	180
<b>Blocage électronique de différentiel (EDS)</b> .....	189
<b>BlueMotion</b>	
Recommandation de rapport.....	183
<b>Boîte à double embrayage</b>	
Dysfonctionnement.....	182
Se reporter à la boîte automatique.....	182
<b>Boîte à gants</b>	
Éclairage.....	117
Voir Rangements.....	159
<b>Boîte automatique</b> .....	176
Boîte à double embrayage.....	182
Conduite.....	182
Démarrage par remorquage.....	345
Déverrouillage d'urgence du levier sélecteur.....	316
Dysfonctionnement.....	182
Kick-down.....	182
Passage des rapports.....	179
Remorquage.....	346
Se reporter à la boîte automatique.....	176
Se reporter également au passage des rapports.....	176
Système de départ automatique.....	182
<b>Boîte de premiers secours</b>	
Voir kit de premiers secours.....	312
<b>Boîte de vitesses automatique</b>	
Blocage de retrait de la clé de contact.....	170
<b>Boîte mécanique</b> .....	176
Se reporter également au passage des rapports.....	176
<b>Boîte noire</b> .....	299
<b>Bouchon de réservoir</b>	
Bioéthanol.....	236
Essence.....	236
Gazole.....	236
GPL.....	237
<b>Boule</b>	
Dépose.....	145
<b>Boule du dispositif d'attelage</b>	
Armement.....	144
Mise en place.....	144
Montage.....	144
<b>Boulons antivol de roue</b> .....	321, 322
<b>Boulons antivol de roue</b> .....	318
<b>Boulons de roue</b> .....	321, 322
Capuchons.....	320
Couple de serrage.....	323
<b>Boussole</b> .....	22
<b>Bouton de démarrage</b> .....	170
<b>Bruits</b>	
Chauffage d'appoint.....	231
Moteur.....	172, 242
Pneus.....	289
Ravitaillement en GPL.....	237
Systèmes d'assistance de freinage.....	189
<b>C</b>	
<b>Câble de rupture d'attelage</b> .....	146
<b>Cadrams</b> .....	19
<b>Caisson d'eau</b> .....	273
<b>Calculateurs</b> .....	299
Reprogrammation.....	299
<b>Caméra de recul</b> .....	207
Afficheur.....	208
Conseils d'utilisation.....	208
Dysfonctionnement.....	209
Manœuvres de stationnement.....	210
Particularités.....	208
<b>Capacités</b>	
Réservoir à carburant.....	238
Réservoir de GPL.....	238
Réservoir de liquide de lave-glace.....	125
<b>Capot de coffre</b>	
Fermeture ou ouverture d'urgence.....	315
voir Hayon.....	57
<b>Capot-moteur</b>	
Fermeture.....	252
Ouverture.....	252
Témoin d'alerte.....	250
<b>Capuchons de valves</b> .....	285
<b>Caractéristiques du moteur</b> .....	38
<b>Caractéristiques techniques</b> .....	36
Capacités.....	125, 238
Caractéristiques du moteur.....	38

Charge sur le pavillon .....	141	<b>Chaînes à neige</b> .....	290
Charges sur essieux .....	131	Pneus de roulage à plat .....	290
Consommation de carburant .....	244	Roue d'urgence .....	290
Cotes .....	39	Transmission intégrale .....	290
Couple .....	38	<b>Changement d'ampoule</b> .....	
Émission de CO <sub>2</sub> .....	247	DEL .....	340
Performances .....	40	Feu de plaque de police .....	341
Plaque du constructeur .....	37	Feux arrière .....	340
Plaquette d'identification .....	37	<b>Changement d'une roue</b> .....	
Poids .....	131	Changement d'une roue .....	325
Poids à vide .....	131	<b>Changement de l'ampoule</b> .....	
Poids sur flèche .....	142	Dans le pare-chocs avant .....	337
Poids total .....	131	<b>Changement de roue</b> .....	321
Poids total roulant .....	153	Après le changement de la roue .....	325
Poids tractés .....	151	Boulons de roue .....	322
Pression de gonflage .....	284	Levage du véhicule .....	323
Puissance .....	38	Opérations préliminaires .....	321
Spécifications d'huile-moteur .....	254	<b>Changement des ampoules</b> .....	
Type de carburant .....	240	Dans la carrosserie .....	339
Vitesse maximale .....	40	Dans le capot de coffre .....	338
<b>Carburant</b> .....	240	Feux arrière .....	338, 339
Bioéthanol .....	243	<b>Changeur de CD</b> .....	156
en fonction du moteur .....	240	<b>Chargé</b> .....	
Essence .....	241	Consignes générales .....	129
Gazole .....	241	<b>Charge des pneus</b> .....	291, 292
GPL .....	242	<b>Chargement</b> .....	
Informations relatives à la consommation		Circulation avec le hayon ouvert .....	130
de carburant .....	244	Coffre à bagages .....	134
Type de carburant .....	240	Galerie porte-bagages .....	141
<b>Carénage sous moteur</b> .....	33	Éllets d'arrimage .....	136
<b>Catalyseur</b> .....	306	Rangement des bagages .....	129
Dysfonctionnement .....	306	Remorque .....	147
Témoins .....	305	Sac à skis et à snowboard .....	136
<b>Ceintures de sécurité</b> .....	80	Trappe de chargement .....	135
Ajustement de la sangle .....	87	<b>Charges sur essieux</b> .....	131
Bouclage .....	86	<b>Chauffage d'appoint</b> .....	
Ceinture de sécurité blocable .....	85	Activation .....	227, 230
Ceinture vrillée .....	85	Désactivation .....	227
Débouclage .....	86	Désactivation automatique .....	233
Enrouleur automatique .....	89	Particularités .....	228, 231
Indicateur de statut des ceintures .....	81	Portée radiocommande .....	229
Limiteur d'effort de ceinture .....	89	Programmation .....	230
Liste de contrôle .....	85	Radiocommande .....	228
Nettoyage .....	279	Remarques relatives à l'utilisation .....	231
Non bouclées .....	83	<b>Chauffage de siège</b> .....	78
Réglage en hauteur de la ceinture .....	88	<b>Chauffage stationnaire</b> .....	227
Rétracteur de ceinture .....	89	Radiocommande .....	228
Témoign d'alerte .....	81	Voir le chauffage stationnaire .....	227
Utilisation .....	85	<b>Chromes</b> .....	271
<b>Cendriers</b> .....	163	<b>Clé à radiocommande</b> .....	
Avant .....	163	voir Clés .....	44

<b>Clé de contact</b>	
voir Clés .....	44
<b>Clé de rechange</b>	
voir Clés .....	44
<b>Clés</b>	
Affectation .....	44
Clé à radiocommande .....	44
Clé de rechange .....	44
Remplacement des piles (clé à radiocommande) .....	45
Synchronisation .....	45
Touche panique .....	44
<b>Clés du véhicule</b>	
voir Clés .....	43
<b>Clignotement confort</b> .....	111
<b>Climatic</b>	
Voir le climatiseur .....	220
<b>Climatiseur</b> .....	220
Climatic .....	221
Climatronic .....	221
Diffuseurs d'air .....	225
Dysfonctionnement .....	224
Éléments de commande .....	221
Mode de recyclage de l'air ambiant .....	225
Réglage .....	224
Remarques relatives à l'utilisation .....	224
Ventilation indirecte .....	225
<b>Climatronic</b>	
Voir le climatiseur .....	220
<b>Codes de vitesse</b> .....	293
<b>Coffre à bagages</b>	
Couvre-coffre .....	137
Éclairage de coffre à bagages .....	117
Filet .....	138
<b>Combiné d'instruments</b> .....	16
Affichage .....	25
Afficheur .....	19, 20
Cadrans .....	19
Commande des menus .....	26
Indicateur de maintenance .....	23
Structure du menu .....	25
Symboles .....	16
Témoin de contrôle .....	16
Témoins d'alerte .....	16
<b>Commande à clé</b>	
Désactivation du sac gonflable frontal du passager avant .....	97
<b>Compartiment-moteur</b> .....	249
Batterie du véhicule .....	261
Caisson d'eau .....	273
Huile-moteur .....	253
Liquide de refroidissement .....	257
Nettoyage .....	273
Opérations préliminaires .....	251
<b>Compte-tours</b> .....	19
<b>Conduite</b>	
Avant-propos .....	33
Avec boîte automatique .....	182
Avec une remorque .....	148
Carénage sous moteur .....	33
En eau salée .....	35
Enregistrements de données .....	299
Indicateur de niveau de carburant .....	233
Niveau de carburant insuffisant .....	197, 235
Passages à gué sur des routes .....	35
Préparations de la conduite .....	33
Recommandations pour la conduite .....	33
Remorquage .....	348
Stationnement en descente .....	187
Voyages à l'étranger .....	34
<b>Conduite économique</b> .....	191
<b>Conduite en tout-terrain</b>	
Carénage sous moteur .....	33
<b>Conduite respectueuse de l'environnement</b> .....	191
<b>Console centrale</b> .....	10, 12
<b>Consommateur électrique</b> .....	146, 311
<b>Consommateurs électriques</b> .....	165, 231
<b>Consommation de carburant</b> .....	244
Caractéristiques techniques .....	244
Comment est-elle déterminée ? .....	244
Conduite économique .....	191
Émission de CO <sub>2</sub> .....	247
Informations .....	244
Qu'est-ce qui l'augmente ? .....	306
<b>Consultation d'un message d'entretien</b> .....	23
<b>Contact-démarréur</b> .....	169
Blocage de retrait .....	170
Clé de contact non appropriée .....	169
<b>Contrôle du niveau d'huile-moteur</b> .....	255
<b>Contrôles lors du ravitaillement</b> .....	239
<b>Cotes</b> .....	39
<b>Couple de serrage</b>	
Boulons de roue .....	323
<b>Coupeure automatique des consommateurs</b> .....	263
<b>Coupeure des consommateurs</b> .....	263
<b>Cric</b> .....	321
<b>Crochet pour sac</b> .....	137

<b>D</b>	Montage .....	144
	voir Remorque .....	142
<b>Data Link Connector (DLC)</b> .....		299
<b>DCC</b>		
Se reporter à la suspension adaptative ..		215
<b>De roulage à plat</b> .....		288
<b>Déblayage de la neige</b> .....		268
<b>Déclaration de conformité</b> .....		304
<b>Défaillance d'une ampoule</b>		
Voir le remplacement des ampoules ...		333
<b>Défaut présumé</b> .....		307
<b>Dégivrage</b> .....		268
<b>Dégivrage de glace arrière</b> .....		222
<b>Dégivrage des barillets de serrures de portes</b> ..		272
<b>Dégivrage des serrures</b> .....		272
<b>DEL dans les feux arrière</b> .....		340
<b>Démarrage de fortune</b> .....		342
Câble de démarrage .....		343
Réalisation .....		343
<b>Démarrage du moteur</b>		
KESSEY .....		171
<b>Démarrage par batterie de secours</b>		
Voir démarrage de fortune .....		342
<b>Démarrage par remorquage</b> .....		345
Boîte automatique .....		345
Démarrage par remorquage interdit ..		345
Particularités .....		345
<b>Détecteur de pluie</b> .....		123
Dysfonctionnement .....		124
<b>Déverrouillage</b>		
Véhicule .....		48
<b>Diffuseurs d'air</b> .....		225
<b>Direction</b> .....		195
Direction assistée .....		196
Fonction de contre-braquage .....		196
Témoïn d'alerte .....		195
Témoïn de contrôle .....		195
Tirage d'un côté .....		286
Verrouillage de la colonne de direction ..		196
Vibration .....		286
<b>Direction assistée électromécanique</b> .....		196
<b>Dispositif antiblocage (ABS)</b> .....		189
<b>Dispositif anti-pincement</b>		
Lève-glaces électriques .....		62
Toit ouvrant coulissant et relevable ...		65
<b>Dispositif d'attelage</b>		
Dépose .....		145
Dysfonctionnement .....		146
Installation en deuxième monte .....		150
	Dispositif de sécurité Safe .....	51
	<b>Dossier de la banquette arrière</b>	
	Escamotage .....	79
	Relèvement .....	79
	Verrouillage .....	79
	<b>DSG</b> .....	182
	<b>Dynamo</b> .....	262
	<b>Dysfonctionnement</b>	
	Antidémarrage .....	168
	Assistant aux manœuvres de stationnement	
	205	
	Boîte à double embrayage .....	182
	Boîte automatique .....	182
	Caméra de recul .....	209
	Catalyseur .....	306
	Climatiseur .....	224
	Détecteur de pluie .....	124
	Dispositif d'attelage .....	146
	Filtre à particules .....	306
	Lève-glaces électriques .....	62
	Réception radio .....	166, 303
	Rétroviseurs extérieurs électriques ...	128
	Suspension adaptative .....	215
	Système d'aide au stationnement .....	201
	Systèmes de contrôle des pneus .....	218
	Toit ouvrant coulissant et relevable ...	64
	<b>Dysfonctionnement du moteur</b> .....	305
	<b>E</b>	
	<b>E85</b>	
	Ravitaillement .....	236
	<b>Éclairage</b> .....	109
	Activation .....	112
	AUTO .....	113
	Commande d'éclairage .....	112
	Départ maison .....	115
	Désactivation .....	112
	Éclairage des cadrans .....	116
	Éclairage des commandes .....	116
	Feux de braquage .....	114
	Feux de croisement .....	112
	Feux de jour .....	113
	Feux de position .....	112
	Feux de stationnement .....	111, 113
	Feux directionnels .....	114
	Feux permanents .....	113
	Fonctions .....	113
	Lampes de lecture .....	117
	Lever de l'inverseur-codes .....	111

Levier des clignotants .....	111	Intérieur .....	274
Plafonniers .....	117	Joints en caoutchouc .....	272
Réglage du site des projecteurs .....	116	Lavage à la main .....	266
Retour maison .....	115	Lavage du véhicule .....	266
Signaux sonores d'avertissement .....	112	Modules de sacs gonflables (tableau de bord) .....	278
Témoin .....	110	Nettoyage des balais d'essuie-glace ...	269
<b>Éclairage d'ambiance</b> .....	117	Nettoyage des ceintures de sécurité ...	279
<b>Éclaireur de boîte à gants côté passager avant</b> 117		Nettoyage des glaces .....	268
<b>EDS</b>		Nettoyage des jantes .....	271
Se reporter aux systèmes d'assistance de freinage .....	189	Nettoyage des rangements .....	278
<b>Électrolyte de batterie</b> .....	263	Nettoyeur haute pression .....	267
<b>Élimination</b>		Particularités .....	266, 267
Système de sacs gonflables .....	304	Peinture du véhicule .....	270
Véhicules hors d'usage .....	304	Pièces chromées .....	271
<b>Élimination des résidus de cire</b> .....	268	Pièces en matière plastique .....	278
<b>Émetteur-récepteur radio</b> .....	298	Position de maintenance .....	123
<b>Émission de CO2</b> .....	247	Protection du soubassement .....	272
<b>En cas d'urgence</b> .....	310	Remplacement des balais d'essuie-glace ...	269
Boîte de premiers secours .....	312	Rétroviseurs extérieurs .....	268
En cas de panne .....	310	Revêtements en tissu .....	275
Extincteur .....	312	Similicuir .....	277
Liste de contrôle .....	310	Surfaces anodisées .....	271
Signal de détresse .....	310	Tableau de bord .....	278
Triangle de présignalisation .....	312	Utilisation des garnitures de sièges ...	275
<b>En cas de panne</b>		<b>Épuration des gaz d'échappement</b> .....	305
Sécuriser le véhicule .....	310	Témoins .....	305
Sécuriser le véhicule ainsi que ses occupants .....	310	<b>Équipements de sécurité</b> .....	93
<b>Endommagements des pneus</b> .....	286	<b>ESP</b>	
<b>Enjoliveurs de roue</b> .....	319	Se reporter aux systèmes d'assistance de freinage .....	189
Capuchons de boulons de roue .....	320	<b>Essence</b> .....	241
Enjoliveur central .....	319	Additifs .....	241
Enjoliveur de roue plein .....	320	Carburant .....	241
<b>Enregistrements de données pendant la marche</b> .....	299	Indicateur de niveau de carburant ...	233
<b>Enregistreur de données en cas d'accident</b> ...	299	Ravitaillement .....	236
<b>Enrouleur automatique</b> .....	89	Types .....	241
<b>Entretien du véhicule</b>		<b>Essuie-glaces</b> .....	120
Alcantara .....	275	Détecteur de pluie .....	123
Antenne de glace .....	303	Fonctions .....	122
Compartiment-moteur .....	273	Gicleurs de lave-glace dégivrants ...	122
Cuir naturel .....	276	Lave-projecteurs .....	122
Décors en bois .....	278	Levier d'essuie-glace .....	121
Dégivrage des barillets de serrures de portes	272	Particularités .....	122
Extérieur .....	265	Position de maintenance .....	123
Garnitures .....	275	Rabattement des balais d'essuie-glace	123
Installation de lavage .....	266	Soulèvement des balais d'essuie-glace	123
		<b>Etre assis</b> .....	69
		Chauffage de siège .....	78
		Dépose de l'appui-tête .....	74
		Dossier de la banquette arrière .....	79

Nombre de places assises .....	69
Position assise correcte .....	71
Réglage de l'appuie-tête .....	74
Réglage de la position du volant de direction 75	
Repose de l'appuie-tête .....	74
Siège avant électrique .....	73
Siège avant mécanique .....	72
Event Data Recorder .....	299
Extincteur .....	312
Traction d'une remorque .....	143

## F

FAQs .....	307
Fenêtre de communication .....	119
<b>Fermeture</b>	
Glaces .....	61
Hayon .....	59
Portes .....	55
Toit ouvrant coulissant et relevable .....	64
Véhicule .....	48, 49
Véhicule (KESSY) .....	49
<b>Fermeture confort</b>	
Lève-glaces électriques .....	62
Toit ouvrant coulissant et relevable .....	64
<b>Fermeture ou ouverture d'urgence</b> .....	313
Capot de coffre .....	315
Déverrouillage d'urgence du levier sélec- teur .....	316
Porte du conducteur .....	313
Porte du passager avant .....	314
Portes arrière .....	314
Toit ouvrant coulissant/relevable .....	315
<b>Feux de braquage</b> .....	114
<b>Feux de croisement</b> .....	112
<b>Feux de position</b> .....	112
<b>Feux de stationnement</b> .....	111, 113
<b>Feux directionnels</b> .....	114
<b>Feux permanents</b> .....	113
<b>Filet</b>	
Coffre à bagages .....	138
<b>Filet de compartiment de charge</b> .....	138
<b>Filtre à particules</b> .....	306
Dysfonctionnement .....	306
Particularités .....	242
Recommandation de rapport .....	183
Témoins .....	305
<b>Filtre à pollen</b> .....	223, 224
<b>Filtre à polluants</b> .....	223, 224
<b>Filtre à poussière</b> .....	223, 224

<b>Fluides</b> .....	295
<b>Fonction de contre-braquage</b> .....	196
<b>Fonction Départ maison</b> .....	115
<b>Fonction du signal de détresse</b> .....	311
<b>Fonction Retour maison</b> .....	115
<b>Functionnement en hiver</b>	
Chaînes à neige .....	290
<b>Fonctions confort</b>	
Reprogrammation .....	299
<b>Fonctions des sièges</b> .....	77
<b>Frein</b> .....	184
Activation automatique du signal de détres- se en cas de freinage d'urgence .....	311
Frein à main .....	186
Indicateur de frein d'urgence en cas de frei- nage d'urgence .....	311
Liquide de frein .....	190
Niveau du liquide de frein .....	191
Plaquettes de frein .....	187
Rodage des plaquettes de frein .....	187
Servofrein .....	188
Témoin d'alerte .....	185
Témoin de contrôle .....	185
Vidange de liquide de frein .....	191
<b>Frein à main</b> .....	186
<b>Freinage d'urgence</b> .....	311
<b>Freins</b>	
Systèmes d'assistance de freinage .....	189
<b>Fusibles</b> .....	330
Boîte à fusibles .....	331
Détection des fusibles grillés .....	332
Mesures préalables au remplacement .....	332
Remplacement .....	332

## G

<b>G 12 plus</b> .....	258
<b>G 12 plus-plus</b> .....	258
<b>Galerie porte-bagages</b> .....	139
<b>Garnitures de sièges</b> .....	274
Liste de contrôle .....	275
Nettoyage de l'Alcantara .....	275
Nettoyage des garnitures .....	275
Nettoyage des revêtements en tissu .....	275
Nettoyage et entretien du cuir naturel .....	276
Similicuir .....	277
Utilisation .....	275
Utilisation des garnitures de sièges .....	275
<b>Gazole</b> .....	241
Biodiesel .....	242
Gazole d'hiver .....	241

Indicateur de niveau de carburant	233	<b>Indicateur de niveau de carburant</b>	233
Préchauffage du filtre	242	Essence ou gazole	233
Ravitaillement	236	GPL	233
Réchauffeur additionnel	242	Témoins	233
<b>Gazole d'hiver</b>	241	<b>Indicateurs d'usure</b>	285
<b>Gestion moteur</b>	305	<b>Indice d'octane</b>	241
Témoins	305	<b>Informations enregistrées dans les calculateurs</b>	299
<b>Goulotte de remplissage de gaz</b>		<b>Informations pour le consommateur</b>	302
Adaptateur	238	<b>Informations relatives à la consommation de carburant</b>	244
<b>GPL</b>	242	<b>Installation de lavage</b>	266
Bouchon de réservoir	237	<b>Installation en deuxième monte</b>	
Indicateur de niveau de carburant	233	Émetteur-récepteur radio	298
Installation de GPL non étanche	243	Téléphone de voiture	298
Odeur	243	<b>ISOFIX</b>	107
Particularités	237		
Ravitaillement	232, 237		
<b>GRA</b>	211		

## H

<b>Hayon</b>	57
Circulation avec le hayon ouvert	130
Déverrouillage	48, 58
Fermeture	59
Ouverture	58
Témoin d'alerte	57
Verrouillage	48, 59
voir Hayon	48
<b>Huile</b>	
Voir huile de moteur	253
<b>Huile-moteur</b>	253
Consommation	256
Contrôle du niveau d'huile-moteur	255
Faire l'appoint	255
Jauge	255
Orifice de remplissage	255
Spécifications	254
Témoin d'alerte	253
Témoin de contrôle	253
Vidange	256

## I

<b>Identification du véhicule</b>	37
<b>Immobilisation</b>	
Sécuriser le véhicule	310
<b>Indicateur de contrôle des pneus</b>	219
<b>Indicateur de frein d'urgence</b>	311
<b>Indicateur de maintenance</b>	23

## J

<b>Jantes</b>	282
Anneau de jante vissé	282
Éléments enjoliveurs vissés	282
Nettoyage	271
<b>Jantes et Pneus</b>	
Usure des pneus	286
<b>Jantes et pneus</b>	280
Balourd	286
Capteur de pression	284
Capuchons de valves	285
Caractéristique	291
Caractéristiques techniques	291
Chaînes à neige	290
Changement de roue	321
Charge des pneus	292
Code de vitesse	291
Codes de vitesse	293
Corps étrangers ayant pénétré dans le pneu	286
De roulage à plat	288
Défaut de géométrie	286
Endommagements des pneus	286
Équilibrage des roues	286
Identification des pneus de roulage à plat	291
Indicateurs d'usure	285
Jantes	282
Marquage des pneus	291
Numéro d'identification de pneu (TIN)	292
Numéro de série	292
Pneus à profil unidirectionnel	281, 292
Pneus d'hiver	289

Pneus neufs .....	283	<b>Lave-projecteurs</b> .....	122
Pour éviter tout endommagement .....	281	<b>Lecteur de carte</b> .....	166
Pression de gonflage .....	284	<b>Lecteur de carte de péage</b> .....	166
Profondeur des sculptures .....	285	Activation .....	167
Rangement de la roue défectueuse ...	287	Carte ETC .....	167
Remplacement des pneus .....	283	<b>Lettres-repères moteur</b>	
Rodage .....	283	Détermination .....	37
Roue d'urgence .....	287	<b>Levage du véhicule</b>	
Roue de secours .....	287	À l'aide du cric .....	323
Stockage des pneus .....	281	Avec pont élévateur .....	301
Utilisation des jantes et des pneus .....	281	Cric .....	323
<b>Jauge d'huile</b> .....	255	Pont élévateur .....	301
<b>Jerricane</b> .....	233	<b>Lève-glaces électriques</b> .....	60
<b>Jeu de clés du véhicule</b> .....	43	Dispositif anti-pincement .....	62
<b>Joints en caoutchouc</b> .....	272	Dysfonctionnement .....	62
		Fermeture .....	61
		Fermeture confort .....	62
		Ouverture .....	61
		Ouverture confort .....	62
		Remontée et abaissement automatiques	61
		Touches .....	61
		<b>Levier d'ouverture de porte</b> .....	6
		<b>Levier de l'inverseur-codes</b> .....	111
		<b>Levier des clignotants</b> .....	111
		<b>Limiteur d'effort de ceinture</b> .....	89
		<b>Liquide de frein</b> .....	190
		Spécification .....	190
		<b>Liquide de lave-glace</b>	
		Appoint .....	125
		Contrôle .....	125
		Témoin .....	120
		<b>Liquide de refroidissement</b> .....	257
		Faire l'appoint .....	259
		G 12 plus-plus .....	258
		Indicateur de température .....	257
		Orifice de remplissage .....	259
		Spécifications .....	258
		Témoin .....	257
		Témoin d'alerte .....	257
		Vérification du niveau de liquide de refroi-	
		dissement .....	259
		<b>Liste de contrôle</b>	
		Avant d'effectuer des travaux dans le com-	
		partiment-moteur .....	251
		Ceintures de sécurité .....	85
		Contrôles lors du ravitaillement .....	239
		En cas d'urgence .....	310, 311
		En cas de panne .....	310, 311
		Garnitures de sièges .....	275
		Mesures préalables pour le changement de	
		roue .....	321, 322
<b>K</b>			
<b>KESSY</b>			
Bouton de démarrage .....	170		
Verrouillage et déverrouillage du véhicule			
49			
<b>Keyless</b>			
Access .....	49		
Entry .....	49		
Exit .....	49		
Go .....	170		
<b>Kick-down</b> .....	182		
<b>Kit de crevaison</b> .....	326		
Colmatage du pneu .....	328		
Contrôle après 10 minutes .....	329		
Éléments .....	327		
Gonflage du pneu .....	328		
Non utilisation .....	326		
Opérations préliminaires .....	327		
<b>Kit de premiers secours</b> .....	312		
Rangement .....	312		
<b>Kit de réparation de pneu</b>			
Se reporter au kit de crevaison .....	326		
<b>L</b>			
<b>Lampes de lecture</b> .....	117		
<b>LATCH</b> .....	107		
<b>Lavage</b> .....	265		
À la main .....	266		
Au nettoyeur haute pression .....	267		
<b>Lavage du véhicule</b> .....	266		
Particularités .....	51, 266		
Rabattement des rétroviseurs .....	128		
<b>Lave-glace</b> .....	120		

Préparations de la conduite .....	33, 34	Préchauffage .....	171
Remplacement des ampoules.....	335	Prises de courant 12 volts.....	165
Sécurité de conduite .....	33, 34	Réchauffage du moteur .....	174
Soulèvement du véhicule à l'aide du cric... 324		<b>Moteur MultiFuel</b>	
Transport d'enfants dans le véhicule ..	101	Ravitaillement .....	232
Voyages à l'étranger .....	34, 35		
<b>Lustrage</b> .....	270		
<b>M</b>		<b>N</b>	
<b>MEDIA-IN</b> .....	156	<b>Nettoyage</b>	
<b>Mémoire de défauts</b>		Voir entretien du véhicule.....	265
Fiche de raccordement.....	299	<b>Nettoyage du véhicule</b>	
Lecture .....	299	Capteurs.....	200, 204
<b>Mise au rebut</b> .....	304	<b>Nettoyeur haute pression</b> .....	267
<b>Mobile (téléphone de voiture)</b>		<b>Nombre de places assises</b> .....	69
Utilisation sans antenne extérieure ...	300	<b>Nouveau moteur</b> .....	294
<b>Mode de recyclage de l'air ambiant</b>		<b>Numéro d'identification</b> .....	37
Désactivation .....	225	<b>Numéro d'identification du véhicule</b> .....	37
Désactivation temporaire .....	225	<b>Numéro de châssis</b> .....	37
Fonctionnement .....	225	<b>Numéro de code</b> .....	318
<b>Mode Start/Stop</b> .....	198		
<b>Modifications</b> .....	296	<b>O</b>	
<b>Modifications apportées au véhicule</b> .....	294	<b>Odeur</b>	
<b>Modifications réalisées sur le véhicule</b>		Gaz .....	243
Autocollant .....	302	<b>Odeur de gaz</b> .....	243
Plaquettes .....	302	<b>Œillets d'arrimage</b> .....	136
<b>Modifications techniques</b> .....	296	<b>Opérations préliminaires</b>	
Autocollant .....	302	Batterie du véhicule .....	262
Plaquettes .....	302	Changement de roue .....	321
Pont élévateur.....	301	Contrôle du niveau d'huile-moteur ...	255
<b>Montre</b> .....	19	Effectuer des travaux dans le comparti- ment-moteur.....	251
<b>Moteur</b>		Faire l'appoint d'huile-moteur.....	255
Bruits .....	172	Kit de crevaision .....	327
Rodage .....	294	Remplacement des ampoules.....	335
<b>Moteur et contact d'allumage</b> .....	168	Vérification du niveau de liquide de refroi- dissement.....	259
Antidémarrage .....	173	<b>Outil</b>	
Arrêt du moteur avec KESSY .....	172	Voir outillage de bord .....	317
Arrêt du moteur avec KESSY, coupure d'ur- gence .....	172	<b>Outillage de bord</b> .....	317
Bioéthanol.....	174	Éléments constitutifs .....	318
Clé de contact non appropriée.....	169	Logement .....	317
Contact-démarrreur.....	169	<b>Ouverture</b>	
Coupure du contact d'allumage avec KESSY 170		Glaces .....	61
Démarrage du moteur .....	171	Hayon .....	58
Démarrage du moteur avec KESSY, fonction de démarrage d'urgence .....	171	Portes .....	55
Mise du contact d'allumage avec KESSY ... 170		Toit ouvrant coulissant et relevable ....	64
		Véhicule .....	48, 49
		Véhicule (KESSY) .....	49
		<b>Ouverture confort</b>	
		Lève-glaces électriques .....	62

Ouverture individuelle de porte .....	47	Passages à gué en eau salée .....	35
<b>P</b>		Patères .....	160
<b>Palettes</b>		Pédales .....	71, 178
Tiptronic .....	181	Performances .....	40
<b>Pare-brise</b>		Pièces de rechange .....	295
En verre isolant .....	119	Pièces rapportées et superstructures .....	296
<b>Pare-brise réfléchissant</b> .....	119	<b>Pile</b>	
<b>Pare-brise réfléchissant les rayons infrarouges</b> 119		Remplacement dans la clé à radiocomman- de .....	45
<b>Pare-soleil</b> .....	118	Remplacement dans la radiocommande (chauffage d'appoint) .....	229
<b>Park Assist</b> .....	204	<b>Pilote de stationnement</b> .....	201
<b>Particularités</b>		<b>Places assises</b> .....	69
Bioéthanol .....	236	<b>Plafonniers</b> .....	117
Caméra de recul .....	208	<b>Plaque du constructeur</b> .....	37
Chauffage d'appoint .....	228, 231	<b>Plaquette d'identification</b> .....	37
Conduite avec une remorque .....	148	<b>Plaquettes</b> .....	302
Déconnexion de la batterie du véhicule .....	24	<b>Pneu de roulage à plat</b>	
Dégagement de fumée .....	231, 242	Identification .....	291
Démarrage par remorquage .....	345	<b>Pneus</b>	
Essuie-glaces .....	122	Voir jantes et pneus .....	280
Filtre à particules .....	242	<b>Pneus à profil unidirectionnel</b> .....	292
GPL .....	237	<b>Pneus anciens</b> .....	281
Installation de lavage .....	267	<b>Pneus d'hiver</b> .....	289
KESSEY .....	51	Limitation de vitesse .....	289
Lavage auto .....	266	Transmission intégrale .....	289
Lavage du véhicule .....	51	<b>Pneus de roulage à plat</b>	
Nettoyeur haute pression .....	145, 267	Chaînes à neige .....	290
Odeur de gaz .....	243	Recommandations pour la conduite .....	288
Pousser le véhicule .....	168	<b>Pneus neufs</b> .....	283
Présence d'eau sous le véhicule .....	224	<b>Poids</b> .....	131
Rabattement des rétroviseurs .....	128	<b>Poids à vide</b> .....	131
Réception radio .....	303	<b>Poids sur flèche</b> .....	142
Remorquage .....	345, 346	Chargement de la remorque .....	147
Retrait de la clé de contact .....	170	<b>Poids total</b> .....	131
Stationnement .....	187	<b>Poids total roulant</b> .....	153
Système d'aide au stationnement .....	201	<b>Poids tracté</b>	
<b>Passage de rapport</b>		Chargement de la remorque .....	147
Recommandation de rapport .....	183	Maximum autorisé .....	151
<b>Passage des rapports</b> .....	176	<b>Pont élévateur</b> .....	301
Avec la commande Tiptronic .....	181	<b>Porte du conducteur</b>	
Boîte automatique .....	179	Synoptique .....	6
Boîte mécanique .....	178	<b>Porte-bagages</b> .....	139
Déverrouillage d'urgence du levier sélec- teur .....	316	<b>Porte-boissons</b>	
Engagement d'une vitesse (boîte automati- que) .....	179	Bouteilles .....	161
Engagez une vitesse (boîte mécanique) .....	178	<b>Porte-boissons</b> .....	161
Témoins d'alerte et de contrôle .....	177	Accoudoir central arrière .....	162
<b>Passages à gué</b> .....	35	Console centrale avant .....	162

<b>Portes</b> .....	55	<b>Range-lunettes</b> .....	157
Fermeture ou ouverture d'urgence .....	313	<b>Rangement des bagages</b> .....	129
Sécurité enfants .....	56	<b>Rangement pour Livre de Bord</b> .....	159
Témoin d'alerte .....	55	<b>Rangements</b> .....	156
<b>Position assise</b>		Accoudoir central avant .....	158
Mauvaise position assise .....	70	Autres rangements .....	160
<b>Position de maintenance des essuie-glaces</b>		Boîte à gants .....	159
avant .....	123	Console centrale .....	158
<b>Poste de conduite</b> .....	6	Console centrale avant .....	157
<b>Pousser le véhicule</b> .....	168	Côté conducteur .....	157
<b>Préchauffage</b> .....	171	Côté passager avant .....	159
<b>Préchauffage du filtre</b> .....	242	Éclairer de boîte à gants .....	117
<b>Préparations de la conduite</b> .....	33	Livre de Bord .....	159
<b>Pression de gonflage</b> .....	284	Range-lunettes .....	157
Contrôle .....	284	Range-monnaie .....	157
Roue d'urgence .....	284	Tiroirs .....	159
Roue de secours .....	284	<b>Range-monnaie</b> .....	157
<b>Principe physique d'une collision frontale</b>	82	<b>Ravitaillement</b>	
<b>Prise AUX-IN</b> .....	156	Adaptateur de goulotte de remplissage de gaz .....	238
<b>Prises de courant</b> .....	165	Bioéthanol .....	236
12-Volt .....	165	Bioéthanol (alcool éthylique) .....	232
Remorque .....	146	Contrôles lors du ravitaillement .....	239
<b>Profondeur des sculptures</b> .....	285	E85 .....	236
<b>Programme électronique de stabilisation (ESP)</b> .....	189	Erreur de ravitaillement .....	233
<b>Projecteurs</b>		Essence .....	236
Voyages à l'étranger .....	114	Gazole .....	236
<b>Protection anti-soulèvement</b> .....	53	GPL .....	232, 237
<b>Protection contre le soleil</b> .....	118	Indicateur de niveau de carburant .....	233
<b>Protection du soubassement</b> .....	272	Témoins .....	233
<b>Protection offerte par les ceintures de sécurité</b>		<b>Ravitaillement en carburant</b> .....	232
84		à la station-service .....	232
<b>Protection volumétrique</b> .....	53	<b>Rear Assist</b> .....	207
<b>Q</b>		<b>Réception radio</b>	
<b>Qu'arrive-t-il aux occupants qui ne portent pas leur ceinture ?</b> .....	83	Antenne .....	303
<b>Que faire si ?</b> .....	307	Dysfonctionnement .....	166, 303
<b>Questions et réponses</b> .....	307	<b>Réchauffage du moteur</b> .....	174
<b>R</b>		<b>Réchauffeur additionnel</b> .....	242
<b>Raccord de diagnostic</b> .....	299	Désactivation automatique .....	233
<b>Raccord USB</b> .....	156	<b>Recherche de défauts</b> .....	307
<b>Radiocommande (Chauffage d'appoint)</b> .....	228	<b>Recherche de problèmes</b> .....	307
Chauffage d'appoint .....	228	<b>Recommandation de rapport</b> .....	183
Chauffage stationnaire .....	228	<b>Recommandations pour la conduite</b> .....	33
<b>Radiocommande (chauffage d'appoint)</b>		Pneus de roulage à plat .....	288
Remplacement de la pile .....	229	Roue d'urgence .....	287
		Roue de secours .....	287
		Véhicule chargé .....	129
		<b>Réglage</b>	
		Appuie-tête .....	74
		Climatiseur .....	224
		Dossier de la banquette arrière .....	79

Position assise correcte .....	71	Système optique d'aide au stationnement ..	203
Siège avant électrique .....	73	Traction d'une remorque .....	142
Siège avant mécanique .....	72	<b>Remplacement d'ampoule</b>	
Site des projecteurs .....	116	Témoin .....	334
Volant de direction .....	75	<b>Remplacement de pièces</b> .....	295
<b>Réglage du site des projecteurs</b> .....	9, 116	<b>Remplacement des ampoules</b> .....	333
Correcteur d'assiette entièrement automa-		Du projecteur avant .....	336
tique .....	116	Liste de contrôle .....	335
Réglage dynamique du site des projecteurs		Opérations préliminaires .....	335
116		<b>Remplacement des ampoules d'éclairage exté-</b>	
<b>Réglage dynamique du site des projecteurs</b> ..		rieur	
116		Voir le remplacement des ampoules ...	333
<b>Réglage en hauteur de la ceinture</b> .....	89	<b>Remplacement des pièces</b> .....	294
<b>Régulateur de vitesse</b> .....	211	<b>Réparations</b> .....	294, 296
Témoin d'alerte .....	212	Autocollant .....	302
Témoin de contrôle .....	212	Plaquettes .....	302
Utilisation .....	213	Pont élévateur .....	301
<b>Remorquage</b> .....	345	Système de sacs gonflables .....	297
Avec dispositif d'attelage .....	346	<b>Reprise des véhicules hors d'usage</b> .....	304
Barre de remorquage .....	346	<b>Reprogrammation des calculateurs</b> .....	299
Boîte automatique .....	346	<b>Rétracteur de ceinture</b> .....	89
Câble de remorquage .....	346	Élimination .....	89
Consignes de conduite .....	348	Maintenance et élimination .....	89
Oeillet de remorquage à l'arrière .....	347	<b>Rétroviseur</b> .....	127
Oeillet de remorquage à l'avant .....	347	Rétroviseur intérieur .....	127
Particularités .....	345, 346	<b>Rétroviseur intérieur</b> .....	127
Remorquage interdit .....	346	<b>Rétroviseurs</b> .....	126
<b>Remorque</b>		Abaissement du rétroviseur côté passager	
Accrochage .....	146	avant .....	127
Alarme antivol .....	146	Fonction de confort .....	127
Boule amovible du dispositif d'attelage		Rabattement des rétroviseurs .....	128
Câble de rupture d'attelage .....	146	Réglage synchrone des rétroviseurs .....	127
Chargement .....	147	Rétroviseurs extérieurs .....	127
Conduite .....	148	<b>Rétroviseurs extérieurs</b> .....	127
Conduite avec une remorque .....	148	Dysfonctionnement .....	128
Dépose de la boule du dispositif d'attelage		Entretien du véhicule .....	268
145		Mémorisation pour la marche arrière ..	127
Dysfonctionnement .....	146	Photosensibles .....	127
Feux arrière .....	146	Rabattement .....	127
Feux arrière à DEL .....	146	Réglage synchrone des rétroviseurs .....	127
Installation d'un dispositif d'attelage en		<b>Rodage</b>	
deuxième monte .....	150	Les premiers kilomètres .....	294
Montage de la boule du dispositif d'attelage		Moteur .....	294
144		Plaquettes de frein .....	187
Poids sur flèche .....	142, 147	Pneus .....	283
Poids tracté .....	147, 151	<b>Rodage des plaquettes de frein</b>	
Prise de courant .....	146	Se reporter également au frein .....	187
Raccordement .....	146	<b>Roue d'urgence</b> .....	287
Réglage des projecteurs .....	148	Chaînes à neige .....	290
Système d'aide au stationnement .....	201	Recommandations pour la conduite ...	287
Système de stabilisation de la remorque ...			
149			

<b>Roue de secours</b> .....	287	<b>Stationnement</b> .....	184, 187
Recommandations pour la conduite ..	287	<b>Surfaces anodisées</b> .....	271
Retrait .....	287	<b>Suspension</b> .....	215
<b>Roues et pneus</b>		<b>Suspension adaptative</b> .....	215
Permutation des roues .....	281	Dysfonctionnement .....	215
Pneus anciens .....	281	Fonctionnement .....	215
		Utilisation .....	215
<b>S</b>		<b>Symbole clé à fourches</b> .....	23
<b>Sac à skis et à snowboard</b> .....	136	<b>Symboles</b>	
<b>Sac gonflable frontal du passager avant</b>		Voir témoin d'alerte .....	16
Désactivation par le biais de la commande à clé .....	97	Voir témoin de contrôle .....	16
Voir Système de sacs gonflables .....	90	<b>Synoptique</b>	
<b>Sacs gonflables de tête</b>		Cadrans .....	19
Voir Système de sacs gonflables .....	99	Ciel de pavillon .....	15
<b>Sacs gonflables frontaux</b>		Côté conducteur .....	8
Voir Système de sacs gonflables .....	94	Côté passager avant .....	14
<b>Sacs gonflables latéraux</b>		Levier des clignotants et de l'inverseur-co-	
Voir Système de sacs gonflables .....	98	des .....	111
<b>SAFE</b> .....	173	Partie inférieure de la console centrale ..	12
<b>Sécurité de conduite</b> .....	33	Partie supérieure de la console centrale ..	10
<b>Sécurité enfants</b> .....	56	Porte du conducteur .....	6
<b>Servofrein</b> .....	188, 189	Structure du menu .....	25
<b>Siège pour enfants</b> .....	100	Témoins d'alerte .....	16
Catégories de poids .....	102	Témoins de contrôle .....	16
Désactivation du sac gonflable frontal du passager avant .....	97	<b>Système</b>	
Fixation à l'aide de la ceinture de sécurité ..	106	Système d'aide au stationnement .....	201
Fixation à l'aide de la ceinture de sécurité blocable .....	106	<b>Système d'aide au stationnement</b> .....	200, 201
Fixation avec ISOFIX .....	107	Dysfonctionnement .....	201
Fixation avec la ceinture de retenue Top Tether .....	108	En cas de traction d'une remorque .....	201
Fixation avec LATCH .....	107	Système optique d'aide au stationnement ..	202
Fixation de siège pour enfants .....	103	Utilisation du nettoyeur haute pression ..	267
Norme .....	102	<b>Système d'information Volkswagen</b> .....	25
Siège pour enfants ISOFIX sur la banquette arrière .....	105	Affichage .....	25
Sur la banquette arrière .....	105	Structure du menu .....	25
Sur le siège du passager avant .....	103	<b>Système de chauffage</b>	
Systèmes de fixation .....	103	Éléments de commande .....	221
Transport d'enfants dans le véhicule ..	101	Se reporter également au climatiseur ..	220
<b>Sièges chauffants</b> .....	78	<b>Système de départ automatique</b> .....	182
<b>Signal de détresse</b> .....	310	<b>Système de diagnostic embarqué</b> .....	299
<b>Signaux sonores d'avertissement</b>		<b>Système de freinage</b> .....	189
Éclairage .....	112	Dysfonctionnement .....	188
Témoins d'alerte et de contrôle .....	16	<b>Système de refroidissement</b>	
<b>Soulèvement du véhicule</b>		Particularités .....	224
Liste de contrôle .....	324	<b>Système de sacs gonflables</b> .....	90
		Désactivation à l'aide de la commande à clé ..	97
		Désactivation du sac gonflable frontal du passager avant .....	97
		Description .....	93

Différences entre les types de systèmes de sacs gonflables frontaux du passager avant	91	Suspension adaptative	215
Entraves	297	Système de départ automatique	182
Entretien du véhicule	278	Système optique d'aide au stationnement	202
Fonctionnement	93	Systèmes de contrôle des pneus	216
Nettoyage du tableau de bord	278	XDS	189
Réparations	297	<b>Systèmes d'aide à la conduite</b>	
Sacs gonflables de tête	99	Aide au stationnement	201
Sacs gonflables frontaux	94	Antipatinage (ASR)	189, 190
Sacs gonflables latéraux	98	Assistance au freinage d'urgence	189
Témoin	92	Assistance au freinage d'urgence (BAS)	189
Utilisation de sièges pour enfants	97	Assistant aux manœuvres de stationnement	204
Verrouillage du véhicule après un déclenchement	47	Assistant de démarrage en côte	199
<b>Système de stabilisation de la remorque</b>	149	Blocage électronique de différentiel (EDS)	189
<b>Système optique d'aide au stationnement</b>	202	Caméra de recul	207
<b>Système sans clé de fermeture et de démarrage</b>		DCC	215
<b>KESY</b>	49	Dispositif antiblocage (ABS)	189
Fonction de démarrage d'urgence	171	GRA	211
Moteur et contact d'allumage	172	Indicateur de contrôle des pneus	219
Verrouillage et déverrouillage du véhicule	49	Park Assist	204
<b>Systèmes</b>		Programme électronique de stabilisation (ESP)	189
ABS	189	Rear Assist	207
Aide au stationnement	201, 204	Régulateur de vitesse	211
Allumage automatique des projecteurs	113	Start/Stop	198
Antipatinage	190	Suspension adaptative	215
Antipatinage (ASR)	189	Système d'aide au stationnement	201
ASR	189, 190	Système optique d'aide au stationnement	202
Assistance au freinage d'urgence	189	<b>Systèmes d'assistance de freinage</b>	189
Assistance au freinage d'urgence (BAS)	189	<b>Systèmes de contrôle de la pression des pneus</b>	
Assistant aux manœuvres de stationnement	204	Remplacement des pneus	283
Assistant de démarrage en côte	199	<b>Systèmes de contrôle des pneus</b>	216
BAS	189	Dysfonctionnement	218
Blocage électronique de différentiel (EDS)	189	Indicateur de contrôle des pneus	219
Caméra de recul	207	Pression de gonflage	284
DCC	215	Témoin	217
Dispositif antiblocage (ABS)	189	<b>T</b>	
EDS	189	<b>Tableau de bord</b>	6
ESP	189	Nettoyage	278
Feux directionnels	114	Système de sacs gonflables	90, 278
GRA	211	<b>Tapis de sol</b>	178
Indicateur de contrôle des pneus	219	<b>Télécommande de porte de garage</b>	66
Park Assist	204	Programmation	67
Programme électronique de stabilisation (ESP)	189	Suppression de la programmation	67
Rear Assist	207	Synchronisation	67
Régulateur de vitesse	211	Utilisation	68
Start/Stop	198	<b>Télécommande programmable</b>	66

Téléphone de voiture .....	298	Tire Mobility Set	
Téléphone mobile		Se reporter au kit de crevaisson .....	326
Utilisation sans antenne extérieure ...	300	<b>Tiroirs</b> .....	159
<b>Témoin</b>		<b>Toit ouvrant coulissant et relevable</b> .....	63
Éclairage .....	110	Dispositif anti-pincement .....	65
Indicateur de contrôle de la pression des		Dysfonctionnement .....	64
pneus .....	217	Fermeture .....	64
Liquide de refroidissement .....	257	Fermeture confort .....	64
Niveau de liquide de lave-glace .....	120	Ouverture .....	64
Remplacement d'ampoule .....	334	<b>Toit ouvrant coulissant/relevable</b>	
Système de contrôle de la pression de gon-		Fermeture d'urgence .....	315
flage des pneus .....	217	<b>Totalisateur général</b> .....	19
Système de sacs gonflables .....	92	<b>Totalisateur kilométrique</b> .....	19
Systèmes de contrôle des pneus .....	217	<b>Totalisateur partiel</b> .....	19
<b>Témoin d'alerte</b>		<b>Touche d'alarme dans la clé</b> .....	44
Alternateur .....	262	<b>Touche de blocage</b> .....	180
Appuyer sur la pédale de frein .....	185	<b>Touche de verrouillage centralisé</b> .....	49
Batterie du véhicule .....	262	<b>Touche panique</b> .....	44
Capot-moteur .....	250	<b>Traction</b> .....	292
Ceintures de sécurité .....	81	<b>Traction d'une remorque</b>	
Hayon .....	57	Conditions techniques .....	142
Liquide de refroidissement .....	257	Extincteur .....	143
Passage des rapports .....	177	<b>Traitement de la peinture</b> .....	270
Portes .....	55	<b>Transformations</b> .....	296, 302
Pression d'huile-moteur .....	253	<b>Transmission intégrale</b>	
Régulateur de vitesse .....	212	Chaînes à neige .....	290
Synoptique .....	16	Pneus d'hiver .....	289
Système de freinage .....	185	<b>Transport</b> .....	129
Verrouillage de la colonne de direction	195	Chargement de la remorque .....	147
<b>Témoin de contrôle</b>		Circulation avec le hayon ouvert .....	130
Appuyer sur la pédale de frein .....	185	Conduite avec une remorque .....	148
Capteur de niveau d'huile moteur .....	253	Crochet pour sac .....	137
ESP .....	185	Filet à bagages .....	138
Indicateur d'usure de la plaquette de frein .	185	Galerie porte-bagages .....	139, 141
Niveau d'huile-moteur : contrôle .....	253	Éllets d'arrimage .....	136
Passage des rapports .....	177	Poids tractés .....	151
Régulateur de vitesse .....	212	Rangement des bagages .....	129
Synoptique .....	16	Recommandations pour la conduite ..	130
Système de freinage .....	185	Sac à skis et à snowboard .....	136
Verrouillage de la colonne de direction	195	Traction d'une remorque .....	142
<b>Témoin de rappel des ceintures</b> .....	81	Trappe de chargement .....	135
<b>Témoins</b>		<b>Transport d'enfants dans le véhicule</b> .....	101
Catalyseur .....	305	Liste de contrôle .....	101
Épuration des gaz d'échappement .....	305	<b>Trappe de chargement</b> .....	135
Filtre à particules .....	305	<b>Treadwear</b> .....	292
Gestion moteur .....	305	<b>Triangle de présignalisation</b> .....	312
Niveau de carburant .....	233	<b>Trousse de premiers secours</b>	
Ravitaillement .....	233	Voir kit de premiers secours .....	312
<b>TIN</b> .....	292	<b>Type de carburant</b> .....	240
<b>Tiptronic</b> .....	181		

## U

<b>Usure des pneus</b> .....	286
<b>Utilisation hivernale</b>	
Chauffage d'appoint .....	227
Chauffage stationnaire .....	227
Configuration du menu .....	30
Consommation de carburant .....	193
Gazole d'hiver .....	241
Gicleurs de lave-glace dégivrants .....	122
Lave-projecteurs .....	122
Pneus d'hiver .....	289
Préchauffage du filtre .....	242
Pression de gonflage .....	284
Profondeur des sculptures .....	285
Réservoir de liquide de lave-glace .....	268
Stries formées par le sel .....	124
Traction d'une remorque .....	142

## V

<b>Véhicule</b>	
chargé .....	129
Déverrouillage de l'extérieur .....	48
Déverrouillage et verrouillage de l'intérieur 49 .....	304
Reprise .....	310
Sécurisation en cas de panne .....	187
Stationnement en côte .....	187
Stationnement en descente .....	304
Valorisation .....	48
Verrouillage de l'extérieur .....	

<b>Vente du véhicule</b> .....	4
Dans d'autres pays/continents .....	303
<b>Ventilation indirecte</b> .....	225
<b>Verrouillage</b>	
Après un déclenchement de sac gonflable .. 47 .....	48
Véhicule .....	46
<b>Verrouillage centralisé</b> .....	52
Alarme antivol .....	47
Description .....	48
Déverrouillage de l'extérieur .....	51
Dispositif de sécurité Safe .....	49
KESSEY .....	47
Ouverture individuelle de porte .....	49
Touche de verrouillage centralisé .....	48
Verrouillage de l'extérieur .....	49
Verrouillage ou déverrouillage de l'intérieur 49 .....	40
<b>Vitesse maximale</b> .....	
<b>Volant</b>	
Palettes (Tiptronic) .....	181
<b>Volant de direction</b>	
Réglage .....	75
<b>Voyages à l'étranger</b>	
Liste de contrôle .....	34, 35
Projecteurs .....	114

## X

<b>XDS</b>	
Se reporter au blocage électronique de dif- férentiel (EDS) .....	189

Volkswagen AG œuvre en permanence au perfectionnement de tous ses types et modèles. Nous vous remercions de votre compréhension, des modifications de l'ensemble de livraison étant en effet possibles à tout moment, que ce soit sur le plan de la forme, de l'équipement ou de la technique. Les indications concernant l'ensemble de livraison, l'aspect, les performances, les cotes, les poids, la consommation de carburant, les normes et les fonctions des véhicules sont conformes aux informations disponibles à la clôture de la rédaction. Il se peut que certains équipements ne soient livrables qu'à une date ultérieure (renseignez-vous auprès de votre Partenaire Volkswagen) ou ne soient proposés que sur des marchés spécifiques. Les indications, illustrations et descriptions figu-

rant dans la présente notice ne revêtent par conséquent aucun caractère contractuel.

Toute réimpression, reproduction ou traduction, même partielle, est interdite sans l'autorisation écrite de Volkswagen AG.

Tous droits expressément réservés au profit de Volkswagen AG, conformément à la législation sur les droits d'auteur. Sous réserve de modifications.

Imprimé en Allemagne

© Volkswagen AG



**Conseil antipollution**

Ce papier a été fabriqué à partir de pâte blanchie sans chlore.



Notice d'Utilisation:

Golf

Clôture de la rédaction: 18.08.2009

Französisch: 11.2009

Art.-Nr.: 102.5R1.GO6..40